



AIR FORCE ACADEMY
„HENRI COANDĂ”

AFASES 2008

***„SCIENTIFIC RESEARCH AND EDUCATION
IN THE AIR FORCE”***



I.S.B.N. 978-973-8415-56-0

16 – 17 MAY 2008
BRAȘOV

THE SCIENTIFIC COMMITTEE

Honorary chairman:

Lt.Gen. **Constantin CROITORU**
- The Air Force Chief of Staff

Chairman:

Cmdr.prof. **Gabriel-Florin MOISESCU, PhD**
- Rector of the Air Force Academy „Henri Coanda”

Members:

Prof. **Nicolae ANTONOAIIE, PhD** - „Transilvania” University of Brasov
Associate prof.eng. **Valentina BĂLAŞ, PhD** - „Aurel Vlaicu” University of Arad
Cpt.cmdr.prof.eng. **Ghiţă BĂRSAN, PhD** - *The Land Forces Academy „Nicolae Balcescu”, Sibiu*
Prof.eng. **Dan BIDIAN, PhD** - „Transilvania” University of Brasov
Lt.col.prof. Daniel DUMITRU, PhD - National University of Defence, Bucuresti
Prof.eng. **Ion DINESCU, PhD** - Air Force Academy „Henri Coanda”, Brasov
Prof. **German A. DE LA REZA, PhD** - Unidad Azcapotzalco University, Mexic
Associate prof.eng. **Sergiu IVANOV, PhD** - University of Craiova
Prof.eng. **Teodor MACHEDON-PISU, PhD** - „Transilvania” University of Brasov
Lt.col. Associate prof. **Jaromir MARES, PhD** - *University of Defence, Brno, Czech Republic*
Prof.eng. **Olimpiu MUNTEANU, PhD** - „Transilvania” University of Brasov
Col.prof.eng. **Ioan NICOLAESCU, PhD** - Military Technical Academy, Bucuresti
Associate prof.eng. **Ilie NUCA, PhD** - Technical University of Moldova, Chisinau, Moldova
Lt.col.eng. **Akos POROSZLAI** - University of Defence „Miklos Zrinyi”, Budapest, Hungary
Cpt.cmdr.prof.eng. **Gheorghe SAMOILESCU, PhD** - „Mircea cel Batran” Naval Academy,
Constanta
Prof. mat. **Florentin SMARANDACHE, PhD** - University of New Mexico, Gallup, USA
Associate prof.eng. **Alex STEFAN, PhD** - „Bloomfield” College, USA
Col.prof.eng. **Adrian STOICA, PhD** - Military Technical Academy, Bucuresti
Associate prof.eng. **Robert SZABOLCSI, PhD** National University of Defence „Miklos Zrinyi”,
Budapest, Hungary
Prof.eng. **Iuliu SZEKELY, PhD** - „Transilvania” University of Brasov
Prof. eng. **Ioan VIDA-SIMITI, PhD** - Technical University of Cluj-Napoca

ORGANIZING COMMITTEE

Chairman:

Col.prof. **Stelian PÂNZARU**, PhD

Vicechairman:

Lt.col.associate prof.eng.
Marian PEARSICĂ, PhD

Members:

Associate prof.eng. **Horia TÂRZIU**, PhD
Lecturer eng. **Liliana MIRON**, PhD
Associate prof.eng. **Lavinia GAVRILĂ**, PhD
Lt.col.eng. **Mihai MIRON**, PhD
Lecturer **Mihaela SMEADĂ**
Cpt.cmdr.eng. **Marian BOBE**
Assist.prof. **Magdalena SCAFARU**

Vol. II

MANAGEMENT

Mădălina ALBU PROGRAMAREA PRODUCȚIEI UTILIZÂND METODA DRUMULUI CRITIC LA SC MECANICA FINA SA BUCUREȘTI	13
ANALIZA SWOT A FIRMEI S. C. YAZAKI ROMANIA	19
Anghel ANDREESCU, Nicolae RADU STUDIU ASUPRA SELECȚIEI PERSONALULUI DIN STRUCTURILE ANTITERRORISTE. ARMY GENERAL CLASSIFICATION TEST - AGCT ȘI SPECTRUM CPI – 260 TM/RO	25
Dorel BADEA CONSIDERAȚII PRIVIND RESURSELE UMANE DIN DOMENIUL LOGISTICII ORGANIZAȚIILOR DIN ROMÂNIA	35
Daniela BELU PROBLEMA COMPETENȚEI EMOȚIONALE PENTRU MANAGERI	41
MACHEAVELLISM SAU INTEGRITATE ACEASTA-I ÎNTREBAREA !	49
Iulian BUJOREANU, Daniel SORA A KNOWLEDGE MANAGEMENT SYSTEM IN DRESMARA (THE REGIONAL DEPARTMENT FOR DEFENSE RESOURCES MANAGEMENT STUDIES)	56
Dorina Aurica BURDUHOS MANAGEMENTUL COMUNICĂRII	64
IMPLEMENTAREA SISTEMULUI DE MANAGEMENT AL CALITĂȚII PENTRU DECLARAȚIA DE CALITATE – PREDARE ȘI ÎNVĂȚARE ÎN ÎNVĂȚAMÂNTUL TEHNIC PREUNIVERSITAR	72
Cătălin CIOACĂ AUTOMANAGEMENTUL – O AXIOMĂ A SUCCESULUI	79
Emil CIOBANU MANAGEMENTUL SCHIMBĂRII	88
Luiela-Magdalena CSORBA , Vasile-Voicu PANTEA THE CONTEMPORARY ROMANIAN SMALL BUSINESS ENVIRONMENT	96
Elena DOVAL SCENARIILE ÎN PLANIFICAREA STRATEGICĂ ÎN CONDIȚII DE INCERTITUDINE	101
Titus-Mircea FAUR COMPONENTE NECONVENȚIONALE ÎN MANAGEMENTUL VALORII CLIENTULUI	107
COMPONENTE NECONVENȚIONALE ALE MANAGEMENTULUI RELAȚIONAL CLIENT	115
Dumitru Vasilică GRĂDINARU CONSIDERAȚII PRIVIND COMUNICAREA ÎN ORGANIZAȚIA MILITARĂ	122
Mihaela Ioana IACOB, Mioara Florina PANTEA CULTURAL IMPERIALISM OR DIVERSITY FROM GLOBALIZATION	131
Marin ILIE, Vasile MIHAI, Ana Mona ILIE MANAGEMENTUL SECURITĂȚII NAȚIONALE A ROMÂNIEI ÎN CONTEXTUL EVOLUȚIILOR DIN SISTEMUL INTERNAȚIONAL DE SECURITATE	136
Romeo IONESCU, Răducan OPREA A NEW FRAMEWORK ABOUT THE GLOBALISATION OF THE WORLD ECONOMY	142
THE CUSTOM POLICY OF ROMANIA AFTER ITS ADHERING TO THE EUROPEAN UNION	146

Ion IVAN MANAGEMENTUL AFACERILOR MULTINAȚIONALE	150
THE KNOWLEDGE BASED MANAGEMENT	156
Constantin Adrian LICHE INTEGRATION OF ORGANIZATIONAL AND INDIVIDUAL CHANGE MANAGEMENT	163
Petrișor MANDU GEOPOLITICA HAOSULUI VERSUS - IMPLEMENTAREA DEMOCRAȚIEI	169
PERSPECTIVE ENERGETICE ÎN BALCANI	176
Vasile MARIN ACTORII NEGOCIERII	185
Jaromir MARES THE MANAGEMENT OF MAINTENANCE EXECUTING	195
Jaromir MARES , Vlastimil SEDIVY THE MAINTENANCE ANALYSIS EXECUTING IN PEACE TIME AND DURING MISSIONS	200
Adrian MARINESCU MANAGEMENTUL CALITĂȚII ÎNVĂȚĂMÂNTULUI SUPERIOR ÎNTRE TRECUT ȘI VIITOR	204
Vasile MESAROS , Ion NAFTAILA SUPERTERRORISM AND THE MILITARY INSTRUMENT OF POWER ACCORDING TO AMERICAN EXPERTS VISION	210
THE NATIONAL MILITARY STRATEGY OF THE UNITED STATES OF AMERICA	218
Cosmin – Ludovic MUREȘAN MANAGEMENTUL COMUNICĂRII ÎN STRUCTURILE PUBLICE	226
Cosmin – Ludovic MUREȘAN, Ștefan – Mircea MUSTAȚĂ , Mihai MIHĂILĂ – ANDRES CALITATEA – FACTOR ESENȚIAL ÎN MANAGEMENTUL PROIECTELOR DE CERCETARE ȘTIINȚIFICĂ	230
Ștefan – Mircea MUSTAȚĂ, Cosmin – Ludovic MUREȘAN ROLUL SISTEMELOR INFORMATICE ÎN MANAGEMENTUL PROCESELOR DE ACHIZIȚIE DIN MINISTERUL APĂRĂRII	236
Noris NICA CONFLICTUL ORGANIZAȚIONAL- ABORDARE TEORETICĂ	242
Mihaela CIOPI OPREA MODELE ȘI INSTRUMENTE DE PLANIFICARE PROGRAMARE UTILIZATE ÎN MANAGEMENTUL PE PROIECTE	250
CONSIDERAȚII PRIVIND ABORDAREA SISTEMELOR DE MANAGEMENT DE MEDIU ÎN CADRUL ORGANIZAȚIILOR	256
MIHAELA OȚELEA CULTURA ORGANIZAȚIONALĂ A FIRMEI ȘI CALITATEA ACTIVITĂȚII ACESTEIA	262
ANALIZA SWOT- INSTRUMENT PRIMORDIAL AL MANAGEMENTULUI STRATEGIC	267
Mioara Florina PANTEA, Mihaela Ioana IACOB ANALYSIS OF BEHAVIOUR IN ORGANIZATIONS	271
Vasile Voicu Pantea , Lucea-Magdalena Csorba CONTINGENCY THEORIES OF LEADERSHIP	279

Stelian PÂNZARU, Cristian-Lucian PÂNZARU ARGUMENTE ÎN FAVOAREA MANAGEMENTULUI PROIECTELOR DE VALORIFICARE A SURSELOR REGENERABILE DE ENERGIE ÎN ROMÂNIA	283
CONSIDERAȚII PRIVIND MANAGERUL MODERN ÎN CONTEXTUL ECONOMIE DE PIAȚĂ	291
Marius PIȚURLEA RESURSELE UMANE-FACTOR DETERMINANT AL MANAGEMENTULUI UNEI SOCIETATI COMERCIALE	297
Simona POPA TRANZACȚII ECONOMICE INTERNAȚIONALE	301
MANAGEMENTUL AFACERILOR	304
Vasile N. PO PA MANGEMENTUL RESURSELOR MATERIALE PRODUCTIVE CU AJUTORUL FABRICAȚIEI ASISTATE DE CALCULATOR	307
MANGEMENTUL RESURSELOR MATERIALE DE PRODUCȚIE REALIZAT CU AJUTORUL SISTEMELOR INTEGRATE	316
Akos POROSYLAI, Marta KADAR HOW TO MEET THE REQUIREMENTS OF THE MARKET? The key elements of the Act on Higher Education and its influence on the marketing strategy of the Bolyai Janos Military Technical Faculty of the Zrinyi Miklós National Defence University	325
Marian RIZEA DE LA FALIMENTAREA SECTOARELOR STRATEGICE LA MANAGEMENTUL POTENȚIALULUI INTELLECTUAL NAȚIONAL	332
Constantin SIMA ASPECTE PRIVIND CULTURA ORGANIZAȚIONALĂ ÎN SOCIETATEA BAZATĂ PE CUNOAȘTERE	342
Violeta SIMA ERP ORGANIZATIONAL DESIGN AND CHANGE MANAGEMENT IN ROMANIAN ORGANIZATIONS	347
Business-to-Everyone – a new paradigm in e-Business	355
Camelia ȘTEFĂNESCU, Laura POPA, Liliana CONSTANTINESCU MANAGEMENTUL BAZAT PE CUNOAȘTINȚE ÎN ECONOMIA CONTEMPORANĂ	361
Daniel STOICESCU ANALIZA MOTIVAȚIILOR ȘI MOTIVĂRII PERSONALULUI ÎN CONTEXTUL SCHIMBĂRII ORGANIZAȚIONALE	366
MARIEA TARĂU, ELENA IORDACHE COMUNICAREA MANAGERIALĂ ÎN UNITATEA ȘCOLARĂ	374
Livia TĂTAR INTERCULTURALITATE SI CONFLICT IN MANAGEMENTUL ORGANIZATIEI MILITARE	381
CUNOAȘTEREA INTERCULTURALĂ ȘI ACTUL DECIZIONAL ÎN PROCESUL TRANSFORMĂRII ARMATEI ROMÂNIEI	387
Petre VASILE STRATEGIA ȘI MANAGEMENTUL STRATEGIC AL FIRMEI	409

SOCIO -HUMANITIES

Gheorghe ACHIM WHAT IS MEDITATION ? AUDIO-VIDEO RECORDINGS	417 420
Oana ADĂSCĂLIȚEI LEGAL REGULATION OF FREIGHT GENERAL AVERAGE, SACRIFICE OF SHIP	424 430
Anghel ANDREESCU, Nicolae RADU SIMȚUL DIVIN AL EXTREMULUI TERITORIAL - JIHADUL ISLAMIC ȘI IMPLICAȚIILE PSIHOLOGICE	434
Carmen ASTRATINEI, Camelia ALIBEC SYLLABUS DESIGN	443
Mirela ATANASIU OCCIDENTALIZAREA ȘI MODERNIZAREA ROMÂNIEI VIZIUNEA PE TERMEN LUNG ȘI LARGA MAJORITATE POLITICĂ, FACTORI ESEȚIALI AI SUCCESULUI POLITICII DE SECURITATE	448 460
Alina BALAGIU MIND MAPS AS TEACHING METHOD	466
Zoltan BALINT, Florin HULEA, Benedict SÎRBU TERORISMUL - INFRAȚIUNE TRANSFRONTALIERĂ	474
Andi Mihail BĂNCILĂ TRANSNISTRIA SCÂNTEIA CARE POATE APRINDE BUTOIUL CU PULBERE AL EUROPEI	479
Alina BARBU A PINCH OF POPULAR CULTURE : CATCH PHRASES	483
Alina BARBU , Laura CIZER SMS LANGUAGE IN TEACHING ESL	487
Ghiță BÂRSAN, Luminița GIURGIU, Ștefania BUMBUC ABOUT THE NEEDS OF STANDARDIZED INSTRUMENTS AND PSYCHOPEDAGOGICAL METHODS IN E-LEARNING	490
Vicenzio BERCHIU Rolul tradițiilor militare în noul context al României de membră N.A.T.O. și membră U.E.	498
Valentina BERCHIU Carol I – Marea mea familie, România	503
Mariana BOERU, Delia LUNGU HELL can be fun: Humor in English Language Teaching	509
Mariana BORCOMAN IMPORTANȚA ȘI SEMNIFICAȚIA GENEALOGIEI INTERPRETAREA MONEDELOR ȘI A MEDALIILOR	517 520
Simona BOȘȚINĂ BRATU LE DIALOGISME DU MONOLOGUE CÉLINIEN	525
Iulia BULACU IMPACTUL OCUPAȚIEI GERMANE ASUPRA COMERȚULUI BUCUREȘTEAN (1916- 1917)	531
Florentina BUȘE ASPECTE MEDICO-LEGALE ȘI IMPLICAȚII JURIDICE ALE DECESELOR DATORATE ASFIXIEI MECANICE PRIN SPÂNZURARE RELAȚIA DINTRE CETĂȚENIE ȘI ÎNDATORIRILE FUNDAMENTALE ALE CETĂȚENILOR ROMÂNI	539 554
Carmen- Cristina CATARGIU CONSUMERISM AND THE HEGEMONY OF CHOICE	563
Carmen CHERVASE CONCEPTUL DE „SCHIMBARE ORGANIZAȚIONALĂ” ÎN ORGANIZAȚIA ȘCOLARĂ	570

Ana-Maria CHISEGA-NEGRILĂ E-MAIL COMMUNICATIVE ACTIVITIES, A NEW APPROACH TO TEACHING	574
Roxana CHIVU ORIENTĂRI ȘI TENDINȚE ÎN REFORMELE SISTEMELOR DE EDUCAȚIE EUROPENE	579
Emil CIOBANU IMPLEMENTAREA PROGRAMELOR DE SCHIMBARE	584
Aura CODREANU A SOCIO-LINGUISTIC APPROACH TO ORGANISATIONAL BEHAVIOUR	590
Ciprian CONSTANTIN, Bogdan ȚONEA SISTEMUL DE EVALUARE A PERFORMANȚELOR PERSONALULUI POLIȚIEI ROMÂNE	598
Ciprian CONSTANTIN , Adrian IACOB MIJLOACE ȘI CĂI DE ACȚIUNE PENTRU CREAREA MOTIVAȚIEI ORIENTATE SPRE SUCCES ÎN CARIERA DE POLIȚIST	605
Mădălin COTEȘ MARGINALIZAREA RELIGIEI ÎN ÎNVĂȚĂMÂNTUL CONTEMPORAN	612
Luminița CRĂCIUN ROLUL CONTEXTELOR ȘI TEXTELOR ÎN IDENTIFICAREA SENSULUI SPECIALIZAT DIN POLEMOLOGIE	616
Constantin Mircea CRIȘAN AMENDA PENALĂ. CAUZE SPECIALE DE MODIFICARE A PEDEPSEI	621
Irina DAVID NEW APPROACHES TO TEACHING PRESENTATIONS	623
Paul DOMINTE ROLUL AVIAȚIEI MILITARE PE FRONTUL ROMÂNESC DE SUD ȘI EFECTELE BOMBARDAMENTELOR AERIENE DIN TOAMNA ANULUI 1916 ASUPRA ORAȘULUI CONSTANȚA	630
Isabela DRAGOMIR, Brândușa COSMA TEACHING ENGLISH TO ADULTS (MILITARY PERSONNEL)	639
Simona EFTIMIE AGRESIVITATEA PASIVĂ ȘI PREVENIREA ACESTEIA PRIN TEHNICA ASERTIVĂ	646
Tudorel ENE STIMULAREA MOTIVAȚIEI STUDENȚILOR FAȚA DE ACTIVITATEA DE PREDARE – ÎNVĂȚARE	651
Dumitru GOȘA ROLUL FACTORILOR SOCIO-UMANI ÎN PREVENIREA INFRAȚIUNILOR CU VIOLENȚĂ IMPORTANȚA CERCETĂRII LA FAȚA LOCULUI ÎN PROCESUL PROBAȚIUNII JUDICIARE	658 663
Ioan HĂLĂCIUGĂ COMBATERICA PIRATERIEI ȘI TERORISMULUI ÎN TRANSPORTURI	667
Attila HORVATH THE EXPERIENCES OF THE TERRORIST ATTACKS AGAINST THE CIVIL AIRPLANES	675
Lucian HUZUM CRIMELE DE RĂZBOI ÎN DREPTUL INTERNAȚIONAL PENAL	681
Diana ILIȘOI FINALITĂȚILE EDUCAȚIEI ȘI « OMUL NOU»	689
Oana ION DIAGNOZA PROBLEMEI ABUZULUI ASUPRA COPILULUI IN ROMANIA SERVICII DE INTERVENTIE SI PROGRAME DE PREVENIRE A ABUZULUI ASUPRA COPILULUI IN BRASOV	692 700

Cristina IONAȘ SPALAREA BANILOR PRIVIRE DE ANSAMBLU ASUPRA FENOMENULUI INFRACTIONAL	707
Diana IONAȘ (Merticaru) LEGITIMA APĂRARE - CAUZĂ CARE ÎNLĂTURĂ CARATERUL PENAL AL FAPTEI	711
Diana IONAȘ (Merticaru), Cristina IONAȘ CAUZE ȘI CONDIȚII CARE FAVORIZEAZĂ CRIMINALITATEA ECONOMICO- FINANCIARĂ	716
Corina IUREA, Georgeta CRIVOI STILURILE DE ÎNVĂȚARE ÎN PROCESUL DE CREATIVITATE	724
Corina IUREA, Claudiu MITU MODALITĂȚI DE PREDARE A EDUCAȚIEI FIZICE ÎN ÎNVĂȚĂMÂNTUL PREUNIVERSITAR	732
Edith KAITER BEYOND MODERNISM	735
Kinga KOLUMBAN Uses of the Lexical Approach in Preparing for the STANAG test	741
Adrian LESENCIUC CONTURAREA UNEI PARADIGME A COMUNICĂRII	744
Delia LUNGU Mariana BOERU TRAINING TEACHERS FOR THE MILITARY – AN INTERNATIONAL EXPERIENCE	750
Roxana MATEFI DOBÂNDIREA CALITĂȚII DE AVOCAT PE BAZĂ DE EXAMEN	756
Raluca MATEȘ COMMON EXPRESSIONS HAVING NAUTICAL ORIGINS	764
Alina MĂRGĂRIȚOIU INTEGRAREA ȘCOLARĂ A COPILULUI AUTIST	768
Gabriela MIHĂILĂ-LICĂ SOUND SYMBOLISM IN ALICE WALKER’s Revolutionary Petunias	773
Bendis and Ceridwen – Two Goddesses That Show Some Common Elements of the Thracian and Celtic Spirituality	778
Marina Luminița MILITARU INDICATORI NONVERBALI AI „COOPERĂRII” ȘI AI „COMPETIȚIEI” ÎN DISCURSUL POLITIC	782
ROLUL MODERATORULUI ÎN PROCESUL DE MONITORIZARE A INTERACȚIUNII VERBALE ÎN TALK SHOW-UL ELECTORAL	787
Maria-Gabriela MORARU THE CHALLENGES OF THE ACADEMIC ENVIRONMENT	792
Daniela NAGY LINGUISTIC COMPETENCE EVALUATION OF MILITARY STUDENTS	797
THE LINGUISTIC PORTFOLIO – AN EFFICIENT METHOD OF ASSESSING SPECIFIC COMPETENCES	803
Vasile NAZARE, Vasile-Eugen NAZARE CALITATEA ÎNVĂȚĂMÂNTULUI DE MARINĂ CA TEORIE ȘI PROCES	806
Vasile NAZARE PERSONALITATE ȘI ETNICITATE ÎN GÂNDIREA ROMÂNEASCĂ A SECOLULUI TRECUT	814
NEAGU ILIUȚĂ ADOPTAREA ȘI APLICAREA AQUIS-ULUI COMUNITAR ÎN DOMENIUL INSTITUȚIONAL	822
Mihaela OANCEA IMPLICAȚII PSIHOLOGICE ALE FRICII DE ZBOR	830

Maria Dorina PAȘCA DIMENSIUNEA EDUCAȚIONALĂ A DISCIPLINEI „PSIHOLOGIE MEDICALĂ” ÎN FORMAREA PROFESIONALĂ	835
Marioara PATEȘAN Virginia Woolf’s To the Lighthouse	839
Lucian PATRAȘCU BILANȚUL CONTABIL ÎN CONTEXTUL UNEI ABORDĂRI EUROPENE ȘI INTERNAȚIONALE	843
Ion PĂRVULESCU, Roxana PLEȘA, Raluca RIDZI ASPECTE SOCIAL-DEMOGRAFICE ÎN MUNICIPIUL PETROȘANI ÎN PERIOADA POST- DECEMBRISTĂ	848
Oana-Andreea PÎRNUȚĂ MEDIA EDUCATION IN THE UK	854
THE IMPORTANCE OF PUBLIC OPINION IN THE UK	860
Maria Carmen Nadia PETRE, Areta VOIEVOZEANU CONSIDERENTE DESPRE ELEMENTELE PRINCIPALE ALE CULTURII	866
CÂTEVA ASPECTE DESPRE PROBLEMELE IGIENICO-SANITARE ALE CUPLULUI	867
Cristina PIELMUS COMPUTER ASSISTED LANGUAGE LEARNING (CALL) IN EFL/ESL CLASSES	873
Maria- Magdalena POPESCU ÎNVĂȚĂMÂNTUL MILITAR DE LIMBI STRĂINE O NOUĂ ABORDARE	880
Carmen POSTELNICU INFRAȚIUNILE CONTRA SECURITĂȚII NAȚIONALE PREVĂZUTE ÎN CODUL PENAL ROMÂN ELEMENTE DE DREPT COMPARAT	885
Carmen POSTELNICU, Lucia HADĂR SIGURANȚA NAȚIONALĂ – COMPONENTĂ STRATEGICĂ FUNDAMENTALĂ A SECURITĂȚII NAȚIONALE, ASIGURATĂ DE SERVICIUL ROMÂN DE INFORMAȚII – AUTORITATE ADMINISTRATIVĂ AUTONOMĂ A STATULUI ROMÂN	894
Alexandru PORȚEANU 90 DE ANI DE LA ÎNCEPUTUL ELIBERĂRII BASARABIEI	903
Alexandrina RADU LEARNING VOCABULARY FOR SPEAKING AND WRITING	909
TEACHING BASIC SKILLS	916
George-Teodor RĂDUICĂ IMPACTUL NOILOR TEHNOLOGII ASUPRA FACTORULUI UMAN ÎN OPERAȚIILE MILITARE MODERNE	925
Sorina-Mariana RĂDUICĂ MODALITĂȚI DE REPRIMARE A TERORISMULUI PE PLAN INTERNAȚIONAL	930
Cristina SAFTA EDUCAȚIA FETELOR ÎN EUROPA - O REVOLUȚIE NETERMINATĂ –	934
PARITATE SAU EGALITATE ÎN VIAȚA PROFESIONALĂ A FEMEILOR	939
Corina SANDIUC MANAGEMENT TECHNIQUES TO INCREASE STUDENT ENGAGEMENT AND MOTIVATION IN SPEAKING ENGLISH	946
Calin SINESCU MEDIATIZAREA VIEȚII POLITICE	951
PUBLICITATE, PUBLICITATE POLITICĂ ȘI COMUNICARE	956

Daniela SOREA IMAGINAȚIE ȘI IMAGINAR LA GILBERT DURAND C.G. JUNG ȘI PAOLO COELHO: INDIVIDUAȚIE ȘI LEGENDĂ PERSONALĂ	<u>967</u> <u>975</u>
Stefania TARBU VIOLENCE, STORYTELLING AND THE CONSTRUCTION OF THE SELF IN BELOVED BY TONI MORRISON AND THE WOMAN WARRIOR BY MAXINE HONG KINGSTON	<u>983</u>
AHAB APPROACHING ABJECTION –A PSYCHOANALYTICAL READING OF THE NOVEL MOBY DICK BY HERMAN MELVILLE	<u>989</u>
Constantin TEODORESCU SCHIMBUL BIOENERGETIC DINTRE OAMENI	<u>993</u>
Dumitru TOADER PROFESIA MILITARĂ, ÎN PREZENT ȘI ÎN PERSPECTIVĂ	<u>1000</u>
Lucia TOFAN COMPOSITION WRITING	<u>1015</u>
Teaching culture in the classroom	<u>1020</u>
Sorin TOPOR , Alexandra VLAD GEOPOLITICS AND GEOCULTURE	<u>1023</u>
Sorin TOPOR POSSIBLE STRATEGIES OF INFORMATIONAL TERRORISM	<u>1031</u>
Răzvan Constantin ȚURCANU REGLEMENTĂRI JURIDICE PRIVIND COMBATerea TERORISMULUI NECONVENȚIONAL ÎN SCOPUL PROTEJĂRII MEDIULUI ÎNCONJURĂTOR	<u>1039</u>
TERORISMUL INTERNAȚIONAL ȘI ARMAMENTUL NECONVENȚIONAL – AMENINȚĂRI LA ADRESA SECURITĂȚII ECOLOGICE	<u>1046</u>
Marius Mihai UNGUREANU, Constantin Mircea CRIȘAN ASPECTE CRIMINOLOGICE PRIVIND INFRAȚIUNILE CONTRA VIEȚII, COMISE ÎN ANUL 2007, PE RAZA JUDEȚULUI ALBA	<u>1054</u>
Gabriela VASILIU ASPECTE ALE NONVERBALULUI – RECEPTAREA SPAȚIULUI MOROMEȚIAN	<u>1058</u>
MARIN PEDA – ASPECTE ALE VIZUALULUI	<u>1064</u>
Dana-Carmen ZECHIA ORAL COMMUNICATION AND INTEGRATED SKILLS	<u>1068</u>

PROGRAMAREA PRODUCȚIEI UTILIZÂND METODA DRUMULUI CRITIC LA SC MECANICA FINA SA BUCUREȘTI

Mădălina ALBU*

The Critical Path Method, abbreviated CPM, or critical path analysis, is a mathematically based algorithm for scheduling a set of project activities. It is a very important tool for effective project management.

This paper presents a definition and brief description of the critical-path method as applied to SC MECANICA FINA SA București.

This example involves activities, their precedence (which activities come before other activities), and the times the activities take. The objective is to identify the critical path and figure out how much time the whole project will take.

I Noțiuni teoretice cu privire la tema abordată

Metoda drumului critic constă în descompunerea unui proiect în activități simple în vederea programării și urmăririi realizării proiectului studiat [1].

La programarea unui proiect prin metoda drumului critic se parcurg următoarele etape:

- a. descompunerea proiectului în activități simple;
- b. stabilirea relațiilor între activități (se identifică ce activități trebuie terminate pentru a începe activitatea curentă, care activități se realizează independent de altele);
- c. întocmirea rețelei de activități;
- d. evaluarea duratei activităților (durata poate fi apreciată, calculată sau impusă);
- e. calculul programului.

După întocmirea rețelei de activități se stabilesc drumurile prin care graful poate fi parcurs de la nodul inițial la nodul final, apoi se calculează durata fiecărui drum în parte.

Drumul cu lungime *maximă* din graf se numește *drum critic*.

Calculul grafului-rețea se referă și la stabilirea termenelor de realizare a evenimentelor activităților ce compun graful. Astfel, fiecare nod este caracterizat de următoarele mărimi standard:

T_E — cel mai devreme timp de începere a unei activități;

T_L — cel mai târziu timp de începere a unei activități;

R_T — rezerva de timp pe evenimentul considerat.

Relațiile de calcul țin cont de următoarele momente de timp notate cu indicii k , i și j care reprezintă:

k — momentul anterior celui la care se face referirea;

i — momentul prezent pentru care se face referirea;

j — momentul ulterior celui la care se face referirea.

Atunci când se face referire la un nod el va fi însoțit de unul dintre indici, iar când se face referire la o activitate (un arc de rețea) se apelează la o combinație de doi indici. Ținând cont de aceste notații, relațiile de calcul pentru cele trei mărimi sunt:

$$T_{E_i} = \max\{T_{E_k} + t_{k_i}\} \quad (1)$$

$$T_{L_i} = \min\{T_{L_j} - t_{ij}\} \quad (2)$$

$$R_T = T_{L_j} - T_{E_i} - t_{ij} \quad (3)$$

La activitățile considerate critice, rezerva de timp este nulă. Aceste activități formează drumul critic din graf.

II Exemplu ilustrativ privind aplicarea metodei drumului critic în planificarea și realizarea unui produs

2.1 Nota de comandă pentru realizarea produsului

1. Descrierea produsului: Osciloscopul universal de tipul C1-94 este destinat pentru studierea semnalelor impuls în diapazonul de amplitudine de la 0.01 până la 300 V și în diapazonul de timp de la $0.1 \cdot 10^{-6}$ până la 0.5 s, a semnalelor sinusoidale cu amplitudinea de la $5 \cdot 10^{-3}$ până la 150 V cu frecvența de la 5 până la 10^7 Hz (fig. 1).

2. Necesitatea realizării produsului

Având în vedere sarcinile ce revin economiei naționale de a dota unitățile industriale, instituțiile de cercetare și proiectare, institutele precum și alte unități și întreprinderi cu aparatură electronică și electrotehnică de măsură.

Întreprinderea furnizoare de aparatură tot mai mult solicită aparate de măsură.

În acest timp aceste aparate electrice trebuie să aibă un design plăcut și care să se încadreze în designul întregului ansamblu.

Actuala gamă de aparate de măsură fabricate de SC MECANICĂ FINĂ SA. nu mai asigură în totalitate cerințele mai sus enumerate și de aceea se trece la o modernizare a acestui produs, astfel încât tipodimensiunile oferite, domeniile de măsură și designul să fie la nivelul cerințelor mondiale.

Performanțele electrice și mecanice ale noilor aparate sunt superioare produselor existente, iar gama de curenți și tensiuni alternative care vor putea fi măsurate acoperă întregul domeniu de măsură necesar. Din acest punct de vedere noile produse se aliniază la performanțele produselor străine similare.

3. Unitățile participante

Unitatea responsabilă pentru proiectarea, fabricarea și livrarea produselor este SC MECANICĂ FINĂ SA [3].

4. Principalii parametri tehnico-funcionali:

- principalele caracteristici tehnice -
- greutatea netă a produselor

5. Modul de asimilare a produsului

Produsul se (asimilează) realizează în condiții proprii.

6. Asigurarea capacității de producție

Nivelul de producție prevăzut se va realiza pe capacități existente. Produsul "C1-94" fiind oferit în cea mai mare parte la export, capacitățile de producție pentru acestea sunt prioritare.

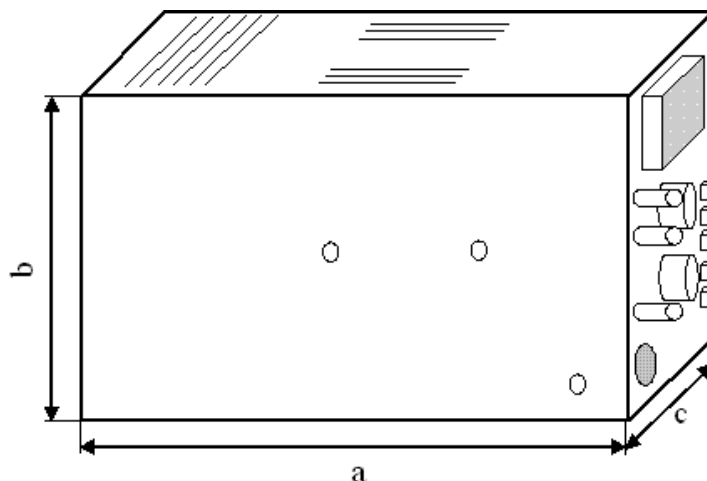

Fig. 1: Osciloscop universal de tipul C1-94

2.2 Fazele asimilării produsului - aplicarea metodei drumului critic

Pregătirea tehnică a fabricației osciloscopului C1-94 presupune realizarea activităților prezentate în următorul tabel.

Tabelul 1

<i>Nr. crt.</i>	<i>Denumirea activității</i>	<i>Condiționări</i>	<i>Durata (zile)</i>
1	A. Întocmirea temei și proiectului tehnic	-	80 - 95 - 110
	B. Proiectarea		
2	C. Realizarea prototip	1	80 - 95 - 110
3	D. Corectarea documentației și modelelor	2	25 - 35 - 45
4	E. Omologarea prototip	3	7 - 11 - 15
	F. Pregătirea de fabricație		
5	G. Seria zero	4	25 - 35 - 45
6	H. Punerea în fabricație	1, 2, 5	160 - 190 - 220
7		5, 6	40 - 50 - 60
8		6, 5	55

Având date aceste elemente se poate trece la întocmirea graficului rețea privind asimilarea în fabricație a osciloscopului C1-94.

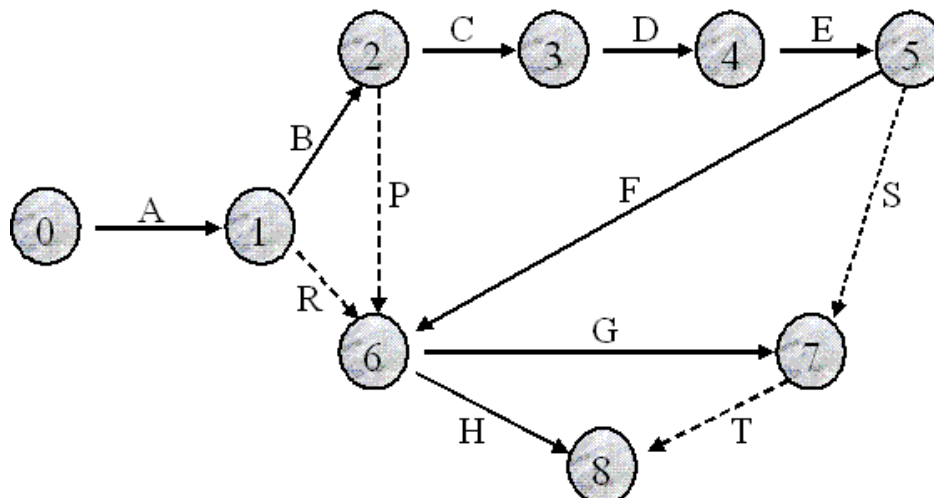

Fig. 2: Rețea de activități

Activitățile sunt reprezentate de arce. Condiționările sunt reprezentate prin arce cu linii întrerupte. Acestea sunt de fapt activitățile fictive cu durata nulă, dar au rol logic. Astfel de activități sunt (1,6)=R; (2,6)=P; (5,7)=S; (7,8)=T.

Evaluarea duratei activităților se face prin metoda PERT.

Se estimează trei durate pentru fiecare activitate (i, j):

- durata optimistă (a_{ij}), este durata minimă de execuție a activității (i, j) (corespunde cazului când există condițiile cele mai favorabile pentru desfășurarea activității);
- durata cea mai probabilă (m_{ij}), care este estimată cu cea mai mare șansă de realizare în condițiile normale de lucru;
- durata pesimistă (b_{ij}), este intervalul de timp maxim de realizare a activității de timp maxim de realizare a activității (i, j), corespunzător împrejurărilor celor mai favorabile de execuție.

Cu ajutorul a_{ij} , m_{ij} și b_{ij} se calculează media, obținând:

$$t_e = \frac{a_{ij} + 4m_{ij} + b_{ij}}{6} \quad (4)$$

Făcând calculele pentru această relație obținem pentru fiecare activitate durata activității ce se trece pe grafic (*în zile*). Durata activităților R, P, S și T este zero. Deci rețeaua grafică construită este arătată mai jos (fig.2).

Pentru fiecare eveniment al rețelei se pot calcula doi termeni:

- termenul minim al evenimentului j (T_{Ej});
- termenul maxim al evenimentului j (T_{Lj}).

Termenul minim al evenimentului T_{Ej} , reprezintă termenul cel mai devreme de realizare a evenimentului j și este egal cu lungimea drumului maxim ales pentru toate drumurile, care duc de la evenimentul inițial (0) la evenimentul j, adică:

$$T_{Ej} = \max\{L(D_{0j})\} \quad (5)$$

unde: D_{0j} - reprezintă un drum oarecare de la evenimentul inițial 0 la evenimentul j , iar prin $L(D_{0j})$ lungimea sa.

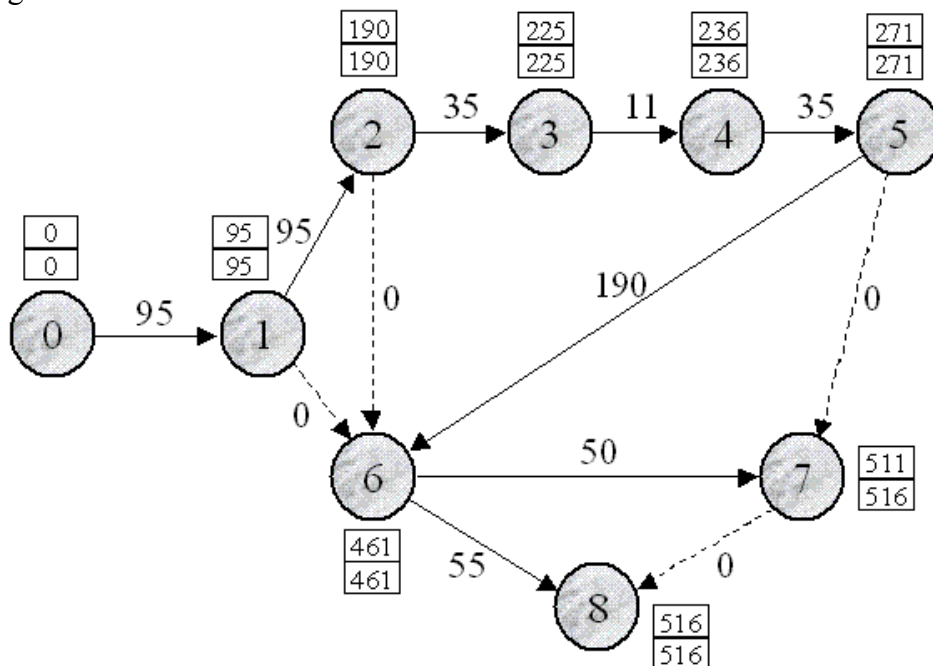

Fig. 3: Rețea de activități

Prin lungimea unui drum înțelegem suma duratelor activităților componente ale drumului. În cazul particular în care j reprezintă evenimentul final ($j=n$), termenul minim este chiar termenul cel mai devreme la care se poate realiza proiectul și poartă denumirea de "timp critic" (T_{En}).

Se obține:

$$\begin{aligned}
 T_{E0} &= 0; \\
 T_{E1} &= \max\{(0 + 95)\} = 95; \\
 T_{E2} &= \max\{(95 + 95)\} = 190; \\
 T_{E3} &= \max\{(190 + 35)\} = 225; \\
 T_{E4} &= \max\{(225 + 11)\} = 236; \\
 T_{E5} &= \max\{(236 + 35)\} = 271; \\
 T_{E6} &= \max\{(95 + 0), (190 + 0), (271 + 190)\} = 461; \\
 T_{E7} &= \max\{(461 + 50), (271 + 0)\} = 511; \\
 T_{E8} &= \max\{(511 + 0), (461 + 55)\} = 516.
 \end{aligned}$$

Aceste valori sunt trecute pe grafic în căsuța superioară. În căsuța interioară se trec valorile termenilor maximi ale evenimentelor.

Termenul maxim (T_{Lj}) reprezintă termenul cel mai târziu admisibil de realizare a evenimentului j , astfel ca durata minimă a proiectului să nu fie depășită. Rezultă că termenul maxim T_{Lj} este egal cu diferența dintre durata totală a proiectului T_{En} și durata drumului cel mai lung, care duce de la evenimentul j la evenimentul final n , D_{jn} .

$$T_{Lj} = T_{En} - \max\{L(D_{jn})\} = T_{En} + \min\{-L(D_{jn})\} = \min\{T_{En} - L(D_{jn})\} \quad (6)$$

$$L(D_{nn}) = 0 \Rightarrow T_{Ln} = T_{En} \quad (7)$$

Deci pentru a-l obține pe T_{Lj} parcurgem rețeaua în sens invers, de la evenimentul final n la evenimentul j , scăzând din durata minimă a proiectului lungimea fiecărui drum D_{jn} (*parcurs în sens invers*) și alegem cel mai mic rezultat.

Astfel avem:

$$\begin{aligned} T_{L8} &= T_{E8} = 516; \\ T_{L7} &= \min\{(516 - 0)\} = 516; \\ T_{L6} &= \min\{(516 - 50), (516 - 55)\} = 461; \\ T_{L5} &= \min\{(461 - 190), (516 - 0)\} = 271; \\ T_{L4} &= \min\{(271 - 35)\} = 236; \\ T_{L3} &= \min\{(236 - 11)\} = 225; \\ T_{L2} &= \min\{(225 - 35)\} = 190; \\ T_{L1} &= \min\{(190 - 95), (461 - 0)\} = 95; \\ T_{L0} &= \min\{(95 - 95)\} = 0. \end{aligned}$$

Evenimentele pentru care $T_{Ej} = T_{Lj}$ sunt critice. Deci evenimentele critice sunt: 0, 1, 2, 3, 4, 5, 6, 8.

Evident durata unui proiect nu poate fi mai mică decât suma duratelor acelor activități care se află pe "drumul cel mai defavorabil de la evenimentul inițial la cel final" (*adică drumul de lungime maximă dintre intrarea și ieșirea rețelei proiectului, ținând cont că s-a defenit lungimea unui drum ca fiind suma duratelor activităților componente*). Acest drum se numește "drum critic".

Pentru ca o activitate (i, j) să fie critică (se situează pe drumul critic) este necesar și suficient ca rezerva sa totală de timp să aibă valoarea zero sau valoarea negativă.

Pentru ca un eveniment i să fie critic este necesar și suficient ca $T_{Li} = T_{Ei}$. Rezultă că, pentru determinarea drumului critic, va fi suficient să căutăm în rețea toate evenimentele i pentru care $T_{Li} = T_{Ei}$ sau toate activitățile (i, j) pentru care $R_T(i, j) = 0$.

Deci avem următorul drum critic: $\{0, 1, 2, 3, 4, 5, 6, 8\}$ - reprezentat prin evenimente sau $\{(0, 1), (1, 2), (2, 3), (3, 4), (4, 5), (5, 6), (6, 8)\}$ - reprezentat prin activități.

Concluzie: Se constată că cerința esențială, cea de respectare a duratei totale impuse, adică a termenului impus de plan este satisfăcută, de asemenea sunt respectate și termenele intermediare impuse. Este posibilă reducerea duratei totale, prin realizarea mai multor faze în paralel. Pentru aceasta trebuie modificată rețeaua și se aplică din nou CPM.

Bibliografie

1. Nicolescu, O. (coordonator), „Sisteme Metode și Tehnici Manageriale ale Organizației”, Editura Economică, București 2000
2. Popescu C., „Culegere de Aplicații în Management”, Editura Universității Petrol-Gaze, Ploiești 2003
3. www.mecanicafina.ro

* Mădălina Albu, asistent universitar, dr. ing. Universitatea Petrol-Gaze din Ploiești, Bd. București, nr.39, tel. 0244-573171, e-mail: amm_ro@yahoo.it

ANALIZA SWOT A FIRMEI S. C. YAZAKI ROMANIA

Mădălina ALBU*

SWOT Analysis is the Key Component of Strategic Development. It is not simply enough to identify the strengths, weaknesses, opportunities, and threats of a company. In applying the SWOT analysis it is necessary to minimize or avoid both weaknesses and threats. Weaknesses should be looked at in order to convert them into strengths. Likewise, threats should be converted into opportunities. Lastly, strengths and opportunities should be matched to optimize the potential of a firm. Applying SWOT in this fashion can obtain leverage for a company
This paper presents a Swot analysis of Yazaki Romania.

I Aspecte teoretice

Analiza SWOT (strengths, weaknesses, opportunities, threats) are ca scop evidențierea punctelor forte și a punctelor slabe ale firmei, precum și a oportunităților și amenințărilor pe care le prezintă mediul ei de acțiune. Aceste elemente sunt sintetizate într-un tabel cu patru cadrane, în funcție de aspectele relevante stabilindu-se strategia cea mai adecvată de acțiune și detaliindu-se măsurile corespunzătoare.

Punctele forte ale firmei sunt caracteristici sau competențe distinctive pe care aceasta le posedă la un nivel superior în comparație cu alte firme, îndeosebi concurente, ceea ce îi asigură un anumit avantaj în fața lor.

Competența distinctivă a unei firme reprezintă o abilitate sau o resursă deosebită sau exclusivă a acesteia care constituie atu-uri concurențiale ale ei.

Punctele slabe ale firmei sunt caracteristici ale acesteia care îi determină un nivel de performanțe inferior celor ale firmelor concurente.

Oportunitățile reprezintă factori de mediu externi pozitivi pentru firmă, adică șanse oferite de mediu firmei pentru a-și stabili o nouă strategie sau a-și reconsidera strategia existentă în scopul exploatarii profitabile a oportunităților apărute.

Amenințările sunt factori de mediu externi negativi pentru firmă, adică situații sau evenimente care pot afecta nefavorabil capacitatea firmei de a-și realiza integral obiectivele stabilite.

La efectuarea analizei SWOT problemele urmărite se referă la aspectele majore, interne și externe, ale activității firmei, cele care îi condiționează performanțele și poziția competitivă pe piață.

SWOT este un instrument de analiză strategică, flexibil și ușor de aplicat pe care o organizație sau o echipă de proiect îl folosește pentru a identifica cele mai potrivite direcții de acțiune. Orice proiect nou ar trebui să aibă la bază o astfel de analiză, pentru a i se stabili gradul de oportunitate și de fezabilitate [3].

Principalul avantaj al acestei analize îl constituie consensul între membrii echipei. După ce au căzut de acord asupra punctelor tari, a punctelor slabe, a oportunităților și a amenințărilor care afectează organizația, este mult mai ușor să se identifice soluțiile necesare.

Echipa care realizează analiza trebuie să fie pregătită pentru un proces laborios, în care nu vor lipsi conflictele de idei. Este recomandabil să existe un moderator al întâlnirii, o ordine de zi și să se folosească de câte ori este posibil, tehnica brainstorming-ului. Pentru ca soluțiile identificate la sfârșit să fie însușite și aplicate de toți membrii echipei, moderatorul trebuie să încerce să-i implice pe fiecare, pe parcursul analizei.

II Misiunea și obiectul de activitate al firmei

Yazaki este unul din liderii mondiali în industria auto, fiind prezent pe piața mondială de peste 80 de ani. Corporația Yazaki s-a înființat în anul 1941, când fondatorul său, Sadami Yazaki, a confecționat și a vândut primele cablaje auto.

De atunci, odată cu dezvoltarea economiei japoneze, Yazaki a cunoscut o creștere continuă și și-a răspândit activitatea în multe țări ale lumii.

Corporația Yazaki deține peste 169 de centre de dezvoltare, producție și vânzare, și aproximativ 130.000 angajați, în 36 de țări și regiuni din întreaga lume.

Yazaki deține o rețea funcțională, poziționată strategic în trei mari centre:

- Yazaki America de Nord (YNA);
- Yazaki Europa (YEL);
- Yazaki Head Office.

Fasciculul de cabluri coordonează și comandă funcționarea întregului sistem de distribuție al autovehicolului. Yazaki produce fascicule de cabluri folosind cele mai moderne mijloace de fabricație, în scopul garantării mulțumirii clienților și a satisfacerii exigențelor acestora.

Corporația Yazaki produce și oferă: fascicule de cabluri pentru autovehicule, aparate și componente pentru automobile, conductori electrici, sisteme de energie solară, ceasuri de contorizare pentru taxiuri, aparate de aer condiționat și instalații de gaz.

Mai mult de 90% dintre producătorii de automobile sunt clienții corporației Yazaki.

Devizele corporației Yazaki sunt:

- “Unul pentru toți și toți pentru unul”;
- “Țelul nostru este calitatea”;
- “Pentru a preveni accidente, trebuie să lucrăm în siguranță”.

Yazaki Romania S.R.L este o filială a Yazaki Europa (YEL), filială a Yazaki Corporation, Japonia și își desfășoară activitatea ca furnizor de servicii complete pentru clienții din industria auto, precum și pentru alții din aceeași sferă de afaceri. Principalele activitățile ale firmei cuprind producerea de:

- echipament electric pentru aprinderea sau pornirea motoarelor cu combustie internă: magnetouri de aprindere, magneto-dinamuri, bobine de aprindere, bujii cu scânteie și cu incandescență, startere, generatoare (dinamuri, alternatoare), regulatori de tensiune etc.;

-seturi de cabluri;

- echipament electric de degivrare și dezaburire, pentru autovehicule și motociclete.

Calitatea deosebită a produselor duce la situarea firmei pe prima poziție în topul firmelor de afaceri din județ, fiind una din firmele care apar în top 100 profit Romania, întreprinderi mari.

➤ Principiile managementului firmei:

- Grijă pentru sănătate, securitate și mediu.
- Un management pe înțelesul tuturor: deschis, participativ în care să predomine valorile etice.
- Sistemul de management al calității totale.

- Un management în care prioritari să fie oamenii, clienții, furnizorii și comunitatea.

- Misiunea firmei:

Este viziunea Yazaki de a fi recunoscută ca cea mai bună din clasa furnizorilor de sisteme de distribuție, componente și aparate de măsură electrice/ electronice. Doresc să fie reperul pe plan mondial pentru aceste produse și compania aleasă de ambele categorii de clienți: companii și persoane independente.

- Obiectivele Yazaki Romania

- Satisfacția clientului

Satisfacția clientului este baza bunelor rezultate în afaceri. Distribuie către client valori superioare reprezentate prin performanțe înalte: calitate, cost, productivitate, tehnologie, credibilitate. Furnizează produse și servicii, ridicându-se la nivelul de așteptări al clientului, printr-un control consistent al calității și îmbunătățirii bazate pe ideea că :”viitorul proces este clientul nostru”.

- Motivarea și satisfacerea angajaților

Cea mai de preț avere sunt angajații. Au nevoie de îndemânarea, performanța și creativitatea lor pentru a face succesul posibil, de aceea promovează spiritul de echipă, comunicarea deschisă și cinstită. Crează locuri de muncă astfel încât fiecare poate contribui la succesul Yazaki și poate fi mândru că este angajat YRL.

- Mediul înconjurător

Promovează activități care contribuie la prevenirea poluării. Respectând cerințele legale, intensifică standardul YRL prin promovarea conștiinței angajaților de a proteja mediul înconjurător, de a folosi energia și resursele naturale în mod eficient și de a reduce pierderile prin căutarea posibilităților de reciclare.

- Sănătatea și protecția muncii

Sănătatea și protecția muncii angajaților este parte integrantă din activitate prin reducerea accidentelor de muncă, crearea locurilor de muncă fără pericol de incendii și nesiguranță. Instruirile temporare efectuate la toate nivelurile de pregătire sprijină asigurarea condițiilor de muncă favorabile.

- Buna comunicare

Pentru a asigura o bună comunicare fiecare angajat trebuie să cunoască responsabilitățile managementului YRL. De asemenea acesta trebuie să informeze în mod regulat angajații în legătură cu performanțele și planurile companiei.

- Integritate

Activitatea este condusă de cele mai înalte standarde referitoare la aspectele legale și cele de etică. În acest sens încurajează toți angajații Yazaki să urmeze aceste standarde.

- Un bun cetățean

Angajații YRL se vor strădui să fie buni cetățeni oriunde ar călători în lume. Aceștia doresc ca activitatea lor să se desfășoare într-o manieră profesională, etică, dând dovadă de încredere și respect. Yazaki luptă pentru a fi un bun cetățean mondial. De la toți angajații Yazaki se așteaptă să facă afaceri într-o manieră profesională și etică, într-un mediu de încredere și respect. Cred în protecția asociațiilor, a publicului și a mediului, lucrând împreună pentru reducerea și eventual eliminarea factorilor de risc pentru mediu, sănătate și securitate a muncii.

- Furnizor de servicii de calitate

Furnizarea serviciilor de calitate prezentilor și viitorilor clienți.

- Integritate

Conducerea obiectivele afacerii într-o manieră responsabilă din punct de vedere social și luptă pentru cel mai înalt standard de conformitate legală și etică. Încurajează fiecare angajat Yazaki să urmeze aceleași principii.

- Calitate superioară

Toți angajații Yazaki ar trebui să accepte numai calitate superioară în toate activitățile pe care le desfașoară și să nu accepte mediocritatea. *Monitorizează* și îmbunătățesc continuu procesele pentru a se asigura că produsele și serviciile au cea mai bună valoare și își *invită* furnizorii să împărtășească aceeași abordare pentru a realiza un parteneriat de afaceri avantajos.

III. Analiza SWOT

3.1 Analiza mediului intern

Structura forței de munca diferă atât din punct de vedere profesional cât și din punct de vedere al vârstei și sexului.

Forța de munca existentă în unitate acoperă necesitățile societății, având 1490 de angajați. Din totalul personalului doar 20% nu au calificare profesională.

Ponderele bărbaților în total persoane este de 60%, iar a femeilor este de 40%. 85% dintre salariați se încadrează în categoria: "personalul direct productiv".

Principiul de bază este promovarea persoanelor competente având calificările necesare pe pozițiile adecvate.

Compania oferă salariaților posibilități de calificare și promovare. Politica Yazaki este de a promova pe salariații cei mai eficienți și bine pregătiți, cât și de a pregăti forța de muncă pentru nevoile viitoare.

Compania nu este singura răspunzătoare de calificarea și promovarea salariaților. Aceștia trebuie la rândul lor să dorească și să depună eforturi susținute în vederea calificării și promovării în muncă.

Compania se angajează să se ocupe de perfecționarea și de promovarea personalului. Șansele de promovare sunt deschise tuturor angajaților și sunt luate în considerare doar criteriile de competență.

Evaluarea complexă a potențialului uman presupune analiza salarizării și motivării personalului, siguranța locului de muncă, protecția socială, condițiile încadrării și formării personalului, relația cu sindicatele, promovarea competenței profesionale.

Yazaki are ca obiectiv siguranța locurilor de muncă, a serviciilor și a produselor și obținerea de rezultate în protecția mediului.

Yazaki România promovează activități care contribuie la îmbunătățirea continuă a performanțelor în protecția mediului, sănătate și securitate. Printr-o politică preventivă se reduce la minimum, în mod continuu, nivelul agenților poluanți rezultați în urma procesului de producție.

Yazaki România atribuie managerilor firmei responsabilitatea pentru performanțele de mediu, securitate, sănătate și gestiune corespunzătoare a resurselor.

Respectând cerințele legale, nivelul standardului YRL crește, prin promovarea conștiinței angajaților de a proteja mediul înconjurător, de a folosi energia și resursele naturale în mod eficient și de a reduce pierderile prin căutarea posibilităților de reciclare. Este în responsabilitatea fiecărui angajat să respecte regulile companiei.

Instruirile temporare și periodice efectuate la toate nivelurile de pregătire, sprijină asigurarea condițiilor de muncă favorabile.

Puncte forte :

- existența personalului calificat;
- dotările cu utilaje moderne ;
- respectarea termenelor de livrare ;
- calitatea superioară a produselor

Puncte slabe :

- lipsa investițiilor în produse noi
- concentrarea de produse pe piața externă
- creșterea necesarului de forță de muncă

3.2 Analiza mediului extern

În cadrul YAZAKI ROMÂNIA SRL materia primă parcurge toate fazele procesului tehnologic până la obținerea produsului finit, neexistând relații de cooperare cu alte întreprinderi, datorită tehnologiei de fabricație specifică întreprinderii.

Furnizorii sunt în totalitate externi, aceștia asigurând toate materiile prime necesare confecționării produsului comandat.

Producția este destinată în exclusivitate pieței externe, firma figurând pe locul 90 în topul celor mai importanți importatori din țară în 2006, și pe locul 32 în topul celor mai mari exportatori.

Principalii clienți în ordinea procentului total vânzări sunt:

- Ford 56%
- Fiat 19%
- Honda 15%
- Renault 10%

Datorită renumelui câștigat de-a lungul timpului prin calitatea produselor livrate clienților din întreaga lume, societatea a reușit să se impună și să-și câștige un loc important în industria componentelor de mașini.

Prestatorii de servicii sunt reprezentați de persoane fizice sau juridice ce acționează în mediul microeconomic al întreprinderii. Prin activitatea lor, aceștia urmăresc să sprijine realizarea obiectului de activitate al întreprinderii. Ei asigură atât deplasarea fizică a mărfurilor și păstrarea integrității acestora, cât și o serie de operațiuni legate de transferul titlului de proprietate, decontări și plăți, informare și susținere a activității.

Pentru furnizarea materialelor și echipamentelor firma dispune de propriile autovehicule. Societatea a încheiat un contract cu RATP pentru a asigura transportul salariaților la locul de muncă.

Societatea beneficiază de serviciile prestate de INSERV pentru întreținerea și repararea utilajelor, în domeniul bancar este se lucrează cu ING. în ceea ce privește: conectarea la rețelele telefonice, alimentarea cu energie electrică, apă, gaze firma a apelat la ROMTELECOM și respectiv APA NOVA, DALKIA, ROMGAZ, SALUB, S.C. RENEL S.A. . Totodată firma a apelat și la o firmă de securitate pentru asigurarea pazei.

Amenințări :

- apariția de noi concurenți pe piața externă ;
- diminuarea numărului de persoane calificate ;
- apariția de concurenți.

Oportunități :

- creșterea numărului de comenzi ;
- intrarea pe piața internă;
- diversificarea gamei de produse ;
- extinderea pe piața externă.

3.3 Concluzii

În urma analizei SWOT se constată că firma dispune de atuurile necesare pentru contracararea amenințărilor doar în cazul în care se elaborează o strategie care să ofere soluții pentru transformarea punctelor slabe în puncte tari și a oportunităților în certitudini . Firma își poate diversifica gama de produse existente, deoarece dispune de dotările tehnologice necesare, are personal calificat și o cotă de piață stabilă. Seriozitatea de care dau dovadă în respectarea termenelor de livrare a produselor și calitatea acestora pot fi valorificate prin obținerea de noi contracte pe piața externă, prin promovarea unor prețuri promoționale la produsele firmei.

Firma poate pătrunde pe piața internă deoarece produsele oferite au o calitate superioară celor autohtone. Lansarea pe piața internă se va realiza în urma unui studiu de piață, pe baza căruia va fi întocmit un plan de acțiune.

Bibliografie

1. Cândea, D., Farcaș D, Diagnosticul si decizia strategica, Editura Expert, 1998
2. Coroian Stoicescu, Cornelia, Bazele fundamentale ale managementului, Editura Universității din Ploiești, 2003.
3. Russu, C, Albu, Mădălina, Diagnostic și strategia firmei, Editura Tribuna Economică, București, 2005

* Mădălina Albu, asistent universitar, dr. ing. Universitatea Petrol-Gaze din Ploiești, Bd. București, nr.39, tel. 0244-573171, e-mail: amm_ro@yahoo.it

STUDIU ASUPRA SELECȚIEI PERSONALULUI DIN STRUCTURILE ANTITERRORISTE. ARMY GENERAL CLASSIFICATION TEST - AGCT ȘI SPECTRUM CPI – 260 TM/RO

Anghel ANDREESCU*
Nicolae RADU**

Abstract: *instrumentele Army Alpha și Army Beta, create de Robert M. Yerkes (1876-1956), profesor la Harvard, devenit ulterior colonel, sunt cunoscute ca cele dintâi teste psihologice aplicate soldaților americani, în scopul recrutării pentru frontul din Europa. Înlocuite, în anul 1968, cu ASVAB (Armed Services Vocational Aptitude Battery) de către Bayroff; Fucs (1970) aceasta este revizuită mai târziu de Massey; Valentine, Jr.(1977). În prezent ASVAB 14 (Mitrofan N. & Mitrofan L., 2005) este apreciată drept cea mai utilizată baterie de teste psihologice pentru selecția personalului din armată (Murphy, 1985). Nu lipsit de semnificație este și faptul că unitatea israeliană SAYERET MAK TAL, specializată în riposta antiteroristă, acordă o atenție cu totul specială celor care tind să devină luptători, modelul fiind specific atât pentru Forțele Aeropurtate sau trupele SPETNAZ din Federația Rusă, cât și pentru Comandoul U.S. Air Force pentru Operații Speciale.*

I. RETROSPECTIVĂ INSTRUMENTAR – ACȚIONALĂ

Experiența dobândită în această perioadă de psihologii militari a pus bazele dezvoltării tehnicilor de selecție. Astfel a fost proiectat AGCT (*Army General Classification Test*), aplicat la nu mai puțin 12 milioane de militari. În paralel au fost construite și alte baterii de teste, utilizate la selecția pentru diferite arme speciale. Un test orientat pe performanță a fost construit de *Office of Strategic Services* (OSS) din USA și *Special Operations Executive* (SOE) din Marea Britanie. Odată cu al doilea război mondial accentul s-a deplasat de la testarea inteligenței, la testarea și a unor aptitudini specifice. În anul 1947 a fost publicat DAT (*The Differential Aptitude Test*), devenit, în urma revizuirilor periodice, unul dintre cele mai populare baterii de teste de aptitudini (Bennett, Seashore, Wesmn, 1982, 1984, *apud* Mitrofan N.& Mitrofan L., 2005). În 1953 apare prima variantă a FACT (*Testele Flanagan de clasificare a aptitudinilor*) devenite baza pentru realizarea unui amplu program psihologic pentru forțele aeriene ale armatei israeliene (*Army Air Aviation Psychology Program*) aplicat sub numele de *Kaba* la momentul recrutării și pe parcursul stagiului militar.

Cele mai utilizate instrumente de măsurare a inteligenței rămân, însă, *WAIS* (*Scala de inteligență Wechsler pentru adult*) Deși nu intră în sfera preocupărilor noastre, sunt de amintit și testele *DTLA* (*Detroit Tests of Learning Aptitude - Primary*) realizate de către Hammill &

Bryant (1991). În aria interesului acordat testelor psihologice se înscrie și construirea *BTPAC - Bateria de Teste Psihologice pentru Aptitudini Cognitive* (Miclea și colaboratori, 2003) apreciată drept *una dintre cele mai semnificative creații ale psihodiagnosticului românesc* (Mitrofan N. & Mitrofan L., 2005), completat cu CAS (Cognitrom Assessment System, 2006).

II. MODEL FUNCȚIONAL

Urmarind schema de organizare a examenului psihologic, propusa de Allport (1981), nu lipsit de semnificatie este și conceptul de *Ergopsychometry*. Pivotal central al examenului psihologic, *ergopsihometria* este centrata pe cunoasterea *inteligentei*, utilizându-se teste de tipul *Wechsler; Matricele Factoriale Raven; Domino (D70; D48)*.

Parte a acestui concept este și *rezistența la stres*. Aceasta presupune administrarea, în condiții normale/ neutre, a unor teste, și ulterior aplicarea unor *forme paralele ale* testelor initiale, dar în condiții de suprasolicitare fizică și psihică. Toleranța la frustrare, stresul mintal, respectiv îndeplinirea unor sarcini în condiții de zgomot și alți factori stresori, rezistența fizică, urmărită prin exerciții fizice cu un nivel ridicat de solicitare dar și prin mars pe distanțe mari, sunt componente ce fac obiectul evaluării rezistenței la stres.

Prezența socială (subiectul vorbește pentru câteva minute, după o temă dată la prima vedere, fără timp de pregătire, în timp ce este „asistat” de către ceilalți candidați și în prezența psihologului evaluator) a făcut obiectul unui program de antrenament la nivelul luptătorilor antiteroriști din Serviciul de Protecție și Pază, datele obținute completând pe deplin profilul *rezistenței la stres*.

Executarea unor *teste fizice și mentale* complexe, în condițiile privării de somn, au permis înregistrarea unor *concluzii* interesante, dar care nu fac obiectul tematicii în discuție. Merita să amintim însă *Indicatorul Individual al Rezistenței la Stres*, obținut tocmai prin compararea rezultatelor înregistrate în condiții normale, cu cele înscrise după 24 ore de antrenament, fără program de odihnă/ somn și prin aplicarea unor stresori mentali, precum: *zgomot sub forma focurilor de armă, fum, sange la vedere, lipsa de vizibilitate în teren necunoscut, etc.*

Personalitatea este de asemenea parte a conceptului de *ergopsihometrie*. Aceasta face obiectul unor preocupări susținute, cu atâta mai mult cu cât o serie de cercetări/ interpretări inițiate de Fahremeberg, Selg, Hempel (1991); Barrick și Mount (1991) Grigoras și Liță (2004), psihologi în cadrul Centrului de Psiho-sociologie al Ministerului Internelor și Reformei Administrative, *structura de personalitate are o semnificație aparte în predicția performanței în muncă*.

III. SELECȚIA PSIHOLAGICĂ

Identificarea provocărilor, conturarea soluțiilor și fundamentarea noilor strategii de acțiune ca răspuns la provocările generate de conflictele asimetrice caracteristice începutului de mileniu III, face obiectul unor preocupări constante pentru structurile specializate în selecția personalului destinat executării misiunilor speciale, din componența sistemului Siguranței Naționale, respectiv cele din Ministerul Apărării, Ministerul Administrației și Internelor, Serviciul Român de Informații și nu în ultimul rând din cadrul Serviciului de Protecție și Pază.

Un test orientat pe performanță a fost construit de Office of Strategic Services (OSS) din USA și Special Operations Executive (SOE) din Marea Britanie. Odată cu al doilea război mondial accentul s-a deplasat de la testarea inteligenței, la testarea și a unor aptitudini specifice. În anul 1947 a fost publicat DAT (The Differential Aptitude Test), devenit, în urma revizuirilor periodice, unul dintre cele mai populare baterii de teste de aptitudini. Nu lipsit de semnificație este însă și SPECTRUM CPI 260 TM-RO.

Construit pe modelul oferit de CPI 434, *Spectrum CPI – 260 TM-RO* reduce timpul de administrare cu 40% față de variantele amintite (Pitariu & Iliescu, 2004). Spre deosebire de CPI 480, CPI 462 sau CPI 434, folosite cu succes în selecția psihologică de personal, varianta „Spectrum CPI – 260 TM/RO”, conține 29 de scale, din care 20 sunt scale așa – zis *populare* (*Folk scales*), trei scale vectoriale (v_1, v_2, v_3) și șase scale speciale, dezvoltate pe un număr de 260 itemi.

III.1. PROFILE PROFESIONALE SPECIALIZATE

Subscriind interesului exprimat, în conturarea demersului nostru, raportat la identificarea/ cunoașterea trăsăturilor de personalitate ce definesc luptătorul antiterorist, cu ajutorul „Spectrum CPI – 260 TM/RO” am procedat la realizarea unor **profile modale** (profile profesionale specializate), numai în scop de popularizare pentru structurile de profil din sistemul Sigurantei Naționale. Inventarul Psihologic este utilizat în cadrul Centrului de Psihosociologie din M.I.R.A, sub licență. Alături de acesta, Chestionarul 16 PF, varianta a 5-a se află sub copyright International, fiind distribuit în România de către D&D Research (www.ddconsultants.ro).

În opinia subiecților investigați, luptătorul antiterorist trebuie să dispună de următoarele calități, reprezentate astfel:

NIVEL	CALITĂȚI	LUPTĂTORI ANTITERORIȘTI
în foarte mare măsură în mare măsură	Simțul responsabilității	92% 8%
în foarte mare măsură în mare măsură	Spirit de inițiativă	89% 11%
în foarte mare măsură în mare măsură	Autocontrol	91% 9%
în foarte mare măsură în mare măsură	Camaraderie	86% 14%

În îndeplinirea misiunilor este necesar să fie concepute soluții pentru rezolvarea situațiilor noi, imprevizibile și problematice (Albu, C., Centrul de Psiho - sociologie, 2007). În aceste cazuri, 91% dintre luptători apreciază că un rol important revine *acuității vizuale și auditive*, care asigură perceperea rapidă a poziției în spațiu, a raporturilor reciproce și a deplasării obiectelor și obiectivelor.

În ceea ce privește atenția, din cercetări de profil (Băjenaru, H., 2006) sunt de reținut: *puterea de concentrare, stabilitatea și rezistența* acesteia în condiții de stres, precum și în condiții de monotonie. *Echilibrul psihic, încrederea în propriile forțe* sunt regăsite ca însușiri de bază ale unui luptător antiterorist de 94% dintre cei evaluați, fapt confirmat și de profilul modal (specializat) al luptătorului antiterorist.

În vederea construirii profilului modal (specializat) am procedat la *calcularea mediei aritmetice* a scorurilor obținute de 102 luptători desprinși dintr-un eșantion inițial format din 228 luptători. Invalidarea a nu mai puțin de 126 profile prin scorurile joase (scor mediu – 30 T) înregistrate la scalele destinate controlului sincerității (Wb, Gi, Cm) a fost explicată și prin faptul că la data examinării subiecții erau supuși unor forme de evaluare impuse de un proces de reformă, desfășurat în vederea restructurării / întineririi structurii de intervenție antiteroristă. După cum am precizat, am calculat media (m) pe eșantionul studiat ($N = 102$) pentru fiecare caracteristică (scală), aceasta fiind raportată, în cele din urmă, la valoarea medie a etalonului (e) reprezentativ la nivel național (Pitariu & Iliescu, 2004).

Mediile Spectrum CPI – 260 TM-RO

ETALON PITARIU				ETALON LUPTĂTORI ANTITERORIȘTI			
Scale	Nr. itemi	N (Eșantion)	Medie	Scale	N (Eșantion)	Medie	Note T
Do	32	1358	20.14	Do	102	20.01	50
Sp	29	1358	17.23	Sp	102	19.80	51
Sa	23	1358	13.89	Sa	102	15.22	49
In	23	1358	13.24	In	102	14.38	48
To	20	1358	10.33	To	102	12.40	49
Fx	22	1358	7.26	Fx	102	8.55	51

Interpretările întreprinse asupra mediei din cele două cercetări precizate dezvăluie un pattern similar. Au fost înregistrate și o serie de diferențe semnificative, ce pot fi reprezentate, astfel :

DENUMIRE SCALE	ETALON PITARIU		ETALON LUPTĂTORI	
	Scale	Medie	Scale	Medie
Capacitate de statut	Cs	11.74	Cs	13.52
Sociabilitate	Sy	16.22	Sy	18.41
Impresie bună	Gi	18.35	Gi	21.81
Stare de bine	Wb	14.81	Wb	16.89
Orientare spre muncă	Wo	17.23	Wo	19.50
Potențial managerial	Mp	13.91	Mp	16.28

După cum se poate observa, profilul mediu înregistrat la nivelul luptătorilor antiteroriști prezintă scoruri medii de valoare mai ridicată, în raport cu profilul mediu stabilit de Pitariu & Iliescu (2004), pe 13 scale din cele 26 din Spectrum CPI – 260 TM^{RO} respectiv pe *Capacitate de statut (Cs)*, *Sociabilitate (Sy)*, *Impresie bună (Gi)*, *Stare de bine (Wb)*, *Orientare spre muncă (Wo)* și *Potențial managerial (Mp)*.

Fără să insist asupra elementelor de detaliu, din datele obținute (+Cs, +Sy, +Sp, +Sa,+Wb) se poate aprecia că luptătorul antiterorist manifestă eficiență interpersonală, dublată de maturitate socială (+So, +To, +Gi). De urmărit sunt și următoarele interpretări:

- **DOMINANȚA (Do) - (scor mediu 50 - T)**

Valori mari (+) - valori aflate în jurul mediei 50 T și peste aceasta. Orientat pe sarcină, autoritar, reușește să-și impună punctul de vedere. Asertiv, ferm și sigur pe sine, se manifestă ca o persoană competitivă, cu nevoie de putere. Manifestă siguranță în roluri de conducere.

Notă: La valori ridicate (T+65), în cazul unor funcții de conducere, dezvoltă autoritarism excesiv, dorință de control asupra celorlalți, agresivitate și chiar un comportament aproape despotice. În situații tensionate, poate să dezvolte reacții dure, lipsite de sensibilitate.

Valori mici (-). Ezitant în a lua decizii, evită inițiativa. Inhibat, lipsit de autoritate, manifestă pasivitate și tendințe spre renunțare în fața dificultăților. Nu se recomandă pentru funcții de conducere.

- **CAPACITATE DE STATUT (Cs) - (scor mediu 52 - T)**

Valori mari (+) - valori aflate în jurul mediei 50 T și peste aceasta. Provocat de cunoaștere, ambițios, cu dorință de succes, manifestă interese multiple în vederea afirmării de sine. Preocupat de ascensiunea socială, cu o imagine de sine echilibrată, dorește un stil de viață activ, energetic.

Notă: La valori ridicate (T+70), poate prezenta detașare de ceilalți prin autosuficiență, centrare strict numai pe interesele personale și o sensibilitate excesivă în condiții de critică. În atingerea scopurilor propuse acționează fără scrupule.

Valori mici (-). Nesigur de sine, timid, tinde spre interiorizare. Rezervat față de cei din jur, prudent, simte adesea că viața este nedreaptă. Centrat pe sine, cu un nivel de aspirație limitat, evită competiția directă. Preferă „lumina lămpii”, decât să fie în centrul atenției generale. Nu se recomandă pentru funcții de decizie.

- **ACCEPTAREA DE SINE (Sa) - (scor mediu 49 - T)**

Valori mari (+) - valori aflate în jurul mediei 50 T și peste aceasta. Încercător, sigur de sine, are sentimentul valorii personale. Tinde să-și demonstreze calitățile personale. Sincer, spiritual, deschis față de nou, manifestă un comportament adaptabil la efort. Nu prezintă complex de inferioritate. Are o mare capacitate de convingere și persuasiune, se face repede remarcat. Se exprimă bine și poate acapara o discuție.

Notă: La valori ridicate (T+70), prezintă supraevaluare necritică, autoglorificare, tendințe exploatare și autoritate, narcisism și egocentrism. În spatele încrederii de sine afișate se află nesiguranță, mascată de teama de a nu fi respins de către cei din jur.

Valori mici (-). Sensibil, neîncercător în propriile forțe, interiorizează multiple frământări. Evită decizia. Anxios, are tendința de a despica firul în patru. Acordă prea multă atenție lucrurilor lipsite de importanță. Sever cu sine, nu-și iartă eșecurile; dacă a greșit nu uită ușor. Tinde să dezvolte un sentiment de vinovăție. Prezintă complex de inferioritate în relația cu cei din jur.

- **INDEPENDENȚA (In) - (scor mediu 48 - T)**

Valori mari (+) - valori aflate în jurul mediei 50 T și peste aceasta. Activ, sigur pe sine, își fixează scopuri înalte și ține să le îndeplinească. Are o bună autonomie și capacitate de decizie. Nu necesită supervizare și poate lua singur decizii. Independent în acțiune, are puterea de a-și atinge scopurile prin forțe proprii, autodirecționându-se către țelul propus. Dacă se simte neîndreptățit, este dispus să ia atitudine și să-și apere poziția. Centrat pe sine, nu este afectiv sau prietenos. Nu are încredere în cei din jur.

Valori mici (-). Lipsit de încredere în sine, sensibil, cu tendințe spre interiorizare, evită să ia decizii. Ușor inhibat, manifestă interese limitate, evitând să iasă în față. Preferă să

rămână în umbră. Evită confruntarea și cedează ușor în fața dificultăților. Supus, ascultă de cei din jur, căutând să fie protejat de către aceștia.

- **FLEXIBILITATE** (scor mediu 50 - T)

Valori mari (+) - valori aflate în jurul mediei 50 T si peste aceasta. Provocat de acțiune, în permanentă mișcare, se manifestă spontan. Centrat pe schimbare și varietate apreciază ca plictisitoare rutina obișnuită. Ager la minte, optimist, tinde spre performanță în tot ceea ce face.

Notă: La valori înalte (T+70), atras de sentimentul puterii, manifestă atracție spre aventură. Curios, cu nevoie de cunoaștere asupra celorlalți, poate fi ușor influențat în luarea deciziilor. De cele mai multe ori gândește după ce a luat o hotărâre.

Valori mici (-). Prudent, rezervat, nu se lasă provocat de aventură. Realist, bine organizat, preferă predictibilitatea și consistența în tot ceea ce face. Respinge ambiguitatea acționând programat și planificat. Consecvent, practic, evită asumarea riscului. Nu este adeptul schimbării fără motive întemeiate. Ușor încăpățânat, duce lucrurile până la capăt, indiferent de urmări. Sever, nu iartă ușor dacă a fost neîndreptățit.

Notă: La valori mici (T-30) se manifestă rigid și inflexibil, susținându-și ideile până „în pânzele albe”.

- **ORIENTAREA SPRE MUNCĂ** (Wo) -(scor mediu 52 - T)

Valori mari (+) - valori aflate în jurul mediei 50 T si peste aceasta. Demn de încredere, principial, acționează cu respect față de regulile de lucru stabilite. Onest, muncitor, acceptă cu ușurință sarcini complexe, fără să manifeste nemulțumiri. Centrat pe scop, realist, acordă semnificație relației cu autoritatea. Cumpătat, disciplinat, într-un mediu eficient de lucru, în care își simte utilitatea, poate fi omul de care ai nevoie. Fidel, rezonabil, evită neînțelegerile. Preocupat de sarcini curente, are puterea de a duce lucrurile până la capăt. Adaptabil la efort, lucrează bine în echipă. Preferă participarea și colaborarea în luarea deciziilor.

Valori mici (-). Nestatornic, cu o multitudine de interese și aspirații, poate fi ușor influențat în luarea unor decizii. Oscilant în dispoziții, centrat mai mult pe propriile trebuințe, nu răspunde favorabil solicitărilor. Dezorganizat, nu respectă regulile de lucru stabilite. Defensiv, inhibat, pesimist, nu are curajul de a lupta cu greutățile vieții. Preferă lucrurile ușoare și mai puțin pe cele care reclamă atenție și efort. Influențabil, există riscul să fie atras într-un anturaj negativ.

- **TOLERANȚA** (To) - (scor mediu 49 - T)

Valori mari (+) - valori aflate în jurul mediei 50 T si peste aceasta. Deschis, manifestă dorința de a fi aproape de cei din jurul său. Sensibil, uman în înțelegerea semenilor, acordă încredere, evitând situațiile conflictuale.

Notă: La valori înalte (T+65), poate fi perceput ca naiv, riscând să subestimeze dificultatea reală a unor lucruri. Trebuie avută în atenție și posibilitatea, ca prin naivitatea afișată, persoana să se ascundă în spatele unei măști. Există riscul ca într-o asemenea situație, subiectul să-și schimbe purtarea și convingerile după împrejurări, dezvoltând un comportament duplicitar. La valori normale (T+50 – 60), se manifestă diplomatic, rezonabil, respectând drepturile și convingerile altora. Nepărtinitor, poate fi iertător și altruist. Susține disciplina și încurajează inițiativa.

Valori mici (-). Rezervat față de cei din jur, critic cu convingerile și opiniile celorlalți, poartă să pară centrat pe sine și refractar la bunul simț al altora. Suspicios, interpretativ, se simte neapreciat în mediul în care lucrează. Insensibil, intolerant, nu iartă ușor dacă se simte neîndreptățit. Necomunicativ, lipsit de spirit de echipă, în poziții de conducere poate fi ostil, preferând mai mult să judece decât să-i înțeleagă pe ceilalți. Nu susține disciplina și armonia la locul de muncă.

- **POTENȚIAL MANAGERIAL (Mp)** - (scor mediu 49 T)

Valori mari (+) - valori aflate în jurul mediei 50 T și peste aceasta. Ambițios, tenace, ferm, sigur pe sine, se manifestă echilibrat și cu abilități intelectuale de nivel superior. Eficace în acțiune, orientat practic spre scop, prezintă fluentă verbală și deschidere față de ceilalți. Realist, încrezător în propriile forțe, adaptabil la schimbare, dă dovadă de inițiativă și discernământ profesional. Bine organizat, clar în gândire, are capacitate de decizie. Atent la detalii, anticipativ, susține disciplina și spiritul de echipă. Persuasiv, determină cooperarea colectivului în care lucrează. Se remarcă prin diplomație și maturitate emoțională.

Valori mici (-). Defensiv, inhibat, nu prezintă stabilitate emoțională. Anxios, veșnic nemulțumit, cu un simț critic accentuat, are tendința de „*a despica firul în patru*”. Necooperant, răzvrătit în relațiile cu cei din jur, nu impune disciplină și eficiență în mediul în care lucrează. Nemulțumit, consideră că nu este apreciat la adevărata valoare! Confuz, dezorganizat, își pune propriile interese pe prim plan, reacționând agresiv la critică, iar dacă greșește nu este el cel care a greșit! În fața dificultăților bate în retragere.

Urmărind „Diagrama stilurilor de viață” (Pitariu & Iliescu, 2004), scorul cel mai ridicat referitor la stilul personal de viață, potrivit tipurilor și nivelurilor prezentate de *modelul cuboid* (Gough, 1987), se situează, în proporție de 71 %, în ALPHA 5, fapt ce poate fi interpretat astfel:

TIP ALPHA - (Implementatorul): întreprinzător, pe care te poți bizui, deschis. Investește propriile valori în participare, lumea interpersonală și aderența la norme. Este activ, orientat pe viața interpersonală, productiv, orientat pe sarcină. Tinde să-și asume responsabilități, legate de conducerea și dirijarea altora. În general *aderă la norme externe și obiceiuri*. La nivel superior, poate fi lider carismatic și implementator constructiv. La un nivel inferior, poate fi caracterizat ca centrat pe propriile interese, manipulativ, orientat pe dorința de ieși în față cu orice preț.

Concluzii:

- Necesitatea cunoașterii în detaliu a pregătirii psihice, fizice și de specialitate a teroriștilor, în contextul *spălării creierelor* viitorilor candidați la grupările teroriste, al îndoctrinării religioase și nu numai, al instruirii pe baza unor modele desprinse din *Marea Enciclopedie a Jihadului, Scrisoarea de la un membru Al-Qaeda, Cum să înfrunți și să rezisti în fața anchetatorilor serviciilor speciale*, impun, mai mult decât oricând, o atenție aparte în selecția luptătorilor antiteroriști și o nouă viziune în pregătirea acestora, adaptate la complexitatea fenomenului terorist și la contracararea acestuia.
- **Informatizarea și reconfigurarea procesului de evaluare psihologică**, prin raportarea strictă la **analiza postului**, în scop de selecție, evaluare și avizare psihologică periodică a personalului, constituie deja obiectul preocupărilor la nivelul Ministerului Internelor și Reformei Administrative. Un model funcțional, desprins din ani de experiență și cercetări, poate fi și cel care revine Secției de Psihologie din cadrul Statului Major al Ministerului Apărării.
- **Orice program de selecție trebuie periodic reevaluat**, pentru a se vedea dacă condițiile pentru care a fost elaborat nu s-a schimbat și n-au alterat relațiile predictor – criteriu. Acest lucru trebuie făcut cel puțin o dată pe an. Din nefericire, sunt structuri unde reevaluarea se face la 5 ani sau niciodată.
- Procesul de structurare/ adaptare a activităților legate de selecția psihologică nu este lipsit de complexitate. În condițiile aspectelor juridice reglementate prin

Legea 213, **psihologul trebuie sa reprezinte mai mult decat un simplu instrument.** Situatia este des intalnita, din pacate, la nivelul multora dintre structurile din sistemul Sigurantei Nationale.

- In acest context, **fara definirea/ consolidarea locului psihologului** la nivelul unitatii in care isi desfasoara activitatea, *ideea de performanta* capata cel mai adesea un caracter doar de simpla formalitate.

BIBLIOGRAFIE SELECTIVĂ

- BARRICK, M.R. & MOUNT, M.K.** (1991). *The Big Five personality dimensions and job performance: A meta – analysis*, în, *Personnel Psychology*, 47, SUA, 1991.
- ALLPORT, G.W.** *Structura si dezvoltarea personalității*. Bucuresti, Ed. Didactica si Pedagogica, 1981.
- ANDREESCU, A.; RADU, N.**, *Modele si strategii de selectie in evaluarea psihologica a personalului destinat misiunilor speciale*, in, “Buletin Documentar”, MIRA, Centrul de Studii Postuniversitare (CSP), nr. 1, 2007;
- ANDREESCU, A.; RADU, N.**, (2007). *Profilul specializat 16 PF5 al luptatorului destinat misiunilor speciale (M.I.R.A.; S.P.P.)* în, “Conferinta de Psihologie Militara” (PSIHOMIL), Ministerul Apărării, 31 mai 2007;
- ALBU, C.** *Particularitati ale selectiei psihologice a personalului destinat misiunilor speciale*, in, Conferinta Internationala “Diversitate si multiculturalitate”, Universitatea “Dimitrie Cantemir”, Tg Mures, 2007.
- BARRICK, M.R. & MOUNT, M.K.** *The Big Five personality dimensions and job performance: A meta – analysis*, în, „Personnel Psychology”, 47, 1991.
- BAJENARU, H.** *Consideratii actuale privind pregatirea psihologica*. Prelegere, “Simpozion de Psihologie”, Jandarmeria Română, Ministerul Administratiei si Internelor, 2006.
- BERNARD, J.L.** *Les methodes d evaluation de la personalite*, Paris, 1975.
- BYRDORF, P.** *Military Pilot Selection*, în, „Aviation Psychology: A Science and a Profession”, Goeters, K.M. (ed.), Asgate Pubilsing Company, 1998.
- COLLINS, J.M.** *Green Berets SEALs & Spetsnaz: U.S. & Soviet Special Military Operations*. Pergamon – Brassey s, 1987.
- CRACSNER, E.C.** *Elemente de Psihologie Militară*. București, Ed. A.I.S.M., 2003.
- FAHREMBERG, J.; SELG, H.; HAMPEL, R.** *Inventarul de Personalitate Freiburg – Manual de aplicare*, în, « Inventare Multifazice de Personalitate », Institutul de Științe ale Educației, București, 1991.
- GRIGORAȘ, M.; LIȚĂ, St.**, (2004). *Aspecte metodologice privind analiza psihologica a posturilor din domeniul ordinii si sigurantei publice*, în, « Buletin de Informare și Documentare » , Direcția Management Resurse Umane, nr.3-4, București, Ed. Ministerul Administrației și Internelor.
- HAMIL & Bryant**, 1991, in, **MITROFAN, N. și MITROFAN, L.** *op.citat.*
- MASSEY; VALENTINE, Jr.**, 1997, în, **MITROFAN, N. și MITROFAN, L.** *op.citat.*
- MICLEA, M. și colaboratori.** *CAS (Cognitrom Assesment System)*, COGNITROM, Cluj – Napoca, 2006.
- MITROFAN, N. și MITROFAN, L.** (2005). *Testarea psihologica. Inteligență și aptitudine*, Iași, Editura Polirom, 2005
- MURPHY, K.** *The Wonderlic Personnel Test*, 1985, în, **KEYSER și SWEETLAND** , *Test Critiques*, vol. I, Test Corporation of America, SUA.

PITARIU, H.D.; HEHN, H. *Investigarea personalității cu ajutorul CPI*, în *Revista de Psihologie*, 26, 1980.

PITARIU, H. *Psihologia selecției și formării profesionale*, Cluj – Napoca, Ed. Dacia, 1983.

PITARIU, H.D. *Inventarul Psihologic California*, varianta 462, Cluj-Napoca, 1995.

PITARIU, H.D.; & ILIESCU, D. *Spectrum CPI 260 Tm – Ro*; Universitatea „Babeș – Bolyai”, Cluj – Napoca, 2004

RADU, N. *Luptătorul antiterrorist-un profil psihomoral*, în, « Spirit militar modern », vol. 3, 1999.

RADU, N. *Recurs la Siguranța Statului, Evaluarea psihologică a personalului destinat misiunilor speciale*, București, Ed. FED PRINT, 2006.

SCHMIDT, FL. *Personnel selection*, în, “Annual Review of Psychology”, vol.43, 1992.

* Chestor general de poliție (general cu patru stele), prof.univ.dr. **Anghel ANDREESCU** este membru titular al Academiei Oamenilor de Știință din România, secția Militară. Specialist în strategie și tactica militară, conducător de doctorat și autor a a 35 de cărți și a 258 articole, publicate în reviste de specialitate, chestor general de poliție dr. Anghel ANDREESCU a fost apreciat, pentru activitatea desfășurată, cu înalte distincții, precum: *Ordinul pentru Merit* - Franța (1999); *Ordinul Steaua României în grad de Mare Ofițer* (2000); *Crucea Patriarhală* (2000). În decursul timpului, a ocupat mai multe funcții de conducere: comandant al Jandarmeriei Române, comandant al Centrului de Studii Postuniversitare, din cadrul Ministerul Administrației și Internelor (M.I.R.A.) și director al Serviciului de Protecție și Pază (S.P.P). În prezent, ocupă funcția de Secretar de Stat și șef al Departamentului Ordine și Siguranță Publică, din Ministerul Internelor și Reformei Administrative (M.I.R.A)

** Comisar șef, conf.univ.dr. **Nicolae RADU** este absolvent al Academiei Naționale de Informații (A.N.I.), Facultatea de Psiho - sociologie, din cadrul Serviciului Român de Informații, dar și al Facultății de istorie, Universitatea „Hyperion”. Autor a 86 articole și a 8 cărți, comisar șef dr. Nicolae RADU a lucrat, între 2003-2006, în cadrul Ministerului Justiției, unde a înființat Serviciul de Expertiză Psihologică și Evaluare Profesională. Doctor în psihologie, cu preocupări în domeniul istoriei și antropologie sociale, deține un doctorat și în filologie, cu o temă de antropologie culturală. Din anul 2006, a îndeplinit funcția de șef al Centrului de Expertiză și Asistență Psihologică din Serviciul de Protecție și Pază (S.P.P). În anul 2007 a absolvit Colegiului Național de Apărare. În prezent este consilier la Ministerul Internelor și Reformei Administrative (M.I.R.A) și conferențiar universitar în cadrul Universității Naționale de Apărare “ Carol I”

CONSIDERAȚII PRIVIND RESURSELE UMANE DIN DOMENIUL LOGISTICII ORGANIZAȚIILOR DIN ROMÂNIA

Dorel Badea *

With this paper I have tried to analyze some considerations regarding human resources within the logistics of Romanian organizations. The human resource is presently known to play an important part in the sustainable development of economy. At national level, more eastern countries, including Romania, in one way, must conserve and enrich the educational dowry with which they entered in transition, and in another way, must gain back the lost terrain, by adapting the educational-formative systems at the new requirements, in partnership with the economical environment. „The nervous center” of modern management is constituted by an equip of project/product, a team made up of specialists in different scientific fields and culture, as much in the case of local small and middling enterprises and, in particular for big companies, nets of excelency, extensive or virtual transnationals. In the aim of an efficient whole covering ranges of problematic that a firm has to cope with, the formation of such a teams must be done as soon as possible in order to obtain the competitive advantages under the conditions of a harsh competition and the markets globalization. It is necessary that a specialist in logistics should take part from this team, as the manager of integrating complex activities, whose optimitization will increase the chances for competitiveness of the firm.

Interesul crescând pentru problematica recrutării, educației și formării profesionale a specialiștilor de logistică este determinat, pe de o parte, de menținerea și chiar adâncirea unor dezechilibre pe piețele muncii, în special a șomajului, de imperfecțiunile pieței educației și formării profesionale, respectiv de ecartul global și structural dintre cererea de competențe și calificări a piețelor muncii și oferta sistemului educațional inițială și continuă; pe de altă parte, de rapiditatea cu care se creează și se propagă în lume progresul specific societății cunoașterii în care evoluăm; în consecință, prin provocările pe care societatea și economia bazată pe cunoaștere le pune în fața funcționării economiilor, a relațiilor extrem de dinamice, adesea imprevizibile, dintre nevoile de calificări și competențe și capacitatea sistemelor de educație de a le anticipa și a răspunde cu promptitudine.

Lumea muncii este în schimbare, managementul, organizarea și metodele de producție de asemenea. În mod firesc și necesar, stocul de calificări și competențe se restructurează și se înnoiește. În aceste condiții, sistemele educaționale sunt, la rândul lor, condamnate să devină mai flexibile, să-și manifeste și puterea funcțiilor reactive, adică, să fie mai deschise spre lumea muncii, spre dinamismul pieței de producție, să anticipeze nevoile acesteia, iar lumea muncii să fie mai deschisă către cea a școlii.

La nivel național, multe țări est-europene, inclusiv România, pe de o parte, trebuie să-și conserve și să-și dezvolte zestrea educativă cu care au intrat în tranziție, iar pe de altă parte, trebuie să recupereze “terenul” pierdut, adaptându-și sistemele educațional-formative la noile cerințe, în parteneriat cu mediul economic.

În contextul actual al globalizării acerbe a piețelor, mai mult ca oricând, succesul unei companii se construiește pe principii moderne de management și marketing. Numai astfel, o companie poate spera că va reuși să pătrundă și să se mențină pe piața, națională sau internațională, ambele, fără deosebire, puternic concurențiale. Managementul, știința conducerii utilizează concepte specifice sociologiei și psihologiei, informaticii, economiei precum și propriile metode, principii și tehnici în vederea fundamentării, adoptării și aplicării în timp util a deciziilor, a optimizării activității generale la nivel micro și macroeconomic. Marketingul răspunde cerințelor manageriale oferind soluții pentru crearea de produse noi în acord cu cerințele pieței și a consumatorilor, fundamentarea prețurilor și respectiv a costurilor de producție, distribuția produselor și, nu în ultimul rând, în privința celor mai eficiente metode de promovare a produselor pe piață. Logistica asigură gestiunea integrată a fluxului tuturor materialelor și produselor finite din întreprindere. Obiectivul fundamental al logisticii este furnizarea serviciilor către client în scopul împlinirii cerințelor clienților.

Conform structurii arborescente (Tabelul 1) a clasificării ocupațiilor din România (C.O.R.), se regăsește următoarea încadrare:

Tabelul 1: Extras C.O.R. privind ocupațiile și nivelul de instruire pentru lucrătorii din domeniul logistic

Grupa majoră 2 - Specialiști cu ocupații intelectuale și științifice	
Subgrupa majoră 24 - Alți specialiști cu ocupații intelectuale și științifice	
COD	D E N U M I R E
241301	Logistician gestiune flux (Subgrupa majoră 24, Grupa minoră 241, Grupa de bază 2413) Nivelul de instruire: 4 (studii superioare)
241302	Programator fabricație/lansator fabricație (Subgrupa majoră 24, Grupa minoră 241, Grupa de bază 2413) Nivelul de instruire: 4 (studii superioare)
241303	Documentarist ordonare logistică (Subgrupa majoră 24, Grupa minoră 241, Grupa de bază 2413) Nivelul de instruire: 4 (studii superioare)

Conștientizarea de către reprezentanții companiilor producătoare a eficienței „supply chain” managementului a dus la intensificarea cererii pentru persoane cu pregătire de specialitate în domeniul logisticii (Tabelul 2). Și în România investitorii străini sunt interesați să angajeze personal român, calificat corespunzător, în domeniul logisticii, așa cum reiese din studiile făcute de Asociația italiană de Logistică prin partenerul său din România, ARILOG.

Cererea de forță de muncă pregătită în acest domeniu este cu mult mai mare decât oferta, iar instituțiile de învățământ superior trebuie să își adapteze oferta educațională acestei cereri.

Pe plan mondial, s-a constatat că specializarea în domeniul logisticii este atent gestionată de furnizorii de servicii educaționale iar absolvenții unor astfel de programe sunt recrutați imediat după absolvire de companii importante, în special de transnaționale.

<p>Director marketing</p> <p>CONDIȚII: -Studii superioare economice(specializare marketing)</p> <p>PRINCIPALELE RESPONSABILITĂȚI: -implementarea strategiilor de promovare a produselor -monitorizarea studiilor de piață și întocmirea rapoartelor pentru a identifica oportunitățile pe care le oferă piața -consolidarea unei imagini puternice de firmă -conceperea și implementarea de proiecte pentru dezvoltarea imaginii produselor</p>	<p>Director vânzări</p> <p>CONDIȚII: -Studii superioare</p> <p>PRINCIPALELE RESPONSABILITĂȚI: -implementarea strategiilor de promovare, vânzare a produselor -monitorizarea activității echipei de vânzări -dezvoltarea de noi strategii pentru creșterea vânzărilor -consolidarea unei imagini puternice de firmă</p>	<p>Director audit</p> <p>CONDIȚII: -Studii superioare economice</p> <p>PRINCIPALELE RESPONSABILITĂȚI: -coordonarea activității de audit intern -planificarea activității auditorilor interni -întocmirea rapoartelor de audit</p>	<p>Director de producție</p> <p>CONDIȚII: -Studii superioare economice/tehnice</p> <p>PRINCIPALELE RESPONSABILITĂȚI: -planificarea, coordonarea și verificarea activității de producție -urmărirea respectării sistemelor de asigurare a calității ISO și HACCP -organizarea cursurilor de perfecționare a personalului de producție și întreținere -coordonarea și monitorizarea personalului</p>
<p>Brand Manager</p> <p>CONDIȚII: -Studii superioare economice</p> <p>PRINCIPALELE RESPONSABILITĂȚI: -implementarea strategiilor de promovare a brandului -monitorizarea performanțelor brandului -prospectarea pieței și elaborarea unui plan de dezvoltare a brandului -consolidarea unei imagini puternice de firmă</p>	<p>Key Account</p> <p>CONDIȚII: -Studii superioare</p> <p>PRINCIPALELE RESPONSABILITĂȚI: -menținerea și dezvoltarea portofoliului clienților de conturi speciale -urmărirea derulării proiectelor negociate și rezultatul acțiunilor promoționale</p>	<p>Contabil șef</p> <p>CONDIȚII: -Studii superioare economice(specializare Contabilitate și informatică de gestiune)</p> <p>PRINCIPALELE RESPONSABILITĂȚI: -realizarea activității financiar contabile -gestionarea de cash flow și bugete -contabilitate de gestiune</p>	<p>Inginer tehnolog industrie alimentară</p> <p>CONDIȚII: -Studii superioare economice(specializare Industrie alimentară)</p> <p>PRINCIPALELE RESPONSABILITĂȚI: -coordonarea și urmărirea întregului proces tehnologic -realizarea rapoartelor de producție -asigurarea calității produselor finite</p>
<p>Project Manager</p> <p>CONDIȚII: -Studii superioare tehnice</p> <p>PRINCIPALELE RESPONSABILITĂȚI: -urmărirea implementării proiectelor -întocmirea și implementarea studiilor de fezabilitate</p>	<p>Director logistică</p> <p>CONDIȚII: -Studii superioare</p> <p>PRINCIPALELE RESPONSABILITĂȚI: -optimizarea transportului prin selectarea mijloacelor și rutelor optime -elaborarea și controlul costurilor implicate în activitatea de transport a companiei -asigurarea unor stocuri optime de produse</p>	<p>Șef departament/analisti strategie/planificare și monitorizare</p> <p>CONDIȚII: -Studii superioare</p> <p>PRINCIPALELE RESPONSABILITĂȚI: -coordonarea activității strategice a companiei -urmărirea de benchmarkuri -stabilirea și monitorizarea de KPI</p>	<p>Șef echipă întreținere</p> <p>CONDIȚII: -Studii superioare profil tehnic</p> <p>PRINCIPALELE RESPONSABILITĂȚI: -planificarea, coordonarea și verificarea activității de întreținere a echipamentelor -asigurarea condițiilor tehnice de funcționare a echipamentelor -optimizarea stocurilor de piese de schimb și consumabile -organizarea cursurilor de perfecționare</p>
<p>Tabelul 2: Responsabilitățile directorului de logistică, comparativ cu directorii celorlalte departamente din cadrul unei companii internaționale (adaptare după anunț publicat în revista "Capital"2006)</p>			

În prezent, specializări în domeniul logisticii pe piața educațională din România sunt întâlnite sub următoarele forme:

-cursuri, seminarii, conferințe inițiate și desfășurate de asociații profesionale ale specialiștilor în logistică sau de firme de consultanță, pe diferite teme majore de interes (exemplu: depozitare, managementul stocurilor, transporturi modale etc.);

-studii postuniversitare, studii aprofundate/masterat, organizate într-un număr restrâns, ca arie de specializări cât și ca număr de locuri alocate, de către diferite universități (ex.:”Logistica transporturilor”/Universitatea Politehnică București, “Managementul și marketingul operațiunilor logistice”/Universitatea” Spiru Haret București, “Managementul structurilor logistice”/Academia Tehnică Militară București,“Logistica transporturilor rutiere”/Universitatea Tehnică din Cluj-Napoca, “Logistică și Management”/Universitatea “Transilvania” Brașov etc).

Pentru organizația militară, formarea specialiștilor de logistică se face astfel:

- ✓ nivel universitar:Academia Forțelor Terestre “Nicolae Bălcescu” din Sibiu;
- ✓ specializări postuniversitare, studii medii, filieră indirectă pentru absolvenți studii civile, specializarea ofițerilor de alte arme:Școala de Aplicație pentru Logistică “General Constantin Zaharia”din Chitila;
- ✓ management logistic, studii postuniversitare, masterat, doctorat:Universitatea Națională de Apărare “Carol I” București, Academia Navală “Mircea cel Bătrân” din Constanța și Academia Tehnică Militară din București.

Privind retribuiția salarială a lucrătorilor din logistică, este elocvent studiul efectuat în anul 2006 de Pricewaterhouse Coopers, una dintre cele mai mari companii multinaționale de servicii profesionale. Intitulat “Paywell 2006”, studiul cuprinde date salariale și informații despre politicile de resurse furnizate de 140 de companii, acoperind 500 de posturi din 10 sectoare de activitate. În acest studiu au fost incluse 19 companii de IT&C, 4 companii de asigurări, 36 companii farmaceutice, 11 firme de retail, 23 de societăți din sectorul industriilor, 5 dealeri auto, 6 producători auto, 16 societăți bancare și 20 firme din sectorul hotelier și bunurilor de larg consum. Potrivit studiului, în cazul departamentelor, cele mai semnificative creșteri salariale din anul 2006, au fost înregistrate în domeniile IT și logistică, salariul mediu brut lunar al unui manager de logistică majorându-se de la 2440 lei până la 6710 lei.Cu toate acestea, la începutul anului 2008, potrivit lui Viorel Leca, președinte al asociației române de logistică și management,se apreciază că există discrepanțe salariale de până la 60% între România și statele vestice ale Europei .

În România, foarte mulți angajatori, încă mai utilizează ca punct de plecare în recrutarea managerilor din domeniul logisticii, rezultatele acumulate la locurile de muncă anterioare (exemplu:modul de implementare a unui program de gestionare a stocurilor sau de monitorizare a transporturilor, performanțele înregistrate în reducerea costurilor logisticii) sau educația acumulată în domeniul logistic (absolvirea unui program de master, studii aprofundate, MBA, studii postuniversitare).Datorită faptului că pe piața educațională oferta de studii în acest domeniu este redusă, angajații din domeniul logistic sunt de multe ori deficitari în pregătire, comparativ cu personalul de pe același nivel ierarhic din alte departamente.Deși există o ofertă consistentă de specialiști pregătiți pe anumite domenii ale logisticii (ingineri transporturi, ingineri economiști, economiști, etc), pentru a face față cerințelor companiilor angajatoare, aceștia sunt nevoiți să urmeze cursuri de profil, organizate de diferite firme de consultanță în acest domeniu sau cursuri în universități străine (Franța, Anglia, S.U.A., Italia etc) care au deja tradiție în servicii educaționale în domeniul logisticii.

O sursă distinctă de selecție pentru compartimentele logistice ale firmelor (în special pentru firmele înființate în localitățile din provincie) o reprezintă militarii disponibilizați, în condițiile legislației actuale, în special cei care au încadrat diferite posturi în cadrul compartimentelor logistice și financiar-contabil din unitățile militare.Un atu al acestora este

faptul că în ultima parte a carierei au ocupat diferite funcții privind managementul logisticii (șef al logisticii/compartiment planificare bugetară/planificare logistică/conducere logistică/achiziții), dublat de faptul că, de bază, sunt formați în diferite specialități din domeniile serviciilor (intendență, C.L., transporturi) sau tehnic-ingineresc (mentenanță, proiectare).

Chiar dacă în România domeniul logisticii este totuși într-o perioadă de căutări și așezare, pe piața resurselor umane se conturează o categorie a managerilor profesioniști în logistică care trebuie să facă față unui volum de responsabilități complexe[2]:

a.Responsabilități generale

- conducerea și controlul funcțiunii logistice și reprezentarea logisticii în procesul comun de luare a deciziilor la nivelul managementului de vârf;

b.Responsabilități specifice

- angajarea, pregătirea și motivarea personalului necesar pentru realizarea superioară a activităților;
- planificarea activităților și bugetelor corespunzătoare, pe fiecare an și pentru perspectivă;
- stabilirea obiectivelor și metodelor manageriale pentru toate activitățile logistice;
- dezvoltarea și implementarea unei distribuții eficiente a produselor, care să determine creșterea profitabilității și reducerea costurilor;
- cooperarea organizatorică cu toți factorii interesați pentru realizarea unui proces logistic economic și eficient; folosirea de noi modalități de gestiune a stocurilor și pentru realizarea unui nivel înalt al serviciului către clienți, raționalizarea fluxurilor generale ale produselor;

c.Responsabilități detaliate

- planificarea anuală și de perspectivă (3-5 ani);
- programarea bugetului anual;
- angajarea personalului;
- autorizarea cheltuielilor și a măririi capitalului necesar;
- autorizarea noilor tehnologii în procesul logistic;
- coordonarea activității de transport, atât în interiorul firmelor cât și în afară;
- calculul și autorizarea modalităților de plată pentru mărfurile transportate;
- conducerea parcului propriu de mijloace de transport;
- alegerea tehnologiilor de transport, manipulare și depozitare ;
- conducerea negocierilor în activitatea de contractare a transporturilor ;
- dezvoltarea sistemelor de îmbunătățire a activităților de conducere operative și de control în cadrul procesului logistic;

d.Alte responsabilități

- participă la luarea deciziilor privind selectarea sursei de aprovizionare, ambalare și alte decizii cantitative privind realizarea fluxurilor de intrare pentru materiile prime și materiale;
- participă la decizii privind gestiunea stocurilor și realizarea serviciului către consumatori, găsirea celor mai bune alternative ale canalului de distribuție și estimarea costurilor totale de distribuție;
- participă la organizarea și efectuarea de studii privind prognoza vânzărilor;
- apelează la consultanță din exterior atunci când se impune.

“Centrul nervos” al economiei moderne îl constituie echipa de proiect/produs, echipă multidisciplinară formată din specialiști având pregătire și cultură diferită, atât în cazul întreprinderilor locale mici și mijlocii, cât mai ales a marilor companii sau rețelelor de excelență și a întreprinderilor extinse/virtuale transnaționale. În scopul acoperirii eficiente a întregii game de problematici cu care se confruntă o firmă, formarea unei astfel de echipe

trebuie făcută operativ, pentru a putea obține avantajele competitive în condițiile concurenței acerbe și a mondializării piețelor. Din această echipă este necesar să facă parte și specialistul de logistică (pregătit conform cerințelor pieței) managerul unei activități integratoare complexe, care sporește șansa competitivității firmei.

Ei vor trebui să-și convingă superiorii că logistica-definită ca proces de gestionare strategică a achiziționării, deplasării și depozitării materialelor, semifabricatelor și produselor finite (alături de fluxurile informaționale corespunzătoare acestor procese) în interiorul firmei și al canalelor de marketing, cu scopul satisfacerii comenzilor cu cele mai mici costuri pentru firmă-crează valoare adăugată și poate juca un rol vital în creșterea profiturilor firmei[1].

Bibliografie:

- [1]John L.GATTORNA, *Managementul Logisticii și Distribuției*,București, Editura Teora,1999
[2]Liviu ILIEȘ, *Management Logistic*, Cluj-Napoca, Editura Dacia, 2003

* Dorel Badea, It.prep.univ.drd., Academia Forțelor Terestre „Nicolae Bălcescu”, Sibiu, str. Revoluției, nr.3-5, e-mail: dorel.badea@yahoo.com

PROBLEMA COMPETENȚEI EMOȚIONALE PENTRU MANAGERI

DANIELA BELU*

Abstract:

This paper has the purpose of transmitting information and ideas about the things that stand at the foundation of performance assesment destined to bring succes in private life and also in the organisation development.

I. Problema de a fi competent emoțional

Viziunea, misiunea, cultura și structura îi leagă pe salariați în construirea unei organizații. Creativitatea unei instituții pornește de la existența unei congruențe între obiectivele personale și cele colective, atât de utilă sănătății individului dar și societății.

Una dintre temele neliniștitoare în lumea instituțiilor din primii ani ai acestui mileniu este problema competenței emoționale a managerilor.

Multiculturalitatea și orientare către servicii sunt căile prin care organizațiile se îndreaptă astăzi spre locuri fruntașe. Șefii sunt considerati în mod tipic cei mai potriviți pentru acele munci în care se cer aptitudini interpersonale.

Capacitatea managerilor de a comunica sarcini de serviciu, urmărind responsabil în ce măsură se și execută acestea, fiind gata de a lua măsuri ferme acționând asupra cauzelor, când lucrurile nu merg așa cum au fost planificate, duce în ultimă instanță la creșterea moralului membrilor organizației, care va atinge excelența. În acest context trebuie înțeleasă sporita importanță ce ar trebui acordată azi profesiei de manager.

II. Aptitudinile manageriale absolut necesare celor care sunt promovați în posturi de conducere

Talentele manageriale țin de capacitatea de a controla propriile emoții păstrând calmul în situații dificile, de concentrarea pe rezolvarea problemelor, (găsind resursele informaționale, umane, materiale și financiare necesare desfășurării proceselor de muncă) și detașarea față de agresivitatea/furia/sensibilitatea clienților/șefilor/subordonaților, în procesul comunicării organizaționale.

Aptitudini manageriale

Persoanele cu aptitudini manageriale au capacitatea de:

- a fi pozitive, alocând mai mult timp pentru a face ce își doresc potrivit viselor/idealurilor proprii, în loc să bată pasul pe loc încercând să-i pună la punct pe ceilalți;

- a-și controla stresul și enervarea;
- a rezista la manipulare și intimidare din partea celor din jur, identificând și rezolvând problemele aflate la baza acestei atitudini;
- a negocia rezolvarea conflictelor;
- a interpreta și folosi semnalele nonverbale;
- a identifica comportamentul pozitiv/agresiv/pasiv la ceilalți și la propria persoană;
- a refuza pe cineva fără a încerca sentimente de vinovăție;
- a folosi tehnica feedback-ului pentru a-i face pe cei din jur să cunoască părerea sa despre lucrurile bune și rele pe care le fac;
- a utiliza parafrizarea în comunicare, pentru a se asigura că a înțeles exact ceea ce s-a spus;
- a-și controla propriile sentimente negative.

1. Controlul emoțiilor fundamentale

Starea de bine și capacitatea de adaptare la lumea înconjurătoare depind de măsura în care pot fi controlate emoțiile fundamentale ale individului (veselia, ura, tristețea, ura, frica, disprețul, mulțumirea, jena, febrilitatea, vinovăția, mândria, satisfacția, plăcerea senzorială, rușinea).

Pentru a merita denumirea de elementară, o emoție trebuie să corespundă mai multor criterii, anume:

- să fie o reacție la un eveniment sau un gând, manifestându-se brusc;
- să dureze puțin, transformându-se atunci când se menține mai mult timp în sentiment;
- să fie diferite de alte emoții, (așa cum spre exemplu frica și furia se diferențiază de anxietate și angoasă, acestea din urmă făcând parte din aceeași familie);
- să apară și la bebeluși;
- să aibă o manifestare fiziologică specifică, (așa cum spre exemplu frica provoacă scăderea temperaturii cutanate spre deosebire de furie, care o crește pe aceasta).

2. Ipoteza reprimării emoțiilor fundamentale

Este important ca șefii să învețe să își reprime emoțiile fundamentale?

Avantajele demersului să își înăbușe emoțiile fundamentale, ar putea fi pentru un manager, următoarele:

- nu va mai resimți tracul atunci când va lua cuvântul în public, abordând situațiile de acest fel cu seninătate, calm, încântându-i pe cei din jur;
- nu se va mai înfuria și nu se va mai manifesta exploziv, spunând ireparabilul ori mocnit, înăbușându-și furia și sleindu-și astfel energia;
- nu se va mai întrista ori descuraja în fața eșecului, rămânând imperturbabil;
- nu va mai invidia pe nimeni reușind să aprecieze succesul altora, fără urmă de gelozie;
- nu se va mai rușina de slăbiciunile vizibile ori ascunse, nemai jenându-se de vre-o greșală;
- nu va mai trăi manifestările fiziologice ale emoțiilor, precum: tremuratul mâinilor, paloarea, îmbujorările, umezirea palmelor, lacrimile, durerile de stomac ori palpitațiile;
- nu va mai fi orbit de bucurie și nu va mai greși devenind generos în mod naiv, din acest motiv.

Dezavantajele cu care se poate confrunta un manager când își înăbușe emoțiile fundamentale, sunt:

- propria indiferență, dezinteresul și în ultimă instanță tendința, spre inactivitate;
- un comportament riscant pentru sine și în ultimă instanță, pentru grupul din subordinea sa;
- tulburări frecvente de memorie și de raționament;

- dificultăți de relaționare cu semenii și comportamente neadecvate în societate.

Concluzionăm că acest demers ipotetic nu ar fi de dorit, întrucât l-ar aduce pe individ în conflict chiar cu misiunea pe care acesta trebuie să o îndeplinească în organizație. Este însă posibil și chiar de dorit ca orice șef, oriunde s-ar situa într-o ierarhie, să conviețuiască armonios cu emoțiile sale, aceasta reflectându-se în aspecte precum:

- faptul că își va exprima emoțiile ținând cont de context;
- va începe întotdeauna printr-o mai mare preocupare în căutarea unor colaboratori și totodată interlocutori înțelegători și responsabili, pornind de la competența acestora;
- va fi atent la societatea unde se află înainte de a exprima ori interpreta emoții;
- își va supraveghea propria sănătate, adoptând un regim de viață sănătos, cu diminuarea factorilor de risc;
- capacitatea de a-și recunoaște propriile emoții fundamentale;
- trăirea a cât mai multe emoții pozitive;
- controlul strict al propriilor emoții negative (furia, tristețea depresivă, invidia ostilă);
- capacitatea de a urmări atent emoțiile celor din jur, mai ales ale celor din subordine;
- faptul de a fi competent în a reformula punctele de vedere ale interlocutorilor, practicând o comunicare organizațională în mod real eficientă.

3. Inteligența emoțională

Calitatea procesului de comunicare organizațională este influențată de emoțiile managerilor care au rolul de a le influența judecata, memoria, atitudinea față de evenimente. Recunoașterea importanței emoțiilor fundamentale a dus la definirea termenului de inteligență emoțională, concept elaborat de Salovey și Mayer și popularizat de Daniel Goleman în best-seller-ul său Inteligența emoțională.

Conceptul de inteligență emoțională presupune pe lângă înțelegere (rațiune), capacitatea de exprimare și acțiune a unui individ, prin următoarele sale componente esențiale:

- capacitatea de a fi optimist în mod realist, ca atitudine care se opune apatiei, deznădejdii sau deprimării în momente mai dure;
- capacitatea de a recunoaște propriile emoții, însoțită de putința de a le numi și diferenția;
- capacitatea de a exprima propriile emoții, ameliorând astfel comunicarea cu semenii și nu deteriorând-o;
- capacitatea de a utiliza propriile emoții pentru a se mobiliza pe sine în realizarea scopurilor constructive pentru sine și societate, fără a se lăsa paralizat ori posedat de ele;
- capacitatea de a recunoaște emoțiile semenilor, reacționând în consecință.

Se pare că ceea ce este important să îi deosebească pe cei din vârful unei ierarhii de ceilalți angajați cu capacități egale sub aspect intelectual, este măsura în care, începând devreme în viață, au fost capabili să și continue pregătirea asiduă ani și ani de zile autodezvoltându-se profesional și nu numai, entuziasmul și perseverența fiind cheia reușitei acestor persoane în demersul lor îndrăzneț.

Martin Hoffman susține că rădăcinile moralității se află în empatie, faptul de a nu putea pune în locul altuia fiind motivul pentru care oamenii, spre deosebire de animale, respectă principii morale. Empatia subliniază multe fațete ale judecății morale cum ar fi de exemplu mânia empatică pe care John Stuart Mill o descrie ca fiind "sentimentul firesc revanșard format la nivelul intelectual și al simpatiei atunci când este vorba de suferințe care ne afectează pentru că îi afectează pe alții". Există dovezi conform cărora nivelul de empatie al indivizilor ar corespunde judecății lor morale.

Amitai Etzioni, teoretician în probleme sociale la Universitatea George Washington, spune despre conceptul de caracter că este "mușchiul psihologic de care este nevoie pentru o

conduită morală”. Se pare că inteligența emoțională poate fi recunoscută la indivizi prin caracterul de care aceștia dau dovadă. Având în vedere că baza societății democratice se clădește dezvoltând caracterul indivizilor este important să se ia în considerare modul cum inteligența emoțională a acestora poate deveni acest fundament. Leagănul caracterului este autodisciplina; viața plină de virtuți bazându-se pe autocontrol. Marile caractere au o ieșită din comun capacitate de automotivare și calități emoționale fundamentale precum gândire autonomă, amânarea răsplatei, controlul și canalizarea nevoilor stringente de acțiune. Doar controlând apetitul și patimile pentru a face ceea ce se cuvine, oamenii își demonstrează caracterul și în felul acesta sunt dreți față de ceilalți semeni ai lor. Pentru ca emoția să fie controlată de rațiune este nevoie însă de voință.

A muta centrul atenției de la sine însuși reprezintă șansa oamenilor de caracter de a găsi calea spre empatie, (ducând la afecțiune, altruism, compasiune), spre ascultare reală, spre abordarea lucrurilor din perspectiva celuilalt și totodată șansa de a crea avantaje de ordin social. Perceperea lucrurilor din perspectiva celuilalt duce la eliminarea stereotipurilor generând toleranță prin acceptarea diferențelor dintre oameni. Aceste capacități sunt din ce în ce mai necesare managerilor într-o societate tot mai pluralistă, în care oamenii trebuie să învețe să supraviețuiască respectându-se reciproc, în sarcina conducătorilor revenind crearea posibilității unui discurs public constructiv. De fapt aceasta este și arta fundamentală a democrației.

Învățământul și educația în general reprezintă domenii de activitate extrem de responsabile în cultivarea caracterului prin introducerea autodisciplinei și a empatiei, care în schimb permit pe lângă îmbunătățirea rezultatelor la învățătură și o reală implicare civică, precum și existența unor valori morale. În această idee nu ajung doar predicile ținute copiilor despre valori: ele trebuie aplicate în practică de către părinți și educatori, pe măsură ce tânăra generație își formează capacitățile fundamentale emoționale și sociale. În acest sens alfabetizarea emoțională merge mână în mână cu educarea caracterului și cu dezvoltarea morală și cetățenească.

Din păcate tinerii nu sunt pregătiți pentru viață având în vedere că societatea nu se deranjează ca să se asigure că fiecare copil este învățat care sunt elementele esențiale pentru a-și stăpâni mânia ori pentru a-și rezolva conflictele în mod pozitiv – tot așa cum nu s-a deranjat să-i învețe ce este empatia, controlarea impulsurilor sau oricare dintre celelalte competențe fundamentale la nivel emoțional. Aceste lecții emoționale sunt învățate la întâmplare în familii dezbinat, de la părinți și dascăli care predică altceva decât trăiesc ori sunt ei înșiși prin felul cum acționează de zi cu zi, în instituții de învățământ unde se află pe viu că majoritatea impune ghiulul în masă și nemeritul, în filme și programe TV care cultivă cruzimea animalică și credința că este legitim și pragmatic să-ți dorești câștigul cu orice preț prin mijloace imorale etc. Se riscă astfel evoluția societății de mâine, ratând de prea multe ori și în prea multe cazuri particulare, ocazii după ocazii, care ne sunt date tuturor de faptul că maturizarea creierului este un proces de durată, iar copii ar putea fi ajutați să-și cultive un repertoriu emoțional sănătos.

Competențele emoționale ce trebuie avute în vedere de fiecare dintre maturii societății moderne, fie ei părinți, bunici ori dascăli în educarea caracterului la tânăra generație sunt următoarele:

- conștientizarea de sine emoțională realizabilă prin:
 - recunoașterea și definirea propriilor emoții,
 - înțelegerea cauzelor care au generat diverse sentimente,
 - recunoașterea diferenței dintre sentimente și acțiuni,
- stăpânirea emoțiilor prin:
 - creșterea rezistenței la frustrare și o mai bună stăpânire a mâniei,
 - capacitatea de a exprima mânia într-un mod potrivit, fără ceartă,

- mai puțină agresivitate și comportamente autodistructive,
- mai multe sentimente pozitive despre sine, școală familie,
- o mai bună stăpânire a stresului,
- mai puțină izolare și anxietate în societate,
- utilizarea emoțiilor în mod productiv prin:
 - mai multă responsabilitate,
 - o mai bună concentrare în îndeplinirea unei misiuni cu acordarea atenției necesare,
- mai puțină impulsivitate și mai mult autocontrol,
- punctaje mai bune la testele de învățatură,
- citirea emoțiilor (empatia) prin:
 - o mai mare capacitate de a privi lucrurile din perspectiva celuilalt,
 - o mai mare înțelegere și simpatie față de sentimentele celorlalți
 - o ascultare mai atentă a celorlalți,
- abordarea relațiilor interpersonale prin:
 - o mai bună capacitate de a analiza și înțelege relațiile,
 - o mai bună rezolvare a conflictelor și a neînțelegerilor prin negociere,
 - o mai bună rezolvare a problemelor la nivelul relațiilor,
 - o mai bună exprimare și talent în comunicare,
 - mai mult succes și siguranță de sine, abordarea cu prietenie și implicare în viața semenilor,
 - mai multă atenție față de semeni,
 - mai multă preocupare și amabilitate față de semeni,
 - mai multă armonie și socializare, colaborare și ajutor.

III. Inteligența emoțională punct de plecare în practicarea eticii în management

Cea mai importantă componentă a științei managementului este etica în conducere, pentru că oferă reperele integrității unui șef, adică măsura în care acesta este un om complet și întreg, indiferent unde se găsește sau în compania cui se află.

Într-o lume antrenată de la începuturi și până în chiar în zilele noastre, în căutarea frenetică a celor mai ușoare căi de atingere a scopurilor egoiste și a succesului personal pe seama celorlalți, standardele personale sunt fărâmițate, lucru ce se răsfrânge dureros în lipsa de credibilitate a indivizilor din organizații, fie ei șefi ori executanți.

O persoană integră nu-și împarte loialitățile, (asta însemnând duplicitate), nici nu disimulează, (dacă ar face-o s-ar comporta ipocrit). Oamenii sunt integri nu atât prin ceea ce fac cât prin ceea ce sunt, distingându-se prin faptul că se devotază unui singur principiu, nu au nimic de ascuns și își judecă viața conform propriului sistem de valori. Ceea ce sunt va determina ceea ce fac indivizii integri. Ei au ca toată lumea dorințe contradictorii, alegând între ceea ce vor și ceea ce se cuvine să facă, dar integritatea ca preocupare pentru latura spirituală în rezolvarea problemelor, îi va face să stabilească reguli de soluționare a acestor tensiuni, închegându-le spusele, gândurile și faptele într-o personalitate unitară, așa încât nici una din cele trei să nu se desincronizeze de celelalte. Când spunem despre un om că este integru, recunoaștem în el sentimentul de mulțumire datorat consecvenței, deoarece convingerile i se vor oglindi în conduită, armonizându-i sănătos psihicul, acesta fiind pivotul în jurul căruia pendulează o persoană fericită, făcându-o să fie constantă indiferent ce survine în drumul ei.

Pentru a câștiga încrederea celor din subordine și a obține rezultatele scontate în organizație, un manager trebuie să fie autentic, adică să fie în realitate ceea ce este în aparență

așa încât ceea ce spune să fie în concordanță cu ceea ce face, conform conținutului¹ din tabelul nr. 3.

Conform exemplelor¹ din tabelul nr. 1, 89% din ceea ce învață angajații aflați în subordinea unui manager, provine din stimularea vizuală, 10% din stimularea auditivă și doar 1% din activitatea altor simțuri. Acesta este motivul pentru care subordonații își văd și aud șeful mai mult, constatând consecvența acestuia în vorbe și fapte, pentru ca la rândul lor să-și manifeste în moduri diferite consecvența și loialitatea unii față de șef, iar alții față de organizație, eterogenitate observabilă atunci când șeful nu este integru având alte interese decât cele ale organizației, lucru demonstrat de faptul că una vorbește și alta face. Oamenii au nevoie să creadă că ceea ce văd este un model etic, pentru a-și oferi încrederea și privilegiul de a le influența viața. Clădirea credibilității managerului, trebuie făcută cu transparență: subordonații consimțind a-l accepta pe șef ca atare, iar acesta oferindu-le în schimb acel tip de conducere pe care pot ei să-l accepte.

Concordanța între vorbe și fapte a șefului integru Tabelul nr. 1

Ce spune șeful integru salariaților din subordine	Comportamentul șefului integru în acord cu cele spuse	Comportamentul salariaților din subordine, în acord cu armonia între vorbe și fapte demonstrând consecvența șefului
Nu întârziati la lucru.	Sosește la lucru la timp.	Sosesc la timp.
	Întârzie mereu la lucru.	Unii vor întârzia ca șeful, iar alții vor continua să sosească la timp.
Trebuie să manifestați o atitudine pozitivă.	Dovedește în situații concrete o atitudine pozitivă.	Vor gândi pozitiv.
	Are o atitudine negativă în rezolvarea problemelor.	Unii salariați vor gândi negativ urmând exemplul comportamentului șefului, iar alții vor gândi pozitiv, chiar dacă nu văd în șeful lor un exemplu demn de urmat.
Puneți beneficiarul activității pe primul plan.	Pune pe primul plan în rezolvarea proceselor de management beneficiarul activității.	Vor pune pe primul plan pe beneficiar.
	Se pune pe sine pe primul plan în orice situație, neluând în calcul interesele beneficiarului.	Unii angajați din subordine vor face și ei la fel ca șeful urmă-rindu-și propriile interese și ne-socotind pretențiile beneficiari-lor, iar alții vor pune pe primul plan beneficiarul activității conform intereselor organizației-ei, chiar dacă șeful lor nu o face.

71% din cei 1300 de directori executivi cu experiență, au răspuns unui sondaj făcut de Peter Drucker, ale cărui rezultate au fost publicate în 1974 în cartea *Management, Tasks, Responsibilities and Practices*, (New York : Harper and Row), că în fruntea unei liste de 16 trăsături de care depinde eficiența unui manager se află integritatea.

¹ John C. Maxwell, *Dezvoltă liderul din tine*, Editura amaltea, 1999, pg. 47.

Este deci incontestabil că trebuie făcută o trecere de la visul de milenii al căutătorului de putere în care drumul spre mărire este presărat egoist cu privilegii, îngâmfare, minciună, înșelătorie, la atitudinea responsabilă în care orice situație favorabilă trebuie asociată cu o obligație față de societate, conform desenului¹ din figura nr.1.

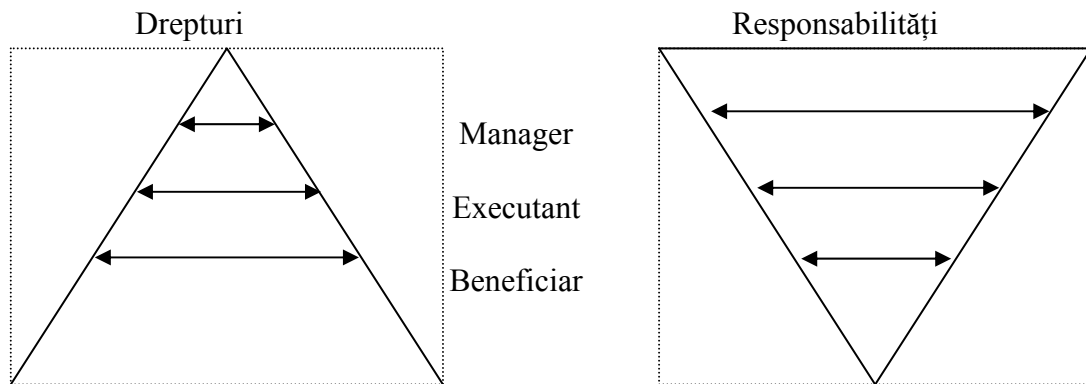

Drepturi-responsabilități pe măsură ce se avansează în organizație Figura nr. 1

Figura nr. 1 arată că este o raritate minunată să colaborezi cu un șef ori cu un executant care își asumă responsabilitatea, ducând la bun sfârșit lucrul început, urmărind totul în cele mai mici amănunte, îndeplinind până la capăt, conștiincios, o însărcinare pe care și-a asumat-o. Din păcate, ne lovim de cele mai multe ori de tendința de a absolvi indivizii de responsabilitatea morală, tratându-i ca pe niște victime ale condițiilor sociale, pierzându-se din vedere faptul că pentru asta se plătește cu sufletul lipsa onoarei indivizilor limitați în interese primitive și egoiste. Să nu uităm că atunci când onoarea unui om și mai ales a unui conducător este la cote

scăzute, la fel vor fi și standardele sale, iar acesta este lucrul cel mai grav, având în vedere că nu putem conduce pe nimeni mai departe decât am ajuns noi înșine.

Nesinceritatea mascată sau acoperită la un conducător, nu poate fi ascunsă, oricât de competent ar fi acesta în alte privințe, devenind mai devreme sau mai târziu un fapt de notorietate publică. **Nu este necesară parada de sinceritate pentru că aceasta va răzbate din tot ceea ce face un om fie el șef sau executant. Singura modalitate de a păstra bunăvoința și stima celor cu care lucrezi este să le meriți.**

A fi integru este rezultatul autodiscipliniei, încrederii în sine și hotărârii de a fi cinstit, în orice situație ne-am afla. Din nefericire de când lumea, tăria de caracter este o calitate rară. Prin urmare, puține sunt modelele de integritate, cultura omenirii dând naștere la puțini eroi nemuritori, care să fie și modele de virtute, rari fiind liderii care să merite a fi imitați. Dureroasa filozofie de viață călăuzind cultura omenirii, se bazează pe o mentalitate materialistă, de consum, în detrimentul nevoilor presante ale momentului, înaintea luării în considerație a valorilor cu semnificație eternă. Știința managementului este cea căreia îi revine misiunea de a rezolva corect această problemă, prin descrierea căilor de obținere a eficacității, transparenței și consecvenței, practicantii managementului științific slujind onest societatea și nu scopuri egoiste, faptele lor reflectând întotdeauna spusele, într-un comportament onest și previzibil.

Psihologia și psihologia socială acordă noțiunii de machiavellism un sens depreciativ, prima considerând termenul un complex atitudinal format în raport cu natura raporturilor socio-umane, caracterizat prin dorința unei persoane de a manipula alte persoane, pentru a le

determina să adopte, conștient sau inconștient, comportamente din care să obțină avantaje potrivit scopurilor fixate.

Atitudinea machiavelică, în sensul de vicleană, perfidă, de rea-credință, este considerată de psihologii români, nedorită din perspectiva eticii umaniste a relațiilor interpersonale, fiindcă în cadrul acesteia individul devine un simplu mijloc în raporturile sale cu semenii. Sub raport educativ familia, școala și societatea au rolul de a stopa atitudinile indezirabile caracterului și totodată de a încuraja pe acelea aflate în consens cu normele statului de drept, cu morala socială pozitivă și progresul social.

Manipulatorii folosesc în atingerea scopurilor căi oculte de învățare, imperceptibile, indeterminabile temporal și spațial precum:

- folosirea farmecului personal,
- seducția erotică,
- persuasiunea disimulată,
- informarea parțială sau eronată,
- specularea abilă a unor stări afective,
- ascunderea unor adevăruri ori neprezentarea tuturor condițiilor situației, pe care oamenii dacă le-ar cunoaște și le-ar gândi, s-ar comporta altfel.

A nu fi manipulat este o problemă de demnitate, cu atât mai mult cu cât persoana victimă potențială se află în rol de manager. În acest context, integritatea potențialelor victime este șansa de a rămâne imune la atacul manipulatorilor, deoarece mijloacele de contracarare pe care trebuie să le utilizeze, la îndemâna oamenilor de caracter, sunt următoarele:

- a refuza momelile,
- a înlătura iluzia propriei hotărâri,
- a spune stop acțiunii în momentul oportun,
- a-ți propune de la început o limită, bine evaluată de tine, dincolo de care să nu treci,
- a nu te încăpățâna putând reveni asupra unei hotărâri atunci când se impune.

În final, este important, dacă mai era nevoie, a fi făcută distincția între manipulare și influențele educative sistematice și temeinice, deoarece educația nu are scopuri potrivnice indivizilor, (copii, tineri, adulți) în dezvoltarea lor, nu este în slujba unor forțe malefice, ci dimpotrivă socializează, formează competențe, conduite morale și personalități puternice întregi, subordonate interesului progresului societății omenești.

BIBLIOGRAFIA

1. Manfred Kets de Vries, Leadership, arta și măiestria de a conduce, Editura Codex, 2003.
2. Daniel Goleman, Inteligența emoțională, Editura Curtea veche, 2001.

* Conf. univ. dr. Daniele BELU, Academia Fortelor Aeriene "Henri Coanda", Brasov, Mihai Viteazul, nr.160, 500187, tel. 0268 423421, e-mail: www.afahc.ro

MACHEAVELLISM SAU INTEGRITATE ACEASTA-I ÎNTREBAREA ! PLEDOARIE PENTRU ETICĂ ÎN MANAGEMENT

DANIELA BELU*

Abstract:

This paper has the purpose of transmitting information and ideas about the things that stand at the foundation of performance assesment destined to bring succes in private life and also in the organisation development.

Într-o lume antrenată de la începuturi și până în chiar în zilele noastre, în căutarea frenetică a celor mai ușoare căi de atingere a scopurilor egoiste și a succesului personal pe seama celorlalți, standardele personale sunt fărâmițate, lucru ce se răsfrânge dureros în lipsa de credibilitate a indivizilor din organizații, fie ei șefi ori executanți. Chiar și în aceste condiții, poate cu atât mai mult, cea mai importantă componentă a științei managementului este etica în conducere, pentru că oferă reperele integrității unui șef, adică măsura în care acesta este un om complet și întreg, indiferent unde se găsește sau în compania cui se află.

Persoanele cu aptitudini manageriale au capacitatea de:

- a fi pozitive, alocând mai mult timp pentru a face ce își dorește potrivit viselor/idealurilor proprii, în loc să bată pasul pe loc încercând să-i pună la punct pe ceilalți;
- a-și controla stresul și enervarea;
- a rezista la manipulare și intimidare din partea celor din jur, identificând și rezolvând problemele aflate la baza acestei atitudini;
- a negocia rezolvarea conflictelor;
- a interpreta și folosi semnalele nonverbale;
- a identifica comportamentul pozitiv/agresiv/pasiv la ceilalți și la propria persoană;
- a refuza pe cineva fără a încerca sentimente de vinovăție;
- a folosi tehnica feedback-ului pentru a-i face pe cei din jur să cunoască părerea sa despre lucrurile bune și rele pe care le fac;
- a utiliza parafrizarea în comunicare, pentru a se asigura că a înțeles exact ceea ce s-a spus;
- a-și controla propriile sentimente negative.

O persoană integră nu-și împarte loialitățile, (asta însemnând duplicitate), nici nu disimulează, (dacă ar face-o s-ar comporta ipocrit). Oamenii sunt integri nu atât prin ceea ce fac cât prin ceea ce sunt, distingându-se prin faptul că se devotază unui singur principiu, nu au nimic de ascuns și își judecă viața conform propriului sistem de valori. Ceea ce sunt va determina ceea ce fac indivizii integri. Ei au ca toată lumea dorințe contradictorii, alegând între ceea ce vor și ceea ce se cuvine să facă, dar integritatea ca preocupare pentru latura spirituală în rezolvarea problemelor, îi va face să stabilească reguli de soluționare a acestor tensiuni, închegându-le spusele, gândurile și faptele într-o personalitate unitară, așa încât nici una din cele trei să nu se desincronizeze de celelalte. Când spunem despre un om că este integru, recunoaștem în el sentimentul de mulțumire datorat consecvenței, deoarece convingerile i se vor oglindi în conduită, armonizându-i sănătos psihicul, acesta fiind pivotul în jurul căruia pendulează o persoană fericită, făcându-o să fie constantă indiferent ce survine în drumul ei.

Pentru a câștiga încrederea celor din subordine și a obține rezultatele scontate în organizație, un manager trebuie să fie autentic, adică să fie în realitate ceea ce este în aparență așa încât ceea ce spune să fie în concordanță cu ceea ce face, conform conținutului¹ din tabelul nr. 3.

Conform exemplelor¹ din tabelul nr. 1, 89% din ceea ce învață angajații aflați în subordinea unui manager, provine din stimularea vizuală, 10% din stimularea auditivă și doar 1% din activitatea altor simțuri. Acesta este motivul pentru care subordonații își văd și aud șeful mai mult, constatând consecvența acestuia în vorbe și fapte, pentru ca la rândul lor să-și manifeste în moduri diferite consecvența și loialitatea unii față de șef, iar alții față de organizație, eterogenitate observabilă atunci când șeful nu este integru având alte interese decât cele ale organizației, lucru demonstrat de faptul că una vorbește și alta face. Oamenii au nevoie să creadă că ceea ce văd este un model etic, pentru a-și oferi încrederea și privilegiul de a le influența viața. Clădirea credibilității managerului, trebuie făcută cu transparență: subordonații consimțind a-l accepta pe șef ca atare, iar acesta oferindu-le în schimb acel tip de conducere pe care pot ei să-l accepte.

Concordanța între vorbe și fapte a șefului integru Tabelul nr. 1

Ce spune șeful integru salariaților din subordine	Comportamentul șefului integru în acord cu cele spuse	Comportamentul salariaților din subordine, în acord cu armonia între vorbe și fapte demonstrând consecvența șefului
Nu întârziati la lucru.	Sosește la lucru la timp.	Sosesc la timp.
	Întârzie mereu la lucru.	Unii vor întârzia ca șeful, iar alții vor continua să sosească la timp.
Trebuie să manifestați o atitudine pozitivă.	Dovedește în situații concrete o atitudine pozitivă.	Vor gândi pozitiv.
	Are o atitudine negativă în rezolvarea problemelor.	Unii salariați vor gândi negativ urmând exemplul comportamentului șefului, iar alții vor gândi pozitiv, chiar dacă nu văd în șeful lor un exemplu demn de urmat.
Puneți beneficiarul activității pe primul plan.	Pune pe primul plan în rezolvarea proceselor de management beneficiarul activității.	Vor pune pe primul plan pe beneficiar.
	Se pune pe sine pe primul plan în orice situație, neluând în calcul interesele beneficiarului.	Unii angajați din subordine vor face și ei la fel ca șeful urmărindu-și propriile interese și nesocotind pretențiile beneficiarilor, iar alții vor pune pe primul plan beneficiarul activității conform intereselor organizației, chiar dacă șeful lor nu o face.

71% din cei 1300 de directori executivi cu experiență, au răspuns unui sondaj făcut de Peter Drucker, ale cărui rezultate au fost publicate în 1974 în cartea *Management, Tasks, Responsibilities and Practices*, (New York : Harper and Row), că în fruntea unei liste de 16 trăsături de care depinde eficiența unui manager se află integritatea.

Este deci incontestabil că trebuie făcută o trecere de la visul de milenii al căutătorului de putere în care drumul spre mărire este presărat egoist cu privilegii, îngâmfare, minciună, înșelătorie, la atitudinea responsabilă în care orice situație favorabilă trebuie asociată cu o obligație față de societate, conform desenului¹ din figura nr.1. Din păcate este o raritate minunată să colaborezi cu un șef ori cu un executant care își asumă responsabilitatea, ducând la bun sfârșit lucrul început, urmărind totul în

¹ John C. Maxwell, Dezvoltă liderul din tine, Editura amaltea, 1999, pg. 47.

cele mai mici amănunte, îndeplinind până la capăt, conștiincios, o însărcinare pe care și-a asumat-o. Ne lovim de cele mai multe ori de tendința de a absolve indivizii de responsabilitatea morală, tratându-i ca pe niște victime ale condițiilor sociale, pierzându-se din vedere faptul că pentru asta se plătește cu sufletul, lipsa onoarei indivizilor limitați în interese primitive și egoiste. Să nu uităm că atunci când onoarea unui om și mai ales a unui conducător este la cote scăzute, la fel vor fi și standardele sale, iar acesta este lucrul cel mai grav, având în vedere că nu putem conduce pe nimeni mai departe decât am ajuns noi înșine.

Câți dintre noi suntem persoane integre? Greu și delicat de spus și cu atât mai mult de măsurat. Să spunem pentru început că o persoană integră poate răspunde afirmativ la următoarele trei întrebări:

1. Ești același, indiferent în ce companie te afli?
2. Iei hotărârile cele mai bune pentru ceilalți din subordinea ta, chiar și atunci când acestea de dezavantajează pe tine?
3. Ești gata să le recunoști altora eforturile și contribuția pe care și-au adus-o la reușita ta?

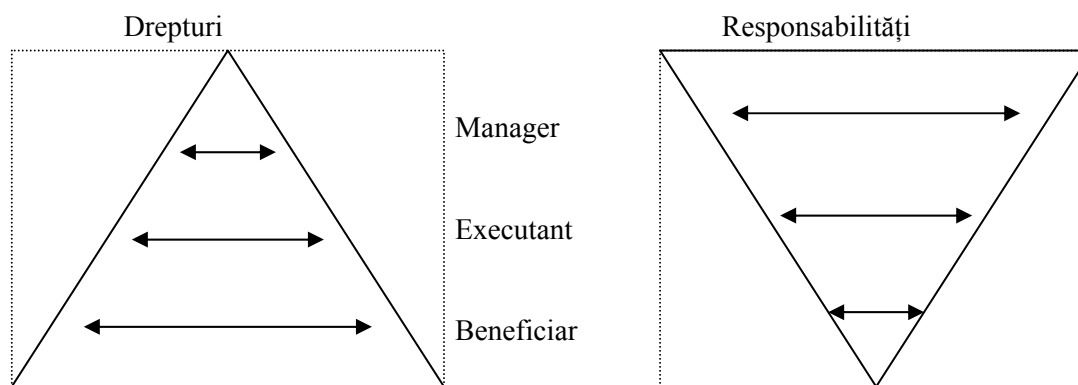

Drepturi-responsabilități pe măsură ce se avansează în organizație Figura nr. 1

Nesinceritatea mascată sau acoperită la un conducător, nu poate fi ascunsă, oricât de competent ar fi acesta în alte privințe, devenind mai devreme sau mai târziu un fapt de notorietate publică. **Nu este necesară parada de sinceritate pentru că aceasta va răzbate din tot ceea ce face un om fie el șef sau executant. Singura modalitate de a păstra bunăvoința și stima celor cu care lucrezi este să le meriți.**

A fi integru este rezultatul autodiscipliniei, încrederii în sine și hotărârii de a fi cinstit, în orice situație ne-am afla. Din nefericire de când lumea, tăria de caracter este o calitate rară. Prin urmare, puține sunt modelele de integritate, cultura omenirii dând naștere la puțini eroi nemuritori, care să fie și modele de virtute, rari fiind liderii care să merite a fi imitați. Dureroasa filozofie de viață călăuzind cultura omenirii, se bazează pe o mentalitate materialistă, de consum, în detrimentul nevoilor prezente ale momentului, înaintea luării în considerație a valorilor cu semnificație eternă. Știința managementului este cea căreia îi revine misiunea de a rezolva corect această problemă, prin descrierea căilor de obținere a eficacității, transparenței și consecvenței, practicantii managementului științific având responsabilitatea de a sluji onest societatea și nu scopuri egoiste, fiind extrem de important pentru societate ca faptele lor să reflecte întotdeauna spusele, într-un comportament onest și previzibil.

Psihologia și psihologia socială acordă noțiunii de machiavellism un sens **depreciativ**, prima considerând termenul un complex atitudinal format în raport cu natura raporturilor socio-umane, caracterizat prin dorința unei persoane de a manipula alte persoane, pentru a le determina să adopte, conștient sau inconștient, comportamente din care să obțină avantaje potrivit scopurilor fixate.

Atitudinea machiavelică, în sensul de vicleană, perfidă, de rea-credință, este considerată de psihologii români, nedorită din perspectiva eticii umaniste a relațiilor interpersonale, fiindcă în cadrul acesteia individul devine un simplu mijloc în raporturile sale cu semenii. Sub raport educativ, familia, școala și societatea au rolul de a stopa atitudinile indezirabile caracterului și totodată de a încuraja pe acelea aflate în consens cu normele statului de drept, cu morala socială pozitivă și progresul social.

Vă propunem ca posibil instrument de măsurare a atitudinii machiavellice, o versiune adaptată² după testul Mach VI Scale, care are ca autori pe Richard Christie și Florence Geis și a apărut pentru prima dată publicat în 1990 în *Studies in machiavellism*, la New York, Academic Press. Chestionarul conținut de tabelul nr. 2 conține puncte de vedere și opinii destul de răspândite. În legătură cu care trebuie să răspundeți cu sinceritate, neexistând o limită de timp pentru completarea testului, astfel: acordați +2 puncte dacă sunteți pe deplin de acord cu afirmația, +1 punct dacă sunteți în general de acord, 0 puncte dacă sunteți în mică măsură de acord și -2 puncte dacă sunteți în dezacord total.

Evaluarea machiavellism-ului se face calculând prin însumarea punctajul acordat la fiecare dintre cele 15 afirmații, un scor personal ce poate avea o valoare cuprinsă o maximă de +30 și o minimă de -30.

Cu cât scorul se apropie mai mult de +30, cu atât este vorba de tendințe machiavellice mai pronunțate, în sensul că persoana nu se demobilizează în urma eșecurilor, perseverând în aplicarea unui, cu atât mai mare număr de tehnici de manipulare, până la atingerea țintei și încercând pe plan afectiv, sentimente de satisfacție, atunci când prin manipularea celorlalți își realizează scopurile.

Cu cât scorul obținut de o persoană tinde mai mult spre -30, cu atât este vorba de cineva integru, onest, altruist, într-o cu atât mai mare măsură cu cât valoarea negativă a scorului se apropie mai mult de minima admisă.

Substraturile psihologice care permit manipularea sunt: tendința oamenilor de a adera la ceea ce-i interesează, la ceea ce așteaptă și doresc să se întâmple ori la ceea ce apare ca fiind rodul propriei hotărâri.

Manipulatorii folosesc în atingerea scopurilor căi oculte de învăluire, imperceptibile, indeterminabile temporal și spațial precum:

- folosirea farmecului personal,
- seducția erotică,
- persuasiunea disimulată,
- informarea parțială sau eronată,
- specularea abilității a unor stări afective,
- ascunderea unor adevăruri ori neprezentarea tuturor condițiilor situației, pe care oamenii dacă le-ar cunoaște și le-ar gândi, s-ar comporta altfel.

Sunteți o persoană machevellică? Tabelul nr.2

Nr. crt.	Puncte de vedere și opinii destul de răspândite.	Punctaj acordat
1	Spuneți celorlalți oameni adevăratul motiv al acțiunilor dumneavoastră, numai dacă acest lucru vă aduce foloase.	
2	Cea mai bună modalitate de a-i face pe oameni să acționeze cum vreți este să le spuneți ceea ce le place să audă.	
3	Îți poți atrage ura oamenilor atât prin fapte rele cât și prin fapte bune.	
4	Sunteți adeptul maximei 'Scopul scuză mijloacele'?	
5	Nu trebuie să acționați atunci când ceea ce trebuie să faceți este moral.	
6	Este mai prudent să admitem că toți oamenii au vicii, care se vor manifesta când se va ivi prilejul.	
7	Faptul de a risipi bunurile sau valorile altora nu-ți micșorează faima ci, dimpotrivă, îți aduce mai multă glorie.	
8	Niciodată și în nici un caz, onestitatea nu este cea mai bună diplomație.	
9	În general oamenii nu ar lucra serios dacă nu ar fi forțați.	
10	Sunt mii de scuze sau de tertipuri pentru a minți pe cineva.	
11	Nu simt nici un regret sau remușcare dacă am păcălit pe cineva și astfel am dobândit anumite avantaje.	
12	Doresc cu toată ardoarea să ating un anumit nivel în ierarhia profesională sau socială, chiar dacă, dând din coate, aș răni mândria, susceptibilitatea sau statutul social al unei persoane care îmi stă în cale.	

² Peter McMillan, *Teste de personalitate*, Editura Aldo Press, 1996, pg. 158,159.

13	În mod sigur este mai bine să fii bogat și necinstit, decât sărac și curat.	
14	Dacă este cazul, sunt în stare să folosesc toată seducția de care sunt în stare, pentru a obține ceea ce doresc.	
15	Când rugați pe cineva să vă ajute, este mai bine să nu spuneți adevărul și să inventați motive care să-i emoționeze.	

A nu fi manipulat este o problemă de demnitate, cu atât mai mult cu cât persoana victimă potențială se află în rol de manager. În acest context, integritatea potențialelor victime este șansa de a rămâne imune la atacul manipulatorilor, deoarece mijloacele de contracarare pe care trebuie să le utilizeze, la îndemâna oamenilor de caracter, sunt următoarele:

- a refuza momelile,
- a înlătura iluzia propriei hotărâri,
- a spune stop acțiunii în momentul oportun,
- a-ți propune de la început o limită, bine evaluată de tine, dincolo de care să nu treci,
- a nu te încâpățana putând reveni asupra unei hotărâri atunci când se impune.

Este important a fi făcută distincția între manipulare și influențele educative sistematice și temeinice, deoarece educația nu are scopuri potrivnice indivizilor, (copii, tineri, adulți) în dezvoltarea lor, nu este în slujba unor forțe malefice, ci dimpotrivă socializează, formează competențe, conduite morale și personalități puternice integre.

Rolul personalului managerial este de a nu lăsa să prolifereze în cultura organizației atitudini macheavellice, iar calea prin care se poate face acest lucru începe cu selectarea titularilor posturilor de conducere în funcție de aptitudinile reale manageriale ale fiecărui șef din echipa managerială, care pornesc de la integritate, continuând cu celelalte competențe ale inteligenței emoționale.

La fel de important este și ca salariații să reziste cât mai bine la manipulare. Chestionarul³ din tabelul nr. 3 conține 30 de întrebări despre diferite situații obișnuite din viață, între care unele sunt de-a dreptul critice, putând chiar să ne irite. Puteți răspunde cu DA, NU ori cu OARECUM, pentru cazurile când sunteți nehotărâți. Nu există limită de timp în executarea testului, dar este bine să încercați să răspundeți repede, fără să filozofați la fiecare întrebare despiciând firul în patru. Răspundeți cu toată sinceritatea, deoarece doar așa aveți șansa să aflați stările dumneavoastră reale în raport cu mediul și dacă sunteți sau nu victima manipulării.

Analizând răspunsurile date, fără a aprecia deocamdată dacă sunt sau nu dezirabile, se poate constata că dacă acestea sunt majoritar de DA și NU, acest fapt are semnificația faptului că este vorba de o persoană hotărâtă, sinceră, dominată de sentimente de certitudine și având un mod tranșant de soluționare a problemelor. Pe de altă parte o alegere frecventă a răspunsului OARECUM are semnificația unui caracter lipsit de fermitate, indecizie în soluționarea problemelor, tendința de a amâna, nu întotdeauna favorabilă rezolvării problemelor și nici onorabilă sau demnă trădând un precar respect de sine și sărace resurse ale conștiinței de sine. În activități operative-executive, cum sunt cele de tip militar, nehotărârea în adoptarea căii de urmat sunt de neadmis, fiind important să ai tăria să aștepti atunci când trebuie, să rezisti presiunilor și tentațiilor și să acționezi fulgerător și puternic atunci când consideri necesar, în pofida sfaturilor nu întotdeauna date cu bună intenție sau când sorții nu par a fi prielnici.

Scorul obținut se calculează astfel: acordați mai întâi câte 2 puncte pentru răspunsurile DA date la întrebările cu numerele 2, 3, 5, 6, 8, 9, 10, 11, 13, 14, 15, 16, 17, 18, 19, 20, 21, 22, 23, 25, 27, 29 și cu NU la întrebările 1, 4, 7, 12, 23, 26, 28, 30. De asemenea acordați 1 punct de câte ori ați răspuns cu OARECUM. Totalizând punctele obțineți scorul propriu care se interpretează încadrându-l în grupele de valori conținute de tabelul nr. 4, pentru a afla calificativul la susceptibilitate sau altfel spus rezistența dumneavoastră la manipulare.

Un scor mic reflectă capacități bune și foarte bune de a nu cădea în mrejele manipulatorilor, grație unei capacități remarcabile de gândire, a unui spirit hotărât, precum și a capacității de a analiza pertinent fiecare caz în speță luând decizia independent, în deplină cunoștință de cauză, urmând cu dârzenie și tărie hotărârea luată. În orice relație socială cartea de vizită a unor astfel de oameni este demnitatea izvorând dintr-o reală integritate, impunând respect și prețuire. Demnitatea este cea care pretinde indivizilor să fie suverani și stăpâni pe soarta lor, rămânând credincioși lor înșiși, nefiind

³ Peter McMillan, Teste de personalitate, Editura Aldo Press, 1996, pg. 117-119.

vorba de individualism ori de narcisism sau egocentrism. Principialitatea îi ajută să nu cadă pradă în plasa invizibilă întinsă, oricât de abil, de către manipulatori, iar marea încredere în sine, adică în forțele proprii îi ferește de postura de victime, refuzând să depindă de alții, preferând autonomia pe baza unui sistem atitudinal bine conturat și autoacceptat.

Un scor mare sau foarte mare reflectă capacități mediocre sau chiar slabe de a nu cădea victimă manipulatorilor, atestând o anumită susceptibilitate la manipulare. Important este să nu se întâmple frecvent și la probleme de viață majore. Cauza situațiilor în care o astfel de persoană devine victima manipulării, este nehotărârea, sugestibilitatea, negativismul și încăpățânarea, specifice indivizilor cu un astfel de scor.

Sunteți manipulat? Tabel nr.3

Nr. crt.	Întrebări	Răspuns		
		DA	NU	OARECUM
1	Știți să vă apărați interesele?			
2	Vi se citesc cu ușurință gândurile și emoțiile?			
3	Sunteți o persoană nervoasă?			
4	La o solicitare neconvenabilă pentru dumneavoastră, spuneți hotărât NU?			
5	V-ați angajat în acțiuni absurde numai pentru a face pe placul cuiva?			
6	Aveți slăbiciuni față de unele persoane?			
7	Vi se spune că sunteți o persoană încăpățânată?			
8	Sunteți adeptul zicalei că tot răul este spre bine?			
9	Apreciați că prima hotărâre luată este și cea mai bună?			
10	Cădeți cu ușurință în capcanele ce vi se întind?			
11	Vă plac jocurile de noroc?			

Sunteți manipulat? Tabel nr.3

Nr. crt.	Întrebări	Răspuns		
		DA	NU	OARECUM
12	Opriti o activitate la jumătatea ei când constatați că rezultatul urmărit este nesigur deși ați investit mulți bani, timp și energie?			
13	Cunoscuții vă consideră o persoană naivă și credulă?			
14	Apreciați drept corect aforismul latin 'Errare humanum est, perseverare diabolicum est'?			
15	Vă considerați responsabil numai pentru că ați promis ceva cuiva chiar formal?			
16	Vă țineți de promisiunea făcută cuiva, chiar dacă acesta realmente v-a fost smulsă?			
17	Vă înfuriați ușor?			
18	Ați constatat uneori că aveți unele opinii fără să vă explicați proveniența lor?			
19	Este corectă zicala 'Capul plecat sabia nu-l taie'?			
20	Faceți servicii unei persoane chiar dacă apreciați că nu i se cuvin?			
21	De obicei sunteți o persoană amabilă?			
22	Sunteți inflexibil în hotărârile dumneavoastră?			
23	Aveți somnul odihnitor?			
24	Cedați rugămintelor unei persoane fermecătoare?			
25	Ascultați spusele unui interlocutor chiar dacă debitează niște ineptii crase?			
26	Apreciați că tot ce întreprindeți este urmarea hotărârilor dumneavoastră?			

27	Dacă v-ați angajat într-o activitate și n-ați obținut rezultatele scontate, aveți tendința să investiți noi cheltuieli considerând că astfel vă apropiați de realizarea scopului propus?			
28	Când luați o hotărâre importantă țineți seama și de părerea altor persoane?			
29	Vă mențineți un punct de vedere numai pentru a nu se spune despre dumneavoastră că sunteți o persoană slabă, oscilantă?			
30	Vă impuneți de obicei o limită (de timp, de bani, de efort) în soluționarea unei probleme, dincolo de care renunțați la desfășurarea activității?			

Interpretare scor Tabelul nr. 4

Număr de puncte realizat	Calificativ rezistenței la manipulare
60 - 43	Slab
42 - 23	Mediu
22 - 10	Bine
9 - 0	Foarte bine

BIBLIOGRAFIA

1. Peter McMillan, Teste de personalitate, Editura Aldo Press, 1996.
2. John C. Maxwell, Dezvoltă liderul din tine, Editura amaltea, 1999.

* Conferențiar universitar dr., Academia Forțelor Aeriene "Henri Coanda", Brașov, Mihai Viteazul, nr.160, 500187, tel. 0268 423421, e-mail: www.afahc.ro

**A KNOWLEDGE MANAGEMENT SYSTEM IN DRESMARA (THE
REGIONAL DEPARTMENT FOR DEFENSE RESOURCES
MANAGEMENT STUDIES)**

IULIAN BUJOREANU*
DANIEL SORA**

Abstract: In an information society and economy, core competencies developed based on knowledge - the things that an organization does best - are key organizational assets. Offering unique products or services (courses) is based on superior knowledge of the education process and superior specific training. Knowing how to do things effectively and efficiently is a primary source of rapid development and differentiation among similar organizations. These knowledge assets are as important for organizational advantage and survival, if not more important, than physical and financial assets.

As knowledge becomes a central productive and strategic asset, educational organization success increasingly depends on the organization's ability to produce, gather, store, and disseminate knowledge. With knowledge, organizations become more efficient and effective in their use of scarce resources. Without knowledge, organizations become less efficient and effective in their use of resources and ultimately fail.

In the education field, this issue is much more important. It is clearly a matter of how knowledge can be gathered in order to make it a useful tool in the hands of the professors that teach any of the courses that developed in time within any of the educational systems Romanian military organization has.¹

Educational organizations create and gather knowledge through a variety of organizational learning mechanisms. Through trial and error, careful measurement of planned activities, and feedback from students and the environment in general, they create new standard operating procedures for organizational activities and educational processes that reflect their experience. This is "organizational learning."

Knowledge management increases the ability to learn from its environment and to incorporate knowledge into its activity processes. Knowledge management refers to the set of processes developed in an educational organization to create, gather, store, maintain, and disseminate the organization's knowledge. Information technology plays an important role in knowledge management as an enabler of education organization processes aimed at creating, storing, maintaining, and disseminating knowledge. Developing procedures and routines -

¹ Professor Rob Frieden, *Emerging telecommunications and information processing technologies*, Communications 484 Syllabus (spring, 2006), Carnegie Mellon University, <http://www.personal.psu.edu/faculty/r/m/rmf5/Comm484spring06.htm>

activity processes - to optimize the creation, flow, learning, protection, and sharing of knowledge in the organization have become a core management responsibility.

Organizations cannot take advantage of their knowledge resources if they have inefficient processes for capturing and distributing knowledge or if they fail to appreciate the value of the knowledge they already possess. Some organizations have created explicit knowledge management programs for protecting and distributing knowledge resources that they have identified and for discovering new sources of knowledge. These programs are often headed by a chief knowledge officer (CKO). The chief knowledge officer is a senior executive who is responsible for the organization's knowledge management program. The CKO helps design programs and systems to find new sources of knowledge or to make better use of existing knowledge in organizational and management processes.

In the Regional Department for Defense Resources Management Studies, this position can very well be overtaken by one of the professors in cooperation with one of the IT compartment officers. This is because, anyway, the two sectors are the most important areas where knowledge is created and, this way people are closer to achieve any knowledge gathering purposes.

I. Systems and Infrastructure for Knowledge Management

There are specific types of information systems defined for any kind of activity developed in an organization and knowledge management does not make any difference.

All the major types of information systems - enterprise systems, external and internal networks, databases, data-mining, and communication-based applications – actually do help in improving the flow of information and, finally, the gathering of the necessary information to achieve the goal or end of certain missions. One can make use of any of the above systems to improve the knowledge circulating through any channel of an organization. But, there are technologies that uniquely and directly address the organizational learning and knowledge management task, like office systems, knowledge work systems, group collaboration systems, and artificial intelligence applications which are useful for knowledge management because they focus on supporting information and knowledge gathering work and on defining and capturing the organization's knowledge base.

This knowledge base may include:

- structured, internal knowledge (explicit knowledge), such as product manuals or research reports - DRESMARA has manuals for almost all courses, both in hard copy and electronic format, accessible via the organization's intranet for any student in any course it offers;
- external knowledge of other famous education organizations like National Defense University, Information Resources Management College, Institute for Defense Analysis, Institute for Defense Resources Management, their courses, and areas of interest, including their knowledge (as each of them has had a part of cooperation with DRESMARA and let part of knowledge they have be shared with it); and
- informal, internal knowledge, or tacit knowledge, which resides in the minds of individual employees (especially the professors) but has not been documented in structured form.

Information systems can promote organizational learning by capturing, codifying, and distributing both any type of knowledge. Once information has been collected and organized in a system, it can be reused several times. Education organizations can use information systems to standardize their best practices and let knowledge of these practices widely available to their employees (teaching staff). Best practices are the most successful solutions

or problem-solving methods that have been developed by a specific organization or faculty. In addition to improving existing teaching practices, that knowledge can be preserved as organizational memory to train future educators or to help them with decision making. Organizational memory is the stored learning from an education organization's history that can be used for education improving processes, decision making in curriculum development and other purposes. Information systems can also provide networks for linking people so that individuals with special areas of expertise can be easily identified and tacit knowledge can be shared.

The information systems and information technology infrastructure for supporting knowledge management are: (1) Office systems - help disseminate and coordinate the flow of information in the organization. (2) Knowledge work systems - support the activities of highly skilled knowledge workers and professionals as they create new knowledge and try to integrate it into the organization. (3) Group collaboration and support systems - support the creation and sharing of knowledge among people working in groups. (4) Artificial intelligence systems - capture new knowledge and provide education organizations and managers with standard knowledge that can be reused by others in the organization.

The systems above require an IT infrastructure that makes heavy use of powerful software, processors, databases, networks, and Internet tools.

Knowledge management requires an information technology (IT) infrastructure that facilitates the collection and sharing of knowledge as well as software for distributing information and making it more meaningful. The information systems illustrated here give close support to information workers at many levels in an organization.²

II. Knowledge Work and Productivity

Organizations have made massive investments in technology to support information work. Information technology now accounts for more than 40 percent of total expenditures on capital equipment in the United States.

Although information technology has increased productivity, especially of information technology products (presentations, applications, games, etc.) that improve the level of understanding in any lecture or discussion class in DRESMARA courses, the extent to which computers have enhanced the productivity of information workers (especially professors and IT staff) remains under debate. Productivity is one measure of an organization's efficiency in converting inputs to outputs. It refers to the amount of capital and labor required to produce a unit of output. Some studies show that investment in information technology has not led to any appreciable growth in productivity among office workers. Actually, the increase was seen in the number of different documents that can be edited much faster by using IT and related means.

Cell phones, home fax machines, laptop computers, and information appliances allow knowledge workers to get more work done by working longer hours and bringing their work home. It still remains to determine how much more work gets done in a specified unit of time.

Measuring of productivity - units of output - in information and knowledge sectors is nearly impossible because of the problems of identifying suitable units of measurement for information work. How does one measure the output of an office in DRESMARA? Maybe one has to measure productivity by counting the number of forms completed per employee (a measure of physical unit productivity - although this is not applicable in teaching) or by examining the amount of (graduated) students per teaching individual (a measure of educational unit productivity) in an information- and knowledge-intensive field?

² Laudon, Kenneth C., Laudon, Jane P. *Management Information Systems: Managing the Digital Firm*, 9th edn. http://wps.prenhall.com/bp_laudon_mis_9/32/8209/2101529.cw/index.html

In addition to reducing costs, computers will increase the quality of courses, or even create new courses and types of training for the requirements of the “customers” (Ministry of Defense, other agencies, etc.). These intangible benefits are difficult to measure and consequently are not addressed by conventional productivity measures.

Introduction of information technology does not automatically guarantee productivity in knowledge gathering and management. Desktop computers, e-mail, and fax applications actually can generate more drafts, memos, spreadsheets, and messages - increasing bureaucratic red tape and paperwork. It is more likely for organizations to generate better use of information technology if they rethink their procedures, processes, and activity goals.

III. Knowledge Work Systems and Information

Information work is work that consists primarily of creating or processing information. It is carried out by information workers who usually are divided into two subcategories: data workers, who primarily process and disseminate information; and knowledge workers, who primarily create knowledge and information.

In the case of DRESMARA, examples of data workers may include secretaries, human resources personnel, accountants, and education project and people. Examples of knowledge workers in our organization are researchers, education designers, writers, and professors (teaching staff). Data workers usually can be distinguished from knowledge workers because knowledge workers usually have higher levels of education and memberships in professional organizations. In addition, knowledge workers exercise independent judgment as a routine aspect of their work. Data and knowledge workers have different information requirements and different systems to support them.

1. Office and Document Management Systems

Data work and a knowledge work (most of it) take place in offices, including most of the work done by managers and teaching staff. Any office plays a major role in coordinating the flow of information throughout the entire organization. The office has three basic functions:

- Managing and coordinating the work of data and knowledge workers
- Connecting the work of the local information workers (teaching and non-teaching staff) with all levels and functions of the organization
- Connecting the organization to the external environment, including students, other institutions in MoD, government regulators, and external education institutions (information exchange)

Office workers cover a broad range: professionals, managers, accountants, and clerical workers working alone or in groups. Their major activities include the following:

- Managing documents, including document creation, storage, retrieval, and dissemination (both for the education and organization management)
- Scheduling for individuals and groups (including for courses, classes, applications and games, field trips, etc.)
- Communicating, including initiating, receiving, and managing voice, digital, and document-based communications for individuals and groups (everything connected to the education processes)
- Managing data, such as on employees, teaching staff, and students

These activities can be developed through office systems. Office systems are any application of information technology intended to increase productivity of information workers in the office. Many years ago, office systems handled the creation, processing, and management of documents only. Today, besides professional knowledge and information work that remain very document centered, one can add digital image processing – word

documents and scanned documents - at the core job of office systems, and high-speed digital communications services. Because office work involves many people jointly engaged in projects, today office systems have group assistance tools like networked digital calendars. An ideal office environment for the few existing in DRESMARA would be based on a network of digital machines linking professional, clerical, and managerial work groups and running a variety of types of software. And. Actually, there is such an environment and much can be done in terms of implementing, sooner than one might imagine, this knowledge management system that would gather together everything an organization needs. One great advantage is that, although a military entity, DRESMARA has no more than “unclassified” documents to manage so it is much easier, even in terms of information security measures that have to be taken.

Typical office systems, organized on activities could be:

Office Activity	Technology
Managing documents	Word processors, desktop publishing and imaging, web publishing, workflow management
Scheduling	Electronic calendars, groupware, intranets (something similar to what NDU has with each college)
Communicating	Email, voice mail, digital answering systems, intranets
Managing data	Desktop databases, spreadsheets, interfaces to big common databases (in mainframes)

DRESMARA can use immediately any one of the applications mentioned above. What it needs is to design the knowledge management system, to include all the elements mentioned previously in the inventory and start making connections in order to become capable of extracting knowledge out of the data that already exist there.

Although word processing and desktop publishing address the creation and presentation of documents, they only exacerbate the existing paper avalanche problem. Workflow problems arising from paper handling are enormous and have to be paid high level of attention to. Although there is a huge amount of data available in databases, there still is a big amount of information on paper that needs to be converted and processed to be available in electronic format too. Locating and updating information in paper format is a great source of organizational inefficiency.

One way to reduce problems stemming from paper workflow is to employ document imaging systems. Document imaging systems are systems that convert documents and images into digital form so they can be stored and accessed by a computer. Such systems store, retrieve, and manipulate an electronic format (scanned image) of a document, allowing the document itself to be archived. The system should contain a scanner that converts the document image into a bit-mapped image, and stores that image as a graphic file (DRESMARA has three scanners of big processing capacity). If the document is not in active use, it usually is stored on an optical disk system. Optical disks, kept on-line in a jukebox (a device for storing and retrieving many optical disks), require up to a minute to retrieve the document automatically (DRESMARA should acquire incase it is needed but before that it should first run the system as is without any additional tools to see how much capacity can create – that actually is possible to calculate).

An imaging system would also require indexes that allow users to identify and retrieve documents when needed. Index data are entered so that a document can be retrieved in a variety of ways, depending on the application. For example, the index may contain the document scan date, the student (professor) name and number, the document type, and some subject information. Finally, the system must include retrieval equipment, primarily workstations capable of handling graphics (printers are usually included).

Intranets provide a low-cost and universally available platform for basic document publishing, and many organizations are using them for this purpose. DRESMARA has

acquired licenses for several office suites that provide enough elements to make this possible. Employees can publish information using Web-page authoring tools and post it to an intranet Web server where it can be shared and accessed throughout the company with standard Web browsers. Such a server exists and is used for the purpose of database accessible throughout the organization. These Web-like “documents” can be multimedia objects combining text, graphics, audio, and video along with hyperlinks. After a document has been posted to the server, it can be indexed for quicker access and linked to other documents (in DRESMARA case there has to be developed the teaching staff and others skills in working with the web-like documents). The links would direct to other web pages, email addresses or indexing and searching for documents.

More sophisticated document-management functions, such as controlling changes to documents, maintaining histories of activity and changes in the managed documents, and the ability to search documents on either content or index terms, can be accomplished by using commercial Web-based systems such as those from IntraNet Solutions or Open Text. Companies like FileNet and Documentum have traditional document-management systems with Web capabilities.

2. Knowledge Work Systems

Knowledge work is information work that creates new knowledge and information. Knowledge workers create new products or find ways to improve existing ones. Knowledge work is segmented into many highly specialized fields, and each field has a different collection of knowledge work systems (KWS) that are specialized to support workers in that field. Knowledge workers perform three key roles that are critical to the organization and to the managers who work within the organization:

- Keeping the organization up to date in knowledge as it develops in the external world in technology, science, social thought, and the arts
- Serving as internal consultants regarding the areas of their knowledge, the changes taking place, and the opportunities (suitable for different fields with any of the teaching staff that became, during the last two years, PhD holders or are in the final phase getting their thesis ready – they can anytime conciliate in the matters pertaining to their field of expertise)
- Acting as change agents evaluating, initiating, and promoting change projects

Knowledge workers and data workers have different information systems support needs. Most knowledge workers rely on office systems such as word processors, voice mail, and calendars. They also require specialized knowledge work systems. Knowledge work systems will be specifically designed to promote the creation of knowledge and to ensure that new knowledge and technical expertise are properly integrated into the business. For this reason, periodic training and applications will be planned so that all members of DRESMARA understand, get easy in using both the concepts and the tools at our disposition, and continuously improve their effectiveness in this type of work.

IV. Requirements for Knowledge Work Systems

Knowledge work systems have characteristics that reflect the special needs of knowledge workers. First, knowledge work systems must give knowledge workers the specialized tools they need, such as: powerful graphics (both hardware and software), analytical tools (developed decision making software, mind-mapping software – MindManager or MindMap), and communications and document-management tools. These systems require great computing power in order to handle rapidly the sophisticated graphics or complex calculations necessary to such knowledge workers as scientific researchers, course designers (education design compartment), and financial analysts (accountants). The

simulation and modeling projects for different aspects of their activity, brings another requirement of reliable and accurate software, plus the expertise acquired by the knowledge worker himself. Being focused on knowledge in the external world, these systems also must give the worker easy access to external databases.

A user-friendly interface is very important to a knowledge worker's system. User-friendly interfaces save time by allowing the user to perform needed tasks and get to required information without having to spend a lot of time learning how to use the computer.

Knowledge workstations often are designed and optimized for the specific tasks to be performed. This means that each compartment in DRESMARA will employ at least one workstation for this purpose. Some courses taught in DRESMARA may need graphics and enough power to handle three-dimensional, computer-aided design (CAD) systems. Financial analysts (in the accounting compartment) will be more interested in accessing a myriad of external databases with massive amounts of financial data very quickly.

V. Examples of Knowledge Work Systems

Major knowledge work applications include computer-aided design (CAD) systems, virtual reality systems or other application software for simulation and modeling, and financial application workstations. Computer-aided design (CAD) automates the creation and revision of designs, using computers and sophisticated graphics software. Using a CAD workstation, the designer can model and simulate any final result of application, exercise, and game or run forecast problems, letting the design to be easily tested and changed on the computer, while making also possible to be run on other computers too. The ability of CAD software to provide project parameters for the range of the problems in a subject matter and the educating process also offers a great deal of possibilities while producing a designing process with far fewer problems. For example, Decisioneering, Inc is the producer of Excel-based risk and decision analysis tools (Crystal Ball, CB Predictor – that use Monte Carlo simulations) for business forecasting software. According to the field in which is to be employed for different inferences, there is modeling and simulation software for mathematics, computers, financial, etc. or general purposes software.

The application designers can easily put the situational background in, creating the environment upon which the entire application develops; then, the variants and alternatives created according to entry data can quickly be set. The software can generate time events and schedules, time accounting reports, and projected costs.

EMC Documentum eRoom enables enterprises to become more productive, efficient, and agile by bringing together people, processes, and content that can be quickly tailored for specific organizational initiatives and easily installed. Organizations can use this solution to enable distributed work teams to work closely and creatively to plan, collaborate, strategize, and make decisions across the extended organization when playing starting and ending games of the courses or some other that are to be developed. This is going to be of great use for both applications that are to be played on campus and for those planned to be played for distance learning courses (not possible yet because of lack of personnel).

At the highest current level of development, virtual reality (VR) is a technology, which allows a user to interact with a computer-simulated environment, be it a real or imagined one. Most current virtual reality environments are primarily visual experiences, displayed either on a computer screen or through special or stereoscopic displays, but some simulations include additional sensory information, such as sound through speakers or headphones. Virtual reality systems have visualization, rendering, and simulation capabilities that go far beyond those of conventional CAD systems. They use interactive graphics software to create computer-generated simulations that are close to reality so that users

believe they are attending real-world situations. Virtual reality is starting to provide benefits in educational, scientific, and business work.

Virtual reality applications are being developed for the Web using a standard called Virtual Reality Modeling Language (VRML). VRML is a set of specifications for interactive, three-dimensional modeling on the World Wide Web that can organize multiple media types, including animation, images, and audio, to put users in a simulated real-world environment. VRML is platform-independent, operates over a desktop computer, and requires little bandwidth. Users can download a three-dimensional virtual world designed using VRML from a server over the Internet using their Web browser. Following, there is possible to develop a series of interactions with people using similar virtual reality software and make previous types of applications look better and more realistic. This would be achievable in no later than five years.

The Sharper Image's (www.sharperimage.com) 3D Enhanced Catalog for Website provides, for visitors with high-speed Internet connections and powerful processors, images of products in three dimensions. Visitors can rotate digitized images of many products so that they can examine them from any angle. The user could zoom in to see specific details and manipulate the object to see how the lid opens or how it folds for storage. Also, there are simple viewer software pieces, embedded in the webpage of the company promoting the respecting products that let people visit different interiors, as if they would be there (see cruise ship companies).

The financial organizations and structures (and financial management classes in DRESMARA courses) use specialized software on workstations to leverage the knowledge and time of its users, and financial managers. Previously, financial professionals had to spend considerable time accessing data from separate systems or even making the calculations "by hand".

After reviewing all the elements that make possible defining, structuring, setting, planning, developing and using a knowledge management system for DRESMARA, I would propose the implementation of this project as soon as possible (half a year would be the timeframe for this) and become the first organization in the Romanian military to use such advanced tool in the management of its activity.

References

- [1] *A teacher's guide to Distance Learning*, <http://fcit.usf.edu/distance/default.htm>
Deepak Kumar, *Emerging technologies: Future Shifts*
- [2] Professor Rob Frieden, *Emerging telecommunications and information processing technologies*, Communications 484 Syllabus (spring, 2006), Carnegie Mellon University, <http://www.personal.psu.edu/faculty/r/m/rmf5/Comm484spring06.htm>
- [3] Laudon, Keneth C., Laudon, Jane P. *Management Information Systems: Managing the Digital Firm*, 9th edn.
http://wps.prenhall.com/bp_laudon_mis_9/32/8209/2101529.cw/index.html

* IULIAN BUJOREANU, Ph.D., M.A., Regional Department of Defense Resources Management Studies, Brasov, Mihai Viteazu 160, tel. 0268 401810, e-mail: iulianbujoreanu@yahoo.com

** DANIEL SORA, eng., Regional Department of Defense Resources Management Studies, Brasov, Mihai Viteazu 160, tel. 0268 401810, e-mail: dan_sora@yahoo.com

MANAGEMENTUL COMUNICĂRII

Dorina Aurica Burduhos*

Rezumat: Lucrarea își propune să evidențieze aspecte semnificative ale comunicării în învățământul preuniversitar. Pe parcursul acesteia se vor prezenta elementele comunicării, tipurile de comunicare și factorii disfuncțiilor comunicaționale. Se poate afirma că în construirea unui grup, a unei organizații, în domeniul învățământului, alături de principii profesionale, sociale, trebuie așezate nu ca o derivată a primelor, ci ca o determinare a acestora, principiile de comunicare. Un climat comunicațional bine realizat conduce la bogăție de informații, un moral înalt și creativitate.

I. Procesele și elementele comunicării

1.1. Rolul comunicării în management

“Aproape fiecare problemă, fiecare conflict, fiecare greșeală sau neînțelegere are la bază o problemă de comunicare”. [4]

Comunicarea este într-o legătură directă cu funcțiile de bază ale managementului. Planificarea și luarea deciziei, organizarea, conducerea (leading-ul) și controlul.

Dezvoltarea unui sistem adecvat de premii și recompense, interacțiunea cu subalternii ca și componentă a funcției de conducere ar fi imposibilă în absența unei forme de comunicare. Comunicarea este esențială pentru stabilirea unor standarde, indici de performanță efectuarea unor corecții, toate ca parte a funcției de control. În concluzie comunicarea este o parte componentă a tuturor activităților manageriale. [5]

Comunicarea este unul din factorii comportamentali fundamentali și constă în a transmite "ceva", "cuiva" prin intermediul unor mijloace tehnice și într-un mediu adecvat. Ea implică complexe caracteristici emoționale, mentale și psihologice.

Comunicarea este un proces bidirecțional între oamenii aflați la diferite nivele ierarhice, în cadrul tuturor funcțiilor care are loc în sus, în jos și pe orizontală.

Comunicarea trebuie înțeleasă ca un proces deosebit de complex, în aparență simplu dar care trebuie tratat ca un factor vital în atingerea obiectivelor organizaționale și individuale figura 1. [3]

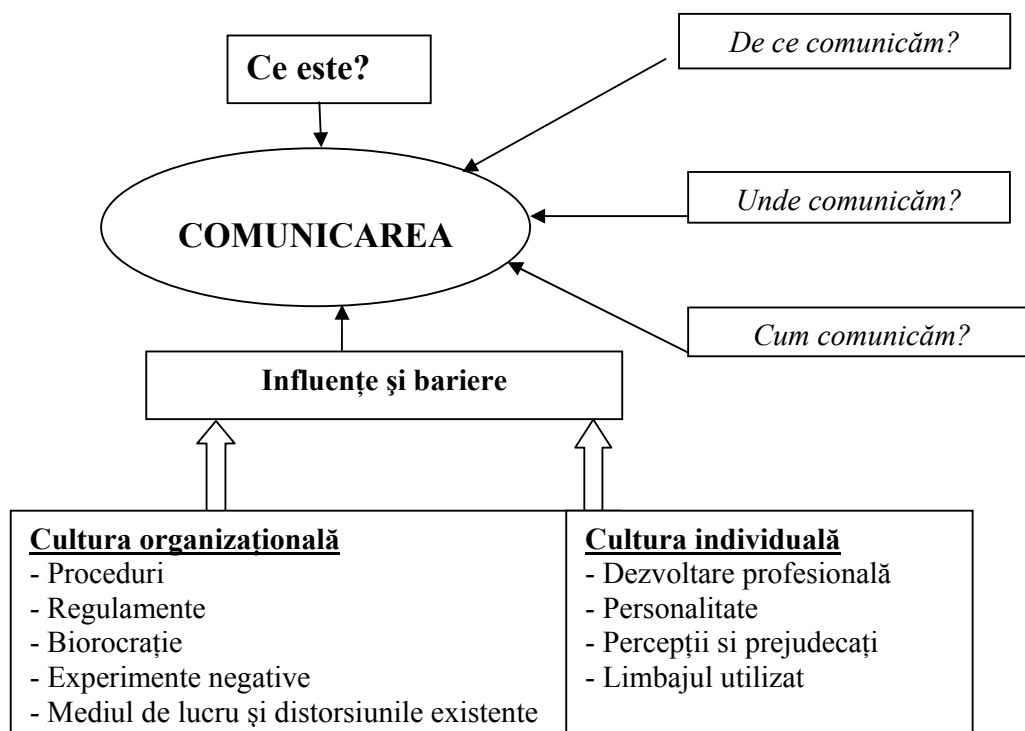

Fig. 1 : Comunicarea

Procesul comunicării constă din transmiterea unor mesaje (înțelesuri "comune") prin intermediul unor simboluri verbale sau non-verbale. Comunicarea poate fi descrisă cu pașii algoritmici prezentați în figura 2. [5]

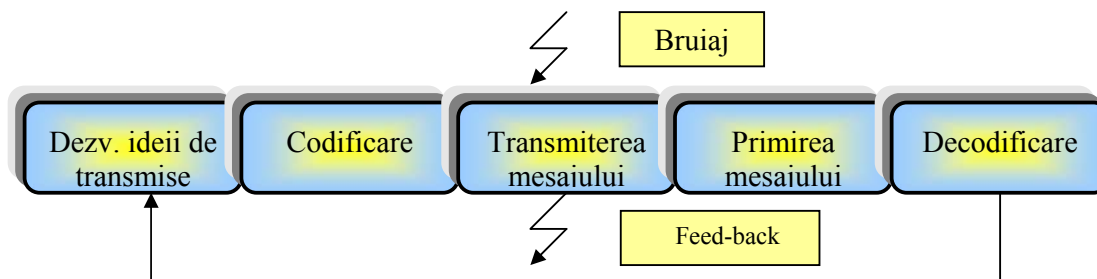

Fig. 2 : Procesul comunicării.

Elementele comunicării sunt [4]:

- *Comunicatorul* într-o organizație poate fi: managerul, ne-managerul, sau chiar organizația însăși; comunicarea se poate face în interiorul organizației sau în exteriorul ei (clienți, furnizori etc.).
- *Percepția / interpretarea* a ceea ce este comunicat (informație, idee) este crucială în procesul comunicării, pentru că de corectitudinea recepției și interpretării mesajelor depinde soluționarea corectă sau incorectă a sarcinilor transmise.
- *Codificarea* implică din partea comunicatorului să-și prezinte ideile și mesajele într-un cod sistematic de simboluri, care să exprime clar și precis conținutul și scopul materialului transmis.
- *Mesajul* este rezultatul procesului de codificare și constă din ceea ce comunicatorul dorește să comunice, iar forma exactă a lui depinde de mediul utilizat pentru transmiterea lui.

- *Canalul* este vehiculul mesajului: comunicarea directă între persoane (face-to-face), telefon, reuniuni de grup, prin computer, documente scrise etc.; comunicare non-verbală (tăcerea, zâmbetul, mimica etc.) care poate transmite mesaje neintenționate, dar și decizii despre ceea ce nu se dorește, nu se vrea.
- *Decodificarea* este procesul prin care mesajul este interpretat, în lumina propriei experiențe anterioare și a unor cadre de referință, în vederea receptării corecte a intenției comunicatorului.
- *Receptorul* este persoana sau grupul cărora li se adresează emițătorul, care decodifică mesajele și este chemat să le utilizeze și să le valorifice în activitatea sa.

Verificarea corectei recepții a mesajelor se face prin intermediul feedback-ului, respectiv al comunicării inverse, dinspre receptor spre emițător, astfel încât potențialele distorsiuni între intenția mesajului transmis și mesajul primit să fie evitate.

În procesele comunicării mai pot interveni factori perturbatori din toate categoriile, care distorsionează intenția mesajelor. Important este a identifica sursele lor și a acționa pentru înlăturarea lor.

Comunicarea se poate analiza atât din perspectiva mediului extern organizației (clienți parteneri, autorități și instituții publice) cât și din perspectiva mediului intern între resursele umane ale organizației. [3]



Figura 3. Comunicarea internă

Comunicarea internă prezentată în figura 3 ajută la:

- realizarea unei circulații optime a informației în interiorul organizației;
- operaționalizarea funcțiilor manageriale;
- monitorizarea, evaluarea și motivarea elevilor și a angajaților;
- dezvoltarea și păstrarea unei echipe competitive.

1.2. Unde comunicăm – climatul comunicării

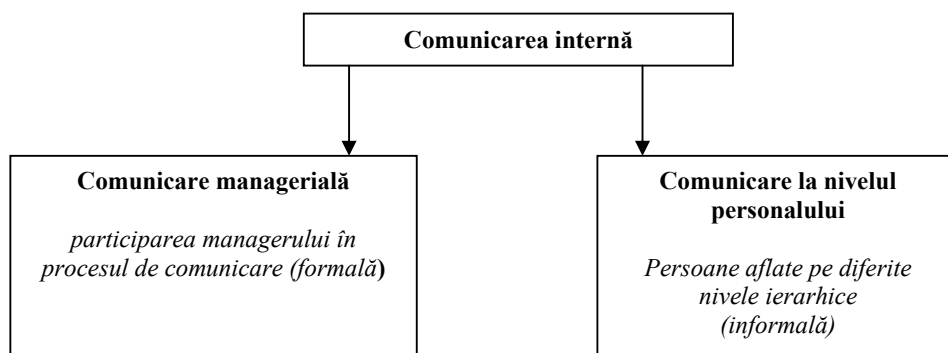
De câte ori nu ne-am întrebat dacă este locul și timpul potrivit pentru a comunica anumite idei și sentimente?

Toate răspunsurile afirmative sau negative sunt în strânsă corelație cu climatul în care comunicăm. Suntem conștienți ca acest climat este creat de noi?

Influențele date de către Cultura Organizațională și cea Individuală sunt decisive în dezvoltarea climatului de comunicare.

In mod real, datorită acestor influențe, mediul de comunicare este de fapt un amestec între comportamentele “deschise” și cele “închise”. (vezi figura 4)

Înțelegem *Cultura Organizațională* ca un ansamblu de moduri de lucru în diferite situații și la diferite nivele, seturi de proceduri și regulamente, modul în care sunt tratate

resursele umane, modalitățile de rezolvare a conflictelor și problemelor, sentimentul de apartenență la un set de valori și obiective.

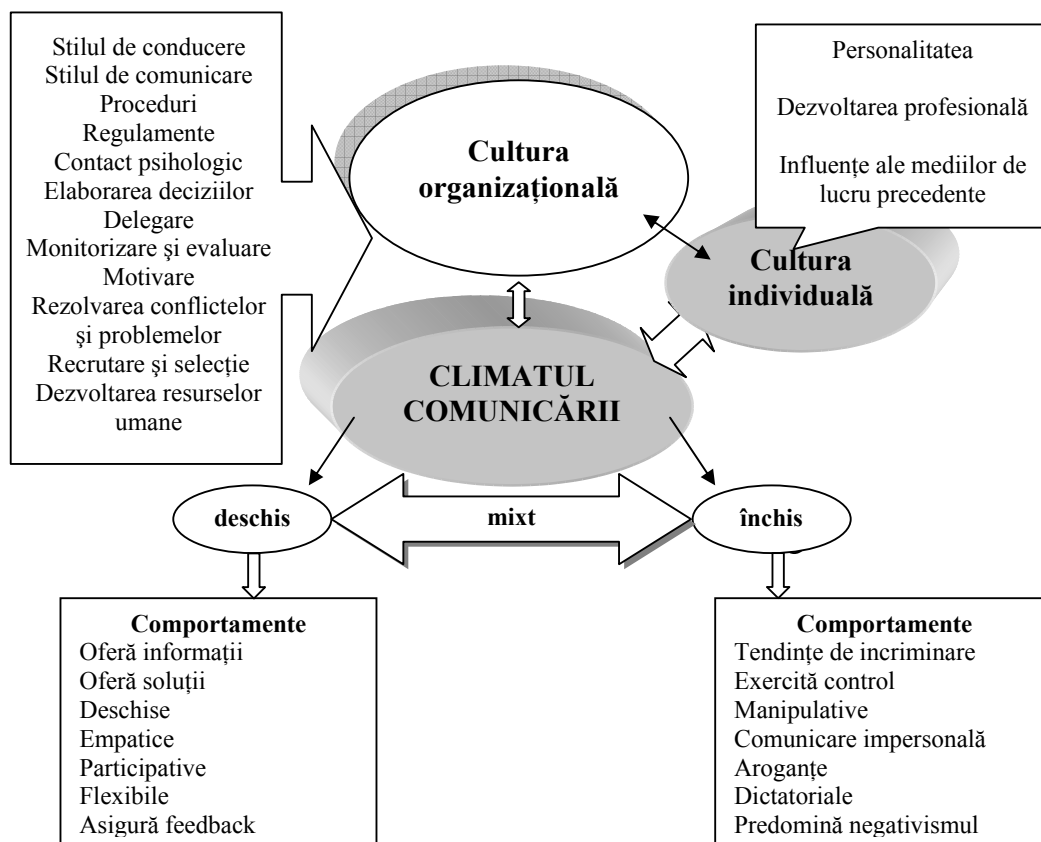

Fig. 4 : Climatul comunicării

În general, organizațiile au o structură aparent flexibilă în care delegarea de responsabilități se face în strânsă concordanță cu o autonomie crescută a personalului delegat.

Deciziile se iau la nivel de top-management de cele mai multe ori fără consultarea (chiar și numai la nivel informativ) a staff-ului implicat. Motivele sunt multiple dar cel care are relevanță pentru procesul de comunicare este cel referitor la lipsa de încredere în deciziile luate de cei din eșalonul inferior.

1.3. Tipuri de comunicare

Două criterii de comunicare au fost identificate:

a) Din punct de vedere al *direcției fluxului informațional* comunicarea într-o organizație poate fi:

- Comunicare pe *verticală*:
 - cu flux informațional de *sus în jos*, pentru care este nevoie de armonie între țelurile individului și ale grupului, este necesar ca regulile și normele muncii în grup să fie explicate, iar mesajele transmise să fie clare.
 - cu flux informațional de *jos în sus*, pentru care este nevoie de a cunoaște atitudinea grupului față de țelul comunicării, este necesar a ști tipul de informații care se pot obține printr-o astfel de comunicare, iar managerul trebuie să-și creeze o deschidere astfel încât să știe să asculte și să răspundă subalternilor în orice problemă.

- Comunicarea pe *orizontală*, în cadrul căreia informația circulă între aceleași niveluri ierarhice (profesor – profesor, manager – manager).

Cele două tipuri de comunicare descrise mai sus vizează o organizare de grup socială, formală. Organizarea informală generează comunicare informală care constă în schimburi, transferuri neoficiale de informații între indivizi. Acest tip de comunicare poate să devină periculos pentru coeziunea grupului dacă în grup există un lider informal sau mai mulți.

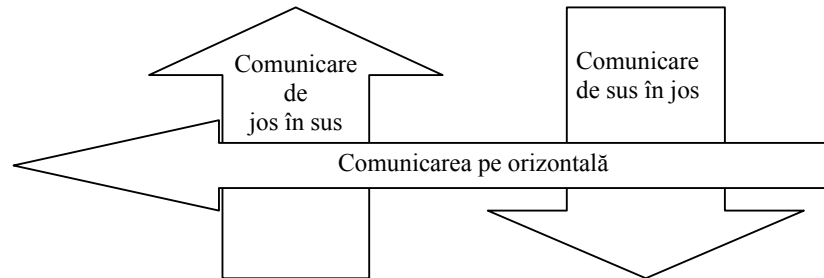

Fig. 5: Tipuri de comunicare [5]

b) Din punct de vedere al *modului în care este construit, transmis și recepționat mesajul* comunicarea poate fi:

- *comunicare verbală*, realizată prin cuvinte, propoziții, fraze din care 53% este realizată prin ascultare. Strategia ascultării constă în confirmarea înțelegerii, organizarea ideilor expuse, stabilirea unor detalii suport sau cuvinte cheie, formularea de întrebări, verificarea prin întrebări;
- *comunicare non-verbală*, realizată prin elemente de para-limbaj, voce, ton, inflexiune, privire, mimica feței - prin gesturi, prin aspectul fizic al spațiului în care se desfășoară, prin distanța între sistemele subiecți, prin volumul mesajului și viteza de transmisie, prin forma scrisului sau prin tăcere.

Examinarea acestor direcții de comunicare este importantă pentru manageri, spre a putea identifica barierele ce apar în procesele comunicării și a găsi mijloacele de a le îndepărta din organizație. În orice direcție se realizează comunicarea, esențiale sunt acuratețea, adecvarea, precizia, canalele pe care se realizează, ritmurile sale etc.

Comunicarea interpersonală constă din transmiterea de la om la om, direct a informației (inclusiv de la manager la subordonați). Acest tip de comunicare este necesar deoarece, informația este păstrată de unii sau alții și, de aceea, nimeni nu dispune de întreaga informație. Există două tipuri fundamentale de realizare a comunicării interpersonale:

- Tipul deschis, care presupune ca deținătorul de informație să fie onest și corect în împărtășirea informației de care dispune, "spunând lucrurilor pe nume" (cea ce implică întotdeauna riscuri).
- Tipul feed-back, în cazul în care cineva nu cunoaște sau nu înțelege o informație, poate să o perceapă prin intermediul efectelor sale asupra lui, în cooperare cu alții, dar, în acest caz, el nu poate controla la fel de bine autenticitatea informației.

II. Factori ai disfuncțiilor comunicaționale

Factori ai disfuncțiilor comunicaționale; sunt multipli și au mare impact asupra sistemului de comunicare, cu efecte negative. Ei se regăsesc, atât în sistemul comunicațiilor organizaționale, cât și în cel al comunicațiilor interpersonale. Principalii factori sunt:

- Cadrele diferite de referință - aceleași informații sunt interpretate diferit, în funcție de experiența fiecăruia, nivelul pe care se situează, interesele, valorile la care oamenii aderă etc.

- Selecția și percepția selectivă a informației, în funcție de concordanța ei sau neconcordanța cu credințele, convingerile sau așteptările fiecăruia.
- Slaba capacitate de ascultare și de receptare - în special din partea superiorilor - care n-au timp, n-au răbdarea sau dispoziția de a asculta și recepta corect informațiile și mesajele subordonaților.
- Judecățile de valoare diferite și credibilitatea surselor ca și probleme semantice.

Funcțiile comunicării sunt:

- funcția emotivă, aceea de a transmite sentimente specifice naturii umane;
- funcția motivațională prin care se influențează comportamentul uman;
- funcția de informare care presupune furnizarea de informații pentru decizie și acțiune;
- funcția de control.

Comunicarea este esențială în Managementul Calității. Un manager poate să facă o analiză rezonabilă a unei situații, să genereze situații sau alternative importante, să anticipeze impactul și consecințele schimbărilor planificate, să organizeze controlul activităților la un nivel de excelență. Cele mai bune planuri ar putea eșua din cauza neajunsurilor comunicării. Principiile comunicării sunt :

- comunicarea este inevitabilă, respectiv non-comunicarea este imposibilă;
- comunicarea se desfășoară la două niveluri: informațional și relațional, cel de al doilea oferind indicații de interpretare a conținutului celui dintâi;
- comunicarea este un proces continuu ce nu poate fi tratat în termeni de cauză - efect sau stimul - răspuns;
- comunicarea îmbracă o formă digitală și una analogică;
- comunicarea este ireversibilă;
- comunicarea presupune raporturi de forță și ea implică tranzacții simetrice sau complementare;
- comunicarea presupune procese de ajustare și acomodare.

III. Strategii fundamentale de comunicare

Strategia fundamentală de comunicare reprezintă comportarea constantă a individului emițător sau receptor de-a lungul comunicării. Tipuri de strategii fundamentale de comunicare:

▪ *Consonanță*

Strategia fundamentală consonanță asigură coeziunea în grup, înțelegere, o bună integrare și uneori un efort de inteligență pentru armonizare cu semenii. Poate degenera în complezență și formalitate. *Comunicare –consonanță*. Figurativ consonanța reprezintă o potrivire de idei, de păreri, acord, înțelegere. Figurativ consonanța este "sângele vieții de organizație, de grup". Fără comunicare existența umană ar fi neîmplinită. Desigur referirea se face la comunicarea interumană ca parte componentă a comunicării universale. În mod direct comunicarea este o încărcătură de înțelegere între un emițător și un receptor concretizat.

▪ *Disonanță*

Strategia fundamentală disonanță se construiește pe tendința de diferențiere și îndepărtare de semeni conducând la slăbirea coeziunii grupului, la lipsa armoniei și întreruperea comunicării. Poate degenera în contradicție sistematică sau predispoziție la ceartă. Prezintă însă și aspecte pozitive și anume poate conduce la corectarea unor erori sau abateri, dezvăluirea unor aspecte sau informații necunoscute, la activarea unor latențe în psihicul genetic.

▪ *Alternanță*

Strategia fundamentală alternanță care constă în acceptarea și refuzarea alternativă a unui mesaj. La nivel de individ este cea mai dăunătoare strategie întrucât “nu poți conta pe el”. Această strategie se dezvoltă din incapacitatea individului de a prelucra, de a extrage esența, de a judeca sintetic, de a relaționa într-o acțiune conștientă de schimbare alternativă în mod voit derutant. Este vorba de așa-ziișii cameleoni.

▪ *Nulsonanța*

Strategia fundamentală nulsonanța se verifică în transmiterea informațiilor științifice cu caracter ne-personal sau în comunicări personale ale cărui colorit afectiv este în mod voit reținut de subiect. Este considerată o strategie rațională care temperează exploziile celei disonante prin tăcere sau abaterea comunicării pe un teren neutru. Se întâlnește la oamenii cu mare putere de control și cu o viață afectivă redusă.

În construirea tipurilor de comunicare un rol important îl are estetica comunicării care derivă la rândul ei din estetica informației. După ce în prima jumătate a secolului XX informația a fost analizată în demersul ei istoric, elabărându-se tehnici și metodologii de prelucrare și transmitere a acestora, a doua jumătate a secolului XX aduce aspectul estetic în transmiterea și recepția unui mesaj. Această problematică generează noi aspecte în teoria comunicării.

Umberto Eco vine în 1862 cu un punct de vedere personal, considerând că un individ antrenat într-o comunicare, prezintă o deschidere de un grad, în sensul valențelor create prin asimilare, iar după recepționarea unui mesaj, prin integrarea acestuia și completare generează o deschidere de grad superior. În acest context "plăcerea estetică" a unei comunicări este dată de:

- complexitatea construirii mesajelor;
- succesiunea acestora;
- raportul complexității cu organizarea sinoptică.

De reținut aici că un grad ridicat de complexitate poate naște ambiguitate căreia i se impune o limită maximă peste care poate deveni zgomot.

În concluzie în activitatea instructiv educativă din învățământul preuniversitar, educația pentru o comunicare este o problemă fundamentală și astfel se impune optimizarea comunicării în organizație. Profesorii trebuie să conștientizeze că informațiile au devenit azi o resursă la fel de valoroasă ca și resursele materiale, umane etc. Ca urmare managementul acestei resurse a devenit o preocupare centrală pentru orice organizație modernă. Lucrări de specialitate din managementul informației precizează patru roluri fundamentale ale informațiilor (Herbert Simon): măsură a succesului, semnal de alarmă, bază de cercetare analitică și bază a planificării.

Condițiile fundamentale ca aceste informații să fie utile sunt: *exactitatea, adecvarea, oportunitatea și eficiența.*

Îmbunătățirea comunicării în organizație se poate obține pe căi multiple și diferite, între care:

- reglarea fluxurilor de informație;
- utilizarea feed-back-ului;
- empatia - plasarea pe poziția celuilalt și adoptarea poziției lui;
- simplificarea limbajului;
- ascultarea efectivă;
- utilizarea unor sisteme speciale.

Comunicarea presupune schimbul de informații. Cel care trimite informația (expeditorul) este respectat pentru claritatea, ne-ambiguitatea și competitivitatea mesajului astfel încât destinatarul să o primească corect. Comunicarea are multe aspecte, dimensiuni:

- scrisă și orală, ascultată și vorbită;
- internă (în cadrul unui proiect) și externă (către client, presă sau public);
- formală (raportate, rezumate, etc.) și informală (memorii, conversații ad-hoc);
- verticală (în susul și în josul organizațiilor) sau orizontală (egali).

Comunicarea este un subiect larg și implică o cantitate substanțială de informație care nu este unică în contextul unui proiect:

- modele de expeditor/destinatar, buclă de reacție, bariere în cadrul comunicării;
- alegerea mediului de comunicare, când să comunice în scris, când să comunice verbal, când să scrie un memoriu ne-formal, când să scrie un raport formal;
- timpul de scriere, structura propoziției, alegerea cuvintelor;
- tehnica de prezentare, limbajul trupului, designul ajutoarelor vizuale;
- întâlnirea tehnicilor de management, pregătirea unei agende, abordarea conflictelor.

Managementul comunicării pe proiect reprezintă aplicarea acestor concepte pe nevoi specifice ale proiectului, de exemplu să decidem cum, când, în ce formă și cui să prezentăm performanțele proiectului.

Bibliografie

- [1] Casa Corpului Didactic Iași., *Psihopedagogie*, Editura Spiru Haret, Iași, 1994.
- [2] Dușe, S., *Managementul Educational*, Editura Universității Lucian Blaga, Sibiu, 2006.
- [3] Institutul de științe ale educației., *Managementul comunicării*, București, 2004.
- [4] Roșca, L., Deneș, C., *Comunicare personală*, Editura Universității Lucian Blaga, Sibiu, 2006.
- [5] Țuțurea, M., Mărginean, S., *Management - elemente fundamentale*, Editura Universității Lucian Blaga, Sibiu, 2002.

* Dorina Aurica Burduhos, drd. prof. ing., Școala cu clasele I-VIII nr.13 Sibiu, str. Simion Bărnuțiu nr.18, tel. 0269 220443; 0752 076101, e-mail: dburduhos@yahoo.com.

IMPLEMENTAREA SISTEMULUI DE MANAGEMENT AL CALITĂȚII PENTRU DECLARAȚIA DE CALITATE – PREDARE ȘI ÎNVĂȚARE ÎN ÎNVĂȚĂMÂNTUL TEHNIC PREUNIVERSITAR

Dorina Aurica Burduhos*

Rezumat: Calitatea sistemului de învățământ tehnic preuniversitar este un punct forte al ofertei educaționale a fiecărei instituții. Aceasta trebuie să creeze la elev – absolvent competențe cheie (comunicare, gândire critică, igiena și securitatea muncii etc.) și competențe tehnice generale și specifice domeniului. Toate acestea depind și de modul în care este implementat în unitatea de învățământ „predarea și învățarea” [1].

Indicatorii de performanță ai predării și învățării sunt:

- *Înscrierea elevilor în sistemul de învățământ, beneficiind de toate informațiile și îndrumările existente;*
- *Serviciile de sprijin semnificativ pentru rezolvarea problemelor personale, de orientare și consiliere;*
- *Desfășurarea procesului de predare și învățare.*

I. Implementare: Predarea și învățarea

Predarea este o componentă a procesului de învățământ și acționează în interacțiune cu învățarea și evaluarea.

Predarea este necesară învățării întrucât multe din obiectivele educaționale nu pot fi atinse fără virtuțile predării. Predarea introduce copilul și tânărul în învățare, oferindu-i și modelul personalității care învață ori trebuie să învețe.

Ținând seama că fiecare organizație, instituție de învățământ, oferă condiții legale de acces la programele de învățare și sprijină toți elevii, implementarea predării învățării se poate realiza prin următorii indicatori de performanță arătând și care sunt dovezile ce susțin acești indicatori, conform tabelului 1.

Tabelul 1. Indicatori de performanță

Indicatori de performanță	Dovezi
<p style="text-align: center;">Înscriere</p> <p>1. Elevilor le sunt puse la dispoziție informații și îndrumări despre toate programele de învățare existente [6];</p> <p>2. Elevii primesc ajutor pentru a înțelege, a</p>	<ul style="list-style-type: none"> • Statut, declarația misiunii, declarația oficială; • Materialele de marketing și promovare, catalogul școlii; • Documente privind întâlnirile care

<p>obține sau a căuta informații conform nevoilor lor;</p> <p>3. Elevilor li se oferă posibilitatea să se înscrie la programe de învățate care răspund nevoilor lor;</p> <p>4. Elevii care au fost respinși primesc sfaturi și îndrumări adecvate pentru a găsi programe de învățare mai potrivite nevoilor lor;</p> <p>5. Evaluarea inițială (nevoile elevilor; sprijinul necesar; stiluri de învățare; cunoștințe, experiență și abilități anterioare; cerințe de evaluare) oferă o imagine exactă pe baza căreia se poate planifica un program de învățare adecvat;</p> <p>6. Toți elevii participă la un program de inițiere în programul de învățare la care au fost înscriși, având posibilitatea de a participa la diferite sesiuni în cadrul programului și/sau de a schimba programul de învățare (dacă este necesar) [11];</p> <p>7. Programele de învățare răspund aspirațiilor și potențialului elevilor, dezvoltând cunoștințele și experiența anterioară.</p> <p style="text-align: center;">Servicii de sprijin</p> <p>8. Drepturile și responsabilitățile elevului sunt clar definite;</p> <p>9. Elevii au acces la sprijin semnificativ și eficace pentru rezolvarea problemelor personale și la orientare și consiliere pe toată durata programului [8];</p> <p>10. Sunt prevăzute perioade pentru revizuire și reevaluarea nevoilor de sprijin ale elevilor, nevoi legate de progresul în cadrul programului de învățare;</p> <p>11. Informațiile, orientarea și consilierea sunt eficiente, îndrumând-i pe elevi în ceea ce privesc modalitățile de a-și continua studiile după încheierea programului;</p> <p>12. Există înregistrări privind evoluția ulterioară a elevilor – continuarea studiilor și/sau angajare [1];</p>	<ul style="list-style-type: none"> • au avut ca temă egalitatea șanselor, politica și planul de acțiune privind egalitatea șanselor, analiza anuală; • Politica privind învățarea cu caracter de includere, politica privind accesul la învățare, criteriile de acces, contract și planuri individuale de învățare (plan personalizat de intervenție), drepturile elevilor; • Date privind grupurile minoritare, statistici privind înscrierea, rata de retenție, rezultatele de învățare și destinațiile în conformitate cu sexul, etnia și deficiențele; • Procesul de orientare și consiliere, procedura de înscriere, ghidul elevului; • Dovezi privind înregistrarea și analizarea profilurilor elevilor respinși și sfaturile acordate acestora; • Sprijinul acordat elevilor, politica privind sprijinul acordat prin îndrumători; sprijin acordat elevilor cu nevoi speciale, contract și planuri individuale de învățare (sau echivalentul); • Procesul de inițiere a elevilor și procesul de evaluare inițială; • Modul în care sunt identificate nevoile individuale de învățare, modul în care se acordă sprijin suplimentar dacă este necesar, modul în care este monitorizat și evaluat sprijinul acordat; • Monitorizarea elevilor și a progresului înregistrat de aceștia în timpul sesiunilor de învățare;
<p style="text-align: center;">Desfășurarea procesului de predare și învățare</p> <p>13. Profesorii/instructorii folosesc măsuri eficiente pentru a promova egalitatea șanselor;</p> <p>14. Profesorii/instructorii stabilesc și mențin relații de lucru eficiente cu elevii, alți profesori/instructori, alți membri ai personalului și cu managerii;</p> <p>15. Elevilor li se stabilesc criterii individuale privind rezultatele de învățare și ținte de învățare individuale, pe baza evaluării inițiale[2];</p>	<ul style="list-style-type: none"> • Politica și procedurile de observare a proceselor de predare și învățare, înregistrări privind observarea predării și învățării, comparația cu standarde interne și externe, feedback în urma procesului de predare și învățare, îndrumări privind observarea procesului de predare și învățare; • Documente de evaluare, mecanism de evaluare, manualul calității, diagrama procesului de asigurare a

<p>16. Programele de învățare și materialele de învățare (ex. teme) oferă posibilitatea învățării prin pași mici;</p> <p>17. Programele de învățare și materialele de învățare (ex. teme) au criterii explicite, care sunt împărtășite elevilor[3];</p> <p>18. Profesorii/instructorii folosesc o gamă variată de strategii de predare și învățare pentru a răspunde stilurilor de învățare individuale, abilităților, culturii, genului, motivării fiecăruia;</p> <p>19. Profesorii/instructorii selectează și mențin o gamă variată de resurse și materiale pentru a oferi sprijin în funcție de diferitele nevoi ale elevilor [5];</p> <p>20. Profesorii/instructorii comunică în mod eficient cu elevii, luând în considerare diferitele nevoi ale elevilor;</p> <p>21. Toate activitățile de învățare sunt planificate și structurate pentru a promova și a încuraja învățarea individuală centrată pe elev;</p> <p>22. Elevii primesc în mod regulat feedback și informații privind progresul realizat [15];</p> <p>23. Elevii sunt implicați în evaluarea progresului pe care îl realizează;</p> <p>24. Evaluarea formativă este adecvată, riguroasă, corectă, exactă și se efectuează în mod regulat;</p> <p>25. Elevii sunt sprijiniți în atingerea obiectivelor prevăzute în cadrul programelor de învățare și primesc sprijin în stabilirea unor obiective de învățare;</p> <p>26. Elevii sunt încurajați să își asume responsabilitatea pentru propriul proces de învățare (ex. sunt conștienți de propriile puncte tari și puncte slabe, acționează conform feedback-ului primit, negociază noi obiective de învățare);</p> <p>27. Elevii au experiență în ceea ce privește diferitele activități de evaluare formativă și sumativă;[13]</p> <p>28. Formele de evaluare formativă și înregistrare sunt adecvate programului de învățare [15];</p> <p>29. Programele de învățare urmează un proces sistematic de păstrare a înregistrărilor.</p>	<p>calității;</p> <ul style="list-style-type: none"> • Procese verbale ale întâlnirilor echipelor de program, procese verbale ale comitetului pentru asigurarea calității, procese verbale ale întâlnirilor membrilor echipei de management; • Raport de autoevaluare, plan de îmbunătățire, revizuirea planului de afaceri; • Feedback și evaluări din partea elevilor, feedback din partea personalului; • Revizuirea și evaluarea programului, plan de acțiune; • Scopurile programului; obiective și rezultate; • Politici și proceduri de evaluare formativă și monitorizare; • Înregistrări ale programului, ex.: planul programului, scopul programului, rezultate, activități de revizuire și evaluare, registre, date privind prezența, date privind finalizarea programului; • Documente privind progresul; procesul de orientare profesională; • Procesul de revizuire efectuat de angajatori și angajați, date din studii naționale sau la nivelul comunității locale care demonstrează că ceea ce se dobândește prin învățare are un impact asupra comunității locale; • Date privind progresul elevilor și destinațiile lor ulterioare; • Materiale și strategii de marketing și promovare; • Politici și proceduri de rezolvare a contestațiilor;
--	--

În schema de mai jos am prezentat fluxul calitativ al predării învățării.



Figura 1. Schema flux.

II. Implementarea planului de îmbunătățire

Considerând că a fost susținută o lecție a cărui punct slab a fost: *Predare eficientă* s-a impus pentru următoarele lecții ca țintă: *Nivele îmbunătățite ale învățării elevilor* în toate clasele prin intermediul unei predări mai eficiente.

Planul de îmbunătățire al învățării prin predare eficientă este prezentat în tabelul 2.

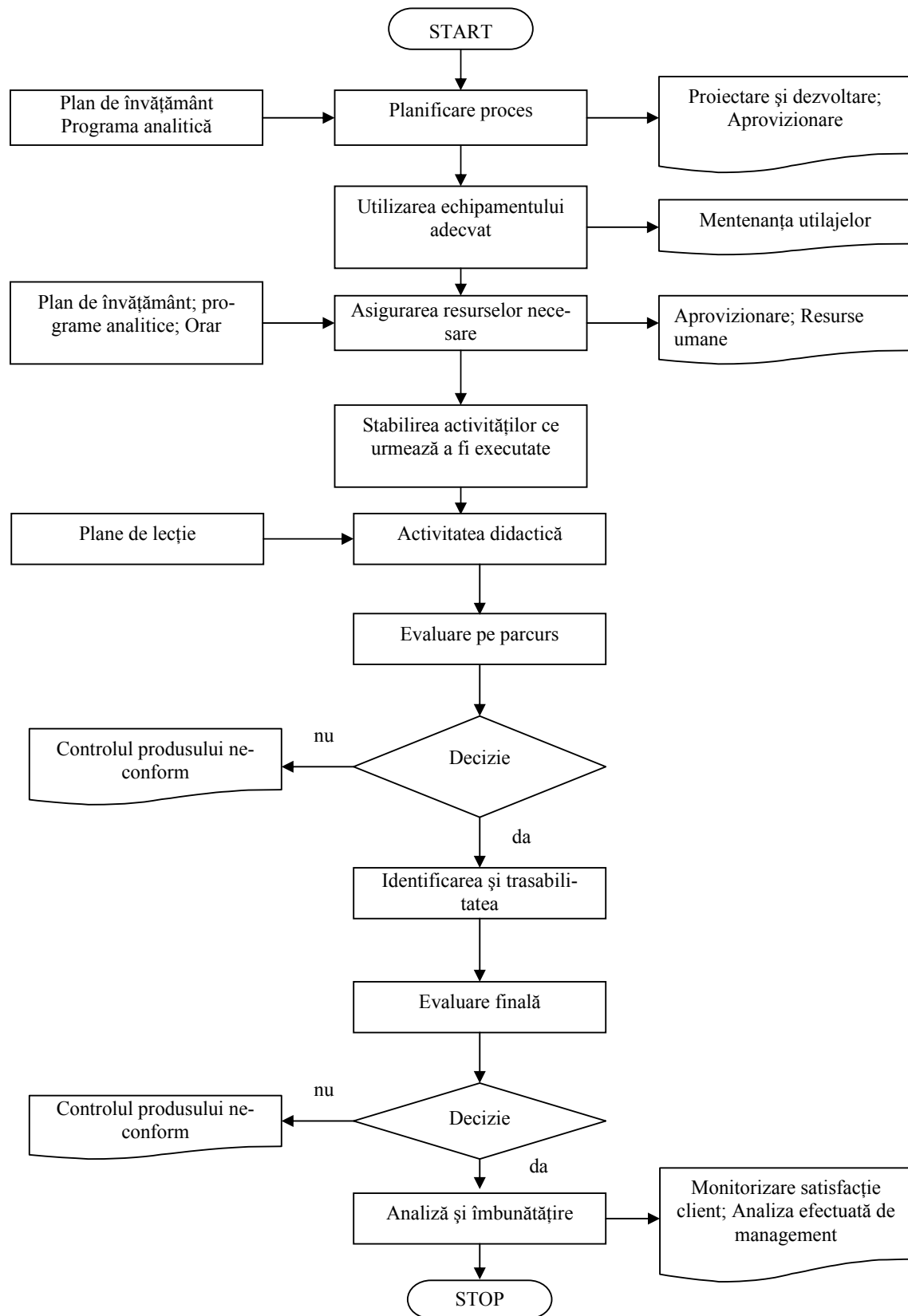
Tabelul 2. Plan de îmbunătățire al învățării [7].

Acțiuni necesare	Rezultate măsurabile	Responsabil	Prioritatea acțiunii	Termene și obiective	Monitorizare și evaluare	Costuri și resurse
O mai mare consecvență în scrierea, evaluarea și implementarea obiectivelor de învățare și a planurilor de predare.	Toate disciplinele au obiective și planuri de predare complete și moderate	Profesorul ce predă disciplina respectivă Medierea realizată de către șefii de catedră	Crescută	Planurile și obiectivele să fie elaborate până în decembrie și moderate până în mai	Cadre didactice titulare	Nici unul fac parte din îndatoririle curente
Mai multe activități de învățare participative în toate clasele	Înregistrările observațiilor realizate la clasă înfățișează nivele îmbunătățite ale participării elevilor la activitatea din clasă	Profesorii ce predau disciplinele respective și echipe de observare la clasă	Crescută	Observarea a 50% din personal urmează să fie finalizată până la sfârșitul anului școlar. Restul urmează să fie observați până în luna decembrie anul următor	Echipe de observare la clasă analizează datele și raportează către echipa de management superior o dată la 2 luni	23 zile din timpul personalului
	Sesiuni de formare pentru toți profesorii în ceea ce privesc noile stiluri de predare	Echipe de dezvoltare a personalului și șefii de catedră	Crescută	Prima fază a formării urmează a fi finalizată până în iunie	Echipe manageriale principale	40 zile din timpul personalului

Dezbateri comune în colectivul profesoral	Mentoratul profesorilor mai slabi de către colegii pasionați de tehnicile de învățare centrată pe elev	Șefii de catedră	Crescută	Planurile pentru schema de mentorat să fie gata pentru a fi aprobate până la sfârșitul lunii martie. Rapoartele intermediare urmează să fie finalizate până în mai	Echipa de management superior	Nici unul fac parte din îndatoririle cadrelor didactice principale
introducerea unor activități extinse de stabilire a țințelor pentru toți elevii, pentru a sprijini apariția îmbunătățirilor în performanța elevilor	Documentul strategiei ce a fost elaborat și schema de observare arată că activitățile sunt folosite la clasă	Directorul adjunct și personalul principal care se ocupă de sprijinirea elevilor	Crescută	Propunerile finalizate până în martie. Schema urmează să fie aplicată 5 luni de la data aprobării	Echipa de management superior. Revizuirea schemei stabilită în octombrie	15 zile din timpul personalului
Extinderea programului de mentorat al personalului la nivelul tuturor cursurilor	Înregistrări ale mentoratului și feedback asupra schimbărilor intervenite în practica de clasă[9]	Directorul adjunct	Crescută	Acțiune imediată. Evaluare provizorie a impactului după 3 luni	Echipa de management superior	Nici unul fac parte din îndatoririle cadrelor didactice principale
Folosirea și dezvoltarea resurselor îmbunătățite și cu un bun raport cost-eficiență	Schema de formare și feedback-ul de la elevi asupra calității resurselor pe care le-au folosit[12]	Directorul Directorul adjunct Conducătorii de curriculum	Crescută	Evaluarea utilizării curente a resurselor realizată într-un interval de 3 luni. Planurile de îmbunătățire având toate costurile stabilite într-un interval de 6 săptămâni de la evaluare	Echipa de management superior	Nici unul

Abilități de comunicare îmbunătățite pentru profesori[14]	Schemă de dezvoltare a personalului	Directorul adjunct, conducătorul dezvoltării personalului și șefii de catedră	Crescută	Prima fază a schemei urmează să fie finalizată până în iulie, a doua fază urmează să fie finalizată în noiembrie	Echipa de management superior	30 zile din timpul personalului
	Schemă de mentorat – cuplarea profesorilor care comunică bine cu clasa cu cei care comunică mai puțin bine	Șefii de catedră	Crescută	Planurile pentru schema de mentorat să fie gata pentru a fi aprobate de către management până la sfârșitul lui martie. Rapoartele intermediare de progres urmează să fie finalizate până în mai și iunie	Echipa de management superior [16]	Nici unul fac parte din îndatoririle cadrelor didactice principale

În concluzie beneficiile predării și învățării la un înalt nivel calitativ se răsfrâng asupra elevilor, cadrelor didactice, instituțiilor de învățământ preuniversitar și nu în ultimul rând asupra angajatorilor și autorităților publice.

Mi-am propus să continui cercetările în domeniul predării și învățării în învățământul tehnic preuniversitar.

Bibliografie

- [1] Bernat, S.E., *Tehnica învățării eficiente*, Presa Universitară Clujeana, Cluj-Napoca, 2003.
- [2] Bocoș, M., *Teoria și practica cercetării pedagogice*, Editura Casa Cărții de știință Cluj-Napoca, 2003.
- [3] Brătianu, C., Atanasiu, G., *Asigurarea calității în învățământul superior din Marea Britanie*, Editura Economică, București, 2002.
- [4] Clement, K., *Mantra or Meaning - Quality in Education and Research*, Norwegian Minister of Education and Research, October 2003.
- [5] Drăgulescu, N., *O politică europeană de promovare a calității pentru îmbunătățirea competitivității europene*, Fundația Română pentru promovarea calității, Traducere autorizată, București, 2001.
- [6] Duse, S., *Managementul Educational*, Editura Universității Lucian Blaga, Sibiu, 2006.
- [7] Koontz, H., O'Donnell, C., *Les principes du management*, Des Presses de Gerard & Co, Verviers, 1988.
- [8] Marga, A., *Criterii de calitate a învățământului*, Note.
- [9] Martinescu, I., Martinescu, D., *Auditul calității și mediului*, Ed. Universității Transilvania din Brașov, 2002.
- [10] Meyer, G., *De ce și cum evaluăm*, Ed. Polirom, București, 2000.
- [11] Postăvaru, N., *Managementul calității totale*, Editura Matrix-ROM, București, 1998.

- [12] Olariu, M., *Managementul calității*, Ed. Economică, București, 1999.
- [13] Radu, I., *Evaluarea în procesul didactic*, Ed. Didactică și Pedagogică, București, 2000.
- [14] Roșca, L., Deneș, C., *Comunicare personală*, Editura Universității Lucian Blaga, Sibiu, 2006.
- [15] Stoica, A., *Evaluarea progresului școlar. De la teorie la practică.*, Editura Humanitas Educațional, 2003.
- [16] SR EN ISO 9000:2000, *Sisteme de management al calității. Principii fundamentale și vocabular.*, 2001.

* Dorina Aurica Burduhos, drd. prof. ing., Școala cu clasele I-VIII nr.13 Sibiu, str. Simion Bărnuțiu nr.18, tel. 0269 220443; 0752 076101, e-mail: dburduhos@yahoo.com.

AUTOMANAGEMENTUL – O AXIOMĂ A SUCCESULUI

Cătălin CIOACĂ *

Abstract: Self Management requires learners to reflect on their interests and abilities in order to empower them to make informed life decisions and plan their personal development. The boundries of everyone's success are determinated by the power of imagination and the persistance of which anyone acomplishes theyr goals. The limits of any man are determined by each individual,from here we can reach to the conclusion that everyone can use all imaginable oportunities and all available resources in order to achieve any goal that had been set.

1. Definirea conceptelor

Realizarea obiectivelor organizației reprezintă pasul final al activității manageriale. Managerul trebuie să se identifice, să „trăiască” cu și prin obiectivele organizației. Pentru aceasta, el trebuie să se elibereze de problemele personale sau influențele externe, care l-ar putea împiedica să se dedice trup și suflet atingerii obiectivelor organizației pe care o conduce.

Contribuția la această „eliberare” de problemele zilnice o are atât organizația în ansamblul ei, cât și managerul însuși. Astfel, pe de o parte, organizația oferă managerului condiții bune de muncă și o serie de facilități care-i ușurează viața (punerea la dispoziție a unui automobil, eventual cu șofer; salariu mare; birou confortabil; locuință de serviciu etc.), dar care are și părți negative, în sensul că managerul ajunge să trăiască izolat de lumea înconjurătoare, iar timpul petrecut în mijlocul familiei se diminuează considerabil. Pe de altă parte, managerul trebuie să-și organizeze viața în așa fel încât să se elibereze de problemele cotidiene, aceasta însemnând în primul rând că el acceptă benevol constrângerile enumerate mai sus și mai mult, practică un sistem de autoconducere sau automanagement care îi eliberează forțele creatoare de care dispune și îi permite să le pună la dispoziția organizației.

Colaboratorii, familia, cunoscuții și chiar necunoscuții atribuie managerului rolul unui model, preluând caracteristicile comportamentului acestuia în comportamentul personal. Personalitatea puternică a unui manager își pune amprenta asupra spațiului din jurul său, iar ideile, comportamentul, stilul de viață sunt copiate și acceptate ca normale.

Calea care pare a fi cea mai ușoară pentru a ajunge la succes este aceea de a copia succesul altuia! Indiferent de faptul că acest rol îi face plăcere sau nu, managerul trebuie să fie conștient de el și, fără să renunțe la naturalitatea comportării proprii, să îndeplinească dorințele neexprimate ale celor din jurul lui, menținându-se ca model.

Succesul este perceput ca o consecință a atingerii țelurilor proprii. De aceea este necesar ca țelurile să fie bine precizate. Pe lângă țelurile generale ale vieții, care trebuie păstrate timp îndelungat, există și țeluri pe termen scurt (a lua un examen, a obține o diplomă, a cumpăra o casă, a lucra într-o mare companie etc.). pentru managerii de întreprinderi, succesul este legat de vânzarea avantajoasă a produselor fabricate, iar aceasta depinde de calitatea relațiilor cu clienții. Managerii se străduiesc să fixeze acest adevăr în conștiința salariaților și elaborează chiar în acest scop reguli de comportament.

Cine vrea să conducă cu succes, trebuie să știe cum și încotro, iar aceasta începe cu viața personală.

Dar ce este succesul?

Puțini oameni sunt în stare să răspundă la această întrebare și se consideră de aceea nefericiți. Mulți dintre ei privesc cu nostalgie „succesul” pe care îl au cei din jur și visează să realizeze ceva asemănător. Alții se bucură pentru succesul altora și desprind din acesta motive pentru propria fericire. Ajung astfel să trăiască victoria celor din jurul lor și nu a propriei vieți.

Calificarea echipei de fotbal a României în fazele superioare ale campionatului mondial din SUA a fost sărbătorită de mulți ca succesul „nostru”. atât timp cât acest „nostru” se referă la poporul român, este pe deplin îndreptățit. Atunci când este privit ca un succes personal al suporterului de fotbal, este o înșelăciune: suporterul își închipuie că trăiește și realizează succesul. În realitate, succesul a fost atins de jucători, suporterul de fotbal nu a avut nici o contribuție la acest rezultat, dar el se bucură pentru succesul altora, nu pentru succesul său personal.

Succesul înseamnă să atingi țelul pe care ți l-ai propus, iar acest țel este unic pentru fiecare om. Succesul înseamnă să trăiești viața în fiecare zi așa cum ți-o dorești, iar pentru aceasta trebuie însă să știi ce aștepți de la ea.

2. Rolul soției în viața managerului

Nu există îndoială că viața familială are de suferit din cauza activității profesionale a managerului. Dacă problemele materiale sunt rezolvate prin salariul mare pe care îl primește, celelalte, ca educația copiilor, relațiile în cadrul familiei, izolarea față de rude sunt probleme pentru a căror rezolvare managerul nu dispune de timpul necesar.

După o zi de muncă plină de încordare, căminul familial reprezintă refugiul personal al managerului. Aici caută condițiile pentru refacerea forțelor, care îi permit ca a doua zi să-și continue eforturile intense pe drumul care duce la atingerea obiectivelor organizației. Aceste condiții trebuie create, întreținute și adaptate de persoana care preia sarcina de a-i administra viața, în mod logic, soția.

Soția unui manager îndeplinește mai multe roluri:

- *Om de încredere și prieten.* Managerul este și el tot un om, cu problemele, cu necazurile și slăbiciunile specifice. El are nevoie să discute multe din problemele de rezolvat cu o persoană de încredere, adesea nu pentru a aștepta un sfat, ci în acest fel pentru a-și ordona gândurile. Astfel, de la soție managerul așteaptă încurajare, încredere, dar și o evaluare critică a evenimentelor zilei sau a comportamentului său, mai ales când trece prin situații dificile.

- *Manager al vieții familiale.* Activități precum educația copiilor, întreținerea casei, întreținerea relațiilor cu prietenii și rudele, pregătirea bagajelor pentru călătoriile de serviciu, poate chiar administrarea averii trebuie preluate de soție, deoarece managerul nu le poate parcurge fără să neglijeze, în parte, obligațiile sale de serviciu.

- *Partener sexual.* O viață familială normală este constituită ca o garanție pentru succesul multor categorii de manageri. Viața sexuală în cadrul familiei este un element de

bază în generarea liniștii și forței necesare managerului pentru rezolvarea problemelor organizației. O viață sexuală neregulată este un impediment serios în activitatea unui manager.

- *Iubită*. Sentimentul de dragoste trăit cu intensitate este unul dintre stimulenții cei mai puternici ai imaginației managerului. Când acesta este „îndrăgostit” de soția sa, de meseria sa, de problemele pe care le are de rezolvat, atunci el identifică cu ușurință soluții pe care colegii săi nu le găsesc și acționează cu o mare rapiditate surprinzătoare pentru cei din jur care abia pot să-l urmărească. Managerul „plutește” deasupra problemelor spre obiectivul pe care și l-a ales.

Importanța pe care o are familia pentru succesul managerului este atât de mare încât acesta are obligația să-i dedice tot timpul liber.

Totuși, soția nu trebuie în nici un caz să renunțe la idealurile personale. În unele situații, soția are oportunitatea să evolueze împreună cu soțul. Pe măsură ce problemele managerului devin mai complicate, problemele cu care se confruntă soția devin și ele mai complexe. Soția trebuie să urmărească evoluția profesională a soțului, pentru ca mai târziu să-l poată înțelege și ajuta. În alte situații, soția poate avea o profesie și poate exercita foarte bine o funcție într-o organizație. În acest caz, timpul avut la dispoziție de soție pentru crearea acasă a atmosferei de care soțul are nevoie este redus, iar o parte din problemele zilnice trebuie preluate și rezolvate de către alte persoane. Dacă soții nu înțeleg riscul la care se supun prin faptul că sunt amândoi activi, o răcire a relațiilor este inevitabilă, care de cele mai multe ori duce la divorț. Acesta este de fapt prețul pe care managerii îl plătesc pentru viața activă pe care o trăiesc.

Cele enunțate mai sus nu trebuie privite ca o discreditare a femeii. În cazul în care într-o familie soția activează în management și petrece cea mai mare parte din timp în afara casei, este de datoria soțului să se străduiască să realizeze condițiile cele mai bune condiții pentru viața în comun și pentru refacerea forțelor soției.

3. Aspecte ale programului de viață al managerului

Pentru a putea folosi în cel mai eficient mod puținul timp liber de care dispune, managerul trebuie să-și precizeze înainte țelurile vieții sale particulare și modul în care intenționează să le atingă. Odată fixate acestea, managerul trebuie să le urmărească cu consecvență. Precizarea țăelurilor vieții este însoțită de elaborarea unui concept cu ajutorul căruia managerul își reglementează activitatea sa particulară. În acest fel se ajunge la o automatizare a comportamentului care îi permite să-și concentreze atenția asupra rezolvării problemelor importante ale organizației.

Câteva aspecte trebuie avute în vedere, cu precădere, de către orice manager:

- *dormitul, trezirea, mâncarea și băutura*. Refacerea forțelor se face prin odihnă și prin alimentație. Din cauza timpului liber limitat pe care îl are, managerul trebuie să-și organizeze condițiile de odihnă în așa fel încât și aici să realizeze o eficacitate maximă.

- *conservarea energiei propriului corp, sănătatea, durerea, boala și moartea*. Solicitarea intelectuală a managerului este imensă. Refacerea în fiecare zi a capacității de muncă și conservarea în același timp a nivelului maxim al resurselor proprii necesită un program bine structurat care cuprinde relaxare, sport, programe culturale și activități complementare. Managerul trebuie să combine toate aceste acțiuni pentru a obține performanța. Sănătatea este un important capital al managerului. O sănătate bună și constantă pe timp îndelungat îi permite acestuia să obțină performanțe la nivel înalt și constant. Dar chiar și pentru managerul sănătos, stresul poate avea efecte dăunătoare. Pentru prevenirea stresului, managerul trebuie să-și pregătească din timp strategii de rezolvare a problemelor posibile. În acest fel el dispune de o soluție analizată în prealabil în momentul în care intervine evenimentul stresant.

- *îndoiala, teama, frica de înfrângere.* Înfrângerea este o parte a succesului, așa cum moartea este o parte a vieții. O înfrângere marchează sfârșitul unui drum, dar în nici un caz abandonarea unui obiectiv. Acesta trebuie urmărit cu asiduitate, până la atingerea lui. Îndoiala, teama, frica sunt sentimente normale, care pot apărea din când în când, dar care pot fi învinse. Managerul trebuie să pășească mai departe, cu încredere în sine.

- *capacitatea de raționament logic și concentrarea mintală, memoria și creativitatea.* Activitatea desfășurată de manager în permanență la un nivel înalt, conduce la perfecționarea permanentă a calităților, dar acest proces trebuie sprijinit printr-un mod de viață adecvat. Distracția fără limită, mâncarea și băutura abuzivă sunt elemente care pot conduce la diminuarea capacității de muncă.

- *automatizarea unor acțiuni de mică importanță.* Cea mai mare parte din acțiunile cotidiene se încadrează în această categorie. Printr-o planificare riguroasă a fiecărei acțiuni și prin disciplină în păstrarea obiceiurilor, se poate atinge la stadiul în care acestea se desfășoară fără controlul direct sau numai sub un control redus al conștientului. Managerul se concentrează în acest timp asupra problemelor pe care le are de rezolvat, iar activitățile curente se desfășoară automat. El nu este atent la ceea ce se desfășoară în jurul său și de aceea pare distrat. În realitate el caută soluții la problemele care îl frământă.

- *realizarea concepției despre viață.* Atunci când sunt luate hotărâri care influențează problemele analizate, soluțiile identificate sunt deja puse în concordanță cu concepția despre viață. În felul acesta el „deleagă” rezolvarea problemei subconștientului său, care lucrează și în timpul nopții. Se poate întâmpla ca el să se trezească după numai câteva ore de somn și să constate că a găsit deja soluția adecvată.

- *Influența personalității.* Optimistul rezolvă cu ușurință problemele grele, în timp ce pesimistul se poticnește la orice pas. Tot ce realizează omul în viață este gândit dinainte, iar viața îi apare așa cum o gândește și o percepe el. Desigur că aspectele negative, neplăcute ale vieții, nu dispar. Ele rămân mai departe, însă sunt estompate de puterea de viață, de energia pe care managerul o degajă. Viața managerului devine astfel mai împlinită și mai frumoasă. Acesta este de fapt țelul lui.

În toate aceste domenii trebuie prevăzute soluții atât pentru situațiile pozitive cât și pentru cele negative. Un plan de viață trebuie completat cu măsuri pentru cazurile de deces. Concepția despre căsătoria fericită trebuie completată cu măsurile potențiale luate în caz de divorț. Planurile pentru conservarea energiei corporale, prin sport, hrană adecvată, odihnă suficientă, trebuie completate cu măsuri în caz de boală. Acestea vor constitui un suport de nădejde în rezolvarea problemelor care apar în viață, deoarece permit, în caz de nevoie, să se apeleze la soluția de rezervă, pregătită deja.

Odată întocmit, programul de viață trebuie respectat. Datorită faptului că managerul are la dispoziție un document deja cunoscut și analizat în detaliu, deciziile în domeniile respective sunt luate rapid și sigur și se înscriu în strategia lui de viață. Prin aceasta el dobândește un prim simțământ de succes, care îl întărește în acțiunile sale viitoare.

4. Studiul de caz „Viața unui român”

4.1. Enunțarea premiselor

Prezentarea domnului Olimpiu Panait (O.P.).

Domnul O.P. din Brăila și-a propus să realizeze următoarele țeluri în viață:

1. să devină specialist în domeniul tehnic.
2. să ducă o viață de familie armonioasă.
3. să viziteze alte țări.

Ca urmare a acestor țeluri el a străbătut până în prezent următoarele etape:

P1 – între vârsta de 18 și 22 de ani a studiat construcții de mașini la Institutul Politehnic din Brașov.

P2 – între 22 și 26 de ani a lucrat la Șantierul naval din Brăila, unde a fost bine apreciat pentru rezultatele obținute. Propunerea de a fi numit șeful unei secții de producție a fost respinsă din considerente de apartenență politică a tatălui său. Pentru a-și atinge țelul numărul 1, se hotărăște să părăsească întreprinderea.

P3 – la șantierul hidrocentralei de la Vidraru i s-a acordat responsabilitatea conducerii unui lot și mai târziu a unui șantier. Lucrările executate sub conducerea lui au primit calificativul „excelent”. Țelul nr. 1 a fost realizat.

Înainte de plecarea pe șantier a cunoscut o studentă la pedagogie, cu care s-a înțeles foarte bine și s-au căsătorit. Câțiva ani mai târziu s-a născut primul copil. Soția a primit de lucru la școala profesională a șantierului, și-a urmat soțul și au trăit împreună în plină armonie. Țelul nr. 2 a fost realizat.

Câștigul mare obținut pe șantier i-a permis să strângă bani și să cumpere o mașină. Cu aceasta a reușit să facă și câteva călătorii în străinătate. Începe în acest fel realizarea țelului nr. 3: să viziteze alte țări.

În timpul călătoriilor a descoperit că dezvoltarea economică a României urmează un drum care poate fi nefast. Apare o criză puternică. Pe de o parte datorită dorinței de a-și continua drumul plin de succes, abia început, iar pe de altă parte, dorința de a scăpa de o schimbare negativă a societății așa cum se aștepta. O.P. a luat decizia de a se stabili în străinătate.

Soția l-a urmat pe acest drum greu și plin de riscuri. Armonia în familie a fost deplină.

P4 – O.P. a început să lucreze ca inginer mecanic în Franța, dar cunoștințele dobândite în România nu erau suficiente, așa că s-a decis să se întoarcă în domeniul universitar și să obțină titlul de doctor inginer.

P5 – O.P. a lucrat ca asistent la L'Ecole Polytechnique în Toulouse și a obținut titlul de doctor inginer. Soția a lucrat ca profesoară la o școală în apropiere. În această perioadă s-a născut al doilea copil.

P6 – O.P. a terminat studiile și a ocupat un post de cercetător în domeniul chimiei. Toate cele trei țeluri s-au realizat în mod constant.

Institutul și-a închis porțile în scurt timp, iar O.P. a trebuit să-și găsească un alt serviciu.

P7 – la Întreprinderea de Construcții Electromecanice din Marseille, O.P. a fost angajat ca șef de serviciu, iar în scurt timp a devenit director tehnic. În această calitate trebuia să coordoneze și activitatea filialelor din Germania, Anglia, Canada și Argentina. Țelurile nr. 1 și 3 au fost realizate din plin.

Familia a rămas acasă, în apropiere de Toulouse. Copii au crescut, iar O.P. a făcut eforturi să mențină familia intactă. Viața de familie a început să sufere, datorită faptului că timpul petrecut împreună se rezuma la sfârșitul de săptămână. Țelul nr. 2 era realizat numai în parte.

Familia a profitat de posibilitatea creată de poziția soțului și a vizitat mai multe țări.

P8 – O.P. dorea să profite de perioada ascendentă în viața lui și a încercat să mai urce o treaptă. S-a înscris la L'Ecole Nationale d'Administration în Paris și a obținut și titlul de doctor în științe economice.

Soția nu a fost de acord cu aceasta și și-a manifestat vădit dezaprobarea. Au apărut primele discuții contradictorii între soț și soție, la care au fost antrenati și copiii. Copiii au început să se depărteze de tată.

P9 – Universitatea din Bilbao l-a invitat pe O.P. să susțină prelegeri în domeniul tehnico-economic și a acceptat. După un an de zile i s-a acordat titlul de profesor.

Cu toate că soția a fost invitată să participe la prelegeri și aprecia calitățile șefului, ea a rămas mai departe împotriva acestei activități suplimentare. Discuțiile au devenit din ce în ce mai dure, iar înstrăinarea copiilor, deveniți între timp adulți, față de tată a crescut tot mai mult.

Pe culmea realizării profesionale, posibilitatea de a realiza o viață armonioasă în familie se reducea din ce în ce mai mult.

Noua conducere a întreprinderii de construcții, în ciuda vârstei, i-a cerut să iasă la pensie. A apărut o nouă criză. Universitatea din Bilbao i-a propus să peia postul de manager al cursurilor inițiate de Uniunea Europeană. Nu a fost luată încă o hotărâre în acest domeniu.

Poate fi considerată viața domnului O.P. ca un succes?

4.2. Soluționarea cazului

O primă constatare, analizând acest caz, este că succesul în viață nu este permanent. Perioade în care țelul este atins alternează cu perioade de criză. Țelurile propuse trebuie urmărite mai ales în aceste perioade, când există pericolul devierii de la ele.

Privit din prisma studenților din Bilbao, domnul O.P. apare ca o persoană plină de succes, necunoscând realitatea din viața personală.

Privită prin prisma personală a domnului O.P., istoria vieții sale poate fi considerată, în multe perioade din viață, plină de succes. El și-a atins toate cele trei țeluri propuse și a trăit timp îndelungat bucurându-se de realizarea simultană a lor. În viața sa au existat însă și perioade îndelungate în timpul cărora eforturile nu au fost încununete de succes, iar în ultima perioadă a vieții crizele grave din cadrul familiei au deteriorat impresia pozitivă asupra realizărilor anterioare.

Din punctul de vedere al unei persoane care are o poziție lipsită de simpatie față de domnul O.P., viața lui prezintă o mulțime de puncte care pot fi puse în discuție. Astfel, acesta nu a rezistat mai mulți de câțiva ani într-o întreprindere, a fugit mereu dintr-un loc în altul și probabil a fugit și de răspundere, nu și-a valorificat șansele de care a dispus în mod suficient. În concluzie, el este un nerealizat.

Care dintre părerile de mai sus este cea „adevărată”? Probabil că toate sunt adevărate, depinde numai de punctul de vedere din care se face analiza și de țelurile luate în considerare. Cert este că domnul O.P. a folosit o mare parte a vieții pentru îmbunătățirea calificării; a făcut mai multe studii complementare între ele; a lucrat în țări în care populația este cunoscută pentru atitudinea plină de reținere față de străini. Avantajul conferit prin calificarea complexă și completă își are minusurile în consumul mare de energie, timp, probabil bani și un conflict aproape permanent cu cei din jur sau chiar cu familia.

Cei mai mulți dintre prietenii pe care și i-a apropiat la un moment dat i-a pierdut după un timp relativ scurt. Evoluția rapidă a intereselor sale conduce la discrepanțe între țelurile sale de moment și cele ale prietenilor săi. Prietenii, care nu evoluează în același ritm, rămân în urmă și nu mai găsesc preocupări și interese comune cu O.P. Acesta devine un om singuratic. Odată cu evoluția sa, legăturile abia formate se pierd. Chiar și soția nu-l poate urma pe drumul său și se înstrăinează de el.

Relațiile între soți rămân foarte bune atâta timp cât aceștia mai simt entuziasm unul pentru persoana și faptele celuilalt. Ei trebuie să se sprijine reciproc și să trăiască rezultatele pozitive împreună. Atunci când activitatea unuia produce celuilalt oboseală sau chiar plictiseală, relațiile între soți se deteriorează rapid.

Bibliografie

- [1] Mihalcea, R, *Management: fundamente, interferențe, studii de caz, soluții*, Ed. Economică, București, 2000;
- [2] Androniceanu, A, *Managementul schimbărilor*, Ed. All Educational, București, 1998;
- [3] Burduș, E, *Fundamentele managementului organizației*, Ed. Economică, București, 2000;
- [4] Manolescu, A, *Managementul resurselor umane*, Ed. Economică, București, 1998.

* Cadru militar, Academia Forțelor Aeriene „Henri Coandă”, Brașov, Str. Mihai Viteazul, nr. 160,
tel. 0268 423421, e-mail: catalin_cioaca@yahoo.com



MANAGEMENTUL SCHIMBĂRII

Emil Ciobanu *

Abstract: Organizațiile, dacă nu se adaptează noilor condiții ajung să eșueze și să dispară. Schimbarea are loc la diferite niveluri – individual, de echipă, de grup, organizațional. Pentru producerea unei schimbări acționează anumite forțe. Sunt și forțe care se opun schimbării. Reacțiile față de schimbare sunt favorabile sau de rezistență. Motivele care stau la baza opoziției față de schimbare, sunt: interesul personal îngust; înțelegerea greșită și lipsa de încredere; deosebiri în evaluarea situației; toleranța scăzută față de schimbare. Opoziția față de procesul de schimbare poate fi eliminată prin: instruire și comunicare; participare și implicare; facilitare și sprijin; negociere și acord.

Cuvinte cheie: schimbare; factori; câmp de forțe; atitudini; roluri

O organizație, în ciclul său de viață, se află într-un permanent proces de înnoire. Schimbarea poate fi rezultatul deciziei luate la un nivel managerial înalt sau managerul organizației să fie cel care a identificat nevoia de schimbare. În oricare dintre aceste cazuri, conducerea unei schimbări pretinde o gamă largă de aptitudini și competențe manageriale.

I. Conceptul de schimbare

1.1 Importanța schimbării

„Organizațiile nu sunt niciodată statice: ceva se schimbă întotdeauna în interiorul lor.”[Dawson, 1992].

Pentru a supraviețui oamenii se adaptează permanent la circumstanțele și evenimentele din jurul lor. Pentru a evolua și dezvolta, oamenii întreprind modificări majore și fac față la tot felul de încercări. Grupurile de oameni, la rândul lor, se dezvoltă, se maturizează și se transformă atât sub influența schimbărilor interne, cât și a celor externe. Pentru organizații, problema este similară cu cea a oamenilor sau grupurilor. Organizațiile, dacă nu se adaptează circumstanțelor schimbate și nu adoptă direcții noi de acțiune, ajung să eșueze și să dispară.

„Schimbările care intervin într-o organizație îmbracă multe forme. Tehnologia informațională poate reprezenta o schimbare culturală, în care filozofia, valorile și modul de lucru

sunt modificate de către conducere. Apoi, pot apărea, în structura organizațională, schimbări capabile să ducă la concedieri, sau la crearea de posturi noi – ceea ce, din nou, îi obligă pe membrii organizației să adopte noi abordări. Putem întâlni, totodată, schimbări ale procedurilor sau strategiilor, care impun informarea și instruirea angajaților.[De Cenzo, D.A. și Robbins, S.P., 1994]

Fără îndoială că schimbările au loc într-un ritm din ce în ce mai rapid. Chiar și viitorul nu mai este ce era odată. Peter F. Drucker, afirmă că „Toate instituțiile există și își desfășoară activitatea în două perioade de timp: cea de astăzi și cea de mâine. Viitorul se pregătește azi și este, de cele mai multe ori irevocabil. De aceea, managerii trebuie să organizeze atât prezentul – problemele fundamentale ale organizației – cât și viitorul. În vremuri de schimbare, managerii nu trebuie să-și închipuie că viitorul reprezintă o continuare a prezentului. Dimpotrivă, ei trebuie să se orienteze către schimbare; schimbarea, atât ca oportunitate, cât și ca amenințare”.[Drucker, P.F., 1980]

Tom Peters, a identificat câțiva factori care fac din prognoză un instrument nesigur: instabilitatea valorică a principalelor devize convertibile, a energiei, a produselor agricole și a metalelor; apariția de noi concurenți; influențele politice asupra comerțului internațional; impactul noilor tehnologii asupra producției, designului, distribuției și definiției produsului; schimbarea gustului consumatorilor.[Pugh, D.S. și Hickson, D.J., 1989]

Schimbările sunt din ce în ce mai importante și mai frecvente. Cu toate acestea, un manager se confruntă, adesea cu dificultăți. Schimbarea poate fi perturbatoare și imprevizibilă. Oamenii îi opun rezistență, iar managerii constată că o schimbare le poate dubla volumul activității.

În situații favorabile, o schimbare poate oferi șanse unei creativități reale, în special dacă managerul se implică, de la începutul etapei pe proiectare și nu doar în implementarea unui proiect conceput de altcineva. În viziunea noastră, alegerea momentului potrivit pentru inițierea unei schimbări constituie una dintre cele mai importante componente ale activității manageriale – și, evident, una dintre cele mai interesante și mai solicitante, cu condiția ca managerul să înțeleagă că există mai multe abordări posibile.

1.2. Managerul și schimbarea

Un bun manager trebuie să fie capabil să recunoască momentul în care o schimbare ajunge să fie de dorită sau inevitabilă și să-i facă pe toți cei implicați să simtă că sunt parteneri la o astfel de inițiativă, care să beneficieze și nu să se opună.

O schimbare are loc datorită presiunilor exercitate din interiorul organizației în favoarea acesteia. Aceste presiuni pot fi planificate, în mod deliberat, de anumite grupuri sau uneori de conducere, altele de alții. De cele mai multe ori, însă, motivul este exterior organizației. Astfel de presiuni pot fi: creșterea concurenței, slăbirea unui sector major al pieței, creșterea exigențelor consumatorilor etc. Aceste presiuni externe sunt reale, există și pot fi considerate singurele responsabile pentru problemele existente. De fapt, organizația are și problemele sale interne, care trebuie soluționate. De obicei, există o combinație a celor două tipuri de presiuni, iar conducerea organizației planifică măsurile interne pe care le adoptă în funcție de factorii externi.

Presiunile externe în favoarea schimbării pot proveni dintr-o varietate de surse și sunt greu de identificat. Este importantă, însă recunoașterea existenței unei multitudini de factori interconectați care pot acționa.

Printre presiunile interne favorabile schimbării se numără: dorința de a crește productivitatea; dorința de a îmbunătăți calitatea; dorința de a crește nivelul vânzărilor; dorința de

a îmbunătăți serviciile oferite cumpărătorilor; dorința de a îmbunătăți motivarea personalului și de a-l menține în organizației.

Într-o organizație, generarea unor presiuni interne favorabile schimbării poate fi realizată prin adoptarea a trei abordări, astfel: abordarea de sus în jos - introducerea unei schimbări este decisă de cineva aflat pe o poziție de autoritate; abordarea de jos în sus - adoptă anumite mecanisme generatoare de idei – cum sunt schemele de colectare a sugestiilor – se realizează aproape întotdeauna în echipă, motiv pentru care tinde să devină sinonimă cu *abordarea în echipă*; abordarea bazată pe angajarea unui expert - se cere unor specialiști să analizeze și să facă o evaluare a problemelor de performanță cu care se confruntă organizația, să propună diferite soluții și, uneori, să le și implementeze.

Evident, însă, că nu sunt singurele abordări. Multe organizații adoptă actualmente o abordare a calității totale, care se bazează pe acceptarea și chiar favorizarea unui proces de schimbare continuă; altele încearcă să-și modifice cultura organizațională, pentru a le fi mai lesne să-și gestioneze schimbările.

În practică, reușita planificării și implementării unei schimbări pretinde o combinație a celor trei tipuri de abordare. Proporțiile exacte ale fiecăreia depinde însă de mai mulți factori: timpul și resursele disponibile, istoricul, politica și cultura organizației.

1.3. Diagnosticarea nevoii de schimbare

Diagnosticarea constituie primul pas în inițierea unui proces de schimbare. În interiorul său, organizația poate fi percepută ca având patru componente aflate în interacțiune: sarcinile, structurile și sistemele organizaționale, cultura și oamenii – membrii organizației.

Sarcinile formează componenta primară a sistemului organizațional. Ele cuprind activitățile care trebuie îndeplinite, caracteristicile acestor activități, cantitatea și calitatea serviciilor sau produselor oferite de organizație.

Structurile și sistemele organizaționale cuprind: responsabilitățile și liniile de subordonare, sistemele informaționale, mecanismele de monitorizare și control, fișele de post, sistemele formale de retribuire și premii, structurile ședințelor, procedurile de funcționare etc. Chiar dacă aceste trăsături ale organizației sunt relativ ușor de descris, ele ajung adesea să fie depășite, incapabile să țină pasul cu lumea în schimbare.

Cultura organizațională se referă la valorile, ritualurile, sursele de putere, normele și loialitățile din organizație, precum și la sistemul neformal de recompensare sau penalizare, care determină felul în care se acționează în respectiva organizație.

Oamenii vin cu diferitele lor aptitudini, cunoștințe, experiențe, personalități, valori, atitudini și comportamente. În aceste vremuri de schimbări rapide, tentativa de a armoniza oamenii și cerințele lor cu cultura, sistemele și structurile formale și neformale ale organizației constituie o cauză majoră de stres.

Cele patru componente interne ale organizației se află într-un echilibru dinamic una față de alta și față de mediu. Pentru ca organizația să-și poată păstra vigoarea, dacă un element este schimbat, celelalte trebuie să se adapteze și ele. Adesea, răspunsul la schimbare a diferitelor elemente este întrucâtva previzibil.

De obicei, oamenii se tem de necunoscut. Ei au anumite tipare, bine încetățenite, care-i ajută să facă față diferitelor situații curente și, de regulă, se deprind greu cu altele noi. Mulți resimt schimbarea ca pe o stare de durere, chiar de doliu: la început refuză realitatea, apoi reușesc s-o accepte, după care încep să se acomodeze cu ea. Unele persoane parcurg schimbarea pe

nesimțite, pe când altele nu se adaptează niciodată și suferă din ce în ce mai mult din cauza stresului cauzat de acest lucru.

II. Analiza situațiilor de schimbare

Schimbarea poate avea loc la diferite niveluri – individual, de echipă, de grup, organizațional. Pentru producerea unei schimbări acționează sau pot fi acționate anumite forțe. Sunt însă și forțe care se opun și care o pot inhiba o schimbare. Reacțiile față de schimbare pot fi favorabile, dar pot fi și de rezistență. Dacă însă, procesul este planificat și condus cu măiestrie, opoziția față de schimbare poate fi evitată sau depășită.

2.1. Atitudini și roluri

Unii oameni vorbesc diferit despre schimbare. Unii sunt foarte entuziasmați, în timp ce alții o văd ca pe o amenințare. Foarte mulți dintre oameni sunt ambivalenți: consideră schimbarea în același timp, și bună, și rea. În general, schimbarea implică risc, incertitudine și dezordine. Procesele de schimbare la nivel organizațional pot cauza o mulțime de tulburări. Ele pot avea rezultate neconvingătoare și diferite de ceea ce se așteaptă. Uneori se pune întrebarea dacă ceea ce s-a obținut a meritat toată osteneala sau nu. Atitudinea și felul în care se înțelege schimbarea depind, în mare măsură, de cât de bine un manager reușește să se mențină la conducere. Dacă un manager este sau se simte a fi un receptor pasiv al schimbării, este greu de crezut că va participa la ea cu entuziasm. Dacă însă, se simte răspunzător de propriul său destin și îi place ideea de dezvoltare și progres, va fi ferm cu cei care par speriați sau incapabili să se angajaze într-o schimbare.

În literatura de specialitate, schimbarea este descrisă în termeni foarte dinamici și favorabili; managementul schimbării este prezentat asemenea unui proces menit să-i transforme pe cei sceptici sau prudenți în adevărați adepți ai unei cauze glorioase.

Să reflectăm puțin la atitudinea unui manager față de schimbare, deoarece determină ușurința cu care el poate adopta diferite roluri, în cadrul procesului respectiv. Unii oameni pot tolera nesiguranța și privesc lucrurile, în general, dintr-o perspectivă optimistă. Ei tind să considere schimbarea ca pe o acțiune pozitivă, care conduce la progres, la dezvoltare și văd managementul schimbării ca pe una dintre cele mai stimulative și mai prețioase aspecte ale muncii lor. Pentru astfel de oameni, schimbarea este o oportunitate. Alții sunt mai sceptici în legătură cu avantajele pe care le poate aduce o schimbare și acceptă mai greu incertitudinea. Ei văd în schimbare o măsură impusă din afară sau de sus, o complicație sau un rău necesar, o perioadă tulburătoare ce trebuie suportată până când lucrurile se liniștesc din nou. Pentru acești oameni, schimbarea este mai problematică.

O organizație are nevoie de ambele categorii de oameni sau, în orice caz, de persoane sau grupuri capabile și dornice să-și asume ambele tipuri de roluri, deoarece sunt complementare. Entuziaștii au un rol vital în stimularea și susținerea procesului de schimbare și în realizarea propunerilor. Scepticii reușesc să înlăture propunerile greșite, să verifice și să îmbunătățească ideile corecte. Cele două categorii par să se situeze pe poziții opuse, dar fiecare are nevoie de cealaltă, pentru a se evita atât instabilitatea, cât și stagnarea.

Totuși, cei mai mulți dintre oameni nu sunt neapărat *pentru* sau *împotriva* schimbării, în general – deși s-ar putea să aibe sentimente puternice față de anumite schimbări și de modul în care sunt dirijate. În același timp, se poate accepta că o schimbare este necesară, dar este posibil să se dezaprobe *forma* care a fost adoptată schimbarea, ceea ce ar putea determina o rezistență

activă la soluția propusă. Mai mult, rolul pe care îl joacă un manager într-un proces de schimbare organizațională nu depinde doar de atitudinea lui față de schimbare. A fi un bun manager al schimbării nu presupune doar o atitudine pozitivă, de tip antreprenorial. Din contră, văzut ca pe un entuziast lipsit de discernământ, s-ar putea ca managerul respectiv să aibă dificultăți.

2.2. Analiza câmpului de forțe

Odată identificate nivelurile schimbărilor, se poate discuta, mai pe larg, despre presiunile în favoarea și împotriva schimbării. Aceste presiuni pot acționa ca niște forțe care impun sau care se opun schimbării.

Lewin a propus o metodă simplă și originală de ilustrare a schimbării. Conform lui Lewin, se poate considera că orice organizație sau situație menține un echilibru între forțele care impun o schimbare și cele care i se opun. Conform lui Lewin, motivul pentru care nu se întâmplă nimic este că forțele care se opun sau inhibă orice schimbare sunt egale cu cele care impun schimbarea. [Lewin, K., 1951]

Metoda este foarte simplă. Mai întâi, este necesar să se identifice forțele care impun schimbarea și pe cele care i se opun și să se evalueze mărimea relativă a acestora. Intensitatea cu care acționează aceste forțe nu depinde, de fapt, de numărul persoanelor care o exercită. Un manager foarte puternic, din eșalonul superior, poate impune o schimbare în pofida rezistenței exercitată de întreaga forță de muncă. Sau invers, el poate acționa ca o frână importantă în calea diferitelor forțe care impun o schimbare. În al doilea rând, metoda ajută să se identifice „elementele favorabile schimbării”, care nu participă, de regulă, ca „forțe”, dar care pot fi atrase de partea acesteia. Exemple de astfel de elemente favorabile pot fi bunele intenții ale angajaților sau clienților, sau atuurile încă nefolosite ale echipei manageriale. Înainte de a se încerca să aplicarea acestei tehnici, este necesar să se dispună de cât mai multe informații.

Să începem cu forțele care impun schimbarea. Mai întâi, trebuie alcătuită o listă completă a forțelor care impun schimbarea. Această listă ar putea include presiunile pe termen lung și atuurile de care dispune managerul sau organizația. Pentru identificare se poate cere sprijinul colegilor, care pot oferi punctul lor de vedere despre natura forțelor care impun schimbarea – deși, s-ar putea ca managerul să nu fie de acord cu ei. Ar putea să existe forțe care nu au fost identificate sau forțe care nu sunt atât de importante și care nici nu ar fi în stare să țină piept forțelor ce se opun schimbării etc.

După enumerarea forțele care impun schimbarea și stabilirea ponderii, se poate constata că întreaga configurație a forțelor pentru și împotriva schimbării este în echilibru. Se poate mări ponderea forțelor care impun schimbarea, astfel încât situația să se modifice. Aceasta se poate face prin scoaterea lor în evidență pentru ceilalți, prin prezentarea lor cât mai detaliată, prin comunicarea la cât mai mulți oameni a diagnosticului asupra situației, astfel încât managerul să le împărtășească și lor percepția formată.

Anumite forțe care impun schimbarea provin însă din afara individului, grupului sau organizației; de aceea, se sustrag unei manipulări imediate. Ele rămân încă să fie identificate și evaluate, pentru a le stabili importanța.

Aplicarea analizei câmpului de forțe la o situație deja tensionată, în care oamenii și-au ocupat deja pozițiile față de o anumită propunere de schimbare, le-ar putea spori polarizarea, stimulând tocmai confruntările și „încremenirea” care se încercă să se înlăture. Când se recurge la metoda analizei câmpului de forțe, se înlătură tentația de a se gândi în termeni de tipul „câștig-pierdere”. Totodată, nu se etichetează forțele de respingere ca atitudini negativiste. Opoziția față de o anumită propunere nu înseamnă neapărat opoziția față de orice schimbare în organizație.

2.3. Forțe care se opun schimbării

Adesea, cea mai simplă soluție este reducerea sau micșorarea forțelor care inhibă procesul de schimbare. Așadar, trebuie să fie analizate îndelung și cu corectitudine. Unele dintre aceste forțe par, de multe ori, de-a dreptul intimidante, deși, într-un context de comunicare clară, pot fi chiar transformate în forțe favorabile. Altele pot fi mai slabe decât se crede – sau pot fi slăbite într-un fel sau altul. Analiza forțelor care se opun schimbării trebuie să pornească de al motivul existenței lor – dacă este sau nu valabil – și să stabilească dacă sunt, în definitiv, mai intense decât cele care impun schimbarea.

2.3.1. Forțele de respingere: rezistența la schimbare

Oamenii se opun adesea schimbării dacă le este impusă din afară. Acest lucru nu este surprinzător și nici anormal. La nivelul individual pot exista destule motive; dezavantaje reale anticipate sau teama de necunoscut. În cazul grupurilor, schimbările planificate pot perturba normele comportamentale existente și pot genera o reacție puternică de opoziție. Și la nivel de organizație, structura (în special cea birocratică) poate declanșa un mecanism puternic de opoziție față de schimbare. O astfel de opoziție poate constitui o forță majoră împotriva schimbării – dar poate fi depășită.

Kotter și Schledinger au identificat patru motive principale care stau la baza opoziție oamenilor față de schimbare. Acestea sunt: interesul personal îngust (convingerea oamenilor că schimbarea i-ar putea lipsi de anumite aspecte pe care le prețuiesc în situația prezentă); înțelegerea greșită și lipsa de încredere (se întâmplă frecvent să apară neînțelegeri cu privire la schimbările propuse, în special atunci când comunicarea dintre manageri și angajați este lipsită de eficacitate); deosebiri în evaluarea situație (nu toată lumea percepe la fel o anumită situație și este firesc să existe deosebiri între percepția celor care planifică o schimbare și cei care urmează să fie afectați de ea.); toleranța scăzută față de schimbare (oameni se tem că nu vor putea dobândi aptitudini sau comportamente de lucru de care vor avea nevoie pentru a face față schimbărilor intervenite în practicile de lucru). Există și alte motive care pot determina opoziția față de schimbare, printre care: presiunile exercitate de grupurile de colegi (atitudinea de respingere a schimbării este stimulată de presiunile exercitate de colegi, în special atunci când oamenii nu au suficiente informații și când zvonurile abundă.); teama de stresul asociat schimbării (în perioadele de transformări rapide și continue, oamenii încep să-și închipuie că schimbările respective sunt adoptate de „dragul schimbării”; chiar și persoanele care fuseseră, încă din start, implicate în toate aspectele etapelor inițiale, ajung să-și piardă din entuziasm, pe măsură ce se propun tot mai multe schimbări.); experiențele negative legate de schimbările trecute (oamenii au avut de suferit din cauza unor schimbări care fuseseră prost planificate, comunicate și coordonate, ei își arată neîncrederea față de orice nouă propunere de schimbare și chiar se străduiesc s-o împiedice).[Kotter și Schledinger, 1979]

2.3.2. Cum trebuie abordată opoziția oamenilor față de schimbare

Kotter și Schlesinger au arătat că opoziția oamenilor față de procesul de schimbare poate fi eliminată cu ajutorul câtorva abordări.

Instruirea și comunicarea. Dacă se vorbește oamenilor despre schimbare, dacă li se oferă posibilitatea de a pune întrebări și a-și exprima motivele de îngrijorare, dacă li se deschide diferite canale de comunicare, se apelată la o cale sigură prin care pot fi convinși de necesitatea unei schimbări. Astfel, se reușește să se diminueze opoziția cauzată de neînțelegere sau de deosebiri în evaluarea situației. Orice program de acest tip, care poate include discuții individuale, ședințe de grup, prezentări, memo-uri, rapoarte, buletine de informare etc., trebuie să se bazeze pe încredere reciprocă, și nu pe o relație de tipul „ei ne ordonă nouă”. Instruirea și comunicarea sunt utile mai ales în situațiile în care există prea puține informații utile sau relevante.

Participarea și implicarea. O participare și o implicare reală presupune ca inițiatorii schimbării să fie dispuși să-i asculte pe cei care urmează să fie afectați de schimbare și să primească sugestii din partea acestora. Un astfel de proces trebuie însă coordonat și durează mult timp. Uneori, dacă schimbarea trebuie adoptată foarte rapid, este de-a dreptul imposibil să se recurgă la o astfel de abordare, care este, însă, obligatorie atunci când inițiatorii au nevoie de informații și de participarea celor care urmează să fie afectați.

Facilitarea și sprijinul. Dacă angajații sunt neliniștiți sau chiar speriați de schimbarea propusă, managerii pot să le asigure un sprijin merit să le reducă opoziția. Natura acestui tip de sprijin depinde de tipul schimbării; în general, ar putea consta din programe de instruire consacrate dezvoltării de noi aptitudini, întâlniri de grup pentru dezbaterile diferitelor probleme sau, pur și simplu, încurajare morală. Și această abordare poate dura mult, poate fi costisitoare și nu duce întotdeauna la diminuarea opoziției oamenilor față de schimbare. Așadar, dacă nu sunt la dispoziție suficient timp și bani, nu constituie o soluție practică.

Negocierea și acordul. În unele situații de schimbare, este clar că nu toată lumea are de câștigat. Cei care urmează să piardă pot manifesta o opoziție considerabilă. Schimbarea ar putea atrage după sine concedii inevitabile, pentru care trebuie acordate programe de reorientare profesională și scheme de pensionare înainte de termen. Schimbările în practicile de lucru ar putea pretinde negocierea unor salarii mai mari etc. Totuși, acest tip de înțelegeri pot crea anumite precedente în cadrul organizației. De aceea, înainte de a recurge la ele, este obligatoriu să se aibă în vedere și aspectele care depășesc sfera schimbărilor imediate.

Toate aceste abordări nu sunt independente una de alta. Un manager trebuie să le aplice în funcție de condițiile practice, de situația concretă de schimbare și de intensitatea opoziției manifestate de oameni.

În general, lumea este convinsă că angajații și organizațiile care-i reprezintă se opun *întotdeauna* schimbării, într-un mod hotărât și irațional. Tabloul general al opoziției muncitorilor și sindicatelor față de schimbare *nu* este pe deplin justificat. Un studiu de anvergură întreprins de Daniel W.W., în legătură cu introducerea noilor tehnologii arată că: „Privite în ansamblu, rezultatele au demonstrat mai întâi că, atunci când a fost vorba de introducerea unor schimbări de tehnologie avansată la locurile de muncă, reacția generală a muncitorilor afectați de schimbare a fost favorabilă. În al doilea rând, în cazurile în care au fost implicați reprezentanții sindicali sau maiștrii, aceștia au sprijinit schimbarea, chiar mai puternic, în general, decât angajații de rând”. [Daniel, W.W., 1987]

În concluzie, precizând care este nivelul schimbării, se poate face o estimare a duratei implementării acesteia și a complexității și dificultății procesului. Este nevoie, totodată, ca managerul să analizeze propriile reacții față de schimbare și să stabilească care este influența atitudinii pe care o are față de schimbare asupra capacității sale de a dirija. Există, așadar, o cale de a analiza forțele care se manifestă și care pot favoriza sau împiedica o schimbare propusă. În acest fel, se află ce forțe care impun schimbarea trebuie consolidate și ce forțe de respingere

trebuie slăbite. Opoziția la schimbare este una dintre forțele de respingere obișnuite. Pentru reducerea sau înlăturarea ei, există mai multe abordări posibile.

Bibliografie:

- [1] Daniel, W.W. (1987) *WorkplaceIndustrial Relations and Tehnical Change*, HMSO/ESRC/ Policy Studies Institute
- [2] De Cenzo, D.A. și Robbins, S.P., (1994) *Human Resource Management: concepts and practices* (ed. 4) John Wiley& Sons
- [3] Dawson, S. (1992) *Analysing Organisations* (ed. 2), Macmillan
- [4] Drucker, P.F. (1980) *Management in Turbulent Tlmes*, Heinemann
- [5] Lewin,K. (1951) *Field Theory in Social Science*, Harper&Row
- [6] Pugh, D.S. și Hickson, D.J. (1989) *Breviarul Managementul organizațiilor* , (ediția 4)

* Gl.mr.(r)lect.univ.dr.Emil Ciobanu, Facultatea de Științe Economice, Universitatea Europeană Drăgan din Lugoj, tf. 0256359200, fax. 0256359198, e-mail: Stiinte.LG@deu.ro, emilciobanu@web.de

THE CONTEMPORARY ROMANIAN SMALL BUSINESS ENVIRONMENT

Luiela-Magdalena Csorba*
Vasile-Voicu Pantea**

Abstract:

The performance of the firms of all sizes is affected by the business environment in which they operate. In Romania, small firms became important for the economy after 1989, when the number of small businesses started to increase. Also, it's remarkable the major growth of the number of small firms in the business and information services sector. But, the relative increase in the importance of small-scale enterprises in the manufacturing sector reflects the poor performance of large firms, rather than the good performance of the small.

The Dictionary gives many meanings of the noun “business”:

- a trade or profession;
- the purchase and sale of goods and services;
- a commercial or industrial establishment;
- the volume of commercial activity.

But not only is the definition of “business” so variable. Another difficulty facing that issue is the very wide range of activities that can be described as business: the primary, secondary and tertiary activities. But, the main difficulty we have to deal with is the variation in the size of different businesses. They are many ways to measure the size of businesses. Probably, the most commonly used is the value of turnover or sales, although the number of employees is also used on occasions.

There is no single definition of small firm. Definitions, therefore, which relate to “objective” measures of size such as number of employees, sales turnover, profitability, when examined at a sectoral level, mean that in some sectors there are possibly no firms which are small.

The Bolton Committee attempted to overcome this problem by formulating what they called “an economic definition” and “a statistical definition” of the small businesses.

The economic definition regarded firms as being small if they satisfied three criteria:

- they had a relatively small share of their market place;
- they were managed by owners or part-owners in a personalized way, and not through the medium of a formalized management structure;
- They were independent, in the sense of not forming part of a large enterprise.

The statistical definition was designed to address three main issues. The first was to quantify the current size of the small firm sector and its contribution to economic aggregates

such as gross domestic product, employment, exports, innovation and so on. The second purpose was to compare the extent to which the small firm sector has changed its economic contribution over time. Thirdly, the statistical definition has to enable a comparison to be made between the contributions of small firms in one country with that of other nations.

The central distinction between large and small firms is the greater external uncertainty of the environment in which the small firm operates, together with the greater internal consistency of its motivations and actions.

A second key area of difference between small and large firms is their role in innovation, because of their “niche role”. It means the ability of the smaller firms to provide something marginally different, in terms of product or service, which distinguishes it from the more standardized product or service provided by larger firms.

The third area of difference between large and small firms is the much greater likelihood of evolution and change in the smaller firm.

To overcome a number of these differences, following the lead of the European Commission, the term “small and medium enterprise” (SME) has been coined. The SME sector itself is disaggregated into three components:

- micro- enterprises: those with between 0 and 9 employees;
- small enterprises: those with 10 to 99 employees;
- medium enterprises: those with 100 - 499 employees.

But, all these components of the small business sector are dynamic. The performance of the firms of all sizes is affected by the business environment in which they operate. A stable macro-economy, an open trade and an effective legal framework are major conditions for an efficient private sector. Businesses are always changing in response to changes within it, and in response to changes outside it. It has an energy of its own that affects its environment, just as its environment has energy that affects the business. In other words, businesses and the environment in which they operate affect one another. But, let's see briefly which were the primary major conditions and the political and economical environment which affected the birth of the small business sector in the contemporary Romania.

Before World War II, the Romanian economy was primarily agricultural. In 1948 the Communist government came to power and took control of nearly all aspects of the economy. Through a series of five-year plans, the Communists transformed Romania into an industrial nation. The economy grew considerably during the first part of the Communist period, but by the 1980s it had slid into decline, and shortages of consumer goods and degradation of the environment had become widespread. After the Communist government was overthrown in 1989, the Romanian economy virtually collapsed. Although dominated by former Communists, the new government began taking steps to reform the economy in the early 1990s. These steps included devaluing the national currency, removing government subsidies on most consumer goods, and converting some state-owned companies to private ownership. That way, the huge national monopolies were converted into private firms, which create a proper environment for the birth of the SMEs.

The Romanian economy declined considerably in the early 1990s. After several years of decline, the gross domestic product (GDP) increased by about 1 percent in 1993. In May 1994 the International Monetary Fund (IMF) issued the Romanian government a \$700 million loan, which helped to lower the country's inflation rate by 1995. Although Romania's private sector grew considerably, especially in the area of services, most of the country's industrial production remained in state hands in 1995. This provoked concern among international lenders, with the IMF suspending further loans, and hindered Romania's efforts to attract foreign investment.

In June 1995 the Romanian parliament passed a mass privatization program with the goal of transferring more than 2,000 companies to private ownership. Due to the continued slow pace of economic reform, however, the IMF did not resume disbursing loans to Romania in 1996, and foreign investment remained negligible. In 1997 the Romanian government promised to institute rigorous reforms and the IMF responded by awarding the country a \$430 million loan. However, the government only succeeded in lifting price controls before privatization bogged down again. In January 1998 the IMF froze disbursement of loans to Romania once again. Most companies remained in state hands as of early 1999.

Unemployment has been a significant problem in Romania since the collapse of Communism in 1989; 6.3 percent of the population was unemployed in 1998. Some 40 percent of the labor force was employed in agriculture, forestry, or fishing; 29 percent in manufacturing, mining, or construction; and 31 percent in services. 22 percent of the working population belongs to one of a number of new trade organizations in Romania.

The regulations governing trade unions were liberalized after the collapse of the Communist government, and significant labor unrest occurred in the early 1990s, particularly among miners. Approximately 22 percent of the working population belongs to one of a number of new trade organizations in Romania. The largest such organization is the National Free Trade Union Confederation of Romania, which was formed by a merger in 1993.

More than two-fifths of the land in Romania is used to grow crops. During the Communist period much of the land was organized into collective farms. Since the end of Communist rule in 1989, the Romanian government has returned most of the country's farms, such as this one located near the Carpathian Mountains, to the original owners or their heirs.

After the Communist regime was overthrown, Romania's new government began the process of dissolving collective farms and distributing land to individual farm-workers. Although state farms were not broken up, farm-workers whose land had been incorporated into state farms were compensated. By 1994 about 46 percent of agricultural land had been returned to its original owners or their heirs, and by 1995 more than three-fourths of Romania's farmland had been privatized.

Forests, which cover 28 percent of Romania's total land area, were state property. The country's timber provided the basis for important lumber, paper, and furniture industries.

During the Communist period, Romania's leaders pursued a policy of rapid industrialization with an emphasis on heavy industry, particularly machinery and chemicals; a much lesser emphasis was placed on consumer goods (goods manufactured for use by people). In the early 1990s Romania's chief manufactures were machinery, chemicals, cement and other construction materials, iron and steel, wood products, processed foods, textiles and clothing, and footwear. Many industries, particularly iron and steel, have been hampered by shortages of electricity and raw materials.

During the early part of the Communist period, Romania's foreign trade was conducted almost exclusively with the USSR and other Communist countries. However, in the 1960s trade restrictions were eased somewhat and Romania began expanding its contacts with Western nations. In 1999 exports totaled \$8.5 billion and imports totaled \$10.4 billion. Principal exports include metals and metal products, mineral products, textiles, and electrical machines and equipment. Imports include minerals, machinery and equipment, textiles, and agriculture goods. Leading purchasers of Romania's exports are Germany, Italy, France, Turkey, The Netherlands, and China. Chief sources for imports are Germany, Italy, Russia, France, the United States, and Egypt.

This is the general framework and the macroeconomic environment of the birth of the actually Romanian small and medium businesses.

Given the problems identified at the beginning of this paper in defining a small firm, with such a history it is not surprising that, in Romania, there is no single definitive statement about the total number of firms in the economy, or the proportion of those which, however defined, could be regarded as small. Part of the reality is a lack of consensus about what constitutes “small”. Another part of the reason is that there is no an exactly data source which covers all firms in the economy, and which is able to specify the proportion of total employment in the various size classes. The problems arise primarily for firms in the construction and service sector.

In Romania, small firms became important for the economy after 1989, when the number of small businesses started to increase. But, In Romania still persist a lot of barriers in the birth of new SMEs, aspects which are directly linked with the general business environment. These are the following:

- expensive and time-consuming regulatory requirements such as licensing and registration;
- tax structures that distort incentives and discriminate against small firms;
- the legal framework for commercial transactions and the resolution disputes, that can affect transactions with unknown firms;
- labor market rigidity that make hiring and firing workers difficult and expensive, and limit the flexibility and mobility of the labor force;
- the huge birocrație which affects the registration process of new SMEs and the whole economical activity in the Romanian small business sector.

But, indeed, it's remarkable the major growth of the number of small firms in the business and information services sector. But, the relative increase in the importance of small-scale enterprises in the manufacturing sector reflects the poor performance of large firms, rather than the good performance of the small. While in the European Union the number of SMEs are 55 per 1000 persons, in Romania they exist only 14 SMEs per 1000 persons. That means, in Romania the birth rate of new SMEs is very low. But, in 2007, the Romanian SMEs contribution to the GDP was 67%. Indeed, because of the huge importance of the international environment and because of the rapidly growth of a firm in the home market, they still exist great nationally based firms with or without export activity, which develops efficient business activities in the same fields like SMEs works. The steady growth in national/international trade has strengthened large businesses, making possible a globalization process. That's why SMEs have just a few possibilities to develop within internationally based businesses, to make common strategies applications and marketing mixes in all world markets, and to work with the concept of globalization. Maybe, that's why just 3% from the number of the Romanian SMEs required European structural funds to finance further their activity.

For the future, the Romanian small business sector will follow a few objectives considered important in sustaining the regional priorities of each part of the country and of the macroeconomic development too. Those objectives and the tools used in implementing them are:

- to assure a favorable business environment of creating new SMEs. This is possible by simplifying and facilitating the access to credits by developing new financial instruments necessary to create new firms and to ensure to the regional structures a new and efficient credit policy;
- to assure the birth of competitive Romanian enterprises;
- to draw and to increase the capital investments in each region. To reach the last to objectives they must be identified and solved all the specific needs of each enterprise category. The concrete instruments needed are: the development of the cooperation between businesses, the huge promotion of the new businesses because of the increasing needs of internalization and globalization of the small firm sector.

There is some controversy attached to the “globalization” concept. On the one hand is the view that companies will increasingly adopt global approaches to world-wide markets. Critics however say that few companies use exactly the same positioning or marketing mix in all overseas markets. But, this comment can be applied equally to companies operating within national boundaries, where different marketing mixes are developed to service key customer groups.

One facet of increasing global activity is increased concentration of industrial activity exemplified by the dominance of a few, major companies in specific, international market sectors. The areas of the Romanian industry in which activity is dominated by a few major companies includes: computers, large civil aircraft, heavy construction equipment, oil, motor cars, tractors, drugs and biotechnology, integrated circuit manufacture, television manufacture, detergents, steel, photographic film, cigarettes, drinks, advertising, coffee, flavors and fragrances, spirits, toys, trucks, sporting accessories.

Analyzing the market of the above mentioned businesses, it is clear that a much larger proportion of each market sector is in fact dominated by international companies. That multinational corporation encourages the development of a global business sector. But, indeed, the role of the small business sector in Romania still remains huge, because small businesses are directed in satisfying the “niche consumer’s needs.”

Small enterprises – no matter how they are defined – constitute at least 95% of the enterprises in the European Community. Despite the importance which politicians currently place upon the small firm sector as a source of economic development, only rough estimates can be made of the total number of small firms in Romania. If politicians and researchers are interested in the contribution which the small firm sector makes to economic development, the information and data collected about that sector have to be improved.

To obtain a clearer view on these facts, it is necessary not simply to examine the changes in the total number of firms in the economy at any one point in time. It has to be recognized that, particularly for smaller firms, their contribution to economic activity depends upon the quantity that are born (births) and the quantity that die (deaths). Equally, if not more important is the quality of the small firms – the best indicator of which is observing which firms grow. Rapidly growing firms constitute a tiny proportion of the small firm population but, over a ten-year period, they make a major contribution to job creation.

They are three main factors which influence the growth of the firm – the background/resources of the entrepreneurs, the nature of the firm itself and the strategic decisions taken by the owner-managers in the firm. The three components need to combine appropriately for growth to be achieved. This means it is very difficult to identify whether or not a firm will be a success, at start-up.

If employment creation is an objective of government, then fast-growing SMEs deserve more attention than they currently receive.

References:

- [1] Csorba L - Microeconomy - Gutenberg Univers Publishing House, Arad, 2007
- [2] Csorba L - Macroeconomy - Gutenberg Univers Publishing House, Arad, 2007
- [3] Csorba L - The SMEs and their role in the contemporary environment - Gutenberg Univers Publishing House, Arad, 2007
- [4] Dinu M - Economia României. Întreprinderile mici și mijlocii. Cu ce ne integrăm?, Editura Economică, București, 2002
- [5] Nicolescu O - Managementul întreprinderilor mici și mijlocii, Editura Economică, București, 2001

- [6] Storey, D.J - Understanding the small business sector, International Thomson Business Press, London, 1997
- [7] O'Sullivan, A - Urban Economics: Mc Graw - Hill Companies, Inc, 2000
- [8] West, A - Marketing overseas, Pitman Publishing, London, 1987
- [9] ***** - Carta albă a IMM-urilor, 2007

* Csorba, Luiela-Magdalena, conferentiar univ. Dr, Universitatea „Aurel Vlaicu” Arad, B-dul Revolutiei nr. 77, tel. 0257/280679, e-mail: luielacs@yahoo.com

** Pantea, Vasile Voicu, lector univ. Dr, Universitatea „Aurel Vlaicu” Arad, e-mail: miofp75@yahoo.com

SCENARIILE ÎN PLANIFICAREA STRATEGICĂ ÎN CONDIȚII DE INCERTITUDINE

Elena Doval*

Abstract:

The problem of the organizations future is the critical issue of management decision-making. The strategic planning helps managers to percept and picture the future and it implies comparison with the actual reality and what will happen in long-term period of time. The future environment is characterised by uncertainty and the best technique for planning is the scenarios. This paper is focused on emphasising the role and the usage of scenarios in strategic planning.

1. Introducere

Managementul strategic reprezintă o abordare managerială superioară a relației firmă – mediu, prin care organizația își crează viitorul prin dirijarea tuturor resurselor și capabilităților pentru obținerea unui avantaj competitiv și realizarea structurilor și sistemelor de management flexibile pentru a găsi alternative și politici de aplicare prin planuri și programe de acțiune. Previziunea sau anticiparea viitorului organizației este parte a managementului strategic, care vine ca un răspuns la creșterea gradului de incertitudine, a riscului și a complexității mediului în care operează firma. De aceea, abordarea strategiei în management trebuie să fie dinamică, flexibilă și inovativă.

Planificarea strategică cere managementului nu numai să ia în considerare instabilitatea mediului economic, politic și social, dar și realizarea de previziuni de creștere cât mai apropiate de realitate.

Revoluția în tehnologia informației a facilitat utilizarea modelării matematice și abordări matematice sofisticate, dar în condițiile creșterii volatilității mediului internațional, previziunile realizate de un număr din ce în ce mai mare de specialiști nu dau mereu coordonate eficiente pentru decizii care să conducă la performanță. Managerii caută certitudini pentru a conduce operațiile și tehnici simple care să fie ușor înțelese și aplicate rapid, însă problemele lor apar atunci când mediul devine incert. De regulă, managerii sunt obișnuiți cu riscurile și multe activități îl evidențiază prin costuri asumate. Elementele care influențează sistematic gradul de predictibilitate a fenomenelor și proceselor din mediul afacerilor sunt: numărul de elemente (variabile); omogeneitatea datelor; elasticitatea cererii și competiția.

În timp ce problemele legate de risc pot fi planificate prin metode convenționale, atunci când mediul extern devine incert planificarea nu se mai poate baza pe previziuni, ci pe alternative posibile ale viitorului. Makridakis (1988) [4] a identificat o paletă largă de erori în previziuni, dintre care; optimismul, inconsistența, actualitatea, disponibilitatea, ancorarea, corelațiile iluzorii, conservatorismul, percepția selectivă, efectele regresiei. Situațiile în care nu există tipare ale unor experiențe similare și deciziile trebuie să se bazeze pe judecată, planificarea prin tehnica scenariilor poate fi nu numai un instrument util, dar un mod valoros de a contribui la proiectarea viitorului.

2. Incertitudinea și riscul în planificarea strategică

2.1 Planificarea strategică

Planificarea strategică se realizează de regulă pe termen lung de peste 10 ani și este, desigur, mult mai puțin certă decât planificarea operațională sau chiar cea pe termen mediu, iar tehnicile cantitative de previziune nu mai sunt la fel de eficiente, în majoritate fiind înlocuite cu tehnici calitative. Cu toate acestea, viziunea asupra viitorului este utilă și relevantă pentru deciziile strategice. Dacă tehnicile de modelare se pretează la tactici, în proiectarea strategiilor este nevoie de „o ghicire educată” a viitorului (Herbig citat în Ringland, 1998, p.11) [3]. Tehnicile de planificare strategică au fost dezvoltate de General Electric și îmbunătățite de Grupul Royal Dutch și Shell, considerând mediul extern cu discontinuități și incertitudine.

2.2 Incertitudinea și riscul

Riscul asociat cu hazardul sau cu întâmplarea este tehnic definit ca un produs între amplitudinea hazardului și probabilitatea de apariție. Acesta este costul de diminuarea riscului. Când există mai multe posibilități sau șanse vorbim despre valoarea așteptată a costurilor riscului. Amplitudinea riscului și probabilitatea de apariție sunt elemente ale riscului supuse subiectivității umane, deoarece oamenii fac erori în percepția asupra riscului și aceasta depinde de importanța generală care se acordă diferitelor tipuri de riscuri. Tendința este de a se supraestima importanța riscurilor „rare”, dar neplăcute, având consecințe defavorabile și să se subestimeze sau chiar să se ignore cele comune, cunoscute, chiar dacă riscul indus este mult mai mare pentru activități. Prin urmare, abordarea estimării și managementului riscului are la bază două elemente importante: amplitudinea riscului și probabilitatea de apariție a riscului [2].

Riscul care nu implică costuri nu este un risc, deoarece magnitudinea hazardului se estimează prin referire la costuri. Prin urmare, se cuantifică defecțiunea sau deteriorarea, care este analizată în contextul beneficiarilor de produs sau serviciu. O estimare oricât de „brută” a riscului, permite gruparea riscurilor după importanță.

Probabilitatea de apariție, sau șansa ca un hazard să se realizeze, se consideră ca fiind un eșantion de evenimente posibile. Eroarea de a nu include evenimente invalidează întreaga operație. De aceea, este important a se estima limite ale amplitudinii. Într-o judecată de acest fel, în practică se utilizează arborele defecțiunilor și arborele evenimentelor. Aceste diagrame de tip arbore fac posibilă trasarea posibilelor evenimente și să se atașeze probabilități fiecărui nod al arborelui, astfel că probabilitățile compuse pot fi determinate prin multiplicare. Dificultatea este de a include toate probabilitățile, dar aceste analize se efectuează de regulă de specialiști în domeniul studiat [2].

Când probabilitățile nu se cunosc, ca opoz al riscului, unde acestea pot fi calculate, se definește incertitudinea, care reprezintă un factor crucial în planificarea strategică. Se pot

defini trei categorii de incertitudine (Mercer, 1998) [5]: certitudine ascunsă, incertitudine așteptată și incertitudine aleatoare.

Certitudine ascunsă: O multitudine de evenimente viitoare, în special în domeniul dezvoltării, rezultă din tendințe ascunse, dar pot fi planificate dacă sunt selectate prin discernământ. De exemplu, scăderea populației active în Estul Europei.

Incetitudine așteptată: Unele evenimente, chiar dacă nu sunt predictibile în totalitate, se așteaptă să se ivească, întrucât se bazează pe consens. De exemplu, creșterea rolului managerilor de sex feminin.

Incetitudine aleatoare: unele evenimente, deși puține la număr, nu pot fi prevăzute și conduc la distrugerii masive ale planului strategic. De exemplu: ploi torențiale care distrug copacii de pe un versant muntos, cutremure sau crah bursier.

În practică, previziunile pe perioade lungi conduc la decizii bazate pe judecată.

3. Tehnica scenariilor

3.1. Funcțiile scenariilor

În planificarea strategică managerii se bazează pe experiențe acumulate și educație, dar în mediul incert apar o serie de limite. „Managerii adesea nu definesc și nu explorează problemele strategice și nu generează alternative. Ei studiază parțial una sau două alternative care sunt disponibile pentru o lungă perioadă de timp” (Bood și Postma, 1997, p.636) [1].

Scenariile contribuie la învățare prin încurajarea managerilor să exploreze domenii nefamiliare și să le analizeze prin prizma întrebării „Ce se întâmplă dacă..?”. Boost și Posma (1997) au identificat cinci funcții ale analizei prin scenarii:

- *Evaluarea și selectarea strategiilor.* Scenariile oferă un cadru în care managerii pot judeca alternative strategice.
- *Integrarea datelor orientate spre viitor.* Scenariile pot integra intrări atât cantitative, cât și calitative, incluzând variabile subtile și fuzzy, și pot încorpora rezultate obținute cu alte tehnici de previziune.
- *Explorarea viitorului.* Prin formularea secvențelor ipotetice ale evenimentelor scenariile pot ajuta la identificarea schimbărilor majore și a problemelor potențiale și să genereze opțiuni pentru managementul acestora. De asemenea, permit anticiparea problemelor neașteptate și asigură un sistem de avertizare din timp a apariției acestora.
- *Avertizarea asupra incertitudinilor mediului.* Scenariile cer managerilor să accepte incertitudinea, să o înțeleagă și să facă parte din judecata lor (Wack, 1985) [7].
- *Învățarea organizațională.* Scenariile oferă posibilitatea explorării consecințelor deciziilor strategice.

În planificarea strategică cu tehnica scenariilor este necesar ca incertitudinea să fie abordată cu un înalt grad de flexibilitate.

3.2. Abordarea scenariilor

Procesul de planificare strategică prin metoda scenariilor constă în parcurgerea a trei etape: analiza mediului, pregătirea scenariilor și formularea strategiei și 11 pași de lucru [6]: analiza mediului, identificarea clusterelor, selectarea vectorilor, identificarea scenariilor, scrierea scenariilor, identificarea elementelor „cheie”, izolarea punctelor critice, decizia privind strategiile robuste, testarea strategiilor, decizia asupra schimbărilor strategice și transpunerea planului strategic în practică (fig.1).

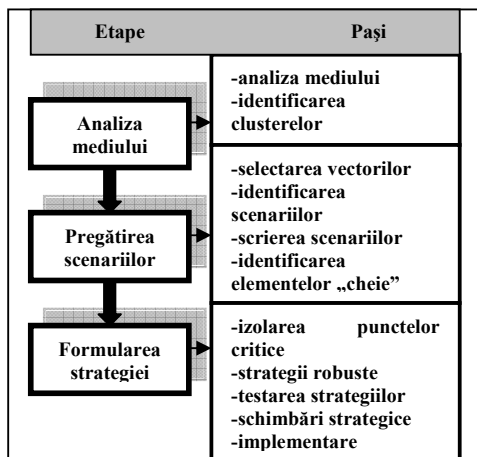

Fig. 1 Procesul planificării strategice prin tehnica scenariilor

3.2.1. Analiza mediului

Mediul extern este adesea volatil și complex și astfel afectează deciziile pe termen lung. Prima etapă are scopul de a analiza mediul extern și de a identifica clusterele în evoluția viitoare a organizației.

Analiza mediului extern

Primul pas constă într-o evocare a factorilor de mediu extern care influențează activitatea organizației printr-un brainstorming în care gândirea trebuie să fie deschisă și divergentă, dar nu trebuie să aibă un caracter de „judecată”. Ideile trebuie să se completeze și să „fermenteze” prin stimularea participanților la brainstorming. Dintre tehnicile care pot fi de ajutor în rafinarea ideilor sunt: analiza STEEP sau listele verificatoare.

Identificarea clusterelor

Pasul următor este de a combina ideile în cluster. Nici acest pas nu trebuie să aibă caracter de judecată sau să fie un proces analitic. Deși nu sunt reguli în aceasta etapă, se recomandă ca la finalul analizei să rezulte un număr de 5 până la 10 cluster de idei emise. Acestea vor forma vectorii care vor fi luați în considerare în pasul următor.

3.2.2. Pregătirea scenariilor

A doua etapă cere gândire divergentă și rigoare, deoarece pregătirea scenariilor este un proces convergent. Este o etapă logică și analitică care începe cu cei mai importanți vectori externi care au fost identificați din etapa a I-a și dezvoltă care pot fi consecințele acestor vectori în dezvoltarea organizației.

Selectarea vectorilor și dezvoltarea contextului

Pasul următor poate fi dificil întrucât trebuie să fie gândite consecințele evenimentelor considerate. Vectorii trebuie să fie aleși cu discernământ pe baza regulii 80:20 și să fie variabile cu urmări alternative semnificative. Factorii care sunt predictibili vor fi incluși în toate scenariile, iar eforturile se concentrează pe factorii nepredictibili, incerti și importanți. Se recomandă utilizarea matricii Importanța/Incertitudine (fig. 2) [6].

Identificarea scenariilor

În acest pas se aleg evenimentele care se interconectează și care au un potențial considerabil de propagare în viitor. Sunt generate cât mai multe scenarii posibile și apoi se selectează cele care ajung la un consens. Acestea nu se selectează pe baza probabilităților

întrucât scenariile nu vor fi predicții. Scenariile alese vor fi complementare, nicidecum contrare și se vor îmbogăți unul pe celalalt, astfel încât să se evite alegerea unor scenarii preferate de management.

	Incertitudine		
Neimportant	Vector 1	Vector 2 Vector 4 Vector 7	Important
	Vector 3 Vector 6	Vector 5	
	Certitudine		

Fig. 2 Matricea Importanță/Incertitudine

Scrierea scenariilor

Scenariile se scriu în forma cea mai adecvată situației, în așa fel încât să exprime interesele și nevoile, neexistând un format standard. De regulă, scenariile se prezintă sub forma descriptivă, ca un text scris, bazat pe variabile calitative. Condiția este ca scenariile să aibă un titlu. În unele organizații, se utilizează forma convențională de raport.

Identificarea elementelor „cheie”

În acest pas se examinează scenariile pentru a determina evenimentele critice și elementele „cheie”. Acestea vor fi comparate cu evenimente sau decizii cu impact mare pe termen lung și care vor determina potențialul organizației în momente de criză și posibilitățile acestora de a supraviețui pe termen lung. Identificarea elementelor cheie reprezintă punctul de pornire a elaborării strategiilor robuste.

3.2.3. Formularea strategiei

Etapa finală are rolul de a pune de acord resursele limitate interne ale organizației cu provocările externe la care organizația trebuie să facă față.

Izolarea punctelor critice

Punctul de pornire trebuie să fie harta punctelor critice identificate în analiza scenariului. Identificarea factorilor care determină viziunea contribuie la crearea strategiilor robuste.

Decizia privind strategiile robuste

Determinarea unui set de strategii pornind de la pasul anterior în termenii punctelor cheie pregătește acțiunile pentru viitor. Acestea trebuie să acopere o gamă largă de posibilități, care vor fi informale și calitative.

Testarea strategiilor

În acest pas se testează gradul de încredere al strategiilor propuse și concordanța cu strategia organizației pe termen scurt și mediu. Se compară și se verifică și se determină validitatea și robustețea acestora.

Decizia asupra schimbărilor strategice

După parcurgerea pasului anterior vor fi evidente divergențele și se vor opera corecțiile necesare. De asemenea se vor putea evidenția schimbările care trebuie realizate la nivelul întregii organizații.

Transpunerea planului strategic în practică

Pasul final al planificării strategice este de a acționa și a pune în practică planul realizat. Din alternativele elaborate se alege un plan separat pe termen scurt revizuit bazat pe un calendar clar de acțiune.

Caracteristicile care stau la baza identificării și selectării scenariilor sunt:

- numărul scenariilor identificate nu este limitat;
- se recomandă să se evite scenariii pur optimiste sau pur pesimiste;
- să fie stimulative și provocatoare; să fie elastice și plauzibile;
- să întrunească perspectivele din mai multe puncte de vedere, echilibrând aspectele favorabile cu cele defavorabile.

4. Concluzii

Dacă incertitudinile aleatoare nu pot fi anticipate și nu se pot lua măsuri de contracarare a lor, certitudinile ascunse după ce au fost identificate pot fi prevăzute și intra în sfera riscurilor, incertitudinile așteptate nu sunt în totalitate predictibile, dar pot fi mânuite prin utilizarea tehnicii scenariilor.

Tehnica scenariilor constă în observarea prezentului și stabilirea mai multor alternative în care procesele sau fenomenele economice pot evolua în viitor. Cu cât scenariile sunt mai simple, cu atât mai pot fi mai eficace în previziuni.

Scenariile reprezintă un mijloc de a identifica forțele și evenimentele care se succed pe termen lung și au succes numai dacă conduc la formularea strategiilor eficiente.

Contribuția specială a planificării prin tehnica scenariilor permite și încurajează dezvoltarea strategiilor robuste.

Bibliografie

- [1] Bood R. și Postma T., Strategic learning with scenarios, European Management Journal, Vol.15, No. 6, 1997, p.633-647.
- [2] Doval E., Previțiunea economică în managementul firmei, Editura Fundației România de Măine, 2007.
- [3] Herbig citat în Ringland G., Scenario Planning. Managing for the Future, Chichester, John Wiley, 1998, p.11.
- [4] Makridakis S., Metaforecasting-Ways of Improving Forecasting Accuracy and Usefulness, Fontainebleau, INSEAD, 1988.
- [5] Mercer D., The future quantified, Future, Vol.30, No.4, 1998, pp. 305-352.
- [6] Stepleton T, et al., Marketing in the Complex World, Book 1, Unit 3, The Open University, Milton Keynes, The Alen Group, Oxford, 2000.
- [7] Wack P., Scenarios: shooting the rapids, Harvard Business Review, November/December, 1985, pp.139-150.

* Doval Elena, Prof. dr., Universitatea Spiru Haret, doval.elena@yahoo.com

COMPONENTE NECONVENȚIONALE ÎN MANAGEMENTUL VALORII CLIENTULUI

Titus - Mircea FAUR*

The author of this approach appear to visualize modifications and improvements for the non convention customer's value management in conditions of actual 'business-as-usual, global economy, and event conditions that we have become accustomed to during the last few years as globalization, fuelled by access to new social and political expanded conditions. As the world is forced to confront the looming end of the conventional interval, trough non conventional vision.

1. Componente manageriale neconvenționale ale valorii clientului

1.1. De la fundamentele teoriei valorii la implicațiile acesteia, valoarea estimativă și valoare apreciativă

Noțiunea de valoare de schimb sau valoarea economică, este o noțiune cu profunde implicații în teoria valorii, între valoare și schimb. În latină, valoarea însemna forță, vigoare, ce explică utilizarea sa încă din antichitate în limbajul militar, unde se vorbea curent de "valoarea militară".

Debutul l-a avut măsurarea valorilor omului, cu un caracter universal și nu în funcție de particularități sau de motivații individuale. Aceasta prezenta dificultatea determinării factorului universal de om, pentru a fi folosit ca referință. Valoarea estimativă era considerată ca o pantă a greutateii, corespunzătoare unei părți a vieții individului, destinată a produce, și deci potențialul individual constituia măsura. Această viziune, care nu ținea cont de procesul schimbului, conduce la abandonul "de facto" a ideii universalității mai sus enunțată, din moment ce atunci potențialul fiecărui individ constituia unitatea.

Schimbul de bunuri sau servicii între doi indivizi, a introdus treptat conceptual valorii de schimb. Acest concept, antrenea printre altele: acomodarea dorinței părților contractante și a valorii apreciative, evaluată în comun pentru fiecare serviciu sau bun schimbat. Această valoare este adoptată de contractanți, care recunosc egalitatea și în fond condiția înțelegerii. Două condiții sunt deci necesare pentru a realiza schimbul: recunoașterea superiorității valorii apreciative atribuită de achiziționar, bunului achiziționat pe bunul cedat; diferența dintre valorile estimative, a celor supuse bunului obținut și cea efectivă a bunului cedat să fie reciproc și precis egale de fiecare parte.

Valoarea de schimb de asemenea definește propria sa conjunctură socială dată și constituie o micropiață. Acestea adugă costurilor reale o supra valoare socială, care conduce la distingerea dimensiunii costului unui bun sau serviciu, de cal de propria utilitate, de originea valorii pozitive. Acest concept este încă criticat de psihocrați, mai mult decât efectul lui propriu-zis, prin incapacitatea sa de a se atașa de o măsură cu un caracter atemporal și universal.

1.1.1. Valoarea - muncă comandată

În acest concept, valoare de schimb pentru un produs comestibil oarecare este egală cu cantitatea de muncă condiționată social de cumpărător sau de cel ce o comandă. Munca identică va conduce la atribuirea unui salariu de referință a circumstanțelor, a cărui alcătuire va putea fi variabilă, dar căruia i se va atribui întotdeauna aceeași valoare.

Această valoare apare ca imputație adusă unui bun sau serviciu, de o forță de schimb măsurabilă în munca universală și schimb, se înțelege, deci, ca un acord al participanților la echilibrul componentelor acestui schimb. Acest concept, oferă posibilitatea măsurării muncii, grație unui etalon permanent. Etalonul susceptibil apare ca o constantă pesimistă dar de durată, între grâu și bani⁶¹⁾.

1.1.2. Valoarea - muncă după Ricardo și Marx

Ricardo și Marx au reafirmat importanța muncii ca modalitate a măsurării valorii de schimb. Aportul lui Ricardo⁶²⁾, se poate sintetiza în:

- reafirmarea importanței muncii, direct sau indirect în determinarea valorii de schimb;

- dacă munca rămâne numerarul cel mai fiabil al valorii de schimb, *"adaosul la valoarea muncii"*, și recurgerea intensivă a capitalurilor fixe redau măsurile și comparațiile delicate, chiar și în cazul industriilor sau proceselor de producție complicate;

- apariția noțiunii de profit explică valoarea suplimentară a unui bun sau serviciu în raport cu prețul său de producție. Măsura costului de schimb se face pe baza costului unei munci echivalente majorate cu un coeficient *"ca argument al valorii capitalului întreprinderii funcționale"*;

Marx⁶³⁾, întărește analizele lui Ricardo, aducând completări ca:

- capitalistul nu cumpără munca, ci doar forța de muncă, el nu va plăti pentru o durată inferioară duratei sale reale însușindu-și chiar și o supramuncă (*o teorie marxistă*).

- va fi foarte ușor pentru un căutător permanent de profit să se plaseze în apropierea industriașilor care utilizează capitalul variabil, cunoaște muncitorii, de cei ce utilizează capitalul constant, cunoscând materiile prime și utilajele;

- redistribuirea parțială a plus-valorii globale a profitului forțelor de muncă se face în manieră invizibilă, cu o *"mână invizibilă"* care nu este altceva decât piața.

1.1.5. Valoarea economică și dezvoltarea durabilă

Acest subiect de urgență scoate problematica valorii în strictul context economic, plasându-l într-o logică universală. Evaluarea mediilor ne așează pe o perioadă în care extracția bogățiilor naturale ale planetei: minerale, combustibili fosili, păduri, a condus mai bine de cincizeci de ani la o sensibilă modificare a mediului nostru înconjurător cotidian. Aceste modificări, mediatizate prin diverse organizații ecologiste, conținând bunuri care

depășesc frontierele statelor naționale. Menționăm aerul pe care îl respirăm, apa dulce de consum, care datorită poluărilor agricole legate de consumul de îngrășăminte; de apa mărilor, urmarea repetatelor catastrofe ale superpetrolierelor în largul coastelor litoralurilor, gazului cu efect de seră, care modifică iradierea planetei cu UV și periclitează sănătatea umană sau noile riscuri alimentare rezultat al cerealelor genetic modificate.

Aceste constatări ne obligă la o reflexie asupra valorii care nu se limitează la un studiu de relații capital - muncă, dar în legătura modificărilor mediilor legate de activitatea omului, includ preocupările “*ecologice*” într-o relație tripartidă capital-muncă-pământ.

Strictul deplasament al valorilor este legat de raționalitatea economică și poate fi explorată pe trei căi:

- pe o parte, constatând comportamentul uman guvernat pe principiul raționalității limitate, care conduși de grupuri sau de State pentru a colabora între ei și în final de a le organiza o bună viață economică. Această colaborare socială este preconizată pe planul acțiunii pentru secolul XXI-lea prin Conferința Internațională de la Rio în 1992 care activează sub deviza *Agenda 21*”. Principiul raționalității limitate, plus condițiile procedurale substanțiale, corespund unui răspuns colectiv al coactivității umane față de miza la care este expusă protecția mediului.

- a doua, datorită consecințelor pentru care raționalitatea economică prezintă insuficiență, luând insuficient în considerare sentimentele și emoțiile umane. Preluarea unor cunoștințe antagoniste față de mediul înconjurător sau frica existențialistă pot favoriza emergențe globale la nivelul conștiinței necesare promovării politicilor adevărate mediilor.

- și ultima, este clar că evaluarea monetară nu este o unealtă bună pentru evaluarea mediului.

1.2. Crearea valorii pentru întreprinderi

1.2.1. Evoluție recente ale mediului economic

Mai mulți factori ai evoluției mediului economic, recent au contribuit la modificarea sensibilă a conceptului întreprinderilor în materie de crearea valorii.

- globalizarea economiei a mărit intensitatea concurenței. Generalizarea schimburilor de bunuri, de servicii, de tehnologii și de capitaluri la scară planetară constituie o tendință greoaie a acestui început de mileniu.

Acesta se traduce clar, printr-o uniformizare a diferitelor piețe administrate de această nouă economie din care o caracteristică este virtualitatea schimburilor. Înlăturarea obstacolelor piețelor de capital le-a mărit fluiditatea și prin consecință mobilitatea utilizării lor. Extinderea progresivă a sectorului concurențial în detrimentul sectorului public a antrenat lumea serviciilor financiare în această mișcare. Perimetrul activităților comerciale se întinde spre ansamblul lumii dezvoltate, concurența între grupuri se regăsește exacerbat.

- evoluția guvernanților marilor grupuri. Modelul “*inimii financiare*” a apărut la mijlocul anilor ‘90 pentru a însoți privatizările economiilor, deci și bănci și case de asigurări, constituie o parte de loc neglijabilă. Din cauza globalizării economiei și insuficienței capitalului național disponibil, acest model a apus, fiind progresiv înlocuit prin pătrunderea din ce în ce mai mare a investitorilor instituționali străini.

- rolul din ce în ce mai mare a investitorilor instituționali. Investitorii străini reprezintă astăzi marea majoritate a capitalizărilor bursiere. Logica acestor

investitori ne este o logică ca rezultat al nivelului de grupuri ce îl controlează, dește o logică de creare a valorii superioare a celei ce o oferă plasamentele financiare de mic risc.

- accelerarea ritmului inovației tehnice. Marea rapiditate a evoluțiilor tehnologice ale informațiilor și comunicațiilor, a revoluționat modurile operatorii în concepție și în punerea funcțiune a noilor produse și servicii. Aceste veritabile revoluții tehnologice a îmbrăcat diferite dimensiuni: configurații materiale, unelte software și hardware, capacități de stocare, gestiune documentară, locuri de muncă inteligente, unelte de pilotaj, fără a mai aminti de venirea Internetului și a tehnologiilor asociate (Web, mesageriile...) care au redus considerabil barierele create altădată de distanță și timp. În plus, această veritabilă revoluție este operată de creșterile posibilităților întreprinderilor în gestiunea propriului capital informațional reducând semnificativ costurile infrastructurilor rețehnologice. Pe de altă parte, excepționala rapiditate a dezvoltării tehnologiilor de informatică și de comunicații antrenează o adevărată instabilitate în mediul întreprinderilor care vor trebui să știe să-l aprecieze și administreze.

1.2.2. Valoarea partenerială și valoarea acționarială

Conceptul de valoare este foarte frecvent folosit față de diversele persoane fizice sau morale ce gravitează în jurul întreprinderilor. De asemenea, se va vorbi despre valoarea de piață, valoarea contabilă pentru întreprindere, valoarea pentru acționari, **“valoarea pentru clienți”**. Sunt amintite de asemenea foarte des crearea de valoare pentru salariați, furnizori, parteneri sau chiar valoarea societală.

Importanța creșterii puterii acționariatului în cadrul întreprinderilor a antrenat o discuție asupra aprecierii valorii întreprinderilor. Este clasic în a distinge din acest punct de vedere valoarea acționarială și valoarea partenerială a întreprinderilor.

Valoarea acționarială, răspunde măsurătorilor de tip EVA⁶⁷⁾ sau MVA⁶⁸⁾, stipulate de acționari, care sunt singurii ce primesc o rentă creată de întreprindere și mărirea rentei indică valoarea creată de întreprindere.

Valoarea partenerială, se grefează pe calculul rentei globale create de întreprindere, vis-s-vis de ansamblul părților participante și nu numai de cel al acționarilor. Aceștia sunt, în afară de acționari, posesorii de creanțe, clienții, salariații, furnizorii și manageri. Calculul acestei valori se face calculând diferența dintre prețul plătit de întreprindere și prețul de oportunitate, definit ca un preț de fundament, ce nu permite furnizorilor o angajare la o tranzacție de vânzare.

1.2.3. Modele de creare a valorii

Variabilele fundamentale utilizate în toate sistemele de modelare a valorii este costul capitalului. În modelele valorii acționariale, de proveniență anglo-saxonă, ultimul obiectiv al întreprinderii este crearea maximă a valorii destinate acționarilor, prin investiții gândite a fi apropiate meseriilor, culturii și resurselor. Valoarea este măsurată prin capitalizare bursieră de întreprindere. Valoarea de piață a întreprinderii este apoi definită ca valoarea netă actualizată a fluxurilor financiare degajate de activele sale și de activitățile sale. Maturate pe creșterea rațională economică care este lăudată de școlile neoclasiche, conducătorii întreprinderilor ce au adoptat acest model, nu sunt ghidați decât prin interesul satisfacerii pe termen lung al acționarilor. Pertinența acestui model nu este evidentă în economiile construite istoricește pe modelul propriu al capitalismului *“rhenan”*, ce au un dezavantaj bazat pe influența băncilor și a nucleelor dure de acționari majoritari, pe deasupra predominanței piețelor financiare.

Totuși, se pare că modelul anglo-saxon seamănă a fi cel care se răspândește rapid chiar și în Europa. Apropierea modelului anglo-saxon de cel bazat pe avantajul concurențial ar putea constitui un studiu strategic foarte complet și în plus coerent pentru întreprinderi.

1.2.4. Strategiile întreprinderilor și crearea valorii

Strategiile cele mai răspândite printre întreprinderi pentru maximalizarea valorii îmbracă în această perioadă următoarele forme:

- regruparea pe meseriile, profilul de bază;
- cercetarea mărimii critice prin operații de fuziune /achiziționare/ parteneriat;
- externalizarea unor activități.

Contextul internaționalizării, care și-a făcut apariția la începutul anilor '90, este probabil în parte la originea unei mari specializări a întreprinderilor pe elementul central al profilului de bază, a meseriei de origine. Ca efect, contextul internațional preia concurența între întreprinderi, ce a condus la o concentrare asupra activităților de bază, corespunzătoare specializărilor inițiale rezultate din polul competițiilor umane cele mai specifice, pentru a abandona activități conexe supuse mai puțin nivelului de management.

Un studiu al cabinetului AT Kearney⁶⁹⁾, realizat între 1986 și 1998, pe un mare eșantron de întreprinderi, rezultă că acestea au cedat filialelor aproape 10% din cifra de afaceri globală, ce demonstrează că în 25% din cazuri nu s-a reușit crearea de valoare acționarială, aceasta se reflectă prin distrugerea valorii cu 35%. Cauzele cele mai frecvente se răsfrâng asupra eșecului operațiunilor deja menționate, care au fost frâne în schimbare, din partea personalului cedat, studiul mai pune în evidență sinergii potențiale între activități cedate și preluator care era lipsit de pregătirea sa anticipată, necesară sub diferite aspecte pentru punerea în aplicație al operațiunilor.

1.2.5. Crearea parteneriatelor strategice

Specializarea puternică a întreprinderilor pe activitatea de bază implică deschiderea parteneriatelor care permite clienților oferirea unei game de produse și servicii la nivelul așteptărilor.

Această tendință a punerii în centrul parteneriatelor a fost subliniată de firma de consulting Booz Allen, SUA, care estima că după 1995, numărul acordurilor dintre marile întreprinderi se ridică la aproape 10.000 pe an, în lumea industrializată. Aceste parteneriate pot fi de natură comercială, prin exploatarea conjuncturilor de rețele de distribuție complementare, dar mai ales prin crearea GIE⁷¹⁾, pentru mijloace: informatice, logistice, tratament de masă, sau încă de înființarea de întreprinderi specializate acreditate pe lângă grupuri de decizie.

1.2.6. Concluzii previzibile la un management imprevizibil...

Gândirea „*ne convențională*”, devine o problematică în plină reconstrucție. Apar piste noi, managementul va ieși de sub conceptele logicii „*prinderii din urmă*” inspirație din experiențe cu baza în câmpuri limitate și neintersectabile.

O trecere la reinventarea elementelor reale ale dezvoltării societății începe prin reformularea problematicilor în care suntem profund ancorați, cu redefinirea trecutului și modelarea prezentului.

Am parcurs o cercetare care degaje o coerență a criticii modernizării și a globalizării, a refexiilor ne convenționale ale elementelor ce influențează conceptele de bază ale managementului clientului, a gestionării unor elemente de bază.

Am scos în evidență elementele fundamentale ale unei cercetări de de construcție critică a conceptelor dominante care ne interesează, pe un background convențional, pentru a da conceptului o viață reală, plasând-o și oferindu-i o nouă trăire, pe locul cuvenit în realitate. Aceste reflexii destupă apoi, elementele unei viziuni, a evoluției bazei conceptuale a managementului clientului, ca o intenție sau un proiect, încorporat cu un participant și un context particular. Ele consolidează prin consecință perspectiva conflictuală de „proiecte concurente”, emanând elemente de studiu diferite, de la cele de elită până la cele populare: pe de o parte, modernizarea definită ca un proiect calculat pe experiența capitalismului dezvoltat, ce răspunde creșterii economice ca un motor principal, pe de altă parte, practici cotidiene și multiple, dezavantaje îndreptate spre grija de protecție și de coeziune socială, ce pe scurt noi distingem ca relevant al „reproductivului”

BIBLIOGRAFIE

- ⁶¹⁾ Adam Smith. .. Die Zeit vor ...Leipzig, Hirschfeld, 1902, in-8°, 516 p. - (E. RICH-. NER : Le Mercier de la Rivière).
- ⁶²⁾ Riccardo, Bellofiore, A Monetary Labor Theory of Value, *Review of Radical Political Economics*; 21(1- 2), 1989, p. 1-25
- ⁶³⁾ Karl Marx, *Théories sur la plus-value*, Livre 1, Chapitre 4, et annexes (*Productivité du capital. Travail productif et improductif*), Karl Marx, *Le Capital*, Livre I, Chapitre I, § 3, *La forme valeur ou la valeur d'échange*.
- ⁶⁴⁾ Walras, L, 1926. *Éléments d'Économie politique pure*, translated in Jaffé, 1954. *Elements of Pure Economics*
- ⁶⁵⁾ Debreu, Gerard, 1971. *Theory of Value. An Axiomatic Analysis of Economic Equilibrium*, New Haven London.
- ⁶⁶⁾ Hildenbrand, Werner Core and Equilibria of a Large Economy. Princeton University Press, Princeton, New Jersey (1974).
- ⁶⁷⁾ EVA în Engleză: Economic Value Added
- ⁶⁸⁾ MVA în engleză: Market Value Added

BIBLIOGRAFIE SELECTIVĂ

N. Boukharine, *La theorie du materialisme historique*. Editions Anthropos, col. Sociologie et socialisme, Paris, 1969,(2eme edition).

J.P. Peemans, *Le developpement des peuples face a la modernisation du monde, Essai sur les rapports entre l'evolution des theories du developpement et les histoires du „developpement reel” dans la second moitie du XXeme siecle*, Population et developpement, nr.10, Academia-Bruyland/ L'Harmattan, Louvain-la-neuve/ Paris, 2002.

Debra M. Amidon, *Global Innovation Strategy/ Creating Value Added Alliance*, University of Texas, Austin,1989.

[] Roshi Philip Kapleau, *The Three Pillars ofZen : 25^l Anniversary Edition*, Doubleday Dell Publishing, New York, 1980.

[] Charles Handy, *The Age of Paradox*, Harvard Business School Press, Boston, 1989.

[] Christopher A. Bartlett and Sumantra Ghoshal « Managing Across Borders : New Stratégie Response », *Sloan Management Review*, Automne 1987

[] Henry Mintzberg, *The Rise and Fall of Stratégie Planning*, The Free Press, New York, 1994.

[] Charles M. Savage, *Fifth Génération Management : Integrating Enterprises through Human Networking*, Digital Press, Bedford, 1990.

[] Philip A. Roussel, Kamal N. Saad, and Tamara J. Erickson, *Third Génération R&D :*

Managing the Link to Corporate Strategy, Harvard Business School Press, Boston, 1991.

[] William A. Miller, «A Broader Mission for R&D», *Research-Technology Management*, Novembre-décembre 1995.

* Drd.ing. Titus Mircea Faur, director general, SC Seal Maker Romania Srl, Bd. Gării nr.3, Bl.3, Sc.C, Ap.18, 500148 Braşov, tel.0749 265 654, e-mail: titus.faur@rdsbv.ro

COMPONENTE NECONVENȚIONALE ALE MANAGEMENTULUI RELAȚIONAL CLIENT

Titus - Mircea FAUR *

The author of this approach appear to visualize modifications and improvements for the non convention customer's relationship management in conditions of actual 'business-as-usual, global economy, and event conditions that we have become accustomed to during the last few years as globalization, fuelled by access to new social and political expanded conditions. As the world is forced to confront the looming end of the conventional interval, trough non conventional vision.

1.1. GESTIUNEA NECONVENȚIONALĂ A RELAȚIEI CU CLIENTUL

Gestiunea relației cu clientul este un “fenomen” care a luat o mare amploare în toate întreprinderile și organizațiile. Plecând de la o bază simplă de date despre clienți, organizațiile caută azi să-și cunoască clienții în diferite aspecte, pe diferite palnuri, din diferite unghiuri de vedere, într-un cuvânt caută “să-și cunoască proprii clienți”. În acest context, este normal ca gestiunea cunoașterii aplicată gestiunii relației clientului să aducă celor implicați, soluțiile la problemele care îi interesează. Totuși, realitatea este foarte contrastantă: uneltele clasice de gestiune a relației clientului clasic rămân foarte utilizate, ele furnizând date rapid manipulabile, iar aplicația metodei de gestionare repune în stare de funcționare tradițională organizația, deci, rămâne foarte dificilă punerea în funcțiune la scară mare, a politicii gestionării clientului. Cu alte cuvinte, între viziunea teoretică și practică, apare ca o “necesitate” să înțelegem realitatea direct pe teren, focalizând asupra diferențelor între gestionarea relației clientului, de substanță, oferită de cunoaștere și gestionarea relațiilor cu clientul prin metode clasice.

Obiectivul major al acestei cercetări este definirea termenilor și conceptelor “neconvenționale”, utilizând metode noi, moderne, în concordanță cu cerințele actuale ale unui management performant, dar nu mai puțin, de a scoate în evidență punctele divergente între clasic sau connețional și pur și simplu “ne- convențional”.

1.1.1. Epistemologia ¹⁾ și semantica ²⁾ între clasic și neconvențional

Studiul nostru va pendula în jurul termenilor gestiunii cunoașterii și gestiunii realțiilor cu clientul.

Denumirea conceptului vine din limba engleză, unde în putem găsi și sub mai multe forme: “customer management”, “customer care”, “customer centricity”, “customer-centric

management". Fără nici o îndoială expresia de "*Customer relationship management*, și noul concept *eCRM*, sau gestiunea electronică a relației cu clientul, vor domina astăzi piața. Prin noile concepții "*ne-convenționale*", sunt pe cale să revoluționeze marketingul, și să revizuiască complet modelele de întreprindere.

1.1.2. Gestionarea cunoștințelor

Dacă cercetăm gestionarea cunoștințelor, prin focalizarea sistemelor de informare, elementul de bază, care stă la fundamentul gândirii clasice, este sistemului de informare clasic. Astăzi autori ca J. Pitrat³⁾ și J.L. Ermine⁴⁾, definesc cunoașterea ca un fapt, care nu servește la descrierea unei situații (contrar faptelor și informațiilor) și care nu este niciodată generat de sistem. Deci, în consecință, ca urmare a generalizării faptelor sau a contextualizării informației se va crea una sau cunoștințe în interorul organizației.

Dificultatea majoră va fi deci, în prima etapă, în a defini natura cunoștințelor clientului. Într-adevăr, clientul, nu are un singur aspect ci o multiplicitate de fațete. Dacă metodele de gestionare oferă nenumărate posibilități de a crea, capitaliza și a face să evolueze cunoștințele în organizație, problema se va îndrepta spre o împlinire de câmpuri de acțiune în aceste cercetări.

Probleme care se pune acum, se referă la posibilitatea determinării acestor câmpuri. Ne găsim în fața unei probleme strategice: cunoștințele "*client strategic*", sunt cele pe care trebuie să le capitalizăm, sunt cunoștințe care răspund unei alegeri de strategie de relația cu clientul într-o organizație. Organizația trebuie să determine o strategie reală în raport cu clienții. Prin consecință, aceasta supune o repunere a problemei organizației în care se găsește și pe care dorește, sau o poate aduce vecinătății sale, totul impunând o repunere a problemei parțial sau total în organizație.

Această concluzie se poate defini și într-o altă exprimare evidentă: dacă singurele cunoștințe ale clientului oferă un caracter strategic, sistemul de informare trebuie să fie regândit, în termeni de sistem de cunoaștere în linie directă cu strategia. Se va redefini sistemul de informare în termeni de cunoștințe. Va trebui pentru aceasta să se utilizeze mijloace de realizare adecvate.

În primul rând, va trebui insuflată schimbarea, reconsiderând organizația în globalitatea sa.(Prax⁵⁾).

Contrar, transformarea ar putea pleca de aici,, efectuând fie o cercetare desendentă (prin metoda MASK⁶⁾), fie de exemplu, ascendent, (printr-o metoda REX⁷⁾). Totuși, aceste metode, bazate pe noi concepte, *ne-convenționale*, se limitează la necesarul tematicii definite prin obiectivele strategice determinante, prin organizație. Aceasta a doua etapă de construcție se va face prin sortarea cunoștințelor recunoscute de organizație ca esențiale și alte cunoștințe de care dispune.

Ultima etapă, cunoștințele așa exprimate vor trebui să circule în organizație și să câștige o reprezentativă. Așa cum arătau, Nonaka și Takeushi⁸⁾, cei care au construit schema circulației de a ști și a necesității de explicitare pentru ce știm, pentru a permite de a fi transferate, două curente, sunt degajate pentru relativizarea acestui fenomen. La început, primul curent conduce pe vehiculul utilizat pentru efectuarea acestui transfer. De aici, dacă sistemul de informație, o bază de informații cu interfață simplă va permite utilizatorilor să aibe acces ușor la cerere, fapt ce nu este identic cu cunoștința. O informație poate fi în fapt așteptată de puncte de referință (cuvinte diferite, o tematică), o cunoștință cât va necesita de a purta atenția, dar nu mai mult pe cuvinte, pe sensul cuvintelor din cercetare. Urmare, al doilea curent, conduce pe reprezentativitate în organizație. Trebuie nu numai cunoștința sau a ști, să fie reprezentative de experți, pentru a-l proba, dar mai cu seamă de a se integra în patrimoniul de cunoștințe al organizației.

În concluzie, rezultă că pentru cunoașterea clientului sunt implicate două elemente fundamentale: o implicare pentru partajul și comunicația de a ști, și pe de cealaltă parte, o implicare în folosire și utilizarea continuă de a putea ști.

1.1.3. Gestionarea relației client și folosirea gestiunii cunoștințelor clientului

Din punctul de vedere al marketingului, relația client este un schimb între două entități (client/furnizor) care decid să lucreze împreună. Dacă la început, referindu-ne la perioada clasică, marketingul nu vedea în această relație decât un simplu aspect mercantil și practic (Ries A.⁹⁾), relația în cauză devine rapid *ne-convențională*, cu tendințe relaționale, prezentându-se sub unghiuri de schimbare, (marketing transacțional) apoi se îndreaptă spre relație (marketing relațional, Cova V., Cova B.¹⁰⁾). Totuși, totul se bazează pe relația client, gestiunea relației client se face pe un ansamblu de funcțiuni precis definite, de multe ori sub aspecte care nu mai țin seama de relație.

În consecință, uneltele sau soluțiile pe care le-am regrupat sub denumirea de gestiune de relație client trebuie să reflecte acest aspect al schimbului. După cum am văzut, în descrierea teoretică gestiunea relației client este prezentată ca o activitate de gestiune strategică, implicând o transparență în raport cu clientul și răspunde unui maxim de necesități. În practică, clientul este „disecat”, împreună cu informațiile relative, transmise serviciilor corespondente în întreprindere. Relația care rezultă, este diferită, *neconvențională*.

Revenind la viziunea clasică a marketingului, acesta se poate focaliza sub două aspecte finale: relația clientului și strategia clientului.

În marketingul relațional, numai relația explică fidelizarea clientului. Miza fidelizării este bine evidențiată și a început să fie prezentată ca element de bază în cercetarea *neconvențională*. Astfel încă din 1983, Berry L.¹¹⁾, Boisdevesy J.C.¹²⁾ puneau problema pertinentei în finalitatea conceptuală. De fapt, în a fideliza clienții nu se dorește decât ca aceiași clienți să rămână rentabili, în același timp. Elementele *neconvenționale*, adaptate gestiunii relației clientului, poate realiza tipologii de clienți care permit întreprinderilor să-și selecționeze clienții cei mai interesanți, conform propriului său interes. Criteriile sunt de obicei sub formă numerică, în termeni de cifre de afaceri (ex. Procentul cifrei de afaceri global...) sau mai simplu în funcție de volumul vânzării. Întrebarea care se pune este firească, răspund aceste concepte problemelor fidelizării, pentru care din obiective?

În marketingul relațional, legătura între client și furnizor precede noțiunea de tranzacție. În consecință, furnizorul poate recolta în afară de toate tranzacțiile de informații chiar și pe acelea pe care clientul nu le dorește explicit. Invers, în gestiunea cunoștinței, se impune o parte activă și voluntară a diadei. Prin consecință, aceste diferențe de concepte antrenează o strategie de client în organizație.

Răspunsul la aceste probleme nu îl găsim în marketing sau în sistemul de informații ci în strategie. Dacă strategia clientului este implementată în organizație, aceasta nu se va putea integra împreună cu marketingul la același nivel cu structura analizei clientului, care necesită o bună perioadă de timp. Contrar, relația cu clientul riscă rapid să se reducă la una simplă, la un automatism de contacte și analize.

1.1.4. Elementele unei cercetări *neconvenționale*

Problematika cercetării „*neconvenționale*”, în cazul nostru se descompune în trei direcții principale, fiecare reprezentând un element final al unui nou concept.

Acestea se referă la relația dintre sistemul de informare și strategie, la specificația relației clientului în cadrul sistemului de informare și impactul gestionării acestor cunoștințe asupra sistemului de informații.

Una dintre principalele întrebări care planează este în ce măsură schimbarea de funcționalitate în cadrul sistemului de informare spre sistemul de cunoștințe influențează strategia, într-o cercetare "*neconvențională*". Există avantajul în acest caz, de a poza problematica diferenței dintre sistemul de informare clasic și sistemul bazat pe cunoaștere. Cele două furnizează cunoștințe, însă prima ca simple concluzii, cealaltă ca element de plecare la o reflexie generală. Vom cerceta dacă a cunoașterea și strategia clientului este diferită sau contrară, este perfect identică.

Este foarte important, să cercetăm felul în care este folosită gestionarea relației client, față de cunoștință. Trebuie cunoscut mecanismul de construcție și de circulația cunoștinței într-o organizație.

Tendința de a pune în fața evoluțiilor sistemului de informare, evoluția acestuia, influențează major politica gestionării cunoștințelor. Sistemul de informare influențează forma de organizare, aceasta va influența, la rândul său, evoluția sistemului de informare.

1.1.5. Semnificația conceptului de gestionare relațional client (CRM), elemente constitutive de proces și sistem *neconvenționale*

Conceptul gestionării relațional client, are efecte profunde asupra întreprinderii. Orice elaborare sau punere în aplicație a unei strategii, concept se lovește de un recul virtual, chiar dacă este legat de noi aspecte, dezvoltări sau actualizări. Iată de ce, va trebui să aprofundăm cercetarea noastră pe aspecte multiple, să expunem experiența dobândită în practică, cu prioritate prin cercetare.

1.1.5.1. Elemente conceptuale primare

În ciuda progreselor realizate în actualizarea definiției acestui concept, o adevărată confuzie învăluie semnificația cât și implicațiile lui, din cele mai diverse puncte de vedere. Există în cercetarea actuală elemente definitorii radicale și moderate, toate având drept scop actualizarea acestui concept, punerea lui sub legi și logici de operare, care să corespundă actualelor transformări și situații limite de gestionare a relațiilor cu clientul.

Un concept nou, care caută să facă legătura cât mai aproape de actuala conjunctură este lansat de Grupul american Metagroup¹³⁾, care definește CRM ca o "*automatizare de proces într-o întreprindere, integrat pe orizontală, traversând nenumărate puncte de contact posibile cu clientul, marketing, vânzări, service, servizare, asistență tehnică, folosind pentru aceasta de canale de comunicații multiple și interconectate*".

Acest concept, demonstrează clar noua optică vizând "*neconvențional*", CRM, care ia în calcul noile condiții din managementul actual, ține seama de noile tehnologii de informare și de comunicare. Aceste fac posibil și facilitează contactul dintre agenții diferitelor organizații prin Internet, telefon, sau chiar față în față. Prin Internet, tehnicile moderne se substituie contactelor interpersonale, clientul dialogând de acum înainta cu mașinile. Contactele prin telefon, sau direct față în față, asigură suplimentar o funcție de susținere, ușurând asistența acordată clientului.

Conform acestui concept, o întreprindere practică CRM când, spre exemplu face o acțiune de recunoaștere a clienților contactând prin Internet, telefon sau direct.

1.1.5.2. Conceptul procesului rațional

Un alt concept care vine să se alinieze la noile condiții din managementul modern, consideră CRM ca un *“proces care permite tratarea problemelor legate de identificarea clienților, constituirea unei baze de cunoștințe legate de clienți, elaborarea unei relații client și ameliorarea imaginii întreprinderii, a produselor în fața clienților”*. Această definiție nu invocă rolul tehnicii de informare în strategia relațională a întreprinderii. În această definiție, CRM, apare ca un proces alcătuit dintr-o serie de activități, pentru care nu se invocă necesitatea tehnicii de informare și comunicare. Acest concept insistă totuși asupra necesității acordării unei atenții deosebite clientului și a obiectivelor pe care le dorește întreprinderea.

Furnizorul dorește o mai bună cunoaștere a clienților, aprofundând relațiile cu aceștia; scopul nu se limitează numai la concretizarea unei vânzări. Important în acest concept este că interesul clientului și al întreprinderii se prelungește în timp, adică în locul unei tranzacții simple, relațiile se prelungesc din interes reciproc. Întreprinderea ține foarte mult pentru client care să continue ca o entitate coerentă, un ansamblu, de la propunere la produs. Întreprinderea dorește să vadă în client o persoană clar identificată, mai mult decât un cumpărător anonim.

1.1.5.3. Conceptul eficacității organizaționale

Enunțat în 2004, acest concept al Grupului Gartner¹⁴⁾ trece la o etapă superioară. Acest concept este definit ca *“ o strategie a întreprinderii care cu ajutorul noilor tehnologii ale informației și a cunoașterii are drept scop optimizarea rentabilității organizației și satisfacerea clientului, focalizând asupra segmentelor de clienți specifici, favorizând propriul comportament de a răspunde dorințelor clienților și aplicând procese specifice clientului”*. Este de remarcat că acest concept deosebit de actual și *n conventional* nu consideră CRM ca un process strategic al întreprinderii.

Intenția societăților care adoptă CRM este explicită. Ele urmăresc două scopuri esențiale și complementare: creșterea beneficiilor pe de-o parte, și dezvoltarea relațiilor de satisfacere a clientului pe cealaltă parte. Piața se încadrează în acest concept urmând obiectivele prinse în considerație. Trebuie menționat că asigurarea unei satisfacții maxime clientului nu înseamnă a face ceva în detrimentul eficacității organizaționale, și că dezvoltarea noilor tehnologi se va face din contribuția salariilor firmei.

1.1.5.4. CRM ca o strategie a întreprinderii

Definiția cea mai complexă a CRM vine în 1998 din partea lui McKenna¹⁵⁾, care a dezvoltat conceptul *“ marketingul în timp real”*, admitând că trebuie plasat CRM într-o infrastructură ce servește a înoda o relație durabilă cu clientul. Autorul conceptului arată că această infrastructură are ca efect eliberarea barierelor dintre furnizor și client. Dacă, până de curând, era imposibil să penetrezi acordul pe teritoriile fiecăruia dintre elementele conceptuale, astăzi devin cu ușurință posibile. Clientul este în măsură să verifice dacă un anumit articol se găsește în stoc, să-l poată comanda și să afle opinia altor cumpărători despre acel produs. Având titlul de utilizator privilegiat, acesta se poate implica în dezvoltarea de noi produse, poate comunica informații confidențiale întreprinderii și în fine poate beneficia de servicii personalizate. Are acces la anumite prestații ale întreprinderii care până nu demult erau refuzate sau avea acces în condiții de autorizare specială din partea întreprinderii. Întreprinderea, la rândul ei, este mulțumită că poate colecta informații despre clientelă, putând

intra în contact cu aceștia. Totuși, confidențialitatea între părți este cel mai ușor de nesocotit, aceștia trebuie să reflecteze unul față de celălalt, ce se dorește de fiecare parte în acest concept. Se oferă o posibilitate pentru prima dată, de a răspunde reciproc la dorințele unuia față de celălalt, în timp foarte scurt, adică în timp reali.

Acest concept a lui Mc Kenna ține cont treptat și pe măsură ce se avansează într-o infrastructură a unei noi strategii care este deseori necesară nu numai pentru un plan de marketing dar și pentru nivelul de funcționare general. Clientul și furnizorul devin mai apropiați. Fiecare, de acum înainte, poate anticipa acțiunile directe unul spre celălalt. Avantajul devine reciproc pe toate direcțiile.

Va trebui ca întreprinderile să-și schimbe cultura și obiceiurile din funcționare, privilegiind clienții. Acestea vor trebui în mod obligatoriu să adopte procese de calitate, aceasta pentru a oferi clientului condiții optime și a evita ca aceștia să-și bage nasul în bucătăria internă a întreprinderii, reperând sau observând rapid eventuale defecte sau neregularități. Întreprinderile vor face totul posibil pentru avantajele potențiale ale unei relații pe termen lung. Întreprinderile cele mai avizate, în locul descoperirilor ce apar pe parcurs, sau mai rău, după impactul cu efectele reale ale noii infrastructuri, vor fi capabile să-și conceapă programele CRM în așa fel încât să formuleze o viziune și o strategie a viitorului. Trebuie menționat că vor trebui să se evite investițiile în sisteme, baze de date sau restructurări funcționale sortite eșecului.

BIBLIOGRAFIE

¹⁾ Epistemologia (gnoseologia aprox.) - teoria cunoașterii - reprezintă, așa cum îi spune și numele, o ramură a filozofiei care se ocupă cu originile, natura și scopurile cunoașterii. Epistemologia are la bază două întrebări: *Ce este cunoașterea?*, *Cum este posibilă cunoașterea?* Cuvântul *epistemologie* derivă din două cuvinte grecești: *epistēmē*, care înseamnă „cunoaștere” și *logos* care înseamnă „studiu al” sau „teorie a”. În antichitate *epistēmē* era contrariul lui *doxa*. Termenul desemnează teoria științei în sensul de teorie a cunoașterii de tip științific. Epistemologia ca specie se încadrează în teoria cunoașterii deci implicit în genul gnoseologie.

²⁾ Semantica (din limba greacă *σημαντικός*, *semantikós* = semnificație, înțeles) este o ramură a lingvisticii care studiază sensul cuvintelor și propozițiilor, având ca scop să clarifice în ce măsură sensul și semnificația noțiunilor complexe pot fi derivate din simbolurile cele mai simple ale limbajului, sprijinindu-se pe regulile sintaxei, fără a se identifica însă cu aceasta. Între semantică și sintaxă există același raport ca între fond și formă. Pentru teoria formală a semnificației în logică și informatică se folosesc termenii de *Semantică formală* sau *Semantica limbajului de programare*. Encyclopedia BBC, 2007.

³⁾ Pitrat, J. (1990) « *Metaconnaissance futur de l'Intelligence Artificielle* » Hermes Prax .

⁴⁾ Ermine J-L (2000), « *Les systemes de connaissances* » Hermes.

Ermine J-L (2001), « *les processus de la gestion des connaissances* », Hermes.

Ermine J-L (2002), « *La methode MASK* », Conference du 18 mars 2002, Universite Jean Moulin Lyon III.

⁵⁾ Prax Jean Yves, *le guide du knowledge management, concepts et pratiques du management de la connaissance*, Dunod, 2000.

⁶⁾ Ermine J-L (2002), « *La methode MASK* », Conférence du 18 mars 2002, Université Jean Moulin Lyon III.

⁷⁾ Briggs. Rex Briggs and Nigel Hollis, “Advertising on theWeb: Is There Response Before Click-Through?” *Journal of Advertising Research*, 37, 2 (1997), p. 33 și următoarele.

⁸⁾ Nonaka I. and Takeuchi, H. (1995), "The Knowledge Creating Company", NY: Oxford University Press.

⁹⁾ Ries A.,(1492-1559),matematician german, a publicat în 1524 trei cărți de calcul algebric, intitulat *Coss*, carte scrisă în germană. Rămâne în istorie cu expresia *după Adam Reise: doi plus doi fac patru*. BBC Enciclopedia, 2007.

¹⁰⁾ Cova V., Cova B., *Alternatives Marketing*, Paris, Dunod, 2001.

¹¹⁾ Barry L. Frankhauser), « Relationship Marketing », , «Emerging Perspective of Services Marketing », Chicago, Amencan Marketing Association, p.25-28.

¹²⁾ Boisdevesy J-C(2001), « Le marketing relationnel », Paris, Editions d'Organisation

¹³⁾ Metagroup este cel mai tânăr membru al grupului amerucan Garthet, unul dintre cele mai puternice instituții de cercetare și studii în diverse domenii, inclusiv management.. BBC Encyclopedia 2007

¹⁴⁾ Garntner , Inc. este fondată în 1979, este o firmă americană de consultanță și de cercetare în domeniul tehnologiei de vârf. Are peste 10 000 clienți, mulți dintre aceștia cercetători, furnizând servicii de consultanță, ținând la zi diferite statistici și oferind servicii de înaltă sprcialitare. Are sediul în Fairfield, Connecticut, SUA. Profit net 2006: 156 mil USD.

¹⁵⁾ Mc Kenna R., *En temp reel: s'ouvrir au client toujours plus exigeant*, Village Mondial, 1998

* Drd..ing. Titus Mircea Faur, director general, SC Seal Maker, Romania Srl,Bd. Gării nr.3, Bl.3, Sc.C, Ap.18, 500148 Brașov, tel.0749 265 654, e-mail: titus.faur@rdsbv.ro

CONSIDERAȚII PRIVIND COMUNICAREA ÎN ORGANIZAȚIA MILITARĂ

Dumitru Vasilică GRĂDINARU*

1. Organizația, considerente teoretice

Organizațiile constituie o realitate atotcuprinzătoare. Omenirea există de la începuturile sale în interiorul unor forme de organizare, trăim dintotdeauna în organizații. Necesitatea organizării activității umane și a constituirii organizațiilor izvorăște din imperativul cooperării umane.¹ Condițiile generale ale constituirii (aparității) unei organizații sunt:

- existența unor indivizi care consimt să coopereze pentru realizarea unui scop care este al fiecăruia în parte și al tuturor împreună;
- capacitatea indivizilor de a comunica între ei, de a conlucra efectiv pentru realizarea scopului comun.

În esență, organizația este un sistem social în care și prin care oamenii interacționează (cooperează) pentru realizarea unor scopuri comune. Transformarea scopului general în rezultate practice finale presupune:

- garanția existenței unor părți comune semnificative între scopurile individuale, între interesele și aspirațiile indivizilor care alcătuiesc organizația;
- atât pe parcursul evoluției unei organizații, mai ales, atunci când organizația își modifică (total sau parțial) scopul general, se impune ca membrii organizației să participe la remodelarea și redefinirea scopului organizațional, drept condiție a păstrării convergenței scopurilor individuale în cadrul scopului general;
- realizarea practică a corespondenței dintre scopul general și scopurile individuale.²

Organizația este un sistem dinamic, în sensul că evoluția și viabilitatea sa sunt determinate de modificările care se produc în cadrul sistemului, în relațiile acestuia cu mediul. Ea este de asemenea un sistem complex, probabilistic și relativ stabil, deoarece reprezintă o reuniune de componente articulate prin numeroase legături, supusă unor factori perturbatori, dar capabilă să-i mențină funcționarea în cadrul unor limite care-i definesc maniera de comportare.³ Totodată, organizația este un sistem autoreglabil și autoorganizabil deoarece are

¹ IACOB, D., *Managementul organizațiilor. Comunicarea organizațională*, București, Editura Comunicare.ro, 2001, p. 9-11.

² BURDUȘ, E., CĂPRĂRESCU, Gh., *Fundamentele managementului organizației*, Editura Economică, București, 1999, p. 95.

³ IACOB, D., CISMARU, D., *Organizația inteligentă*, Editura Comunicare.ro, București, 2002, p. 5.

capacitatea să facă față diferitelor influențe din interior, cu ajutorul conducerii, prin acte decizionale.

Analiza organizațională, necesară pentru cunoașterea și realizarea eficientă a activității organizațiilor, implică studierea tuturor componentelor unei organizații, adică:

- oameni;
- scop;
- interacțiunile umane;
- structura organizațională.

Organizația este un sistem ierarhizat în care funcționează o diviziune a muncii precisă, iar indivizii au status-uri și roluri clar definite. Una din caracteristicile de bază ale organizației este existența unei structuri ierarhice a conducerii, respectiv a unui colectiv sau a unor echipe care funcționează având în frunte conducători de diverse grupuri.

În funcție de gradul lor de structurare, formele de organizare se împart în două mari tipuri: informale și formale. Organizația informală se alcătuiește din relații spontane, nedefinite sau slab definite, între membrii acesteia, pe când organizația formală are o structură oficială, clar definită prin descrierea normelor de constituire și de comportament, a rolurilor și relațiilor dintre membrii, prin indicarea liderilor și a ierarhiilor, prin precizarea condițiilor de acces, evoluție și ieșire din organizație.

În cadrul unei organizații formale există două componente clar diferențiate: conducerea și subordonații. Conducerea este investită oficial cu răspunderea pentru realizarea obiectivelor pentru care a fost creată organizația. Revenindu-i responsabilitatea, conducerea este înzestrată și cu instrumente ce permit realizarea obiectivelor: putere și autoritate.

Din perspectiva surselor de legitimitate ale autorității, germanul Max Weber descrie trei tipuri de organizații:

- organizația charismatică (orientată pe lider);
- organizația patriarhală (tradițională);
- organizația birocratică (de tip rațional-legal).

Dincolo de planul formal, existent în orice organizație, organizațiile care se apropie cel mai mult de tipul formal sunt cele birocratice.⁴ Acestea sunt raționale pentru că operează cu mijloace constituite în concordanță cu obiectivele urmărite și legale, pentru că autoritatea este definită și decurge dintr-un sistem de reguli și proceduri prin care este stabilită poziția fiecărui individ în interiorul organizației.

Orice organizație creată deliberat are anumite obiective de realizat, răspunde unei cerințe funcționale a sistemului social. Pentru satisfacerea cerinței funcționale, în virtutea căreia organizația a fost creată, aceasta are la dispoziție toate resursele necesare. Menirea conducerii organizației este să administreze resursele primite pentru realizarea optimă a obiectivelor fixate. A conduce o organizație înseamnă, prin urmare, a administra resursele umane, materiale, informaționale și organizatorice puse la dispoziție în vederea realizării optime a obiectivelor stabilite.

1.1. Caracteristici ale organizației militare

Pentru societate, organismul militar reprezintă mijlocul, sistemul prin care ea îi asigură prevenirea și respingerea unei agresiuni împotriva teritoriului național. Cu alte cuvinte, organizația militară reprezintă o entitate socială specifică, constituită, în mod deliberat, dintr-un număr suficient de indivizi ce dețin status-uri și îndeplinesc roluri bine definite, care urmăresc în mod organizat realizarea scopului pentru care a fost creată, acela al apărării naționale.⁵

⁴ VLĂSCĂEANU, M., *Psihosociologia organizațiilor și conducerii*, Editura Paideia, București, 1993, p. 66-67.

⁵ DANUȚ MARIA, *Rolul comunicării manageriale în conducerea organizației militare*, Editura Militară, București, 2003, p. 19.

Organizația militară, ca organizație birocratică, reprezintă structura ierarhică dată de interacțiunile membrilor săi, controlate printr-un sistem normativ specific la nivel formal și informal și generatoare de acțiuni colective pentru îndeplinirea obiectivelor specifice militare.⁶ Activitățile desfășurate în cadrul organizației militare sunt strict organizate, planificate și specializate, orientate spre obiective prestabilite cu claritate. Membrii organizației militare sunt concentrați, în primul rând, pe sarcinile care revin fiecăruia în parte prin funcția ocupată.

Pornind de la conținutul misiunii sale, de la natura activităților pe care le desfășoară, armata constituie o organizație cu anumite particularități sub aspectul managementului, al comunicării. În principal, organizația militară se caracterizează prin:

- predominanța legăturii formale — este consecința statuării stricte a normelor impuse militarilor prin legi, ordine și regulamente. Comportamentul militarilor, prescris în regulamente, se exprimă prin simboluri exterioare (ținută, grade, conduită) ce au ca scop identificarea militarilor ca grup distinct, uniți printr-o legătură formală ce generează putere, influență și autoritate. Există și relații informale (desfășurarea în comun a activităților de instrucție, de relaxare), dar întotdeauna relația formală primează;

- subordonarea în exclusivitate pe verticală, desfășurarea activităților pe principiul unității de comandă, creșterea rolului disciplinei și al ordinii în realizarea coeziunii organizaționale, ierarhia funcțiilor și gradelor, toate acestea fac din organizația militară o instituție birocratică cu structură ierarhică, o instituție care nu este constituită ca urmare a unor opțiuni individuale, ci pe criterii riguroase ce țin seama de aptitudinile, capacitățile disponibilitățile militarilor de a îndeplini diverse misiuni;

Organizația militară este un mediu social cu un sistem propriu de stratificare.⁷ Înțelegerea efectelor stratificării sociale din organizația militară presupune o abordare complexă, astfel, pentru luarea unor decizii și concluzii nelimitate trebuie luate în considerare opiniile tuturor categoriilor de militari. Reprezentând interesele fundamentale ale României, subordonată exclusiv vointei poporului, armata are misiunea fundamentală de garantare a suveranității, a independenței și a unității statului, a integrității teritoriale a țării și a democrației constituționale.

Cu alte cuvinte, spunem despre organizația militară că reprezintă un sistem format din componente înalt specializate, foarte fiabil, stabil din punct de vedere organizatoric, al obiectivelor, al structurii și sub aspectul relațiilor interumane bazate pe unitate de comandă, pe ierarhie strictă și pe reglementări împinse până la cele mai mici detalii.

Obiectivele generale ale organizației militare se referă la asigurarea apărării teritoriului și valorilor naționale prin pregătirea continuă pentru luptă a potențialului de resurse umane al țării. În esență, obiectivele organizației militare și rațiunea existenței ei ca instituție sunt date de societatea civilă, care îi conștientizează nevoia de conservare a identității naționale. Deci societatea este cea care creează și transformă scopurile organizației militare după propria sa viziune culturală și oferă armatei, tabla valorică-normativă la care se raportează și pe baza căreia îi orientează și reglează conduita membrii organizației militare.

În organizația birocratică, un rol important îl are comunicarea, înțeleasă ca un proces de transmitere de date, informații, pe niște trasee prestabilite, în scopul desfășurării unor acțiuni eficiente și realizării obiectivelor propuse. În organizațiile militare, ca structură și funcționare de tip birocratic, comunicarea capată, în principiu, aceeași configurație ca în orice tip de organizație, păstrându-și caracteristicile specifice, care reclamă comunicarea pe

⁶ VLĂSCĂANU, M., *Psihosociologia organizațiilor și conducerii*, Editura Paideia, București, 1993, p. 86-88.

⁷ ARĂDĂVOAICE, Gh., *Managementul organizației și acțiunii militare*. Unele dimensiuni tehnice și psihosociale, București, Editura Sylvi, 1998, p. 155.

verticală, fără a diminua sau împiedica comunicarea pe orizontală, având ca element definitoriu regulile de subordonare.

Pentru sistemul militar, comunicarea este o formă esențială de adaptare a organizației militare la schimbările rapide din mediul extern.

1.2. Rolul și importanța comunicării în cadrul organizației militare

Procesul de comunicare reprezintă instrumentul principal pentru organizarea, coordonarea și conducerea acțiunilor militare. De asemenea, comunicarea este indispensabilă în procesul de influențare educativă a militarilor, pentru realizarea coeziunii subunităților, unităților și marilor unități, precum și cooperării dintre acestea.

Din practica cotidiană cunoaștem că liderii militari, împreună cu organizațiile din care fac parte, se angajează într-o varietate mare de activități de comunicare prin vehicularea continuă a informației, atât pe verticală, cât și pe orizontală a acestora. În acest fel, informația se constituie ca un liant între conducerea rațională eficientă și atingerea scopului acțiunii, fie ea o misiune de luptă, fie finalizarea unui obiectiv educațional.⁸

Putem afirma că actul comunicării trebuie privit ca o componentă majoră în procesul conducerii, performanța în toate domeniile vieții militare depinzând în mare măsură de calitatea acesteia. De aceea, pentru comandanți, componenta comunicațională este una din trăsăturile de bază ale profilului psiho-profesional, deoarece actul de comandă se exercită prin comunicare. A comanda înseamnă a comunica, a lua decizii și măsuri, a transmite ordine și dispozițiuni, a induce convingeri, sentimente și trăiri pozitive, tonice, a avea controlul a ceea ce se execută pentru realizarea obiectivelor stabilite.

Comunicarea este strâns legată de actul de comandă. Astfel, actul de comandă depinde nemijlocit de calitatea comunicării, aceasta din urmă obținându-se prin asigurarea caracterului ei rațional, prin adecvarea la realitatea umană și la cea materială, punând în fața oamenilor sarcini și misiuni în acord cu potențialul lor fizic și intelectual, cu posibilitățile tehnico-materiale existente. În plus, ceea ce li se pretinde trebuie să corespundă prevederilor legale și celor regulamentare, să nu se abată sub nici un motiv de la normele morale.

Pentru a înțelege rolul comunicării în eficientizarea procesului managerial specific organizației militare, este nevoie de o analiză diferențiată a acestui concept în funcție de implicațiile sale în evaluarea organismului militar ca sistem cibernetic (comunicarea organizațională) și în coordonarea efortului personalului pentru îndeplinirea obiectivelor previzionate (comunicarea intrapersonală și interpersonală).

În prima ipostază, importanța comunicării organizaționale derivă din faptul că organizația militară, ca sistem cibernetic, trebuie să aibă capacitatea de autoreglare.⁹

Instituția armatei nu există într-un habitat artificial și izolat, ci este parte integrantă a societății care a creat-o și pe care o servește. Calitatea comunicării între organizațiile militare este dată și de interpretările cadru despre societate, despre locul și rolul armatei în societate.¹⁰ În acest context se impun precizate două aspecte deosebit de importante.

În primul rând, teoria și practica managerială evidențiază două tipuri ideale de structuri organizatorice, constituind extremele unei axe, de-a lungul căreia pot fi plasate majoritatea organizațiilor:

A. tipul mecanicist, adaptat la condiții relativ stabile;

⁸ ARĂDĂVOAICE, Gh., *Comanda militară - dimensiuni psihosociale*, Editura Militară București, 1982, p. 161.

⁹ ARĂDĂVOAICE, Gh., *Comunicarea în mediul militar*, Editura Academiei de Înalte Studii Militare, București, 1997, p. 118-119.

¹⁰ DANUȚ MARIA, *Rolul comunicării manageriale în conducerea organizației militare*, Editura Militară, București, 2003, p. 19.

B.tipul organic sau organicist, adaptat la condiții relativ instabile, atunci când apar continuu probleme noi și nefamiliare.

În cazul tipului mecanicist, problemele și sarcinile conducerii sunt în componente specializate pentru compartimente, în cadrul cărora fiecărui individ i se atribuie o sarcină bine definită. Există o ierarhie clară de control, iar responsabilitatea pentru competența generală și coordonare revine managerului de nivel superior.¹¹ Comunicarea verbală și interacțiunea între superiori și subordonați este accentuată, insistându-se pe loialitate față de organizație și pe ascultarea superiorilor.

În cazul tipului organic, problemele organizationale, neputând fi descompuse și nici distribuite spre rezolvare specialiștilor, impun o continuă ajustare și redefinire a sarcinilor individuale, iar latura contributivă a cunoștințelor specialistului este lărgită în detrimentul laturii restrictive. Informațiile și recomandările înlocuiesc sarcinile și ordinele primite. În acest tip de organizație nu se întâlnesc organigrame.

Fie succintă, caracterizarea celor două tipuri de structuri organizaționale oferă suficiente argumente pentru a include structura organizației militare în primul tip. Ca organizație mecanicistă, instituția militară se confruntă în prezent cu un mediu extrem de dinamic, întrucât societatea civilă cunoaște o perpetuă schimbare.

Această evoluție a mediului are repercusiuni imediate și directe asupra organismului militar, obligându-l să se adapteze permanent. Legătura organizație militară — societate civilă implică cu siguranță comunicare.

În al doilea rând, trebuie evidențiate modalitățile prin care organizația militară, ca organizație mecanicistă, va reuși să facă față noilor probleme, schimbării, inovației și incertitudinii, în condițiile sprijinirii, în continuare, pe o structură birocratic formală.

Funcționarea organizației militare este rezultatul acțiunii simultane a cel puțin trei sisteme sociale: sistemul autorității funcționale, sisteme cooperative de persoane și sistemul politic al organizației militare. Impactul deciziilor adoptate într-o organizație militară va depinde de coordonarea celor trei sisteme, coordonare ce are ca fundament practic comunicarea în acest context, comunicarea apare ca o enunțare a opiniilor în scopul transmiterii informațiilor, instaurării încrederii, evitării inducerii în eroare sau omisiunii în comportament. Această precizare evidențiază faptul că o comunicare eficientă reprezintă atât un proces cât și o interacțiune comportamentală.

În momentul actual comunicarea este un proces deosebit de complex, care antrenează o multitudine de aspecte ale existenței organizației militare (de ordin tehnic, organizațional, psihologic, economic, ecologic), cu implicații directe asupra nivelului îndeplinirii obiectivelor individuale și organizaționale, asupra climatului de muncă și a modului de integrare în muncă, asupra nivelului de motivare și obținerea satisfacțiilor.

Fără îndoială că în organizația militară comunicarea influențează într-un înalt grad organizarea, funcționarea și reproducerea acesteia. Pentru sistemul militar, comunicarea este o formă esențială de adaptare a organizației militare la schimbările rapide din mediul extern. Comunicarea și tehnicile de comunicare sunt de extremă utilitate în chiar interiorul organizației militare. Comunicarea internă este domeniul cel mai complex și mai dificil decât orice strategie de comunicare. Oamenii simt nevoia să știe, din surse sigure și nu din zvonuri, care sunt proiectele de schimbare și perspectivele de evoluție ale acesteia.

Științele și procedeele comunicării au o evoluție impetuoasă în armată și în întreaga societate. Într-o lume dominată de interese divergente, când dialogul, interviul, comunicatul sau conferința de presă, dreptul la replică, articolul, știrea, imaginea etc. întind tot felul de capcane, trebuie stăpânita foarte bine, *arta comunicării*¹² pentru a le putea descifra sensul și a le putea astfel contracara.

¹¹ ZAMFIR, C., *Psihologia organizării și a conducerii*, Editura Politică, București, 1998, p. 60-62.

¹² POPESCU, D., *Arta de a comunica*, Editura Economică, București, 1998, p. 9-16.

2. Particularități ale comunicării în organizația militară

Comunicarea reprezintă cheia eficienței întregii organizații militare, ea influențând și fiind influențată la rândul ei de toate fenomenele și procesele organizaționale: cultura organizațională, luarea deciziilor, stilul de conducere, rezolvarea conflictelor și negocierea, perfecționarea și consilierea carierei, schimbarea și dezvoltarea organizațională. Iar pentru procesul strict managerial, comunicarea este esențială, în rândul competențelor manageriale competența pentru comunicare ocupând primul loc.

În analiza oricărui aspect ce ține de organizația militară trebuie să avem în vedere în primul rând puternicul ei caracter de normativizare, formalizare, rigurozitate, ritualizare și conformism, aspecte ce se regăsesc ca definiții și în cazul comunicării. Vom încerca să pătrundem dincolo de aceste prime aspecte, analizând specificul militar al diverselor forme ale comunicării, chiar dacă unele se suprapun parțial.

Un prim criteriu de diferențiere a comunicării îl constituie codul folosit și astfel distingem comunicarea verbală și comunicarea nonverbală. Instituția militară a cunoscut reguli mai mult sau mai puțin explicite cu privire la comunicare, adevărate coduri respectate cu strictețe. Sintagme clare și concise ca „*sa trăiți*”, „*am înțeles*”, „*raportez*”, „*am onoarea*”, ca și tonul ridicat, poziția rigidă, salutul și alte ritualuri specifice definesc raporturile de subordonare din ierarhia militară. Un capitol aparte îl constituie comunicarea realizată prin intermediul emblemelor și gradelor militare.

Un al doilea criteriu de diferențiere a formelor comunicării îl reprezintă numărul de participanți și tipul relației dintre aceștia, astfel vom trece în revistă comunicarea intrapersonală, interpersonală diadică, de grup, publică și de masă.

Comunicarea intrapersonală este comunicarea în care nu se pot diferenția receptorul de emițător, având loc în spațiul exclusiv mintal, adimensional și subiectiv. Sciziunea personalității ce permite dialogul interior este generatoare de conflicte și dezbateri interne ce pot fi productive în planul gândirii și al conștiinței morale. Se reliefează în acest context valorile specifice instituției militare: loialitatea, patriotismul, onoarea militară, sacrificiul uman pe câmpul de luptă. Deși aceste valori pot intra uneori în conflict cu interesele strict personale ale militarilor, sunt adânc întipărite în conștiința lor, având prioritate.

Comunicarea interpersonală diadică are un puternic rol de influențare a opiniilor, atitudinilor, credințelor oamenilor. „*Panoplia mijloacelor nonverbale, precum și armele inefabile ale magnetismului personal cunosc aici terenul ideal de desfășurare.*”¹³ Dar la acest rol se adaugă și altele și anume: autocunoaștere, exploatarea realității exterioare, stabilirea și menținerea de relații semnificative cu alte ființe umane. În acest ultim caz, comportamentul comunicațional răspunde unor nevoi interpersonale de apartenență la grupul militar, de identificare cu acesta și de apreciere de către acesta a valorii personale, lucru foarte important pentru fiecare membru, dar și unor nevoi de control, influențare, conducere, mai ales atunci când comunicarea interpersonală diadică are loc între un șef și subordonatul său, de afecțiune (mai ales în cadrul relațiilor informale, de strânsa camaraderie ce se formează frecvent în grupuri militare omogene care au o experiență afectivă puternică comună, inclusiv de periclitate a integrității fizice).¹⁴

Comunicarea de grup, o formă a comunicării interpersonale și cea mai folosită formă a comunicării în toate organizațiile, inclusiv în cea militară, este esențială în cadrul echipelor de profesioniști angajați într-un proiect comun.

Comunicarea publică presupune prezența unui unic emițător și a unei multitudini de receptori. În organizația militară alocuțiunile informative sunt prioritare: prelegeri, cursuri,

¹³ DINU MIHAI, *Comunicarea*, Editura științifică, București, 1999, p. 8.

¹⁴ ROLOFF, M., E., *Communication and Conflict*, Handbook of Communication Science SAGE Publications, 1987, p. 321.

conferințe, rapoarte, dări de seama, dar și cele de formare sunt folosite ca mese rotunde, ședințe de expertiză, și nu în ultimul rând cele de evaluare, cum ar fi examenele.

Comunicarea de masă cu rol de informare a opiniei publice se realizează într-un mod instituționalizat sub formă de producție de carte, presă scrisă, transmisii radio sau de televiziune și mai nou internet.¹⁵ Comunicarea de masă are rolul principal de propagandă a valorilor și credințelor militare.

Comunicarea organizațională este atât formală cât și informală. Direcția fluxului comunicațional în organizație, diferențiază comunicarea formală în comunicarea verticală ascendentă și descendentă și respectiv comunicarea orizontală.

Instituția militară fiind puternic formalizată era de așteptat ca și comunicarea formală să ocupe spațiul cel mai mare din cel dedicat comunicării. În cadrul acestuia mesajele, canalele, rețelele de comunicare sunt prestabilite și reglementate prin norme bine precizate de către organizația militară.

Comunicarea descendentă se desfășoară de la eșaloanele superioare către cele inferioare, având ca inițiatori șefii ce se adresează subordonaților săi. În organizația militară comunicarea descendentă este extrem de complexă, urmărind lanțul ierarhiei structurilor militare. O comunicare descendentă eficientă asigură nu doar coordonarea și controlul (influențarea) subordonaților la nivel de organizație sau de activități, ci totodată relaționează diferite nivele ierarhice în funcție de necesități. Concentrarea comunicării descendente pe transmiterea de directive și proceduri în detrimentul evaluării performanțelor și a informării asupra motivelor pentru îndeplinirea unor sarcini poate avea un impact organizațional negativ.

În comunicarea descendentă pot apărea și unele probleme legate de neconcordanța dintre ceea ce cred managerii că au comunicat și ceea ce cred subordonații că li s-a comunicat. În timp ce managerii își percep mesajele ca fiind destul de pozitive, subordonații tind să le perceapă ca indicatori ai insatisfacției conducerii în legătura cu activitatea lor. De aceea, se impune, mai ales în cazul comunicărilor scrise, elementele pozitive să fie reliefate în aceeași măsură cu elementele negative. De asemenea, din perspectiva reformei armatei, managerii trebuie să acorde o importanță deosebită feedbackului comunicării descendente, nu doar pentru a-și asigura eficiența ci și pentru a implica subordonații în procesul de schimbare de la nivelul organizației.

Comunicarea ascendentă se desfășoară de la nivelele ierarhice inferioare către cele superioare, având ca inițiator subordonatul și ca receptor managerul.

Comunicarea ascendentă ridică problema interpretării de către superiori a informațiilor transmise de către subordonați. Percepția subordonaților că păstrarea locului de muncă și obținerea unei promovări depinde de șef distorsionează comunicarea ascendentă în dublă direcție: minimalizarea eșecurilor și supraevaluarea realizărilor. Un aspect aparte este acela de omisiune voită a unor fapte ce l-ar incrimina pe subordonat de incompetența sau nerealizarea obiectivelor. Astfel de situații pot fi prevenite dacă managerul analizează situația de comunicare, observă modelele de comunicare cu fiecare subordonat și modul lor de repetare.

O altă percepție ce afectează comunicarea ascendentă este aceea a subordonaților în legătură cu șeful lor, mai ales atunci când este vorba de comandantul unității, percepție conform căreia acesta este inabordabil pentru aspecte insignifiante (o persoană extrem de importantă, cu foarte multe probleme de rezolvat, care nu trebuie deranjată). Acest lucru duce la întârzieri, acumulări de probleme sau rezolvarea lor neconform cu standardele organizației, cu deosebire în cazul noilor veniți în organizație, care nu și-au însușit procedeele uzitate.

Asa cum rezultă din cercetările lui Torrington și Hall (1991), funcțiile comunicării ascendente sunt: pe de o parte, ajută managerul să înțeleagă problemele profesionale, dar și cele personale ale subordonaților, îl avertizează în privința problemelor potențiale, îi asigură

¹⁵ MCQUAIL, D., WINDHAL, S., *Modele ale comunicării pentru studiul comunicării de masă*, Editura Comunicare.ro, București, 2002, p. 6.

informațiile necesare pentru luarea deciziilor și identificarea unor soluții funcționale, cât și îl conectează la atitudinile și valorile subordonaților, iar pe de altă parte îi ajută pe subordonați să participe și să contribuie la rezolvarea problemelor, crescându-le motivația.¹⁶ Nu în ultimul rând, comunicarea ascendentă e sursa prețioasă de feed-back asupra comunicării descendente.

Comunicarea orizontală se desfășoară între membrii aceluiași departament sau între departamente diferite, amplasate însă la același nivel ierarhic. La nivelul intradepartamental se urmărește rezolvarea sarcinilor curente, iar la nivel interdepartamental se are în vedere coordonarea activităților în vederea rezolvării sarcinilor comune. Acest tip de comunicare facilitează împărtășirea înțelegerii unor fenomene, metode, probleme, dezvoltă satisfacția angajaților în legătură cu locul de muncă. Există însă pericolul ca motivația să fie activată și în sens negativ, mai ales atunci când departamente diferite sau membrii aceluiași departament se află în concurență în raport cu resursele organizației. Cu toate acestea lipsa diferențelor de statute ierarhice îi dă comunicării orizontale un aspect relaxant, apropiind-o de comunicarea informală, însă neidentificându-o cu aceasta. În structurile militare întâlnim comunicarea între eşaloane, între specialiștii unui anumit tip de structură și între instituțiile armatei și celelalte instituții de apărare și siguranță națională, și instituții civile, atât publice, cât și private. În acest sens, sunt transmise în funcție de necesități, ordine cuprinzând instrucțiuni referitoare la îmbunătățirea colaborărilor în care sunt implicate structurile proprii.

Comunicarea informală există în afara comunicării formale, putând fi chiar mai puternică decât aceasta și este data de nevoile psihologice ale oamenilor, frecvența contactelor dintre ei, similaritățile de vârstă, sex, timpul petrecut împreună în organizație sau în afara ei. În cadrul comunicării neoficiale, informațiile circulă cu o foarte mare rapiditate, în toate sensurile, direcțiile, liber, nerestricționat de organizarea ierarhică a autorității și se referă la succesele sau eșecurile organizației, dificultățile cu care se confruntă, eforturile pentru depășirea lor, schimbări ce pot apărea în organizație sau aspecte legate de viața personală a managerilor sau a membrilor grupurilor de muncă.

Rigurozitatea militară a dus la restricționarea comunicării informale, prin încercarea de o încadra între niște repere formalizate. Astfel, ritualurile de socializare a angajaților, prin organizarea zilelor onomastice, de naștere, de sfârșit de an se desfășoară după canoane prestabilite. Încercarea de controlare a comunicării informale, mai mult în sensul încadrării în niște repere și supraveghere, dacă este realizată rezonabil, într-o manieră discretă, poate să potențeze efectele pozitive ale comunicării informale, și anume: creșterea coeziunii grupului, climat organizațional stimulator, facilitarea contactului membrilor organizației cu puterea formală, creșterea influenței liderilor informali în organizație.¹⁷

Un rol important în comunicare îl au rețeaua și structurile de comunicare. În timp ce rețelele de comunicare reprezintă ansamblul canalelor de comunicare și al mediului în care se poate desfășura comunicarea, structura comunicării este constituită din ansamblul rețelelor de comunicare utilizate la un moment dat. Această diferențiere este importantă pentru că, cunoscând posibilele rețele de comunicare, în funcție de tipul grupului/a organizației sau de sarcina de rezolvat, se alege cele mai eficiente structuri de comunicare. Alex Bavelas și Harold Leavitt stabilesc câte două tipuri de rețele: orizontale (*cercul* și *lanțul*), în grupurile egalitare cu relații directe, respectiv verticale (în **Y** și în **X**), în grupurile cu relații ierarhice.¹⁸

Cercul apare în grupurile cu structură democratică, unde conducătorul facilitează comunicarea tuturor membrilor grupului, iar lanțul este specific grupurilor în care se practică

¹⁶ IACOB, D., *Managementul organizațiilor. Comunicarea organizațională*, București, Editura Comunicare.ro, București, 2001, p. 51-53.

¹⁷ ARĂDĂVOAICE, Gh., *Comunicarea în mediul militar*, Editura Academiei de Înalte Studii Militare, București, 1997, p. 89.

¹⁸ MAXIM, C., *Abordarea procesuală și structurală a comunicării organizaționale*, Revista de Management – IROMA, Nr. 2, 3-4/2001, ISSN 1582-5345, Editura Valand Print, București, p. 3.

un stil de conducere liber, *laissez-faire*, cu lider pasiv și legături aparente, selective între membrii grupului. Rețeaua în Y se întâlnește în grupurile aparent democratice, cu tendința de a deveni autoritare, comunicarea oarecum deschisă între membrii grupului concentrându-se treptat între anumiți membri care încep să controleze întreaga activitate a grupului. Iar rețeaua în X este specifică grupurilor cu conducere autoritară.



Figura nr 1 Tipuri de rețele de comunicare

Specificul organizației militare face ca cele mai uzitate canale de comunicare să fie cele verticale. Însă există activități militare cu obiective complexe și informații multiple și variate de procesat, ce presupun o interdependență mare a membrilor grupului, aceste activități putând fi soluționate eficient prin activarea unei structuri orizontale, de tip cerc. *Cercul* este potrivit și în cazul problemelor informale ale grupului, de ordin interpersonal, afectiv.

Organizația militară, cu rădăcini pierdute în istorie, a urmărit permanent perfecționarea în vederea unei superiorități competitive, și cum războiul de pe câmpul de luptă s-a mutat în câmpul informațional, pe de o parte, și trebuie să răspundă nevoilor societății de flexibilitate, profesionalism și progres, pe de altă parte, este clar că armata pentru a atinge excelența organizațională trebuie să includă în strategiile ei și aspecte legate de comunicarea organizațională. În momentul actual comunicarea este un proces deosebit de complex, care antrenează o multitudine de aspecte ale existenței organizației militare cu implicații directe asupra nivelului îndeplinirii obiectivelor individuale și organizaționale, asupra climatului de muncă și a modului de integrare în muncă, asupra nivelului de motivare și obținerea satisfacțiilor. Prin urmare comunicarea și tehnicile de comunicare sunt de extremă utilitate în interiorul organizației militare.

* Mr. drd. Dumitru Vasilică GRĂDINARU

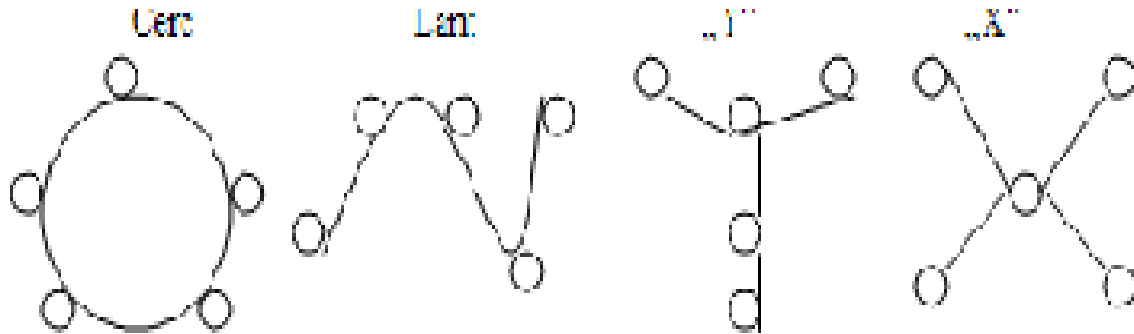
CULTURAL IMPERIALISM OR DIVERSITY FROM GLOBALIZATION

Mihaela Ioana Iacob*
Mioara Florina Pantea**

Abstract: Consumers want to buy foreign goods and invest in foreign services for the simple reason that they are more pleasurable and satisfying. Look at our own lives - we consume products that make our own lives happier and more efficient. Romanians consume French wine, buy European cars and Japanese electronics, watch American films, purchase Chinese rugs, wear Chinese cloth and eat Italian food. Is this imperialism? Economic growth causes dramatic effects on culture, especially when such growth occurs rapidly. Although the exact sequence of causation varies from one formulation to the next, the breakdown of established social relations that presumably accompanies rapid economic growth is frequently identified as an important factor. Too often, we hear platitudes of "cultural diversity" and "multiculturalism" from the far left. It's pretty hypocritical, then, that the same advocates of these cliché oppose the very measures that would bring more diversity in everybody's lives, namely free trade.

“Globalization is the process of corporate structuring that focuses a company's core competency on a single, worldwide market, creating growth and profit opportunities through synergies and efficiencies in engineering, sales, purchasing, production and distribution.” However one defines globalization, it is an ancient process that under different names by means of military conquest or free commerce, has been going on for centuries by the followers of different ideologies and polities. Cultural change has often been characterized in sociological theory as a developmental or evolutionary process that occurs in a sequence of analytically distinct stages in response to changing societal conditions. Various described as institutional differentiation, growing societal complexity, or in terms of more specific tendencies such as urbanization and industrialization, social conditions are said to create problems that lead to new patterns of culture. These processes, moreover, are generally not entirely neutral with respect to subsequent developments but are thought to enhance the society's adaptive capacity to accomplish tasks necessary to its survival.

"All that is solid melts into air." This quote by Karl Marx is important in understanding the relationship of modernity, postmodernity, and globalization because the one thing all three terms have in common is that they are ever-changing. The ideas of modernity and postmodernity are always changing along with time, as are the flows of globalization. We think the three terms are ever-changing because they are affected by the world we live in, which is always changing.

We believe that we affect the other nations around the world just as much as they affect us. In the book, "The Anthropology of Globalization," their definition of globalization is the intensification of global interconnectedness, suggesting a world full of movement and mixture, contact and linkages, and persistent cultural interaction and exchange. This means that we are all connected to each other in this world by many different means, so we affect each other when something happens in our nations. Since we are all able to affect each other, not one nation can be considered dominant over the others.

The belief in *cultural imperialism* is that one day the whole world will be one culture, that of the West. In order for this to happen, there must be a de/territorialization of many different cultures around the world. I think that before this is even possible to happen, the cultures of today would first modify to include some of the Western culture. Even if that were to happen, the cultures of the world would never be able to come together to form just one.

There are five different types of cultural flows in terms of globalization. The first cultural flow is capital. For example, money is transferred throughout banks all across the world by different transactions. Another cultural flow is people. This can be seen by people traveling to anywhere in the world.

The third cultural flow in globalization is commodities, which can be seen by any product that was made in China and then sold anywhere else in the world. Another cultural flow is images, which can be seen by any type of movie or television show that was made in the United States and then watched anywhere else in the world. Finally, the last cultural flow is ideologies, which is any belief or value shared between two different cultures. These five different cultural flows move in many different directions and help connect the whole world together.

The best policy is the rethinking of concepts such as globalization, foreign aid, donor and recipient, partners and owners and recasting these and similar concepts into one concept that encompasses our hopes, reflects our confidence and proves the authenticity of our human community.

The values of *modernity* still animate much of world life. A commitment to reason is still the operating principle of many intellectuals, especially in the sciences. It is the operating principle in engineering, medicine, and other professions. It is the source of the extraordinary technological advances in computers, telecommunications, and pharmaceuticals, among many other fields. It is the source of new business techniques for financial management and streamlining production. In most areas of our working lives, faith has no voice and tradition is continually overturned. In the realm of personal life and aspirations, the anti-modern cultures have more sway. Over a third of the populace, to judge by various surveys, look to religious faith as their main source of moral guidance; they believe in the literal truth of the Bible, the immediate presence of God in their lives, and the conservative ethic of duty and virtue. A smaller but more prominent and vocal segment seeks salvation in postmodern values: New Age spirituality, environmental activism, antiglobalization protests. But that leaves a sizable portion whose main concern is personal happiness. Those are the people whose demand for secular moral guidance has fueled a booming industry of self-help books and seminars.

What is still missing, however, is the awareness of modernity itself as a cause that needs an organized defense, a public identity in cultural debates.

In seeking the sources of cultural change, then, one is forced to rely heavily on assumptions about psychological processes. Ideas are bent, as it were, to fulfill psychological needs. The actual sequence by which this bending occurs remains vague, but theorists implicitly assume that the internal processing of individuals plays a key role. Individual interpretations reflect individual needs, and these needs change the character of individual convictions, which in turn affect the appeals that leaders may articulate. A process of this nature is difficult to observe. But even no formal theoretical grounds, it clearly contains

deficiencies. It treats individuals as autonomous entities, rather than recognizing the importance of social interaction among them. It ignores other constraints that are likely to influence the ideas that leaders articulate, that is, it focuses too much on audience "demand" rather than emphasizing the conditions of ideological "supply." And it necessitates the assumption that there is a close fit between individual needs and ideological content, whereas in fact this fit may be only partial or may be determined by a wide range of other needs and interests.

Who speaks for those values? Who provides the intellectual defense? Who carries the banner of modernity in the culture wars? Among conservatives, a network of organizations, alliances, and publications has created a shared sense of mission, a kind of party of the cultural right. Whatever specific issues they are concerned with, conservatives know who their allies are. Their cause has a public name and face. The same is true on the left. But as yet there is no party of modernity.

An enduring version of that consensus is possible. And it is vital for the future of our civilization. It is especially important for those who have committed themselves to the political cause of liberty, individual rights, limited government, and capitalism. We are more likely to find allies and converts among those who value reason, happiness, individualism, and progress than among those whose values are *premodern or postmodern*. It was the Enlightenment that gave us liberty as a moral ideal and a practical system. The culture of modernity is still liberty's natural home.

In spite of all kinds of real hegemony and power, the creative human spirit in those poor countries has managed to do well. The point about terrorism is an important one. I'm not for all forms of globalization: I'm not for the globalization of attack tactics and weapons. But if we look at the countries from which the terrorists come, we find one very common element. There are very important strands of globalization that those countries have very fiercely resisted. Parts of the Islamic world have fiercely resisted democratization, they have corrupt governments. Saudi Arabia, obviously an important place for terrorism, tries harder than just about anyone else to keep out Western influences, to keep out the idea of gender equality, to keep out a well-functioning labor market, to have censorship, to monitor what's sent in over the Internet, and so on.

We think there is arguably a problem with a kind of halfway globalization that gives some people enough ideas to do some nasty things but not enough of the good part of globalization to have healthy societies. From my point of view, if there's going to be a solution for the problems in the Islamic world, that solution will more globalization not less.

People remain genuinely scared, too. After all, it's truly frightening to imagine an ancestral culture washed away, or worse, soiled by external forces. As a result, we see countries instituting what we can aptly call "*cultural welfare*"; that is, they create policies to close a country's border from outside influence. In this sense, cultural welfare is no different than corporate welfare or welfare for the poor - in each case, the elites subsidize those that do not legitimately win in the marketplace of ideas.

Since the world is always changing, what is considered "modern" will never stay the same. Everyday new ideas are being thought, knowledge is being created, and new relationships are formed. As long as time keeps changing, the three terms will too. Going back to the quote before, nothing lasts forever. "*Modernity is really one thing, towards which every society is inevitably moving, though at different rates of development.*" This basically means that every society is changing, but some are progressing better than others are. In order for this to happen, there must be a de/territorialization of many different cultures around the world.

Revolutions in science and technology have been no less influential than political revolutions in changing the shape of the modern world. The scientific revolution, beginning

with the discoveries of Galileo and Newton, and culminating with Gates computer and “Google” evolution, changed the way in which educated people looked at the natural world.

The use of technology is very important in understanding the meaning of globalization. Because of technology we are able to communicate with people from different countries without even being in one another's presence. We are able to achieve this by talking on the phone, typing on the computer, or sending a fax. Technology helps us to shrink the space between us and shorten the amount of time we have to communicate.

One thing that will never stay the same is our "horizons of expectations." As times change, so do our goals and the limits to which we will reach for them. I think that in this day and age our technology will only get better and better, so our goals will be set higher and higher. The important thing is that we welcome the changes and that we react well to them.

The crystallization of this new type of civilization was not unlike the spread of the great religions or the great imperial expansions in past times. But because the expansion of this civilization almost always combined economic, political, and ideological aspects and forces, its impact on the societies to which it spread was much more intensive than in these other historical cases.

This perspective also entails the recognition that when historical civilizations expand, they challenge the symbolic and institutional premises of the societies that are incorporated into them. This challenge calls for responses from within these societies, which has the effect of opening up new options and possibilities. A great variety of modern or modernizing societies have developed out of these responses. They share many common characteristics but also evince great differences among themselves. These differences crystallized out of the selective incorporation—hence also the transformation—of the major symbolic premises and institutional formations of the original Western civilization as well as of their own civilizations.

These processes were also closely related to changes in the basic orientations toward tradition and the bases of the legitimation of authority. The sanctity and givenness of the past as the major symbolic regulator of social, political, and cultural change and innovation gave way to the acceptance of innovation and an orientation to the future as the basic cultural dimensions.

Conclusion:

There are many different causes of change. Change can be an accident, an unexpected outcome of an event, or an attempt to solve a problem. One thing is for sure and that is change is inevitable. As time goes on, the ideas of modernity and postmodernity will change. The cultural flows and the intensification of globalization will also change with time. These three terms will continue to change until all civilizations have passed.

As in all cases of historical change, the crucial element in the process of the crystallization of new symbolic and institutional formations is old and new elites, that is, the leadership groups on different levels of the social structure in continuous interaction with broad social sectors, the visions they carry, and the various coalitions among them, including coalitions with different external forces in the new international systems. These groups are of crucial importance in shaping the different responses to the continuous challenges of modernization.

References:

1. Ionescu G., Managementul organizației, Editura Economică, București, 2001
2. Kreitner R., Kinicki A., *Organizational behavior*, Irwin., Inc., 1995
3. Moorhead G., Griffin R., *Organizational behavior*, Houghton Mifflin Company, 1998
Mullins L.J., *Management and organizational behaviour*, Pitman Publishing, 1993

* Mihaela Ioana Iacob, Lect. univ. dr., Universitatea "Aurel Vlaicu" Arad, B-dul Revoluției nr. 77, Arad. Telefon 0745302102, e-mail: mihaiacob1976@yahoo.com

** Mioara Florina Pantea, Lect. univ. drd., Universitatea "Aurel Vlaicu" Arad, B-dul Revoluției nr. 77, Arad. Telefon 0730585908, e-mail: miofp75@yahoo.com

MANAGEMENTUL SECURITĂȚII NAȚIONALE A ROMÂNIEI ÎN CONTEXTUL EVOLUȚIILOR DIN SISTEMUL INTERNAȚIONAL DE SECURITATE.

Marin ILIE*
Vasile MIHAI**
Ana Mona ILIE***

ABSTRACT

International security environment essential changes have direct consequences upon NATO and EU strategies. As a NATO and EU member Romania is permanently involved in all missions of both organizations, having an important contribution to their fulfillment. In this context, it is necessary to apply a new management approach to national security. We uphold that a modern and efficient integrated management represents a way towards the accomplishment of the interoperability and compatibility with the other NATO countries

Deși mediul de securitate internațional se menține extrem de fluid, este evident că lumea evoluează spre cooperare, ale cărei elemente definitorii sînt integrarea politică și economică și extinderea comunității statelor care împărtășesc și promovează valorile democratice. Este axiomatic că în prezent, interesele și obiectivele de securitate ale statelor pot fi realizate doar prin cooperare, prin forme de acțiune conjugată ale statelor care se raportează la aceleași interese și valori.

Fenomenul globalizării, manifestat prin sporirea gradului de integrare și interdependență la nivel regional și global, dar și prin multiplicarea riscurilor și amenințărilor (în mod deosebit cele asimetrice), determină redefinirea strategiilor de apărare a statelor în sensul valorificării conceptului de securitate colectivă și, în consecință, o reconsiderare a sistemelor de alianțe post-Război Rece.

În acest context, majoritatea statelor din Europa Centrală și de Sud-Est, inclusiv România, au ales, pentru garantarea securității naționale, integrarea în structurile europene și euroatlantice: NATO și Uniunea Europeană. În esență, aceasta presupune participarea solidară la eforturile de creare și dezvoltare a unui mediu regional și internațional favorabil garantării securității regionale și globale, în principal prin participarea la operațiuni comune, prin crearea unui sistem general de securitate europeană și prin dezvoltarea cooperării regionale.

Securitatea națională a României se proiectează și este transpusă în practică de către statul român prin politica de securitate - parte a politicii generale - pe care acesta o

desfășoară pe plan intern și extern. Practic, starea de securitate a României dobândește concretețe prin punerea în practică a măsurilor și acțiunilor politice, diplomatice, economice, culturale, ecologice, umanitare și - nu în ultimul rând - militare, întreprinse de către instituțiile abilitate, pe timp de pace și continuate în eventualitatea apariției crizelor sau a unui conflict armat. Ea se întemeiază pe respectarea prevederilor Constituției și a legislației în vigoare, a normelor general-admise de dreptul internațional, precum și a prevederile tratatelor la care România este parte.

Dupa revolutia din 1989, in contextul noilor realitati create de evenimentele majore la nivel planetar, atât de bine cunoscute, România s-a aflat într-un *accentuat și riscant deficit de securitate*, care genera o întreagă suită de vulnerabilități și pericole cărora țara noastră nu le putea face față singură.

Soluția era numai una, la care conducerea politică și militară a făcut apel, *respectiv aderarea la NATO și UE*, organizații economice, politice și militare de înalt prestigiu, recunoscute pentru contribuția esențială la democrația și pacea lumii și pentru garanțiile de securitate pe care le oferă țărilor aflate în componența lor. Argumentele credibilității României au fost extrem de convingătoare, respectiv participarea cu multă eficiență la Parteneriatul pentru Pace (timp de zece ani), prezența cu trupe în cele mai fierbinți teatre de operații militare ale lumii, precum și respectarea cu strictețe a tuturor angajamentelor luate atât față de NATO cât și față de UE.

În noile condiții s-au impus modificări esențiale în managementul securității naționale a României care în mod firesc a înregistrat o nouă fizionomie și un nou conținut.

Conceptia și conținutul securității naționale a României se regăsesc în Strategia de securitate națională¹ care definește interesele naționale de securitate, precizează obiectivele ce conduc la protejarea și afirmarea acestor interese, evaluează mediul internațional de securitate, identifică factorii de risc din mediul intern și internațional, trasând în același timp direcțiile de acțiune și stabilind principalele mijloace pentru asigurarea securității naționale a României.

Securitatea națională are ca obiective primordiale: promovarea și apărarea intereselor fundamentale ale României; protejarea cetățenilor români și garantarea drepturilor fundamentale și a libertăților individuale ale acestora; asigurarea libertății de acțiune a statului român în relațiile internaționale, în condițiile dinamicii care caracterizează actualul climat mondial, aflându-se într-o strânsă interdependență cu securitatea regională, europeană și globală și, în aceste circumstanțe, orice abordare a acestei problematici nu poate fi făcută decât în contextul în care ea este privită ca parte a sistemului de securitate european și euroatlantic. În acest sens, în Strategia națională de securitate a României se specifică: "Reconfigurarea relațiilor dintre componentele specifice ale securității, precum și înțelegerea proceselor din sfera securității mondiale și europene obligă statul român să-și readapteze strategia proprie la evoluțiile mediului de securitate, integrând-o într-o viziune sistemică mai largă, pentru a-și spori capabilitatea de contracarare a riscurilor și amenințărilor ce pot afecta interesele României".

Astăzi, mai mult oricând, securitatea națională este percepută ca un proces dinamic cu geometrie variabilă, care necesită o raportare permanentă la diferitele tipuri de amenințări din mediul extern: terorismul, proliferarea armelor de distrugere în masă, crima organizată, migrația ilegală, insecuritatea frontierelor, entitățile statale sau substatale neconsolidate sau cu deficit democratic, conflictele etnice și religioase, și nu numai. Majoritatea acestora au un grad ridicat de impredictibilitate și se caracterizează prin faptul că acționează separat sau în conexiune și, în funcție de particularitățile diferitelor zone, tind să se "plieze" pe anumite

¹ Documentul stă la baza elaborării Strategiilor specifice fiecărei structuri din sistemul securității naționale.

vulnerabilități sau imposibilități de acțiune locale, crescând gradul de risc la adresa securității.

În consecință, orice demers național de proiectare/reproiectare a unei strategii de securitate va trebui să țină cont de complexitatea și fluiditatea mediului actual internațional de securitate. România traversează un proces de "actualizare" a strategiilor în domeniu, raportându-se la caracteristicile de bază ale sistemului de securitate², respectiv:

- globalizarea amenințărilor neconvenționale (terorism, proliferare, crimă organizată). În prezent, principalele amenințări la adresa valorilor democrației nu mai sunt legate de un posibil atac convențional. Există multe țări nedemocratice care au acces la arme de distrugere în masă și care sunt interesate să le folosească pentru atingerea unor obiective politice. Rețelele teroriste și conflictele regionale pot folosi traficul de ființe umane, de arme și droguri drept mijloace de finanțare. În acest context, cooperarea internațională și regională devine cheia în combaterea acestor noi amenințări;

- sfârșitul Războiului Rece și căderea comunismului în Europa Centrală și de Est au fost urmate de un proces complex de construire a unei Europe unite și democratice. Extinderea NATO și UE au avut un efect stabilizator în regiune;

- instabilitatea din Orientul Mijlociu Extins, regiunea fiind caracterizată prin îmbinarea amenințării teroriste, proliferarea armelor de distrugere în masă, tendințe de instaurare a democrației și reformei în contextul islamic al sărăciei, analfabetismului și intoleranței religioase. În plus, în pofida unor evoluții pozitive, conflictul israeliano-palestinian complică, încă, tentativele de stabilizare și modernizare din zonă. Lipsa oricărei cooperări în domeniul securității poate constitui un serios obstacol în depășirea neînțelegerilor și divizării regionale.

Pe acest fond, întregul sistem multilateral de securitate creat la sfârșitul celui de al doilea Război Mondial, se află în plin proces de reconsiderare. La nivel mondial, ONU trebuie să se adapteze noilor realități pentru a fi un organism puternic, credibil și eficient. NATO este, de asemenea, în plin proces de transformare (pentru realizarea acestui complex proces s-a constituit în structura militară NATO, Comandamentul Aliat pentru Transformare-ACT, cu cartierul general la Norfolk, SUA) și aceasta în condițiile în care Alianța își îndeplinește misiunea fundamentală - apărarea colectivă - acționând dincolo de arealul tradițional, prin proiectarea securității potrivit conceptului „out of area.”

Fie că este vorba de spațiul neintegrat al Europei de Sud-Est, arealul extins al Mării Negre, inclusiv Caucaz, Asia Centrală, Africa de Nord sau Orientul Mijlociu, "caracterul indivizibil al securității" impune un exercițiu comun pentru gestionarea eficientă a principalilor vectori de amenințare la adresa stabilității euroatlantice³. În prezent, acest exercițiu este echivalentul consensului aliat de "proiectare a stabilității", acesta fiind unul dintre motivele pentru care NATO, inclusiv România, este implicată, în Afganistan (misiune NATO, deci comanda asigurată de Alianță) sau Irak (unde participă multe țări din NATO, în cadrul coaliției multinaționale).

Argumentele integrării României în NATO au fost, pe de o parte, atuurile geostrategice generate de poziționarea geografică și, pe de altă parte, prestația țării noastre

² Mihai Răzvan Ungureanu, Conferința "Mediul internațional de securitate. Perspectiva României", 3 februarie 2005, www.nato.int/romania/mrusnspace.

³ Secretarul General al NATO, Jaap de Hoop Scheffer, "Proiectarea Stabilității", discurs rostit la Conferința "Asigurarea securității globale: Noile politici ale cooperării transatlantice", Bruxelles, 17 mai 2004. "Caracterul indivizibil al securității" reprezintă un concept-argument des utilizat de oficialul NATO, în contextul Summitului NATO de la Istanbul (28-29 iunie 2004), pentru a promova noua agenda a NATO - "Proiectarea securității și stabilității Alianței transatlantice prin misiuni, parteneriate și transformare".

atât în procesul de pregătire a candidaturii la NATO⁴, cât mai ales în plan regional și internațional.

Sub aspect geostrategic, este unanim recunoscut faptul că integrarea României în Alianță contribuie în mod determinant la consolidarea flancului sudic al acesteia, o zonă expusă riscurilor tradiționale și netradiționale de securitate. Așa cum demonstrează experiența Alianței în Bosnia și în Kosovo, dar mai ales în Afganistan, principalele sfidări la adresa securității și stabilității Europei în ansamblu se profilează, progresiv, în zona flancului sudic al Alianței.

Prin aderarea României și Bulgariei la NATO s-a creat o centură de securitate în jurul ariei de instabilitate din Balcanii de Vest, centură care mai include, Slovenia, Ungaria, Grecia și Turcia. Astfel, există un spațiu terestru și aerian integrat în cadrul Alianței, o punte între Europa Centrală, Peninsula Balcanică și Turcia. În plus, extinderea spațiului de stabilitate și securitate sud-est european, integrat în NATO, este benefică în termenii transferului de stabilitate și securitate spre regiunea Caucazului și Asia Centrală.

SUA au înțeles foarte bine, după 11 septembrie 2001, importanța flancului sudic al Alianței care s-a întărit semnificativ odată cu aderarea la NATO a României și Bulgariei.

După atentatele din 11 septembrie 2001, au existat voci care au ridicat un semn de întrebare asupra priorității procesului de extindere a NATO.

Răspunsul oficialilor de la Washington a fost categoric unul afirmativ. "Evenimentele de la 11 septembrie au consolidat importanța cooperării strânse și a integrării dintre SUA și toate democrațiile europene. Dacă SUA doresc să facă față noilor amenințări la adresa securității naționale, trebuie să construiască cea mai puternică și mai extinsă coaliție posibilă de țări care le împărtășesc valorile și pot acționa eficient alături de ele. De ce avem nevoie de NATO? De ce nu dispăre această Alianță? Răspunsul este evident: toată lumea dorește să se alătore acestui club. Ei doresc să facă parte dintr-o organizație politică și de securitate, care este ancorată în relația sa cu America de Nord", declara fostul secretar de stat american, Colin Powell, la 24 aprilie 2002⁵.

Mai mult ca oricând, necesitatea de a controla fenomenul terorist a determinat preocuparea SUA și a aliaților europeni pentru întărirea flancului de sud al Alianței, mai apropiat de regiunile caspică, central asiatică, mediteraneană și a Orientului Mijlociu, principalele direcții din care provin riscurile la adresa securității euroatlantice⁶.

În consecință, conjunctura internațională, marcată de intensificarea fără precedent a terorismului și altor amenințări asimetrice, a determinat NATO să evalueze candidaturile în primul rând, în funcție de capacitatea de răspuns la amenințări neconvenționale și de posibilitatea de a contribui efectiv la creșterea securității spațiului euroatlantic, în fapt gradul și dimensiunea implicării în efortul coordonat de SUA împotriva terorismului internațional.

Argumentele SUA⁷ în favoarea unei extinderi robuste a NATO au avut la bază convingerea fermă a Administrației americane că fiecare nou membru are un rol important în realizarea obiectivelor Alianței.

Astfel Letonia, Estonia și Lituania contribuie la menținerea stabilității în zona Mării Baltice și la dezvoltarea unei noi relații cu Federația Rusă.

⁴ Sub aspectul îndeplinirii criteriile politice, militare, juridice, economice și de securitate (protecția informațiilor clasificate și procesul de vetting).

⁵ Terriff, Terry; Croft, Stuart; Krahnmann, Elke; Webber, Mark; Howorth, Jolyon, "NATO's next enlargement", în *International Affairs*, Vol.78, nr.4/ October 2002, SUA, Blackwell Publishers, pag. 713-731.

⁶ Croft, Stuart, "Guaranteeing Europe's security? Enlarging NATO again", în *International Affairs*, Vol.78, nr.1/ January 2002, SUA, Blackwell Publishers, pag. 97-115.

⁷ Așa cum au reieșit din audierile privind problematica extinderii NATO din Comitetul pentru relații externe al Senatului SUA (27 martie-8 aprilie 2003), care au precedat ratificarea Protocoalelor de aderare la NATO a celor 7 state invitate la Praga.

Prin admiterea în Alianță, Slovaciei îi revin sarcini ale NATO privind combaterea amenințărilor reprezentate de crima organizată de proveniență ucrainiană iar aderarea Sloveniei reprezintă un model de succes pentru fosta Iugoslavie și accelerează democratizarea statelor din Balcani.

Admiterea în Alianță a încurajat și alte țări din regiune să accelereze programele de reformă, în urma angajamentului asumat de NATO la Praga și reiterat la Istanbul în 2004 și Riga 2006 : "Ușa NATO va rămâne deschisă pentru democrațiile europene care pot și doresc să-și asume responsabilitățile și obligațiile de membru", mesaj tonifiant pentru viitorii candidați la aderare.

Din punct de vedere al intereselor strategice ale Washingtonului, centrul de greutate al NATO se va muta spre est, în actualul context de securitate. În consecință, Administrația americană acordă o importanță deosebită relației cu Europa de Sud-Est și cu statele poziționate la Marea Neagră, având în vedere apropierea acestora de regiunile caspică, central-asiatică, mediteraneană și a Orientului Mijlociu, unele dintre principalele direcții din care provin noile riscuri la adresa securității euroatlantice. Aflate la Marea Neagră, România și Bulgaria oferă mai multe rute directe spre Orientul Mijlociu și spre Caucaz. Semnificația strategică a acestor țări crește, în special pe fondul conflictelor regionale care implică interesele americane în domeniul securității.

În context apare în adevărata sa dimensiune importanța Summitului NATO de la București din 2-4 aprilie 2008, cel mai mare din istoria Alianței, care prin agenda bogată și consecințele sale va rămâne cu siguranță ca unul de referință. Se înțelege că la București au fost continuate, cu mai multă vigoare, strategiile anterioare stabilite la Praga și Riga, cu nuanțările generate de evoluțiile din ultimul timp.

Țara noastră se manifestă ca un important actor regional, propunând măsuri concrete pentru includerea terorismului în aria preocupărilor Centrului Regional SECI de la București pentru Combaterea Criminalității Transfrontaliere, care se adaugă altor inițiative de larg răsunet internațional.

Am încercat să prezentăm principalele mutații din mediul de securitate internațional și să situăm România în acest complex și imprevizibil ansamblu, pentru a evidenția profunde schimbări în conținutul managementului evoluțiilor contradictorii la nivel planetar, care este atributul principalelor organisme cu atribuții la scară globală.

Ca membră a acestor organisme, țara noastră înregistrează aceleași modificări în toate compartimentele vieții sociale, dintre care noi ne-am oprit asupra domeniului securității, pe care ne-am străduit să o analizăm în toată complexitatea ei, *pentru a sugera necesitatea stringentă a unui management modern și eficient al acesteia, pentru a putea îndeplini toate misiunile în cadrul NATO și UE.*

Vom continua investigarea noilor evoluții ale mediului de securitate internațional și implicațiile acestora asupra misiunilor NATO și UE, pentru a identifica consecințele lor privind securitatea națională a României, acesta constituind argumentul esențial al necesității unui *management integrat al securității naționale a țării noastre*, pe care să-l practice conducerea politico-militară, în acord deplin cu hotărârile Summitului NATO din 2-4 aprilie 2008, desfășurat la București.

BIBLIOGRAFIE

- STRATEGIA DE SECURITATE NAȚIONALĂ A ROMÂNIEI, București, 2006.
- KOFI ANNAN- Raportul "In larger freedom: towards development, security and human rights for all", 21 martie 2005.

- MIHAI RĂZVAN UNGUREANU, Conferința "Mediul internațional de securitate. Perspectiva României", 3 februarie 2005, www.nato.int/romania/mrusnspa.
- BĂDĂLAN EUGEN, FRUNZETI TEODOR - Forțe și tendințe în mediul de securitate european, Editura Academiei Forțelor Terestre, Sibiu, 2003.
- PETRU BEJINARIU - "Poziția marilor puteri în dinamica intereselor de securitate", în revista "Gândirea militară românească" nr. 1, ianuarie/februarie 2005.

- GEORGE W. BUSH - "Bush plans to reform NATO", în Jane's Foreign Report, nr. 2707/3 October 2002, Marea Britanie, Jane's Information Group Ltd.
- "National Security Strategy of the USA", 2002

- HLIHOR CONSTANTIN - Istorie și Geopolitică în Europa secolului XX, Editura RAO, București, 2001.
- BRUCE JACKSON - "Viitorul democrației în regiunea Mării Negre", alocuțiune în Comitetul pentru relații externe din Senatul SUA, 8 martie 2005, www.senate.gov;
- Gl.mr.dr. MIHAIL ORZEAȚĂ - Securitatea și continua transformare în secolul XXI – eseuri, Editura Militară, București, 2004.

- JAAP DE HOOP, SCHEFFER- Secretarul General al NATO, "Projecting Stability", discurs în cadrul Conferinței "Asigurarea securității globale: Noile politici ale cooperării transatlantice", Bruxelles, 17 mai 2004;
- "Istanbul Summit: the Transatlantic Alliance Shaping Stability", discurs la Centrul European pentru Reformă, 8 iunie 2004;
- NATO Summit - Washington, 23-25 April 1999
- NATO Summit - Praga, 21-22 November 2002
- NATO Summit – Istanbul, 28-29 June 2004
- NATO Summit - Riga, 28-29 November 2006
- NATO Summit – Bucharest, 2-4 April 2008

* Gl. It (r). Prof. univ. dr. Marin ILIE, UNAp

** Col. Dr. Vasile MIHAI, CMJ Covasna

*** Lect. univ drd. Ana Mona ILIE, UNAp

A NEW FRAMEWORK ABOUT THE GLOBALISATION OF THE WORLD ECONOMY

Romeo Ionescu*
Răducan Oprea**

Abstract

Globalization is support by integration. Both represent the progressive connection and the interaction for the development of the human societies.

The European Union represents a symbol of globalization, in order to realise the transition to a “United States of Europe” in which the fundamental stick is the prosperity based on market economy. The paper deals with the most urgent and important problems of the world under globalization.

The next part of the paper analyses the conceptual limits of the globalization. Globalization represents a step of the general process of the human socio-economic and cultural development. Nowadays, globalization has to face with new challenges.

An important actor in globalization process is world trade. We consider that only the world trade isn't able to resolve the challenges of the globalization.

We concluded that globalization generates economic growth but it generates a status quo too. The poverty is not a result of an excessive globalization. It is a result of an insufficient globalization.

The end of the 20th century and the beginning of the 21st century are marked by two complex and dynamic processes: globalization and integration. These processes argue the interdependence and the progressive connection in order to develop human society.

This tendency is obvious in economic and politic climates, because economy and policy are able to allow the actions of a lot of actors; their effects are easy to see and to calculate in ordinary lifetime [1].

As a result, globalization represents the modality or the system of response and long term approach of the great contemporary problems which are determined by a lot of interconnected economic, ethnic, politic, social and cultural phenomena and processes. The solutions for these processes have to be found by the international community [2].

Globalization is able to dissolve the traditional economic, politic and social connections based on hierarchic public authority and to replace them with a horizontal structure, which is a flexible network leaded by a supranational power.

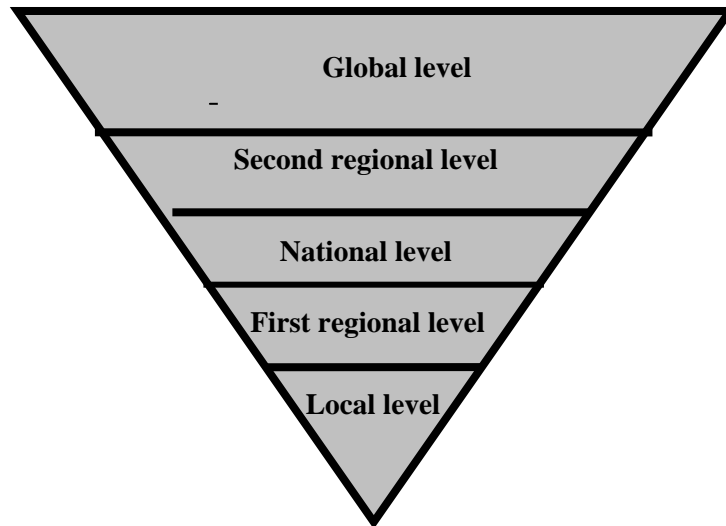

Fig.1: Levels of economic integration

Globalization is an effect of integration. This integration begins at local level with companies which have common objectives. The next level is first regional level. We consider region as a part from a state. Traditional integration deals at national level. Some states can realise the second regional level of integration. We consider the European Union as a second regional integration organization. In the end, global integration will result in time.

The main elements which support globalization are: technologic changes, the low transport and communication costs, the development of international trade and the great financial connection between countries.

The dissolution of the authority at high socio-politic level creates new freedoms, support the cultural and historic characteristics of the nations disappear, creates mass culture too. At individual level, globalization means generalisation, uniformity and a new morality. Per ensemble, the effect is one of decomposition.

From the economic point of view, globalization supports giant monopoly companies and oligopolies, eliminates the local market protection, supports the development of the world trade and the division of the world regions as specialised zones for industrial or agricultural outputs.

At political level, the changes are most interesting. The born of a top-power and the loss of the power for the national governments are able to realise an efficient control of the peoples (now here to hide).

The existence of the European Union serves globalization. The European Union realised the transition to the United States of Europe, like U.S.A.'s model. The European Union try to reduce the historical conflicts and the cultural disparities between nations. A common Europe can be achieved only with economic prosperity in a powerful market economy.

On the other hand, world problems are fundamental aspects of our life. The solutions for these problems can achieve progress and prosperity for all the nations.

The problems of the humanity must be found, delimited in space and time, exact defined and integrated into a realist development strategy. We can suggest some urgent problems of the humanity: development of the science in order to improve human life; food and underdevelopment; environment; the growth of the population; energy and raw materials; military costs; inflation and economic crisis; the savage urbanization.

The globalization of these problems is based on the oneness of the world economy and it is connected with almost the same aspects from all countries. That means common efforts in order to solve them.

The present tendencies of growth inhabitants' number, armament output, pollution, industrialization, consumption of raw materials will continue this century. As a result, the period in which the negative effects in the world are double will be shorter.

In order to create national, regional and world strategies and measures which will be able to outrun the present limits of the inputs into a friendly environment, are necessary to know the causes of the world problems and their spatial and temporal effects.

Humanity has to understand that globalization represents its new lifestyle and to learn about every ordinary change still institutional changes.

On the other hand, it is possible that globalization to become a new socialization at world scale. But the quintessence of globalization belongs by the assurance of the social finality of the economy.

Nowadays, globalization represents a world interest. The global problems are those which are able to influence the socio-economic life, governments' policies, prosperity and spiritual progress for all people. As a result, these global problems have to be solving only with an exclusive plural and interdisciplinary framework.

Even that world technologic capacity grew very much from antiquity still today, the progress of social and ethic component was very little. Even that, some aspects regressed, such Athenian democracy for example.

In such conditions, the dialogue is the unique way in which we can solve the global problems. We must admit that there are a lot of demographic, economic and social disparities between countries. But it has not to be an obstacle in order to achieve technical, economic and scientific progress.

We can prove this if we remember that the role of the small and medium countries in the world grew up, even that Perroux had another opinion [3].

Some specialists wrote about the end of the nations, state frontiers and sovereignty. On the other hand, regional integration becomes a solution for economic and social progress.

Globalization is a future step for the general framework of world political, economic and cultural development.

Globalization has positive and negative effects. The positive impact will realise a greater connection between countries in order to develop human civilization and economy, to grow trade, investments and know-how contacts or to understand other cultures.

On the other hand, the greatest challenges for globalization are: ecologic and technologic catastrophes, international criminality, international terrorism, new cultural models.

The connections between countries will imply another framework for national and international security. As a result, will grow the number of extern factors which are able to support the stability of the society.

The international security is able to generate national security. But, for the beginning, globalization represents a geo-economic process and after this geo-politic and geo-cultural ones [4]. This process implies not only a simple integration of national economies; it implies economic qualitative changes too. Practically, the term of national economy has to be change. The main economic institution becomes trans-national Corporation, which can build its plants where it wants with any national boundaries' restriction. As a result, a national economy can be divided into: prosper regions, low developed regions or creditor regions.

So, a new term of "defeated countries" characterise social categories and countries which are outside of the economic development. This is a reason for the growth of disparities between rich and poor countries.

On the other hand, globalization creates and develops a unique informational and financial system for whole world which support fast migration of the capital and information.

Nowadays people are forced to adapt themselves at the natural conditions, not to adapt nature at economic conditions.

New technologies are the main element able to transform the world and to grow the disparities between countries too.

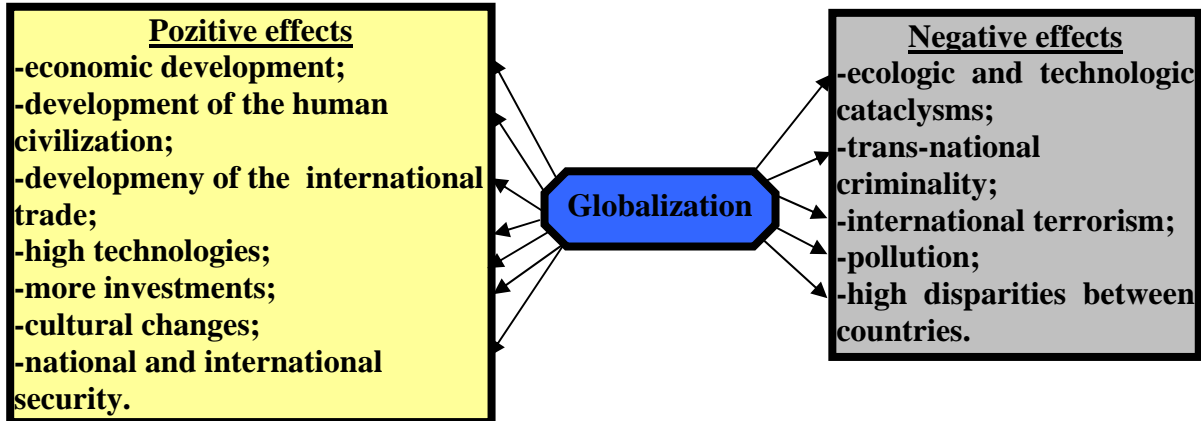

Fig.2. The effects of globalization

As a result, the democracy needs to be democratized [5]. The most important things in our world are the development of the civil power and culture and the growth of transparency for trans-national organizations like the European Union.

Sometimes, globalization has no “human face”. Globalization tries to ordinate peoples and to create a standard of thinking and action.

Free trade doesn't support the development of the poor countries at least on short and medium period. On the other hand, the rich countries are not interested by the demands of the poor countries.

There are specialists who think that free trade is better than protectionism. They say that protectionism implies only poverty and low economic development [6].

The poverty is not a result of an excessive globalization. It is a result of an insufficient globalization.

References:

- [1] Mureșan Mircea, *Globalizare, integrare, dezvoltare-pilonii unei lumi durabile*, Impact Strategic nr.1/2006, București.
- [2] Bari Ioan, *Globalizarea economiei*, Editura Economica, București, 2002.
- [3] Perroux Francois, *Ouvres completes*, L'conomie du XXem siecle, Presses Universitaires de Grenoble, 1991.
- [4] Marin Vasile, *Implicațiile geopolitice ale fenomenului financiar contemporan*, Editura Militară, București, 2002.
- [5] Giddens Anthony, *Cum globalizarea schimbă modul nostrum de viață*, Editura ALL, București, 2005.
- [6] Pelkmans Jacques, *Integrare europeană. Metode de analiză economică*, Institutul European din România, Ediția a II-a, București, 2003.

* Romeo Ionescu, Ph.D. Professor, Dunarea de Jos University, Galatz, Nicolae Balcescu no 59-61, phone 0236410606, e-mail: ionescu_v_romeo@yahoo.com

** Raducan Oprea, Ph. D. Associate Professor, Dunarea de Jos University, Galatz, Nicolae Balcescu no 59-61, phone 0236410606, e-mail: raducan.oprea@gl.onrc.ro

THE CUSTOM POLICY OF ROMANIA AFTER ITS ADHERING TO THE EUROPEAN UNION

Romeo Ionescu*
Răducan Oprea**

Abstract

For the beginning, the paper analyse the evolution of the European custom policy in order to create a common custom area. An important element which supports this evolution was the Common Custom Code.

The next step is to analyze the components of the custom policy: Common Custom Code, Combined Nomenclature, Common Custom Tariff and other laws connected with good piracy, cultural goods export, preferential trade, sanitary controls, environment controls).

From 1st of January 2006 still 31st of December 2008, the European Union deals with SGP+, a system of stimulus for good governance and sustainable development.

Romania is a part of SGP+ accord .The paper deals with the advantages for Romania as a result of it participation at SGP+ accord.

Another part of this paper deals with New Computerizing Transit System (NCTS) and with Single Administrative Document (SAD).

On the other hand, Romania is a part of Customs 2007 Program and has to achieve some objectives. As a result, Romanian custom territory becomes a part of the European custom territory.

The common custom policy needs, for the beginning, a custom union. This custom union is able to support foreign policy, economic development, C.A.P. and the coordination between other economic and financial policies.

The custom union implies unification of some distinct custom territories into a single common custom space. As a result, the internal custom frontiers of the member states disappear and they are moved to the frontiers of these states with third states. The member states of the custom union have to apply only the common taxes on their imports [1].

The European Economic Community establish in its Rome Treaty (1957) that one of the greatest objectives will be the common market, which means the first step for a custom union.

During 1958 and 1968 import custom taxes in the member states decreased to the bottom. In 1968 the custom tariffs were unified using a unique tariff for all imports from third states. But the implementation of a common tariff wasn't enough to finalize the custom union. On the other hand, the custom union grows up through developing common custom

legislation during 1969 and 1992. But the member states continued to maintain their customs controls at their internal frontiers in order to collect other taxes (VAT for example), to obtain statistical data and to apply security measures. All these activities cost a lot of money and time for import or export companies and for transporters too. On the other hand, all these activities are an obstacle for an efficient function of the common market.

As a result, the European Union adopted specific measures which were able to realize the common market in 1993. These measures were: the unique formulary for custom declaration (which replaced about 150 different custom documents) and the Common Custom Code (in 1992).

At the beginning of 1993, the custom controls at internal frontiers disappeared and the gathering of VAT for trade between the member states was realized using fiscal and statistical systems which didn't ask for the control of the goods and their documents when they passed from a member state to another.

The result was a unique custom territory, without internal frontiers, in which the free passing of the European goods was guaranteed.

The goods from other states which are not members of the European Union can transit the European territory using some conventions like TIR (for international road transport), ATA (temporary admission of the goods) or Common Convention about Transit.

Rome Treaty (art.23) said that the custom union will cover all goods trade. The custom union implies the utilization of the Common Custom Tariff for the third states too [2].

Rome Treaty (art. 23-31) covered other aspects connected with free passing of the goods and with custom union.

The common custom policy is based on uniform application of custom legislation by custom administrations from the member states.

The custom policy legislation deals with: Common Custom Code, Combined Catalogue, Common Custom Tariff, other laws which exclude custom code sphere (economic piracy, cultural goods' export, preferential trade, sanitary and environmental controls, CAP, foreign policy and security).

The most important external manifestation of the custom union is Common Custom Tariff. On the other hand, the most important internal manifestation of the custom union is free passing of the goods.

At the beginning, the Common Custom Tariff was calculated as an average tariff of the six member states. Using article 28 from the Treaty, the European Council used a lot of amendments as a result of its initiatives or as a result of tariff negotiations from GATT and WTO. The Common Custom Tariff is composed by the catalogue of the goods (combined catalogue) and custom taxes for every tariff line. The Common Custom Tariff is important not only for custom taxes collection but for statistics about foreign trade and for implementation of the fiscal, monetary, agricultural and trade policies.

The combined catalogue represents a list with all goods which are parts of the world trade. These goods are divided into 96 chapters and about 10400 tariff positions. The combined catalogue is used to negotiate and to apply tariffs and for statistics. It is based on the international classification system and on the damped system which are used and administrated by World Customs Organization.

The disparities between countries about exemptions for import and export custom taxes disappeared in 1983 using a common system in order to exempt custom taxes [3].

From 1999, the European Union introduced an electronic version of the Common Custom Tariff named TARIC. The main advantage of the TARIC is that it contains all legal instructions about the customs of every good. As a result, TARIC is a powerful operational instrument able to uniform custom legislation for all custom administrations of the member states.

On the other hand, TARIC is daily actualized and it can be consulted on-line by authorities and people using DDS- a system of distribution of the dates of tariffs. Using the same DDS we can consult database about contingents and tariffs' limits (TQS).

From the beginning of 2007, Romania applies common trade policy. So Romania deals with Common Custom Tariff, General Preferences Scheme, trade defence measures and preferential and cooperation accords with third countries.

The Common Custom Tariff is uniform applied across the European Union in order to eliminate distortions of trade operations, goods currents only to those countries which have the lowest custom taxes and to maintain a good control of external frontiers. The Common Custom Tariff has two components: custom taxes and table tariff. After Romania's adhering to the European Union, the level of the custom taxes was decreased. As a result, Romanian companies have the same import access conditions like the other 26 member states.

The General Preferences Scheme (GPS) represents a tariff preferential system which is given unilaterally by the European Union to developing countries like: China, India, Ukraine, Belarus, Armenia and Azerbaijan. This system is a part of the general plan of GPS during 2006-2015 [4].

On the other hand, the European Union is applying the incentive scheme for sustainable development and good governance which grows the number of covered goods from 6900 to 7200 and the number of beneficiary countries still 15: Bolivia, Columbia, Ecuador, Peru, Venezuela, Costa Rica, El Salvador, Guatemala, Honduras, Nicaragua, Panama, Moldavia, Georgia, Mongolia and Sri Lanka.

Romania has some advantages from its participation at GSP+. These advantages are the following:

- a greater efficiency of export using moderate imports of goods and raw materials which Romanian companies aren't able to realise and which are important for Romanian exports;
- a easier obtained of raw materials for national output;
- a supplement for the national raw materials from import, new technologies and know-how.

As a result, the main characteristics of the Romanian foreign trade are the following:

- the developed countries have 73% from Romanian export and 69% from Romanian import. The member states of the European Union have 68% from these exports and 62.6% for the imports;
- the structure of the Romanian exports was improved as a result of the global strategies, conjuncture advantages, economic growth, high technologies and of adaptation of the national output to foreign market demands;
- the high level of the Romanian imports are a result of the modernization of the productive capacities. A great component of these imports is represented by capital and consumption goods;
- a higher technology of the goods which are object of the Romanian exports and imports;
- the structure of the Romanian export is: engineering-30.8%, easy industry-22.3% and the structure of the Romanian imports is: engineering-37.5%, raw materials-14.8% and chemistry goods-13.8%;
- the growth of the percentage of foreign trade in definitively custom regime (22.8% for exports and 28.8% for imports) [5].

As a result of Romania's adhering to the European Union, Romanian companies don't pay custom taxes for their imports from the European Union and the bureaucracy will decline.

Another instrument of the custom policy is New Compute Transit System (NCTS) which replaces the old manners of transit monitor based on the exchange of printed

documents. NCTS allows the electronic exchange of dates between custom administrations in the same time with the passing of the goods which are in transit. The European Union has to face to about 20 millions transits yearly.

The declaration of the goods at custom is based on Single Administrative Document (SAD). On the other hand, Intrastate system support the collection of statistical dates about member states' trade directly from the merchants [6].

Romania was a part of the Customs 2007 Program which represents a component of 25th Chapter-Custom Union from the acquits [7].

Romania's exports were about 25.8 billion euros in 2006. 18.3 billion euros represented export in E.U. countries. In 2007, Romanian exports were about 30.2 billions euros. Romania's imports were 40.7 billion euros in 2006 and 44.4 billions euros.

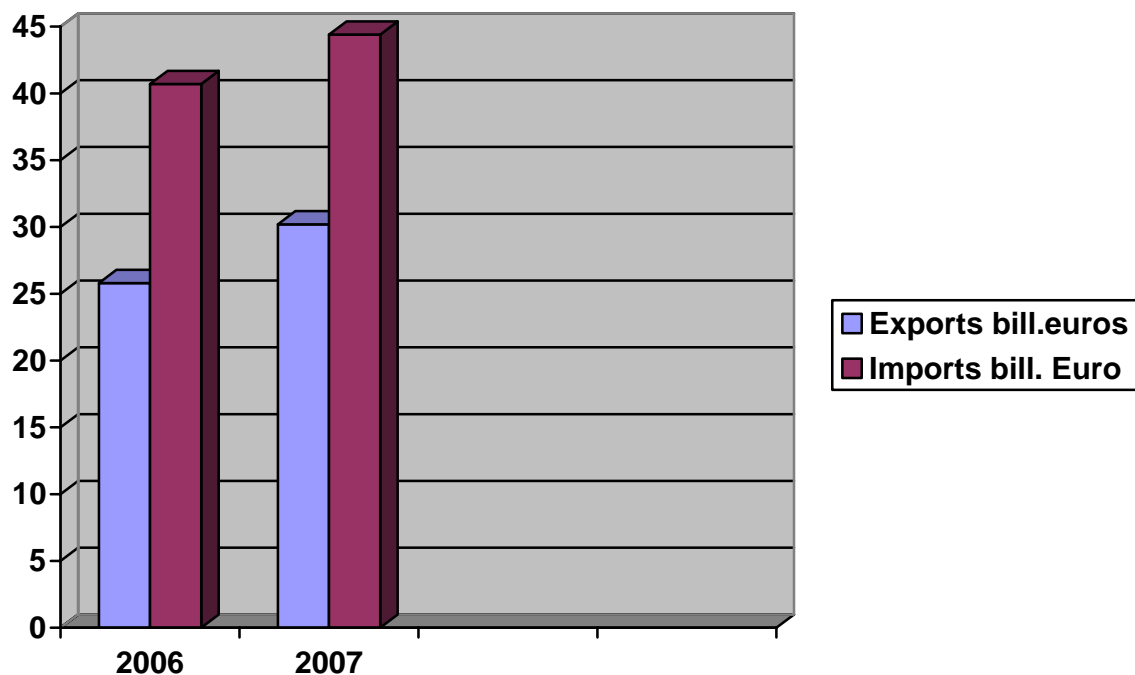

Fig. 1: Romania's foreign trade

As a final conclusion, we have to understand that Romania has a lot of things to do in order to achieve E.U. average economic development.

References:

- [1] Albu Alexandru, *Cooperarea economică internațională*, Editura Expert, București, 1995.
- [2] European Commission, *Custom Regulation*, no. 2658/1987, Bruxelles.
- [3] European Commission, *Custom Regulation*, no. 918/1983, Bruxelles.
- [4] European Commission, *COM 2004-46*, Official Journal C242/29.09.2004, Bruxelles.
- [5] Botez Octavian, Militaru Mădălina, *Comerțul internațional și comerțul exterior al României*, Editura Fundației România de Măine, București, 2005.
- [6] European Commission, *Custom Regulation*, no. 3330/1991, Bruxelles.
- [7] European Commission, Official Journal L36/12.02.2003, Bruxelles

* Romeo Ionescu, Ph.D. Professor, Dunarea de Jos University, Galatz, Nicolae Balcescu no 59-61, phone 0236410606, e-mail: ionescu_v_romeo@yahoo.com

** Raducan Oprea, Ph. D. Associate Professor, Dunarea de Jos University, Galatz, Nicolae Balcescu no 59-61, phone 0236410606, e-mail: raducan.oprea@gl.onrc.ro

MANAGEMENTUL AFACERILOR MULTINAȚIONALE

Ion Ivan*

Abstract

The socio-political changes from the early years of this century have deep implications; it has been proved that every serious reaction is extended from a country to another.

These situations which form the subsidiary product of economical globalization are defined as economical financial process of managing the individual multinational business proving inevitable fluctuation and cycles that can give rise to local instability but also to consequential effects.

Under these circumstances, you must notice that, to reply to dangers and decrease the vices of democratic societies, the new economy based on knowledge integrates all of the dimensions of socio-human modern life.

Într-o lume din ce în ce mai interdependentă, s-a văzut că orice șoc serios se repercutează dintr-o țară în alta, iar acesta se poate și amplifica pe parcurs, extinzându-se, printr-o contagiune psihologică, de la o zonă restrânsă la întreaga planetă. Pe măsură ce spațiile naționale devin arii de continuitate ale sistemului mondial, din acest punct de vedere guvernele reprezentând nu entități separate ci partea din întreg, consecințele riscurilor locale se transmit rapid de la o țară la alta. Iată de ce, astăzi, mai mult ca oricând, statelor li se solicită transparență, prudență și rigurozitate, consolidarea respectării drepturilor omului, a democrației și promovarea tuturor aspectelor societății civile, consolidarea încrederii în domeniul militar și promovarea securității prin cooperare.

Autoritatea redusă a statelor în ceea ce privește capacitatea lor de intervenție pentru a limita expansiunea necontrolată a fenomenelor economice de tip global poate conduce la manifestarea unor noi tipuri de primejdii care se deosebesc de conflictele sau războaiele cunoscute. Astfel de situații, care constituie produsul secundar al mondializării economiei și al gestionării afacerilor multinaționale individuale, asupra cărora nu se poate exercita un control global, sunt caracterizate prin procese economico-financiare cu inerente fluctuații și cicluri, ce pot fi surse de instabilitate pe plan local dar cu repercusiuni mai ample.

Ca atare, dificultatea guvernării poate proveni din domeniul economic și financiar, îndeosebi ca rezultat al unei mari crize globale, pornind de la un centru sau regiune geostrategică, în sensul extinderii unor vulnerabilități locale, pe tot mapamondul. Există, însă, și riscuri care se pot naște din adversități și conflicte locale ce persistă și cresc într-un mediu de nesiguranță privind drepturile civile și identitare, pe fondul unui fenomen îngrijorător

produs de șomaj și de numărul mare de persoane incapabile în a face față competiției sociale și productive.

Aceste noi primejdii, mai puțin analizate, deoarece nu opun părți conflictuale bine conturate și care, spre deosebire de alte dispute ce necesită intervenția autorităților, nu au scopuri, interese sau idealuri politice și nu vizează să obțină puterea în stat, se manifestă prin jaf, distrugere și ucidere la voia întâmplării.

Pe acest fond trebuie să remarcăm că, noua economie bazată pe cunoaștere integrează toate dimensiunile vieții socioumane moderne, respectiv: cea socială (cu impact asupra îngrijirii sănătății, solidarității și protecției sociale, muncii, educației și formării continue etc.), cea ambientală (cu impact asupra utilizării resurselor și protecției mediului), cea culturală (care privește conservarea și dezvoltarea patrimoniului cultural, promovarea pluralismului cultural, dezvoltarea industriei multimedia și a producției „informaționale”) și cea economică (referitoare la dezvoltarea unor noi paradigme ale economiei bazate pe activități intelectual-intensive de inovare, antreprenariat și management). O societate care dispune de o economie modernă și nu are o formă oarecare de protecție socială ar fi respingătoare. Astfel, un volum important de servicii publice este susținut de colectivitate.

Pe de altă parte, economia modernă bazată pe cunoaștere, pe piață și pe competiție, precum și pe consolidarea drepturilor umane fundamentale nu va mai permite eschivarea guvernelor de la efortul de a răspunde provocărilor sociale ale noilor tendințe ale civilizației.

Mai mult chiar, turbulența ce apare este agravată de sărăcia marcată de mărirea continuă a decalajului social, prin acumularea averilor, pe de o parte, și, în plus, marginalizarea unor indivizi în grupuri și comunități dezorientate care, satisfacându-le nevoia acestora de apartenență, adună rezonanțe afective puternice, prin educație, obiceiuri și formare a indivizilor, iar, pe de altă parte, se remarcă sărăcirea celor în vârstă, precum și o anume diversitate rasială sau regională marcate de ritmuri lente de dezvoltare și de șomaj masiv.

Beneficiind de o securitate individuală precară, în lipsa facilităților accesului la cunoaștere, civilizația periferiilor va genera o cerere redusă a produselor noi proiectate și realizate de grupurile conducătoare ale unei societăți care este specifică centrelor puterii fie ele religioase, militare și/sau economice.

Așadar, pe termen lung, managementul afacerilor globale va trebui conceput în conformitate cu potențialele conflicte ce se pot naște între spațiul dominant și cel periferic unde stările de anarhie se pot acutiza în confruntarea pe piață a ofertelor și a îndreptăririlor cetățenilor de a opta pentru ele. Deci, cantitatea tot mai mare a bunurilor și serviciilor pe care munca este în stare să le producă nu reprezintă o soluție miraculoasă pentru pacea socială.

În timp ce, mobilitatea socială va fi redusă, atât de la centru spre periferii, cât și de la periferii spre centru, fiind, mai degrabă, marcată de mișcări între diferite tipuri de centre și între diferite periferii, precum și de discrepanța mare între straturile culturale, cei care au cele mai puține posibilități să primească o educație având și cele mai mari șanse să nu găsească o slujbă, dar și având în vedere faptul că, toate acestea sunt dublate de inflexibilitatea poverilor fiscale care apasă în mod inegal asupra diferitelor grupuri sociale, vor contribui la afectarea gravă a indicatorilor domeniului social, descoperind o lume a penuriei, chiar mizeriei crunte, într-o societate caracterizată de opulență.

În acest context, la o examinare atentă observăm că, economia modernă a integrării globale încurajând corporațiile, produsele și serviciile internaționale readuce în centrul interesului afecțiunea umană pentru viața personală începând cu familia, dar și pentru viața orașelor și regiunilor interne, explicând, prin aceasta, exacerbarea fenomenelor legate de semnificația sentimentelor, de pildă privind fervoarea cu care echipa sportivă favorită este susținută în confruntările acesteia.

Tot mai mult, studiile recente au în vedere tranziția de la securitatea națională și cea internațională la securitatea globală în care indivizii și comunitățile se confruntă cu primejdii nu cu dușmani. Securizarea spațiului „oecumenic” nu găsește, însă, soluții în gândirea tradiționalistă care se bazează pe renașteri religioase și nici în entuziasmul globalist care ignoră provocările create de deschiderea piețelor.

În fond, stăvilirea inflației, a șomajului și a problemelor financiare constituie elementele necesare pentru a diminua puterea de extensie a unor stări haotice și violente. Ajustarea poverilor suportate de muncitori este previzibil a fi realizată prin diminuarea controlului rigid asupra cunoștințelor și difuzarea pe scară largă a informației pentru educație și formare. Din acest punct de vedere, rolul guvernului și al mediului internațional de afaceri este de a facilita contactele și stagii de învățare în universități, de a pregăti oameni care au capacitatea de a intra, circula și beneficia în cadrul rețelelor globale de cunoaștere, de capitaluri și de tehnologii.

Statele care se bazează pe firme ce își dezvoltă rețele și noduri ale infrastructurilor mondiale și care pot realiza analize eficiente vor fi în măsură să identifice rapid problemele și să propună soluții de prevenire a dificultăților. În timp ce, dimpotrivă, inteligența locală nevalorificată mărește inegalitatea între indivizi și statul este chemat să asigure drepturile sociale privind sănătatea, educația, repartitia avuției și armonizarea intereselor grupurilor.

Astfel, s-a renunțat la propunerea unui guvern mondial și la o eventuală planificare a alocării resurselor, deoarece, globalizarea în materie de securitate se anunță un garant al păcii mondiale cu toate că distribuția de resurse limitate unor nevoi nelimitate nu va rezolva numeroasele conflicte interne locale predominant latente care pot fi, în continuare, acoperite prin deviații comportamentale reprezentate de trafic de arme, spălarea banilor, corupție, terorism și droguri.

De aceea, schimbările din economie au impus conceptul de guvernanta corporatistă a afacerilor care se referă la menținerea dinamismului și schimbării, echilibrarea drepturilor cu răspunderile, efort, disciplină, norme riguroase, interes general și acceptarea arbitrajului; rolul managementului se deplasează de la controlul situațiilor aflate în desfășurare către crearea condițiilor cadru pentru învățarea permanentă, accesul la cunoaștere, evitarea poluării și prevenirea conflictelor; și nu la controlul organizării ideale a activităților economico-sociale, precum conducerea/guvernarea care vizează coordonarea acțiunilor, discreția, reținerea și autocontrolul pentru obținerea beneficiilor colective.

Prevenirea conflictelor nu se bazează pe rezolvarea problemelor prin concesii reciproce, ci având în vedere tipurile de conflicte moleculare, favorizate de diluarea puterii de control a statelor asupra propriilor orașe în condițiile integrării lor în regiuni mai mari, urmărește căutarea alternativelor pentru a-i transforma pe adversari în parteneri în cadrul procesului integrator, generator de interacțiune ce poate fi valorizată instituțional.

De aceea, organizarea comerțului la scara economiei globale presupune un veritabil efort pentru a pune în acord interesele individuale, cele de grup și cele generale sau interesele particulare, cele speciale și cele publice, astfel încât să nu fie nevoie de trasarea unor noi bariere în ordinea socială.

Ca atare, interdisciplinaritatea problemei conducerii afacerilor mondiale având ca trăsătură fundamentală economia de piață și drept caracteristică esențială democrația, obligă la includerea elementelor derivate din natura politică, culturală și de securitate globală și individuală într-o analiză necesară identificării coordonatelor bunăstării.

Cu toate acestea, nu există și nu propunem o concepție privind un model pentru societatea planetară ideală, ci, mai degrabă, scopul operațional este acela de a explora imperfecțiunile procesului de luare a deciziilor, ca urmare a asimetriei informaționale aplicate chiar și atunci când este vorba de decidenții formatori ai acțiunii colective, desigur fără a neglija individualismul.

Dimensiunea economică fiind obiectivul fundamental al procesului globalizării, acesta nu se poate dezvolta pentru a susține afacerile pe scară largă fără rezolvarea problemelor de natură socială, culturală și de securitate mondială, deoarece, concomitent fenomenului de ștergere a frontierelor clasice, umanitatea se concentrează în regiuni, comunități, asociații și grupuri care oferă orientare identitară individului incapabil de a face față de unul singur noilor provocări ale habitatului lărgit.

Astfel, urmărind beneficiile globalizării, în ultimii ani au proliferat asociații și mișcări transfrontaliere care cuprind corporații economice, mișcări sindicale, grupuri etnice, religioase, civice, culturale și ecologice, fiecare având milioane de membri și zeci de mii de ramificații, concurând acțiunile organismelor interguvernamentale organizate pentru coordonarea eforturilor pe diferite domenii de activitate.

Globalizarea – eliminarea barierelor din calea liberului schimb și integrarea economiilor naționale -, privatizarea monopolurilor de stat și transparența – accesul neîngrădit la informație -, necesare în a furniza potențialul pentru dezvoltarea țărilor sărace, nu elimină imperfecțiunile economiei de piață.

De aceea, politicile bazate în mare parte pe modele standard care susțineau că, piețele funcționează perfect, dacă sunt lăsate libere, sunt tot mai vehement contrazise de teoriile economiei simbolice care s-au dezvoltat pe fundamentul economiei informației și a cunoașterii pornind de la studiul asimetriei informaționale.

Noile orientări economice, care vizează ca economia să servească oamenilor și nu invers, nu mai critică intervenția statului pentru orientarea creșterii economice pe direcția cea bună ori pentru gestionarea crizelor și acceptă complementaritatea în relația dintre stat și piață.

În timp ce, beneficiile economiei de piață funcționale trebuie echilibrate proporțional între cei care controlează averea și baza societății pe baza unor reguli juste și corect stabilite prin procese democratice, în prezent, problemele legate de evoluția inegalităților sociale, a șomajului, a poluării mediului, a valorificării resurselor energetice solicită ca statul să-și asume un rol mai activ, mai eficient și să se dovedească mai sensibil.

Datorită globalizării accesului la cunoaștere, oamenii din zone izolate își vor îmbunătăți substanțial nivelul de trai profitând de ajutorul străin și de protecția statului care acționează pentru a contracara posibilele efecte adverse ale deschiderii piețelor. Numai astfel, arhitectura economiei internaționale – sistemul prin intermediul căruia este gestionat mecanismul economico-financiar global – va conduce la o globalizare justă care va ține cont mai mult de oameni decât de piață.

În acest context, guvernele, deși se bazează pe existența piețelor, prin crearea, modelarea și ghidarea lor, pot avea un loc mai important în arhitectura economiei mondiale, prin promovarea noilor tehnologii, a educației permanente și a drepturilor muncitorilor. Aceasta și întrucât, ceea ce aflăm din experiența țărilor dezvoltate este, tocmai, faptul că, valorile pieței: prețul, competiția, proprietatea privată și profitul sunt esențiale, dar, la fel de importante sunt și instituțiile legislative și de reglementare, în plus o economie de piață funcțională se bazează și pe multitudinea de relații de încredere între agenții economico-sociali.

Chiar dacă, criticii globalizării susțin abandonarea acesteia, trebuie subliniat că, beneficiile în planul sănătății oamenilor, al drepturilor și libertăților democratice, al accesului la informații și cunoștințe nu ar fi fost posibile prin izolaționism.

În ciuda controverselor privind rolul organismelor internaționale, al nemulțumirilor și efectelor nedorite, exploatarea potențialului benefic al globalizării reflectă că, nu există un singur model de economie de piață, unele state fiind preocupate de combaterea sărăciei, altele de bunăstarea socială și starea de sănătate a populației. Peste tot, însă, periodic, piața produce recesiuni și crize, falimente și șomaj, iar statul, chiar dacă nu a reușit întotdeauna să joace un

rol esențial în diminuarea acestor neajunsuri, a îndeplinit sarcina de asigurare a dreptății sociale furnizând învățământul de calitate, infrastructura juridică și socială.

Totuși, mulți analiști consideră statul mai mult o problemă a economiei de piață decât o rezolvare a deficiențelor acesteia, dar imperfecțiunile pieței și statului sunt, în fond, rezultatul aceluiași vector, respectiv al informației permanent imperfecte pe baza căreia se iau deciziile.

Fiind dependente de evoluția cunoașterii cu privire la conceptul informație – informare, progresele în domeniul economic sunt strâns legate de schimbările respective producând noi manifestări în planul transformării cunoștințelor despre economia de piață.

Din această cauză, dacă instituțiile internaționale se concentrează pe probleme vizând stabilitatea și securitatea economiei mondiale, asupra conflictelor și dificultăților locale sau acțiunilor care aduc beneficii mai ales cetățenilor unei țări trebuie să existe preocupare la nivel național. Cu certitudine, nu ne putem baza pe mecanismele economiei de piață pentru produse și servicii precum apărarea, securitatea, educația, controlul poluării, nici pe efectele bune ale globalizării la nivel local, cu toate acestea, declinul unui stat din punct de vedere economic sau poluarea mediului acestuia pot afecta pe toată lumea nu doar afacerile din țara respectivă sau din statele vecine, pentru aceasta organismele mondiale trebuie să fie deschise cooperării, să fie transparente și să acționeze în interesul general.

Așadar, schimbarea cea mai importantă pentru ca procesul globalizării să se desfășoare cu succes vizează asemenea proceduri care să asigure buna informare în luarea deciziilor, transparența nu doar a guvernelor și a piețelor naționale, ci și a instituțiilor internaționale care deși sunt organizații publice nu răspund direct în fața opiniei publice, în acest scop fiind necesară explicarea consecințelor diferitelor politici și decizii mai ales categoriilor sociale afectate.

De regulă, piața se bazează pe ideea că, indivizii își urmăresc propriile interese iar guvernarea nu poate impune renunțarea la obținerea de beneficii personale în favoarea altora. Desigur, urmărirea câștigului privat dintr-o relaționare socială nu contravine interesului public, obținerea de avantaje prin încălcarea regulilor sociale trebuie, însă, sancționată de sistemul instituțional.

Dacă arhitectura organizării internaționale este ideală, pe termen lung nici un interes special nu va obține avantaje diferențiale în cadrul regulilor comune. Speranța pentru îmbunătățirea condiției sociale particulare trebuie să derive din acceptarea colectivă a promovării intereselor private prin reguli organizaționale ca parte a procesului democratic modern.

În condițiile în care guvernarea mondială ar oferi avantaje generale identice pentru toți indivizii atunci toate grupurile ar găsi o slabă coeziune în rândul intereselor particulare pentru acțiunea colectivă. Însă, grupurile funcționale de interese promovând reglementări diferențiale vor găsi profitabilă organizarea comună.

Succesele și avantajele oferite de activitatea în cadrul grupurilor particulare vor tinde să amplifice componența organizațiilor care solicită gratificații pentru membrii lor, indivizii și organizațiile dorind să facă parte din cât mai multe grupuri pentru a se bucura de beneficiile diverselor avantaje.

Cu cât guvernarea se adresează unei dimensiuni mai mari cu atât importanța sectorului public crește în comparație cu cel privat. Și pe măsură ce această creștere se dezvoltă va îngloba și consecințele discriminatorii sau diferențiale asupra grupurilor de populație separate și identificabil excluse care se măresc și ele, eoul problemelor lor devenind de asemenea mai viguros.

Pentru a se evita astfel de dificultăți, opțiunea colectivă trebuie să țină cont de mijloacele prin care sunt reconciliate interesele individuale și cele generale. În acest sens, economia simbolică oferind teoria opțiunii raționaliste care explică alegerea diferită făcută de

indivizi în funcție de propriile interese și dotări folosind rațiunea sau revelația, prin dualitatea informație – informare ca mijloc de obținere a concilierii conflictelor, unde judecățile de valoare depind de limitele relative cu care diversele rezultate sunt anticipate.

În același scop, literatura economică modernă definește interesul public funcție de selectarea alternativei celei mai bune pentru bunăstarea socială unanim recunoscută de toți membrii societății.

Concluzia este că, organizarea socială ideală, fie și de tipul grupurilor corporatiste multinaționale, în actualul stadiu de dezvoltare a umanității, nu poate elimina asimetria informațională, deși, se poate presupune că există posibilitatea maximizării câștigurilor individuale din interdependența socială fără a face abstracție de raționalitatea bazată pe capacitățile diferite și limitate de informare și cunoaștere ale indivizilor și entităților din care aceștia fac parte.

Bibliografie:

1. Amin, Ash; Patrick Cohendet, *Architectures of knowledge: firms, capabilities, and communities*, Oxford University Press, New York, 2004;
2. Isărescu, Mugur C., *Reflecții economice*, Editura Academia Română, București, 2001;
3. Malița, Mircea, *Zece mii de culturi, o singură civilizație. Spre geomodernitatea secolului XXI*, Editura Nemira, București, 2001;
4. Soros, George, *Despre globalizare*, Editura Polirom, Iași, 2002;
5. Stiglitz, Joseph E., *Globalizarea*, Editura Economică, București, 2005.

* Ivan, Ion, lector univ. dr., Academia Națională de Informații, București, Odăi nr. 20, e-mail: ion_ivan@mymail.ro

THE KNOWLEDGE BASED MANAGEMENT

Ion Ivan*

Abstract

The paper intends to approach the concept of knowledge management based on information, used for providing processed internal data or especially in order to find out how the market current situation is, or more important how it will evolve in certain periods of time in future.

The recent development of the competence – based approach to the organization has opened the existence of two alternative visions: the firm as a processor of information and the firm as a processor of knowledge, bring a complementary or competing view when compared is with the traditional theories of the firm management.

Cunoștințele / informațiile au devenit cuvinte de ordine în noile teorii privind economia, însă, și discipline precum: sociologia, istoria economică, geografia economică, psihologia insistă asupra rolului cheie al informațiilor și cunoștințelor privind motivațiile, organizarea și funcționarea firmelor în competiția globală bazată pe construirea competențelor și rutinelor, pe educație, studiu și pe adaptarea și flexibilitatea organizațiilor și lucrătorilor, câmpul de cercetare devenind, mai degrabă, transdisciplinar, decât mono sau multi-disciplinar.

Renunțarea la rigiditatea organizațională, creșterea intensității cunoașterii pe termen lung și încorporarea investițiilor imateriale sporesc presiunea asupra firmelor de a explora noi informații sau cunoștințe ori de a le exploata mai bine pe cele existente pentru a deveni organizații bazate pe cunoaștere. Modul cum anume răspund strategiile companiilor sub impactul dezvoltării și difuzării explozive a noilor tehnologii ale informației și ale comunicării reflectă procese diferite vizând fie deplasarea accentului dinspre factorii de producție spre aplicarea mai bună a informațiilor și cunoștințelor încorporate în practicile existente, fie concentrarea pe asigurarea de investiții superioare în procese de cercetare-dezvoltare pentru a genera inovare și creativitate.

Indiferent de evoluția și pozițiile uneori incompatibile ale vocilor care analizează schimbările din domeniul cunoașterii științifice rezultatul comun al tuturor abordărilor este concentrarea asupra rolului informațiilor / cunoștințelor ca aspect specific. De aceea, un mod rezonabil de înțelegere a mecanismului care determină formarea, acumularea și circulația informațiilor și cunoștințelor în cadrul unei organizații s-a dovedit a fi abordarea care caracterizează cele mai multe dintre studiile dedicate punctului de vedere ce reflectă firmele ca fiind colectoare de capacități nu doar pentru a obține reacțiile necesare rezistenței

îndelungate pe piață, ci și din perspectiva construcției, selecției și dezvoltării cunoștințelor fundamentale ca resurse esențiale în transformarea naturii propriului algoritm instituțional.

Oricare ar fi motivul care obligă la evaluarea asupra importanței cunoașterii în sine în economia modernă, abordarea managementului ca funcție strategică a societății, în ceea ce privește specificitatea faptului că această activitate se bazează pe informații interne furnizate decidenților în forme procesate pentru a oferi contextul informațional necesar strategiilor, a făcut ca informarea - cunoașterea să devină o funcție strategică a managementului însuși.

În cadrul instituțiilor au apărut noi categorii de actori precum directori de comunicare, birouri de relații publice, responsabili de calitate și programe de management al calității, dar și parteneriate cu experți și consultanți externi care exercită influență asupra vieții profesionale a angajaților, problema cunoașterii pentru societate fiind pusă în așa fel încât la un moment dat în timp fiecare individ deține unele cunoștințe, nevoia de a mobiliza social acele forme ale cunoașterii crescând sarcinile, misiunile și rolurile de comunicare și redefinind modelele de organizare a muncii.

Managementul bazat pe cunoștințe definește capacitatea de adaptare a entității organizatorice la obiective și opțiuni strategice aflate în permanentă schimbare utilizând posibilitățile curente de gestiune a resurselor și a suportului logistic pentru a crea valoare social-economică. El atrage atenția asupra importanței implicite a cunoașterii specifice contextului, sens în care a fost relevat faptul că, pentru cunoașterea circumstanțială nu trebuie să folosim niciodată forma de management integrat, dar fiecare decizie separată ca mod dispersat de conducere reprezintă un management care afectează întregul (pe toți în mod individual); managementul fiind nu doar o problemă a alocării resurselor ci și o problemă a utilizării cunoștințelor care nu sunt date în totalitate cuiva.

De aceea, într-un sistem informațional de management care trebuie să răspundă supraviețuirii într-un mediu competitiv, pentru furnizarea de informații în timp real și la standarde înalte, angajații își subordonează comportamentele de muncă solicitărilor și constrângerilor unor obiective schimbătoare și unor noi provocări permanente.

O asemenea organizare flexibilă, caracteristică economiei cunoașterii, care ține cont de variațiile frecvenței ritmurilor pieței, accentuează caracterul strategic al informației.

Informația devenind „intelligence”, condiționează operaționalitatea muncii prin rapiditatea difuzării sale, prin scurtarea traseelor decizionale, înlocuind, treptat, munca organizată ierarhic și administrativ cu o muncă simultană și colectivă.

Deși, nu putem fi de acord cu aserțiunile care motivează, în general, demersul științific de abordare a temei specifice domeniului „intelligence” prin caracterizarea entităților ca fiind simpli spectatori ce reacționează mai degrabă adaptându-se transformărilor globale decât influențându-le, remarcăm, totuși, că, lipsa unui sistem informațional global bazat pe reglementări și instituții specifice transnaționalului, în condițiile în care producerea de cunoștințe este cumulativă și integrativă, împiedică crearea pieței globale și a sistemului social global, transformă realitatea într-un câmp de luptă în care obiectivele (politice, economice, precum și cele legate de lupta împotriva terorismului, a crimei organizate etc.) sunt, primordial, specifice fiecărui actor (stat național suveran, societăți transnaționale și grupări regionale).

În plus, continuând să combatem viziunea care are în atenție presupunerea ego-centrismului în viața organizațiilor, cu atât mai mult cu cât viitorul pare rezervat concentrărilor zonale și regionale puternice, în cadrul unor manifestări limitate a atributelor fundamentale ale societății, susținem că, gestionarea informației este un factor de producție decisiv în obținerea unei poziții favorabile pe piață indiferent de contextul relativ.

Desigur, concentrarea puterii economice și financiare în cadrul corporațiilor și instituțiilor globale influențează deciziile politice și administrative ale statelor diminuând posibilitatea guvernelor de a impune propria viziune asupra priorităților naționale în

domeniile securității economice, sociale sau de mediu. De aceea, apreciem că, înțelegerea principiilor de bază ale funcționării instituțiilor și relațiilor economico-sociale actuale care indică o acutizare a luptei pentru cunoștințe și căi de comunicare va permite fundamentarea ideilor care pot cristaliza sistemul global ideal.

Adesea, în acest context global, se vorbește despre societatea informațională sau a cunoașterii ca o posibilă nouă paradigmă pentru organizarea economică și socială a vieții umane. Cu siguranță, pentru cei care au înțeles fecunditatea acestei noi viziuni asupra societății în care trăim, cheia este dată de informația care se coagulează din miliarde de simboluri/semne/biți și de potențialul diferit de interpretare al acestora de către receptorul uman care o transformă în cunoaștere. Cunoașterea fiind singura care ne permite formularea de teorii, predicții și explicații, precum și realizarea unor aplicații, în plus, largă ei răspândire nu conduce la uniformizare, fiecare dintre noi având posibilitatea de a-și organiza cunoașterea în funcție de nevoile și dorințele personale.

Cert este că, dimensiunea economică devine precumpănitoare pentru existența societății care trebuie să-i hrănească pe cei mulți și săraci, problemele politice, etnice, religioase și diferențele culturale ajungând în plan secund. În viitorul apropiat, care este nu numai diferit de trecut dar este și imprezvizibil, neașteptat și surprinzător, plecând de la o civilizație în care se încerca evitarea și înlăturarea riscurilor, mergem către o lume necunoscută în care pentru a supraviețui trebuie să putem face față pericolelor.

De aici, rezultă și necesitatea ca părțile componente ale sistemului organizațional să fie mai puternice, deoarece, pe măsură ce structura integrează noi entități și devine mai mare nu poate fi eficientă decât dacă responsabilitățile sunt asumate la dimensiunea unor unități mai mici, de altfel, și mai numeroase dar, în același timp, și mai importante.

Noțiunea de sistem devine esențială dacă vorbim de structura organizațională, pentru că sistemele produc rezultate pozitive numai atunci când funcționează în mod corespunzător iar pentru a obține un rezultat viitor, prin definiție, sistemul entității funcționează permanent într-o situație de incertitudine, chiar dacă diferitele momente sunt caracterizate prin grade variate de risc. Din această perspectivă, problema nu este de evitare a riscurilor și de eliminare a incertitudinii, cât de control al riscurilor și de reducere a incertitudinii și a indeterminării la niveluri acceptabile în situații date.

În prezent, recunoașterea existenței riscului și a incertitudinii este strâns legată de o schimbare profundă în planul atitudinii care își face apariția în lumea occidentală, în legătură cu noțiunea de responsabilitate. Dominarea unei ideologii care promite „în mod științific” o situație de control complet al realității și de eliminare aproape totală a riscului și incertitudinii conduce la diminuarea și estomparea responsabilității personale și colective. Dimpotrivă, acceptând că ne desfășurăm activitatea, în mod inevitabil, în condiții de incertitudine și risc și că, deseori, suntem puși în situația de a lua o decizie în circumstanțe în care nivelul incertitudinii este excesiv de mare, făcând, practic, imposibilă asumarea unei decizii, deoarece obiectivul sau calea ce duce spre acesta nu sunt suficient de bine conturate, ori pentru că riscurile implicate ar fi total distructive, o bună analiză informativă este, ar trebui să fie, calea cea mai bună pentru eliminarea sau cel puțin pentru încercarea de a controla situațiile nesustenabile.

Așadar, în mod normal, adevărata problemă, în viața reală, constă nu de a alege între situații riscante și situații certe ci de a alege între diferite grade de risc pe care trebuie să le înfruntăm și variante ale rezultatelor posibile. În acest context, managementul bazat pe informații și cunoaștere nu poate promite o lume mai sigură și lipsită de risc ci garanția că, dincolo de aceste noi orizonturi, vom face progrese.

Ca atare, unele imperfecțiuni ale informațiilor și cunoștințelor necesită mecanisme de conducere și control pentru a reconcilia aranjamentele organizaționale în tranzacțiile eficiente care se bazează pe competențe și capacități interne ce reprezintă activele strategice ale

organizației în măsura în care ele sunt valorizabile, rare, inimitabile și nu pot fi substituite în mod direct. Acumularea de cunoștințe permite construirea de competențe care, la rândul lor, exprimă căile directe de elaborare a noilor cunoștințe care sunt folosite și aplicate.

Rolul critic al informațiilor și cunoștințelor se dovedește prin renunțarea la tratarea acestora ca extra – produse ale procesului principal. Regândind managementul organizației în scopul de a aplica cele mai bune metode, mijloace sau proceduri pentru a-l perfecționa sau îmbunătăți, pornim de la necesitatea de a dezvolta capacități reale (proces și metodologii) susținute de tehnici și personal specializat și fructificarea oportunităților oferite de societatea cunoașterii prin crearea de capacități adecvate care să ofere decidenților alternative de acțiune rafinate pentru a răspunde riscurilor prin utilizarea eficientă a informațiilor și a cunoașterii.

Sistemul de management informațional trebuie să ajute la formularea obiectivelor de cunoaștere, la comunicarea acestora, în interiorul și exteriorul instituției/organizațiilor implicate, într-un mod adecvat destinatarului. Acest sistem ar trebui să arate, de asemenea, momentele când apar pericole și iau naștere abateri care semnaleză necesitatea unei modificări de strategie pentru a evita deficiențele înainte de a se transforma în pagube și mai mari.

Aplicarea acestei paradigme presupune asumarea responsabilităților de a învăța permanent și de a cunoaște anticipat și precis, mai mult decât alții, de a utiliza orice instrument de cunoaștere menit a reduce ignoranța.

Abordarea temei informațiilor și cunoașterii, prin prezenta lucrare, considerând statornicia și stabilitatea ca fiind elemente definitorii pentru încrederea care trebuie să acționeze între partenerii sociali, reflectă dorința de a aduce o modestă contribuție în planul vastei literaturi de specialitate, nu atât prin prezentarea unor modalități pentru decriptarea operațiunilor ascunse ori prin crearea unor modele sau rețete, cât mai ales prin provocarea discretă a fiecărui cititor pentru participarea la descoperirea indiciilor către cunoașterea dincolo de aparențe.

Astfel, acest studiu nu dorește să ofere soluții, remedii ori să judece realitatea, ci, doar să provoace cunoașterea problemelor, să accentueze dimensiunea profilactică a sistemului informațional, soluțiile fiind ale fiecărui individ funcție de conștiința și capacitatea proprie de înțelegere. Tocmai, de aceea, este explicabil că, există mai multe motive care arată discrepanța între interpretarea obiectivă, bazată pe fapte, și cea economică și socială, care nu indică în mod necesar că tendința de evoluție generală este și direcția pentru fiecare subiect de studiu.

Însă, deoarece, pentru o bună înțelegere a mecanismelor specifice domeniului se impune o cunoaștere aprofundată a activităților informaționale a căror evoluție trebuie urmărită, este necesară înțelegerea și stăpânirea măsurilor necesare pentru organizarea sistemului informațional într-o societate. Totodată, trebuie să subliniem că, deși, nu ne propunem o descriere a particularităților pe care le prezintă fiecare serviciu sau produs informațional dedicat creșterii eficienței și descoperirii neregulilor, prevenirii ineficienței ori combaterii prejudicierii intereselor financiare și/sau sociale, pentru a ști ce trebuie făcut astfel ca activitatea din acest domeniu să se desfășoare în mod corect, și pentru a fi eficace, activitatea de informare nu trebuie să se rezume la cunoaștere, ci este necesar să fie continuată, prin întărirea responsabilității, prin diminuarea necunoașterii și superficialității, precum și prin evitarea problemelor care se nasc în legătură cu prezentarea publică a informațiilor, din cauza temerilor care se referă la efecte negative în planul imaginii sociale și la pierderea încrederii clienților și partenerilor.

Evoluția managementului bazat pe informații și „intelligence” din țara noastră nu este izolată și nici întâmplătoare. Globalizarea economiei, continua mișcare a banilor în căutarea locurilor unde pot fi mai bine valorificați, generează în lume o strânsă legătură cu tot ceea ce

se întâmplă în fiecare societate. Renunțarea, după 1989, la metodele sociale/administrative de control, din dorința de a limita intervenția statului și de a reduce centralismul, a determinat prejudicii grave pentru economia națională, ca și pentru fiecare membru al societății.

Abrogarea planificării în favoarea "mâinii invizibile" pentru reglarea pieței fără a fi însoțită această măsură de crearea unor mecanisme adecvate care să asigure echilibrele dintre nevoi și resurse, dintre interesele individuale și cele comunitare, dintre obiectivele pe termen scurt și cele de perspectivă, demonstrează, în mod practic, prin rezultatele sau, mai corect, prin nerealizările din economia noastră, că instrumentele de conducere administrativă, nu numai că, sunt complementare și, în fond, indispensabile celor economice, totodată, nu sunt incompatibile cu democrația și statul de drept.

Chiar, insuficiența colectare, corelare și circulație a datelor și informațiilor care permit - în planul intern al organizației - depistarea oricărei disfuncționalități și - în planul extern - cunoașterea evoluției și a tendințelor ce se manifestă pe piață, corelat cu viața economică, financiară și socială, la nivel local, regional și global, s-au răsfrânt negativ asupra activităților naționale favorizând transferuri ilegale, evaziunea și fraudă.

Ceea ce s-a întâmplat și, probabil, va continua nu este cu nimic ieșit din comun. Dimpotrivă, deseori, chiar în state dezvoltate economic și cu experiență vastă în aprecierea riscurilor pieței, tolerarea indisciplinei s-a soldat cu mari crăhuri financiare și sociale care au schimbat, uneori, peste noapte, viața a mii și poate milioane de oameni. Cum, de altfel, a devenit un fapt curent, scandalurile, cu siguranță, nu ocolesc nici țara noastră.

Ca atare, un management adecvat al cunoașterii este legat de asigurarea unui cadru legislativ pentru stimularea cunoașterii, protecția informației și protejarea proprietății intelectuale, valorificarea stocului de cunoștințe, gestionarea fluxurilor și a schimbului de informații, formarea resurselor umane, crearea unor structuri pentru stimularea producerii de cunoștințe, precum și transpunerea în sisteme computerizate a cunoștințelor existente și alfabetizarea digitală generalizată.

Desigur, înainte de toate, dorim să subliniem că este necesară mai buna cunoaștere a sistemului managementului informațional de către societate, doar astfel, populația va înțelege legitățile specifice care guvernează informațiile și informarea și oamenii vor fi convinși că pot conta pe aceste servicii ca element esențial al vieții cotidiene. Numai dacă societatea va înțelege modul în care se construiesc și sunt comunicate informațiile și va avea încredere în informațiile primite, organizațiile vor funcționa bine și întreaga societate, la rândul ei, va avea de câștigat. Deficitul de informație presupune acțiune pentru introducerea instrumentelor culturii societății cunoașterii, în plan social, într-o structură dinamică, operativă și orientată spre viitor, nu doar în scopul popularizării activității informaționale, ci și al utilizării corecte a acesteia, prin explicarea instrucțiunilor și mecanismelor de folosire și colaborare într-un limbaj accesibil.

De asemenea, este important să fie înțelese corect metodele, tehnicile și procedurile care pot fi aplicate pentru sporirea eficienței și diminuarea pericolelor, astfel încât, prin activitatea specifică de informații și informare, să nu fie stânjenită cooperarea și bunele relații cu partenerii sociali, să nu fie frânată inițiativa și activitatea normală a personalului, acceptându-se că "cine nu riscă nu câștigă" dar evitându-se situațiile care pot produce consecințe imprevizibile.

Pentru înțelegerea domeniului informațiilor se procedează, de regulă, la o simplificare a complexității cunoștințelor care sunt în mod clar reduce, pentru analiza științifică, la o simplă informație. Tocmai, de aceea, transferul cunoștințelor de la om la om și din generație în generație, din cele mai vechi timpuri, fiind un proces atât de important pentru progresul umanității, a adus, într-o lume caracterizată de explozia cantitativă a informației din toate domeniile, necesitatea cercetării aprofundate a informației și informării, ca obiecte de studiu ale științei ce a prefigurat intrarea societății într-o nouă epocă.

Dacă trecerea de la era agricolă la cea industrială a fost caracterizată de energie ca sursă creatoare de progres, intrarea în era postindustrială a fost precedată de dezvoltarea excepțională a tehnologiilor informaționale care au permis gândirea în noi standarde a comunicării, fenomen caracterizat prin viteza transmiterii informației și abolirea obstacolelor de spațiu și timp.

Esențială, pentru optimizarea proceselor de elaborare, prelucrare și utilizare a informației, tehnologia informațională (scrisă, orală și audiovizuală) a generat nevoi de informație (generală, științifică și tehnică), astfel încât preocupările legate de informație și folosirea ei eficientă, sub aspect practic, a condus atenția spre beneficiar, spre utilizatorul serviciilor de informare.

Referindu-se, concomitent, la un produs -informația- și la un proces -informarea-, conceptul „informație/informare”, așa cum a fost el înțeles în decursul ultimelor decenii, în cadrul diferitelor domenii științifice, a prezentat mult timp un caracter confuz, heteroclit, ambiguu și polivalent.

Concomitent, însă, trebuie să acceptăm că, dezvoltarea sectorului informațiilor constituie și premisa lărgirii cadrului de acțiune al operatorilor frauduloși care urmăresc obținerea de venituri prin activități ilegale/imorale. De aceea, a continua să judecăm performanțele economico-sociale prin practici specifice unui domeniu al trecutului mecanicist-industrial va altera posibilitățile de impunere de reguli și capacitatea de sporire a producției oferite de noua economie și societate informațională, va conduce la crearea mai rapidă a condițiilor autodestructive specifice unei piețe necontrolate.

De altfel, analizând informațiile vom constata că ele sunt dominante în toate activitățile economice și sociale. Acest domeniu special relevând faptul că informațiile nu sunt produse, ci doar funcțiuni care permit cercetarea, producția, distribuția și controlul procesului de creare a valorilor economico-sociale, evidențiind că nici un act de producție nu se poate desfășura fără informații și nicio informare nu poate exista fără un scop.

În fapt, chiar succesul în economia de piață depinde de utilizarea pe scară largă a informațiilor, presupunând un volum mai mare de cunoaștere, inclusiv prin înglobarea unor factori tratați ca fiind fără valoare, cum sunt componentele nemonetizate (resursele exprimate ca extensii implicite serviciilor) și componentele nemonetarizate (care nu au un preț exprimat printr-un punct de echilibru măsurabil, cum ar fi noțiuni, precum, riscul sau loialitatea). De altfel, în economia serviciilor sinonimă, în sens larg, cu economia bazată pe cunoaștere, costurile realizării funcțiunilor depășesc costurile simplei producții materiale în sine.

O îndepărtare de la viziunea tradițională care considera că numai oamenii posedă cunoștințe și trecerea la recunoașterea centralității cunoștințelor în cadrul procesului de producție a permis considerarea cunoașterii ca un depozit de informații obținut din interacțiunea acestora într-un flux informațional, astfel, rezultând că agenții economici au trăsături cognitive iar organizațiile reprezintă entități cognitive.

Mai mult chiar, cunoștințele nu mai sunt privite ca simple depozite de informații, ci ca având un model structural foarte complex în care mesajele sunt dirijate continuu, unele dintre ele provenind direct din întrepătrunderile acestea fără nicio influență din afară. Așa se explică și faptul că mulți decidenți economici nu pot formaliza reprezentările pe care le folosesc în procesul de luare a deciziilor, și aceasta nu doar pentru că nu pot descrie în cuvinte, dar, de asemenea, deoarece, le este imposibil să regăsească în mod explicit toate cunoștințele încorporate din care provin reprezentările simbolice mentale.

Totodată, considerarea cunoașterii ca un proces colectiv a ridicat numeroase discuții, urmărindu-se înțelegerea modului cum sunt transmise informațiile și cunoștințele de la un individ la altul, în cadrul organizației, dar și a modului cum sunt mobilizate social forme dispersate ale cunoașterii. Din acest punct de vedere, rutina organizațională este considerată elementul central al punctului de plecare al explicației relevante privind formarea și

localizarea cunoștințelor în organizații. Atunci când lucrează într-o firmă, evident, membrii acelei entități având nevoie de mult mai multe cunoștințe decât cele acumulate profesional pentru exercitarea unei anume meserii.

Fiecare tip de informație este strâns legată de mediul firmei care se dovedește a fi locul cel mai important al formării cunoștințelor încorporate ale acesteia. Procesul generării, acumulării și diseminării cunoștințelor se derulează, în cadrul organizației, inclusiv în locuri ale interacțiunii informale, activând sub condițiile schimbului voluntar și respectului normelor sociale definite în cadrul fiecărui grup organizațional. Entitățile organizatorice dețin cunoștințe codificate și memorate, competențe stabilite, precum și obiceiuri, fie explicite, înscrise în norme și regulamente, fie tacite.

Din aceste considerente, organizațiile cunoașterii sunt considerate a fi acelea care au sisteme de posesie a cunoștințelor, fiind entități care sunt capabile de a mobiliza și orienta activitatea pentru a se comporta ca inițiatore de noi produse și servicii, în care cunoștințele devin mai mult decât un element generator de valoare economico-socială ele identificând și necesitățile relevante pentru învățarea organizațională. Astfel, cunoștințele devenind dependente de circumstanță sunt atât rezultat (inovație) cât și resursă a procesului de producție (competență), competențele având legătură directă cu producerea cunoștințelor organizaționale, managementul cunoașterii promovând învățarea dinamică.

Așadar, managementul bazat pe cunoștințe și cunoaștere ca activitate distribuită și dispersată, încurajează generarea de cunoștințe, conectivitatea și translația cunoștințelor pentru susținerea structurii spațiale a firmei care include ca aranjament organizatoric proximitatea relațională și furnizează avantaje specifice în înțelegerea schimbărilor mediului intern și extern care nu pot fi îndeplinite de managementul structural administrativ.

Bibliografie:

1. Amin, Ash; Patrick Cohendet, *Architectures of knowledge: firms, capabilities, and communities*, Oxford University Press, New York, 2004;
2. Brăilean, Tiberiu, *Noua economie. Sfârșitul certitudinilor*, Editura Institutul European, Iași, 2001;
3. Giarini, Orio și Walter R. Stahel, *Limitele certitudinii*, Editura Edimpress-Camro, București, 1996;
4. Isărescu, Mugur C., *Reflecții economice*, Editura Academia Română, București, 2001;
5. Soros, George, *Epoca failibilității: consecințele luptei împotriva terorii*, Editura Polirom, Iași, 2007.

* Ivan, Ion, lector univ. dr., Academia Națională de Informații, București, Odăi nr. 20, e-mail: ion_ivan@mymail.ro

INTEGRATION OF ORGANIZATIONAL AND INDIVIDUAL CHANGE MANAGEMENT

Constantin Adrian LICHE *

Abstract: Change is one constant of the world we live in today. Technology, politics, economy, demographics and many other factors influence us and the organizations we work for. Although changes appear very often to obey no rule it has been proven that change follows most of the time certain patterns and managing the change becomes a competence which can be learned by both leaders and members of the organizations.

This paper covers some key-aspects of change management like organizational change management, individual change management and their integration and it also presents one approach to change management as a process.

Chapter I. Change Management as a Process

The concept of change management is very well documented in the management literature and most of the researchers use a process oriented approach when speaking about it. Splitting the change into periods and phases makes it easier for the practitioners to correctly identify their situation and choose the appropriate strategies and actions.

When speaking about change management two different aspects have to be taken into consideration: organizational change management and individual change management.

Based on Prosci's research [1] in change management the following three phases were identified as part of the organizational change management process:

Phase 1 (Preparing the change) includes the activities for preparing business leaders to support the change and create a high-level of change management strategy. Key tasks:

- define the change management strategy
- prepare the change management team
- develop the sponsorship model.

Phase 2 (Managing change) includes the planning and implementation of: communication plans, coaching plans, training plans, sponsor roadmaps and resistance management plans. Key tasks:

- develop the change management plans
- take actions and implement plans.

Phase 3 (Reinforcing change) implies the assessment of the already performed activities, implementation of corrective actions, celebrating the achieved successes and the review that allows the organization to learn from the past experience for better future implementations. Key tasks:

- collect and analyse feedback
- diagnose gaps and manage resistance
- implement corrective actions and celebrate success.

Prosci also elaborated a process approach for the individual change management. Known in the literature as the ADKAR model, it identifies the following five stages:

1. Awareness of the need to change
2. Desire to participate and support the change
3. Knowledge about how to change
4. Ability to implement new skills and behaviors
5. Reinforcement to keep the change in place.

It is to be mentioned that ADKAR is not a waterfall process so that a new phase starts only when the previous one ended, but a process where more phases can be experienced simultaneously.

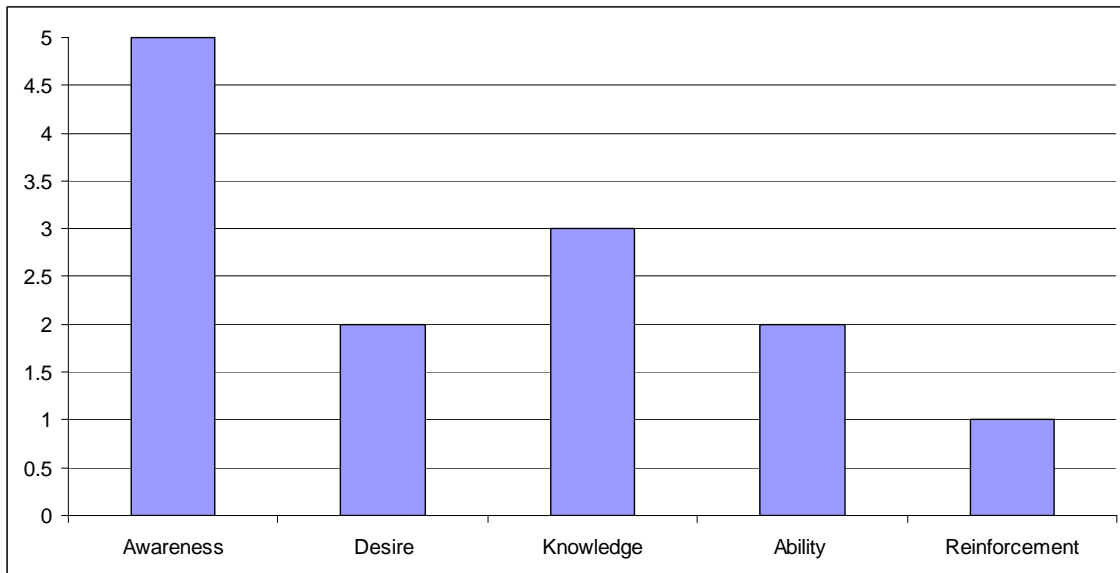

Figure 1 – Example of an ADKAR sheet
(rates are for completeness of a stage, 5 is maximum)

Chapter II. Practical Case Study: Integration of Organizational and Individual Change Management

The success of implementing a change management project depends at a large scale on the integration of the organizational change with the individual change. The best results are achieved when the organization is prepared for change, manages and reinforces it and, in the same time, the employees have the awareness and desire to implement the change, the knowledge and the ability to make it happen and reinforcement to keep the change taking place.

The theoretical concepts described above were implemented by the author at Siemens Program and System Engineering S.R.L. and will be commented in the following.

Context: The merge of Siemens Communications and Nokia Net divisions into a new company, Nokia Siemens Networks starting 01.2007, has changed consistently the market landscape for the Mobile Communications Department from Siemens Program and System Engineering S.R.L. Within 4-5 years the services offered at 01.2007 by the department will

not be needed anymore due to a new technology approach of Nokia Siemens Networks but new business opportunities will come up from this change. A gradual decrease of the existing business takes place hopefully compensated by a slow increase of other fields of activity. The study analyses the steps taken for managing this change.

Change Stakeholders:

- leader of the change process: the author
- change management team: the team leaders of the department
- subjects of the change: the employees of the department
- sponsors: top management within Siemens Program and System Engineering S.R.L.

Steps of the change management process:

Step 1: 01-04.2007 Organizational phase: no preparation for change; individual phase: awareness

Actions at organizational level:

- acquire information regarding the business situation
- experience the first influence of the change

Actions at individual level:

- communicate information regarding business situation to the employees

Results:

- nice to know information to the employees but no real connection between this information and the daily work
- no reaction from the employees

Step 2: 05.2007-09.2007 Organizational phase: develop management plans, take actions and implement; individual phase: awareness

Actions at organizational level:

- clarification for the department leader that in 4-5 years none of the present activities will be further performed
- clarification of the strategy for the department leader (building up new competences and acquiring new business fields)

Actions at individual level:

- communication of this strategy to the employees and pushing for following this strategy

Results:

- the employees got the messages from the department leader but did not understand the full implications
- actions were taken for building up new competencies but as result of the management pressure
- no real desire from the employees side

Step 3: 10.2007-11.2007 Organizational phase: preparing for change (define the change management strategy, prepare the change management team, develop the sponsorship model); individual phase: awareness, desire

Actions at organizational level:

- being unsatisfied with the results of the first two phases, the department leader studied the literature [1] [2] [3] [4] [5] about the change management and decided to have a more organized approach towards change management using the ADKAR model
- the department leader set-up a change management team formed by the team leaders
- the change management team was trained

- the change sponsors were identified and steps were taken towards acquiring sponsorship support

Actions at individual level:

- the communication to the employees was handed over from the department leader to the change management team
- the change management team brought the real change pressure to the employees

Results:

- awareness from the employees side is almost completed
- the desire to participate and support the change among the employees increased very much
- winning of sponsorship support

Step 4: 12.2007-03.2008 Organizational phase: managing change (develop change management plans, take actions and implement plans); individual phase: desire, knowledge, ability)

Actions at organizational level:

- implementation of the agreed strategy by the change management team
- addressing new customers
- the change management team has overtaken most of the activities. The department leader just coordinates and fine-tunes

Actions at individual level:

- organizing trainings for the build-up of new competencies

Results:

- employees get more and more involved in the change preparations
- the employees know where they would like to head for themselves and what to do, which know-how to build up for getting there

Step 5: 03.2008 Organizational phase: First time of change reinforcement (collect and analyze feedback, diagnose gaps and manage resistance, implement corrective actions and celebrate successes); Individual Phase: knowledge, ability, reinforcement

Actions at organizational level:

- the change management team reviewed the implementation plans
- identification of open points and of the problems we encountered
- set-up action items for keeping the change process alive

Actions at individual level:

- identification of the persons who support the change and of the persons who do not implement the agreed strategy

Results:

- reassessment of the strategy and increased commitment on it
- discussions with the employees that do not fully perform according to the change strategy

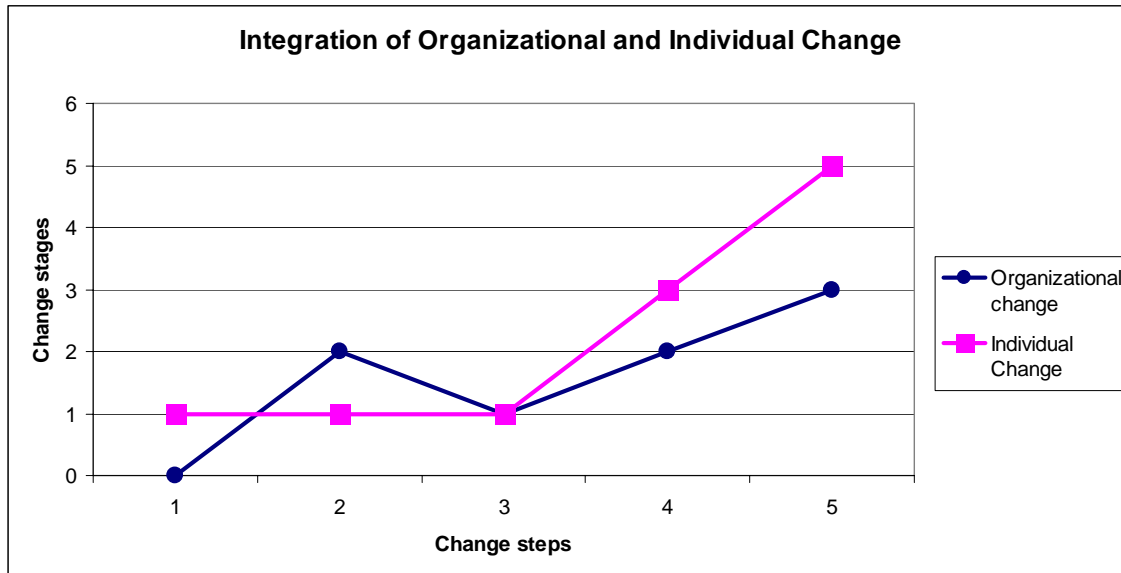

Figure 2. Practical case study: Integration of the organizational and individual change

The practical case study showed the effectiveness of the integration between the organizational and individual change. Figure 2 shows the development of the change stages (in case of individual change 1=awareness, 2=desire, 3=knowledge, 4=ability, 5=reinforcement, in case of organizational change 1=preparing the change, 2=managing change, 3=reinforcing change) during the practical case study steps which are described above.

As long as the individuals did not see a strategy (steps 1 and 2) for the organization their answer to the request to change was little or none. Also in steps 1 and 2 the author could notice that only the awareness of the external factors that create the need for change without a clear effect on the individuals could not produce the desire to change at individual level.

Starting with step 3 when a clear strategy and clear implementation phases for organizational change could be presented to the individuals the awareness and desire individual stages could be completed very fast. The employees had the knowledge about how to change and they could develop the ability to implement new skills and competencies. This has on its turn positive effects on the organizations because new businesses could be acquired with the new developed skills.

If the phases 1 and 2 lasted for 10 months and the lack of integration resulted in disappointing results the phases 3-5, when the change process was approached in an integrated way, produced better results in only 6 months.

Conclusions:

It is worth mentioning which were the main change accelerators and which were the main change obstacles.

Change accelerators:

- good know-how about change management: during the steps 1 and 2 from the practical case study no competence about change management existed. Starting with step 3, after a change management training the better understanding of the change process conducted to better actions and better results

- the quality of the people from the management team: the change management team plays a key role. The members of this team are the link between the high level strategy and

the daily work problems and fears that the employees face. Much of the awareness and desire to change is created through the work of this team

- the quality of the employees (change subjects): no matter how well the change is managed, in the end, most of the change effort stays on the shoulders of each individual. Openness, courage to try something new or speaking open about difficult issues are personal skills that have to be brought in the game by everybody

- openness and transparency in communication: one of the few good things during steps 1 and 2 was communication. Delivering always the news even if they are mainly bad and disappointing made the employees trust their leaders. They knew they will not be cheated and false hopes will be offered to them and this was a good base for the developments from steps 3-5

- sponsors support: caught in the change process and thinking very much about people the change manager planned actions for retraining, acquiring new customers, making bold acquisitions but he forgot that he needs money for all this. Luckily, due to the fact that only one of the departments of the company had to go through this change the financial resources could be allocated but this is an issue not to be left on the last place. The company strategy could be different than the department's and all the change plans could have vanished

Change obstacles:

- lack of know-how about the change process: the difference of results between steps 1-2 and steps 3-5 show the importance of knowing how to handle change in a professional approach
- lack of information about the change direction: the practical case study is about a forced change. This means that the change was most of the time imposed by external forces and if these forces didn't have a clear direction it was also unclear for the change subjects where to head to
- lack of freedom of choice: because the department was not an independent organization but a piece of a larger one it had to adjust its change strategy to the strategy of the superior levels. In some cases this adjustment caused frustration and delays because no one could see the reasons why certain things should have been done the way it was imposed
- employee resistance: either due to lack of awareness, due to comfort with the status quo or fear of job loss the change plans can be diverted. Therefore it is very important that the messages to the employees address not only general information about the change plans but also information about how the change will impact each of them

References

- [1] Jeffrey M. Hiatt, Timothy J. Creasy: Change management, the people side of change; Prosci Learning Center Publications, 2003
- [2] Robert Mai and Alan Akerson: The Leader as Communicator; Amacom, 2003
- [3] Michael Beitler: Strategic Organizational Change; Practitioner Press International, 2006
- [4] Jack Welch with Suzy Welch: Winning; Harper Collins, 2005
- [5] Jim Collins: From Good to Great; Harper Collins, 2001

* Liche Constantin Adrian, M. Sc., Siemens Program and System Engineering S.R.L.

GEOPOLITICA HAOSULUI VERSUS - IMPLEMENTAREA DEMOCRAȚIEI

Petrișor MANDU*

I. NEOHEGEMONIA AMERICANĂ

După 19 ani de la căderea zidului Berlinului constatăm, de la o zi la alta, că speranța imensă a cetățeanului de rând spre o lume mai dreaptă și mai umană se transformă într-un climat de nemulțumire generală și dezamăgire.

În mod paradoxal „**noua ordine mondială**” menține în stare activă o serie de conflicte și, totodată, generează altele noi, proiectând un tablou asimetric al recompunerii forțelor geostrategice, geopolitice și, mai ales, militare și economice. Întreaga arhitectură internațională construită de Națiunile Unite după cel de-al doilea război mondial s-a dovedit a fi greu adaptabilă la tiparul geopolitic mondial, apărut după implozia fostei URSS și căderea comunismului în statele central și est-europene, și, ca o consecință a acestei situații, starea agresivă a devenit un fel de calamitate mondială care se percepe la nivelul cetățeanului sub formă de nesigurantă, violență, foamete și boală.

În acest context, exercitarea supremației mondiale a Americii atrage atenția asupra faptului că geografia politică rămâne un factor primordial în politica internațională și că puterea geostrategică americană pe tabla de șah a Eurasiei a devenit ingredientul cheie. Majoritatea americanilor nu agreează ideea că țara lor a devenit singura superputere deoarece cunosc foarte bine consecințele exercitării unei autorități politico-militare și mai ales economice în afara granițelor sale. Nici societățile Europei Occidentale nu se mulțumesc cu ideea existenței unei singure hegemonii transatlantice și caută prin etalarea deliberată a propriilor inițiative geopolitice să reducă semnificativ angajarea mondială a Americii și să atragă atenția organismelor internaționale asupra unei mai hotărâte implicări în gestionarea haosului geopolitic sub care se prezintă situația mondială. **Paul Valérie** – menționa în una din lucrările sale: „Două lucruri amenință lumea, ordinea și dezordinea”. **Hesiod** în „Theogonia” definea haosul drept „...spațiul nemărginit cufundat în beznă și acoperit de neguri”. Existenta înaintea tuturor lucrurilor haosul ar fi dat naștere Pământului, Dragostei, Întunericului și Noptii, care la rândul lor, împreună, ar fi zămislit întreaga existență.” Conceptul de **haos** este propriu teoriilor cosmogonice ale unor filosofi greci printre care Anaximandru, Empedocle, Anaxagora și definește starea primordială de neorganizare a materiei care ar fi precedat constituirea Universului armonios. Ideea opoziției dintre starea haotică și starea cosmică (gubernată de ordinea rațională) apare și în lucrările lui Platon, Aristotel, Leibnitz și Hegel.

Pornind de la semnificația acestui concept lumea poate spera că starea actuală nu este decât furtuna geopolitică care va aduce liniștea planetară, sau este o stare normală, permanentă, sub care existăm noi oamenii, într-o civilizație a haosului, a dezordinii.

Deși modelul democratic american (occidental) a căpătat mulți adepți pe o arie geoculturală extinsă, rămâne o parte din lume la periferia mișcării de democratizare motiv pentru care, această lume este vizată permanent de acțiunea vectorilor de putere convergenți sau divergenți. Și ca o compensare pentru lumea arabă, căci despre această lume este vorba, natura și Allah a așezat-o geografic pe un teritoriu extrem de râvnit și disputat. Războaiele din Golf, încheiate în 1991 și 2003, prin distrugerea Irakului, a accentuat gradul de instabilitate politică în zonă permițând islamismului radical să se extindă și să faciliteze acțiunea diverselor organizații teroriste. Exprimându-și ostilitatea, pe motive religioase, față de modelul democratic american, islamismul radical încearcă să submineze mai multe guverne pro-occidentale din zonă, însă, în absența unui centru geopolitic puternic, fără o coeziune politică, este greu de presupus că vor fi puse în pericol interesele americane în regiune.

Cu toate aceste considerente, hotărârea administrației americane de a susține unilateral, sau în cadrul unei coaliții limitate, războiul împotriva Irakului, a creat posibilitatea ca în zona Golfului să-și facă apariția și alți jucători geostrategici împinși de motivații complexe pentru a obține o poziție de dominație regională și mai departe mondială. Irakul a devenit astfel, un pivot geopolitic nu datorită puterii lui, ci, mai ales, datorită resurselor energetice și așezării geografice iar conflictul a evidențiat măsura în care interesele acestor jucători geostrategici se suprapun sau nu peste interesele geostrategice americane. (Pentru înțelegerea corectă a elementelor de geopolitică definim jucătorii geostrategici acele state care au capacitatea de a-și transmite și exercita puterea dincolo de frontierele proprii iar, pivotoii geopolitici sunt acele state care deși nu au aceste capacități sunt importante prin așezarea strategică sau bogățiile naturale și sunt vizate de jucătorii geostrategici). Din această perspectivă a interferenței vectorilor convergenți și divergenți în zona Golfului apreciem că America și Comunitatea internațională care o sprijină ar întâmpina în această lume o situație de criză, comparativ cu care, cea din Iugoslavia a fost nesemnificativă. Acesta este motivul principal pentru care Administrația americană a înțeles, dacă mai era cazul, pericolul implicării într-o zonă geoculturală distinctă fără sprijinul statelor puternice (jucătorilor geostrategici) Rusia, China, Germania, Franța, Japonia etc.

Găsirea unei alte alternative este o chestiune strategică de importanță crucială care, în condițiile internaționale actuale, se pare că este mai „digerabilă” pentru democrațiile occidentale.

Pendulând între stările psihice generate de climatul geopolitic mondial și cele generate de climatul politic intern, **omul de rând**, cetățeanul nu-și poate explica de ce a trebuit atacat în forță Irakul, de ce există diferențe de opinii între Europa și America cu privire la utilizarea forței, care vor fi consecințele post-intervenției în Irak, în ce constă avertismentul nuclear al Coreei de Nord, de ce la tonul belicos al Phenianului riposta diplomatică americană este din ce în ce mai dulce, de ce viața lui (a **cetățeanului**) în acest haos geopolitic mondial a ajuns atât de greu de suportat, cum a fost posibil ca această civilizație să-i permită tot mai puțin accesul la facilitățile care îi satisfac trebuințele primare și-i susțin funcțiile vitale? Argumentele științifice ale istoriei universale susțin existența unei legături directe între geopolitica mondială (regională) și politica internă a unui stat.

Indiferent care au fost mijloacele prin care s-a înlăturat regimul politic irakian, precum și rezultatul final al intervenției americane, consecințele pe termen scurt, mediu și lung au acutizat suferințele omului de rând pe o arie geografică largă, iar perturbațiile în producția de hidrocarburi au dat naștere la alte cicluri de scumpire la produse și servicii și greutăți în planul protecției sociale.

II. HAOS VERSUS- DEMOCRAȚIE

De aproximativ 200 de ani, conducătorii politici ai democrațiilor, în numele filosofiei progresului, au ridicat nivelul instruirii publice, au dezvoltat și conștientizat drepturile sociale și au crescut puterea de cumpărare a unor categorii defavorizate.

Prin politicile aplicate au redus proporțiile scandaloase între inegalități și le-au eliminat ca surse de violență, aplecându-se asupra acelor indivizi lipsiți de mijloace pentru a progresa, a trăi civilizat.

Mecanismele economiei de piață îi obligă pe conducători să înlăture în mod conștient și normal obiective sociale care altădată, în regimul totalitar, formau blazonul puterii politice: „egalitate” și „fraternitate” și să înlocuiască aceste obiective prin necesitatea existenței unei comunicări eficiente. În acești ultimi 19 ani în statele foste comuniste, elitele politice au încercat să rezolve mii de probleme sociale majore generate de unele forțe redutabile, de anvergură planetară cum sunt: liberul schimb, privatizarea, competitivitatea, concurența, productivitatea etc. Aceste forțe acționează după legi proprii, iar guvernării, în situația în care nu le stăpânesc, se trezesc neputincioși. Încercările disperate de a găsi soluții pentru rezolvarea unei probleme sociale grave (**plata întreținerii**) demonstrează că obiectivul protecției sociale pe acest segment nu a fost bine dimensionat în strategia politică internă și că cetățeanul de rând a rămas singurul actor condamnat să suporte consecințele în acest perfid spectacol al neputinței.

Geopolitica haosului afectează milioane de cetățeni care, în numele reformelor, se mulțumesc tot mai mult cu venituri de mizerie care le asigură o existență precară, o insultă la drepturile omului.

Din cele mai îndepărtate vremuri, omul a fost conștient de existența unei forțe supranaturale care guvernează și susține universul. Pe măsură ce această conștiință s-a dezvoltat, de-a lungul secolelor, au apărut o serie de credințe. Dacă cercetăm cele 4 religii ale lumii, găsim în toate aceleași idei despre Dumnezeu numai că El este identificat prin nume diferite. Omul a tânjit întotdeauna după Dumnezeu și a dorit să-I înțeleagă căile. Toate sistemele religioase cunosc și acceptă calitățile fundamentale ale lui Dumnezeu, care este omnipotent, omniprezent și atotștiutor. Absolut nimeni nu poate trăi fără iubirea Lui și nimic ne se poate face în lume fără puterea Lui.

Toate religiile lumii nu prezintă decât căi diferite care conduc la același ideal și acela este Dumnezeu. Hristos a pus accentul pe paternitatea lui Dumnezeu și frăția oamenilor. Vechii evrei îl priveau pe Dumnezeu ca pe un simbol al dreptății, deoarece ei au fost întotdeauna, într-un fel sau altul, o minoritate persecutată în țările în care trăiau. Buddha a fost un mare profet al budiștilor. Daoismul îl are pe Lao Zi care este privit ca o forță imaterială, omniprezentă și eternă. El este întruparea Binelui Absolut ducând un război neîntrerupt împotriva Răului. Vechea religie a Japoniei se numește „Shinto” sau „calea spiritului”, anterioară confucianismului și budismului și întruchipează o modalitate de adorare a naturii. Islamiștii consideră că Mahomed este profetul lui Allah, gura lui Dumnezeu care, pe parcursul vieții lui, s-a luptat din greu și a suferit mult ca să-și salveze poporul de la păcate și barbarie. El este o alternativă spirituală fiindcă oferă oamenilor o altă revelație decât Scriptura, anume Coranul, și o altă cale de mântuire decât Iisus Hristos – Mahomed.

Pe scurt, toate aceste nații, și nu numai, au cugetat la Dumnezeu, iar roadele cugetării le-au dat lumii sub forma religiei. Adevărul central al tuturor religiilor este că Dumnezeu este întruparea perfectă a iubirii, milei și compasiunii.

Islamismul, credința musulmanilor constituie o tendință dominantă în viețile multor popoare din Orientul Mijlociu, vestul și sud-estul Asiei și nordul Africii. Impactul acestei credințe asupra lumii este deosebit de mare deoarece această religie înregistrează cea mai rapidă creștere dintre toate religiile. Asociat acestei creșteri, se creează tot mai accentuat imaginea că, la începutul acestui secol, musulmanii sunt implicați în mai multe violențe decât semenii lor, aparținători ai altor civilizații. Fără a se face o cercetare extinsă asupra

fenomenului violenței în interiorul civilizațiilor este greu de evaluat înclinația spre violență a unui popor sau a altuia. Unii analiști au încercat, către sfârșitul secolului al XX-lea, să identifice câteva posibile cauze ale surselor de violență în Orientul Mijlociu.

Se argumentează teoria că islamismul este caracterizat drept o doctrină religioasă care și-a croit calea prin sabie și glorificarea virtuților militare. Violența a fost prezentă încă de la fondarea sa (secolul VII d. Chr.) și își are originile în triburile beduine de războinici, iar Mahomed este prezentat ca un mare luptător și comandant dibaci (nu se întâlnesc asemenea aprecieri la adresa lui Iisus sau Buddha). Coranul și alte declarații de credință musulmană conțin puține interziceri ale violenței iar doctrinele islamice, în conținutul lor, pretind război împotriva necredincioșilor.

De asemenea, expansiunea islamismului, originar din Arabia, către Africa de Nord, Orientul Mijlociu, Asia Centrală, Balcani i-a așezat pe musulmani în contact direct cu diferite popoare, pe care le-a dominat militar și pe unele le-a convertit. Acest lucru iese în evidență în zona Balcanilor pe teritoriul fostei Iugoslavii, în Bosnia, unde populația slavă de la orașe a fost convertită mai ușor (și au rezultat musulmanii bosniaci) iar la sate mai greu (rezultând sârbii ortodocși). Această cucerire islamică dinspre sud spre nord peste care s-a suprapus expansiunea Imperiului Rus către vest, est și sud a lăsat să se înțeleagă faptul că lumea musulmană este în conflict de multe secole cu alte civilizații. Amestecul demografic rezultat în urma expansiunilor militare a creat comunități omenești care, de-a lungul istoriei, s-au confruntat cu fenomene sociale antagoniste, generatoare de surse de violență, în urma cărora, populațiile non-musulmane au rămas cu imaginea că musulmanii au o anumită predispoziție spre conflict.

Sprijinirea de către Occident a unei patrii evreiești în Orientul Apropiat (problemă cu temeinice fundamente istorice, sociale și politice) a pus bazele unui antagonism arabo-israelian, în curs de desfășurare, care îngrijorează comunitatea internațională. Irakul nu a fost antrenat direct în războaiele arabo-israeliene, însă, evident, el a sprijinit efortul arab. Deși nu a avut loc o confruntare militară directă între Irak și Israel, acesta din urmă nu a ignorat amenințarea irakiană de a construi și folosi arme nucleare și chimice. Saddam Husein reușise, la începutul anilor '80, secolul trecut, să-și dezvolte o fabrică de arme nucleare. Aceasta a fost distrusă de avioane F-16 și F-15 ale armatei israeliene, printr-o lovitură surpriză de tip chirurgical, administrată în ziua de 07. 06.1981. Traversând spațiul aerian al Siriei și Iordaniei aceste avioane au amânat planul nuclear al Irakului pentru mulți ani. Unele țări (în mod deosebit cele arabe) s-au repezit să condamne public acțiunea militară a Israelului dar au oftat cu ușurare, în secret, că planurile nucleare ale lui Saddam au fost zădărnice.

Absența unui stat nucleu, sau a mai multor state de acest tip în Islam a generat o permanentă luptă pentru hegemonie însoțită de un șir de violențe care, fără o mediere externă, puteau lua dimensiuni înfricoșătoare. Să mai adăugăm și faptul că explozia demografică din societățile musulmane, disponibilizările din sectorul economic, limitarea resurselor și aplicarea diferitelor sancțiuni economice au accentuat și multiplicat sursele de violență și conflict în această lume arabă căreia, civilizația contemporană îi recunoaște atuurile geoculturale.

André Miquel, în lucrarea „Islamul și civilizația sa” identifică și o altă sursă de violență și conflict în lumea islamică: „Deșert – obstacol, deșert – refugiu, dar, de asemenea, deșert – trecere; de-a lungul întregii zone tropicale și temperate calde pe care se întinde Islamul, nu prea favorizat sub raportul climatelor, prea adesea și prea puternic contrastante, deține totuși, cu singurătățile sale de piatră sau de nisip și cu țările care-l mărginesc, o poziție excepțională la încrucișarea drumurilor marelui comerț mondial, o zonă vitală de căi de trecere și de istmuri”; și, pentru că nu avea suficiente probleme cu civilizațiile înconjurătoare (sau ca o compensație) Allah a așezat-o geografic, pe un teritoriu extrem de bogat în resurse energetice, pentru care a stârnit invidia și interesul marilor puteri. Dezvoltarea economică fără

precedent bazată, în principal, pe utilizarea hidrocarburilor, în statele puternic industrializate, au transformat acest teritoriu geografic într-un spațiu geopolitic de interes geostrategic în care acțiunea vectorilor de putere convergenți și divergenți asupra statelor islamice a contribuit la destabilizarea zonei și derularea unor conflicte sângeroase care au afectat și afectează nu numai civilizația islamică ci și celelalte civilizații.

Cu trei milenii î.e.n. au apărut pe Valea Tigrului și Eufratului primele organisme statale urmate mai târziu de orașele – state Summer și Akkad. În cel de-al doilea mileniu se afirmă pe acest teritoriu regatul Babilonului condus de puternicul rege Ninus (Nabucodonosor - al II-lea). În timpul acestei domnii s-a realizat, după cum spune legenda, Grădinile suspendate ale Babilonului, una din cele 7 minuni ale lumii. Situat într-o zonă străbătută de frecvente migrații ale popoarelor, teritoriul Irakului a fost succesiv supus de Persia, de cuceririle lui Alexandru Macedon, iar în veacul al șaptelea intră sub stăpânirea arabilor care, transformă orașul Bagdad în capitala Califatului. Din anul 1534 și până la primul război mondial este încorporat în structura Imperiului Otoman, iar din 1920, Irakul funcționează sub mandat britanic. În 1932 Irakul obține independența, își menține regimul monarhic (adoptat în 1921) până în 1958, când răstoarnă monarhia și devine republică. Exact peste un deceniu, în 1968, puterea politică a fost preluată de Partidul Baas Arab Socialist iar din 1979, Sadam Husein a devenit șeful statului. Încă de la preluarea puterii s-a activat sloganul „De la Nabucodonosor, prin Sadam Husein, Babilonul este din nou.”

Zona Orientului Mijlociu, după cum se cunoaște, ocupă primul loc în lume din punct de vedere al resurselor de petrol. În această zonă, superputerile au fost angajate masiv uneori nemijlocit, în confruntările militare. Intervenția sovietică în Afganistan (decembrie 1979) și lungul război de guerilă, care i-a urmat, au agravat tensiunea în regiunea Orientului Mijlociu, intrarea armatei roșii în Afganistan fiind considerată ca un pas uriaș în direcția Golfului Persic.

Interesul este deosebit de mare și pentru SUA întrucât, din această zonă s-au aprovizionat și vor continua să se aprovizioneze cu cantități mari de petrol. Declinul producției de petrol din SUA și Rusia, conduce la ideea că lumea va deveni mult mai dependentă din punct de vedere al aprovizionărilor cu petrol din Orientul Mijlociu și Asia Centrală. Dependența externă va fi deosebit de mare, în primul rând pentru SUA, care, potrivit unor estimări importă aproximativ 60% din necesarul de țiței, iar spre anul 2030, aceste estimări vor urca probabil până la 80%. De aici și interesul marilor puteri de a asigura stabilitatea în zonele de unde își procură petrolul și alte materiale de importanță strategică. Susținând această idee, unul din foștii președinți ai SUA, Richard Nixon aprecia că „întreaga economie industrială a Occidentului depinde azi de petrol și toată mașina militară a Occidentului funcționează cu petrol. A controla drumul petrolului, înseamnă a controla viața Occidentului.”

Problema petrolului, asociată cu politica internă și externă a unui regim totalitar, determină ca Irakul să se zbată astăzi între orgoliile unei strălucitoare civilizații existente în urmă cu peste 2500 de ani î. Chr. și surprinzătoarele constrângeri ale istoriei moderne contemporane.

În Irak, industria petrolului naționalizată din iunie 1972, a fost complet dirijată de către Societatea Națională Irakiană de Petrol. Petrolul realiza peste 80% din PIB. Principala regiune de exploatare se află în nordul țării (bazinul Kirkuk-Mosul, cu centre la Mosul, Jambur, Bai Hasan Kassab, Ain Zalah), iar în sud la Rumalia lângă Basrah. Prin producția sa actuală (2,1 milioane barili/zi) ocupă un loc trei în Orientul Mijlociu, după Arabia Saudită, Iran și Emiratele Arabe Unite (ultimele două au producția de 2,2 milioane barili/zi). Irakul deține 100 miliarde barili petrol din cele 1000 de miliarde la cât se estimează rezervele totale de petrol din Orientul Mijlociu.

Cercetările efectuate în ultima perioadă ridică valoarea zăcămintelor de petrol din subsolul irakian la aproximativ 250 miliarde barili. Rafinăriile cele mai mari se găsesc la Kirkuk, Bagdad Dora (lângă Bagdad) și Basrah. Rețeaua de conducte se desprinde din zona Kirkuk, orientată spre porturile mediteraneene din Siria, Liban, Turcia și Golful Persic. Capitala, orașul Bagdad are aproximativ 5 milioane de locuitori reprezentând 21% din populația țării.



Bagdad - Imagine generală

Contestarea supremației americane de către fundamentalismul islamic, exprimarea ostilității pe motive religioase față de modul de viață american, stoparea expansiunii și influenței occidentale în zonă și proliferarea înarmării au devenit, mai ales după anii '90, obiective prioritare ale politicii externe ale așa-ziselor state situate, alegoric, pe „axa răului”. Printre aceste state, Irakul atrage atenția lumii prin amploarea și consecințele crizei generate de un regim politic, care, în ultimele trei decenii a condus destinele poporului irakian. Dar criza irakiană nu a fost doar rezultatul aversiunii regimului de la Bagdad față de modul de viață al americanilor. În Irak, majoritatea populației alcătuită din șiiți (care, alături de populația sunită, formează cele două ramuri religioase principale din interiorul Islamului) a fost nemilos oprimită de Saddam Husein. În Liban populația șiiită este concentrată pe Valea Bekaa precum și în sudul țării, formând o comunitate rurală puțin dezvoltată. Este important de reținut că pe fondul violențelor produse între confesiunile religioase din zonă și sub presiunile militare ale Israelului și ale activității comandourilor palestiniene populația șiiită s-a organizat în miliții libaneze pentru a se autoapăra. Dacă la început milițiile șiiite luptau

împotriva comandourilor palestinieni, treptat și-au mutat efortul împotriva ocupanților israelieni. Retragerea Israelului în 1983 din Liban coincide cu debutul public al Hezbollahului. Scopul inițial al Hezbollahului era revolta împotriva ocupației israeliene și alungarea influenței occidentale din Liban. Aceste țeluri erau sub stindardul Islamului, sponsorizarea Iranului și binecuvântarea Siriei. Războaiele din Golf au accentuat ura Hezbollahului împotriva Israelului și a Occidentului, iar regimul de la Bagdad nu era străin de acest fenomen.

Oprimarea populației kurde, provocarea de conflicte majore cu consecințe grave asupra stabilității zonale și dezvoltării economico-sociale a statelor arabe din zonă (înăbușirea rebeliunii kurde din 1965 și 1985; declanșarea războiului cu Iranul 1980-1989; atacarea Kuweit-ului în 1990) proliferarea înarmării, refuzul de a semna „Textul Convenției” asupra armelor chimice intrat în vigoare în aprilie 1997, sprijinul acțiunilor teroriste sunt doar câteva din motivele pentru care regimul politic de la Bagdad și nu poporul irakian a fost inclus pe „Axa Răului”. Așa cum în 1991, SUA nu putea să ignore invazia Kuweit-ului, la începutul anului 2003, a pregătit un arsenal militar apocaliptic cu ajutorul căruia a descurajat și înlăturat, prin mijloace violente regimul politic totalitar din Irak. Poporul irakian, de altfel, mândru de trecutul său istoric (are și motive temeinice) se găsește astăzi în pragul dezbinării și mai aproape oricând de un conflict apocaliptic. Să fie oare veridică sintagma „cultura ne unește, iar politica ne dezbină?”. În centrul culturii stă creația unui singur Dumnezeu la care ne rugăm toți pământeni.

BIBLIOGRAFIE

1. CORDELLIER, S., Mondializarea dincolo de mituri, Editura Trei, București, 2001
2. HOBBSAWM, E.J., Națiuni și Naționalism, Editura Arc, Chișinău, 1997
3. KORTEN, D., Corporațiile conduc lumea, Editura Samizdat, Filipeștii de Târg, Prahova

* Petrisor Mandu, profesor univ. dr., Universitatea Transilvania Brasov, Catedra de management și informatică economică

PERSPECTIVE ENERGETICE ÎN BALCANI

Petrișor MANDU*

I. ASPECTE DE ORDIN GEOGRAFIC

Regiunea istorică și geografică **Balcani**, asimilată Europei de Sud-Est, a primit numele de la Munții Balcani care traversează prin centru Bulgaria până în răsăritul Serbiei. Regiunea are aproximativ 550.000 km² și o populație de circa 53 de milioane de locuitori. Statele balcanice sunt poziționate geografic astfel: două sunt situate în vestul peninsulei (Iugoslavia și Albania), una în est (Bulgaria) și una în extremitatea sudică (Grecia).

Această zonă geografică mai apare sub denumirea de Peninsula Balcanică deoarece este delimitată de la sud-vest, prin sud către sud-est, de Marea Adriatică, Marea Ionică, Marea Egee, Marea Marmara și Marea Neagră. Este o peninsulă atipică, nefiind legată de un istm de continentul european, și din aceste considerente, atât denumirea cât și delimitarea sunt supuse unor interpretări geografice diferite.

Regiunea Balcanică s-a situat de-a lungul timpurilor la frontiera marilor imperii, fiind teatrul a numeroase războaie, invazii, cuceriri, revolte, confruntări între imperii, din timpul Imperiului Roman până în anul 1999, când războiul a însângerat cerul Serbiei. Începând cu secolele XIV și XV aproape toată peninsula Balcanică a intrat sub stăpânirea Imperiului Otoman. După 1918, odată cu destrămarea Imperiului Otoman și a Imperiului Austro-Ungar aceste popoare și-au recâștigat independența.

Tendențele manifestate în zonă pentru împărțirea în entități politice și militare rivale au dus la consacrarea termenului de **balcanizare**. Termenul **Balcani** este deseori pus în legătură cu violența, rivalitatea religioasă, confruntările etnice.

Limita nordică a peninsulei Balcanice este considerată în general a fi linia formată de Dunăre, râurile Sava și Kupa și un segment care unește izvoarele râului Kupa cu Golful Kvarner.

II. ASPECTE DE ORDIN GEOPOLITIC

Asistăm astăzi la o concentrare a intereselor geopolitice în jurul regiunilor bogate în resurse naturale. Dintre aceste resurse, petrolul și gazele naturale sunt, de departe, cele mai importante mize economice. Fluxurile geopolitice înfierbintate ale planetei se măsoară astăzi în barili de petrol iar jucătorul geopolitic principal sunt Statele Unite. Petrolul ca resursă energetică strategică a generat pe glob focalizarea intereselor geopolitice în patru regiuni-fronturi de confruntare : Orientul Mijlociu, Rusia, Zona Caspică și o parte a Americii de Sud. O rivalitate energetică fără precedent se ascunde în spatele numeroaselor dispute diplomatice și militare la nivel mondial. Desfășurarea războaielor din Afganistan și Irak, perpetuarea conflictului din Cecenia, revoluția politică portocalie din Georgia, presiunile internaționale în

vederea stopării activităților nucleare ale Iranului apar într-o arie de intersecție a numeroase interese geo-politice. Golful Persic, zona care concentrează peste 70% din rezervele petroliere ale lumii, rămâne încă într-o zonă de turbulență geopolitică accentuată generată de atentatele teroriste din Irak, Arabia Saudită, și de valul de anti-americanism al țărilor arabe vecine. Cu mult timp înainte de atacarea Irakului, era previzibil că Statele Unite vor deveni liderul unui „cartel al petrolului” și vor controla aproximativ 90% din resursele și producția mondială de petrol.

Marea Caspică reprezintă cel de al treilea mare depozit de petrol, după Golful Persic și după Siberia rusească. Este considerată ultimul vast rezervor de energie al lumii. Bazinul Mării Caspice ar putea reprezenta o sursă suplimentară de carburanți și energie, în cazul în care petrolul din Golful Persic s-ar dovedi insuficient sau inaccesibil din cauza unui eventual conflict extins în zona Orientului Mijlociu. În aceste condiții, scopurile tacite ale Washingtonului au devenit foarte clare: asigurarea unei prezențe masive a companiilor petroliere americane în fostul spațiu sovietic din jurul Caspicii și eliminarea treptată a influenței rusești.

Interesele energetice americane, europene și, recent, chinezești se întretaie în zona Mării Caspice pe fundalul unei competiții acerbe între cele cinci state riverane la Marea Caspică: Rusia, Iran, Kazahstan, Azerbaidjan și Turkmenistan. Acestea încearcă cu disperare să stabilească, fiecare pe cont propriu, comerțul cu petrolul cu diverși parteneri internaționali. Numai că, transportarea petrolului și a gazelor către piețele internaționale a rămas nereglementată, lasând loc disputelor deschise și unui lanț de litigii teritoriale. Frustrarea Moscovei și a Teheranului provine din faptul că aceste conducte comune, care ar urma să treacă prin teritoriile lor, le vor aduce pierderi de milioane de dolari. Un acord din 1998 stipulează clar că pentru forările sub plafonul mării nu se încasează taxe de tranzit.

Multe companii petroliere din Uniunea Europeană ar prefera ca petrolul caspic să se înscrie pe rutele sudice prin Iran, numărul 2 în OPEC, sau pe cele nordice, prin Rusia, pentru a ajunge la terminalele din Marea Neagră. Pentru factorii de decizie economică din Uniunea Europeană, Iranul prezintă avantajul că ar putea constitui unul din factorii de echilibru și securitate într-o regiune economică ieșită de sub tutela Rusiei (Kazahstan, Azerbaidjan, Turkmenistan).

Statele Unite au însă alte calcule. Ele nu au încredere în traseele conductelor prin Rusia și Iran. Regimul islamic de la Teheran a reușit însă să compenseze deficitul de prezență în trasarea rutelor de petrol către Occident, realizând un acord în valoare de 70 de miliarde de dolari cu compania petrolieră chineză Sinopec, spre care va exporta zilnic în următorii 25 de ani 150.000 de barili pe zi. Poziția europenilor, împartășită și de Iran, intra în conflict cu planurile americane privind o rută submarină trans-caspiană de export de petrol și de gaz din Kazahstan și din Turkmenistan către Azerbaidjan, și, apoi, mai departe, via Georgia, în Turcia. Principalul scop al unui astfel de traseu este conectarea exporturilor de energie din țări partenere cu Statele Unite și fidele orientării lor în politica externă. Cartelul petrolier controlat de Kremlin își joacă și el cartea în zona Caspicii și Caucazului. Cecenia a devenit punctul cheie al conductelor petroliere rusești. Ea reprezintă de asemenea un punct de intersecție a traseelor gazelor naturale care vin atât din Rusia, cât și din Asia Centrală. Rezervele de petrol din Cecenia și Ingușetia pot fi estimate la 60 de milioane de tone. Aceste rezerve sunt suficiente să susțină producția de petrol rusească până în 2005. Autoritățile ruse vor să controleze direct, sau printr-o conducere locală fidelă Moscovei, desfășurarea proiectelor pentru construcția unei conducte ce începe de la câmpurile petroliere din Kazahstan până la portul Novorosiisk, la Marea Neagră. Japonia, care depinde total de importurile de petrol, curtează asiduu Moscova în vederea implementării unui proiect gigant, în valoare de 7 miliarde de dolari, care să lege zona siberiană de țărmurile nipone printr-un sistem complex de conducte de transport de aproximativ 4.000 km. Cu o producție de aproximativ 9 milioane de barili pe zi și cu 1,5 miliarde de dolari lunar încasați din exporturile de țiței, Rusia bate la

ușile OPEC pentru a deveni membru cu drepturi depline, întărindu-și totodată complexul militar-industrial.

Experții americani sunt preocupați de implementarea unor măsuri care să contracareze acțiunile agresive ale Rusiei orientate spre întărirea controlului pe care aceasta îl deține asupra traseelor de export din Bazinul Caspic. Aceștia au serioase motive de îngrijorare în legătură cu următoarele evenimente:

- realizarea, în perspectivă, a proiectului rusesc de transport al gazelor pe ruta TURCIA – EUROPA ca alternativă la proiectul NABUCCO susținut politic și financiar de către Uniunea Europeană;

- semnarea memorandumului privind construcția conductei petroliere Burgas – Alexandroupolis

(supranumit Oleoductul Ortodox), între Rusia, Bulgaria și Grecia în care partea rusă deține 51% din acțiuni;

- consolidarea implicării guvernului rus în sectorul petrolier prin fuziunea dintre Gazprom Neft

(controlat de stat) cu firma Lukoil (firmă ce deține peste 1600 de benzinării în SUA);

- TNK a anunțat că își va vinde participația în compania mixtă formată cu British Petroleum în Rusia către o firmă deținută de stat.

Unele surse americane apreciază că aceste mize energetice ale Rusiei au drept scop blocarea eforturilor SUA și UE de diversificare a strategiilor de aprovizionare cu hidrocarburi din zona Mării Caspice. Totodată se emit anumite semnale către UE pentru conștientizarea pericolului potențial pe care îl reprezintă strategia energetică rusească .

III. PROIECTE ENERGETICE ÎN BALCANI

În ultimii ani, regiunea Balcani a atras numeroase proiecte pentru tranzitarea resurselor energetice, acest lucru datorându-se poziției strategice între Uniunea Europeană și țările bogate în petrol și gaze naturale din Bazinul Mării Caspice.

O primă categorie de proiecte vizează rutele conductelor destinate transportării petrolului prin tranzitarea strâmtoarelor din Turcia. Acestea sunt în concurență unele cu altele pentru a asigura suficiente provizii, dar și pentru termenele la care vor deveni operaționale.

La Sud de Bourgas-Alexandroupolis și de Bourgas-Vlora sunt proiectate conducte predominant destinate exportului (proiect cunoscut ca AMBO - Albania Macedonia Bulgaria Oil).

În Nord, proiectul Constanța-Trieste (proiect cunoscut ca PEOP Pan European Oil Pipeline – Conducta Pan Europeană de Petrol) va furniza peste 75% din petrol către rafinăriile din ruta sa. La începutul anului 2007, au avut loc negocieri foarte rapide privind aceste trei categorii de proiecte cât și țările cuprinse de acestea, proiectele fiind semnate iar acordurile proiectelor de conducte ratificate în cel mai scurt timp. Cei mai optimiști specialiști sunt de părere că se va începe construcția acestor proiecte în 2008, de îndată ce procedurile privind impactul asupra mediului (realizate de EIA – Environment Impact Assessment) vor fi finalizate. Între timp au apărut și contestatari, ONG-uri din domeniul protecției mediului deja se preocupă de riscurile economice, sociale sau asupra mediului asociate fiecărui proiect în parte.

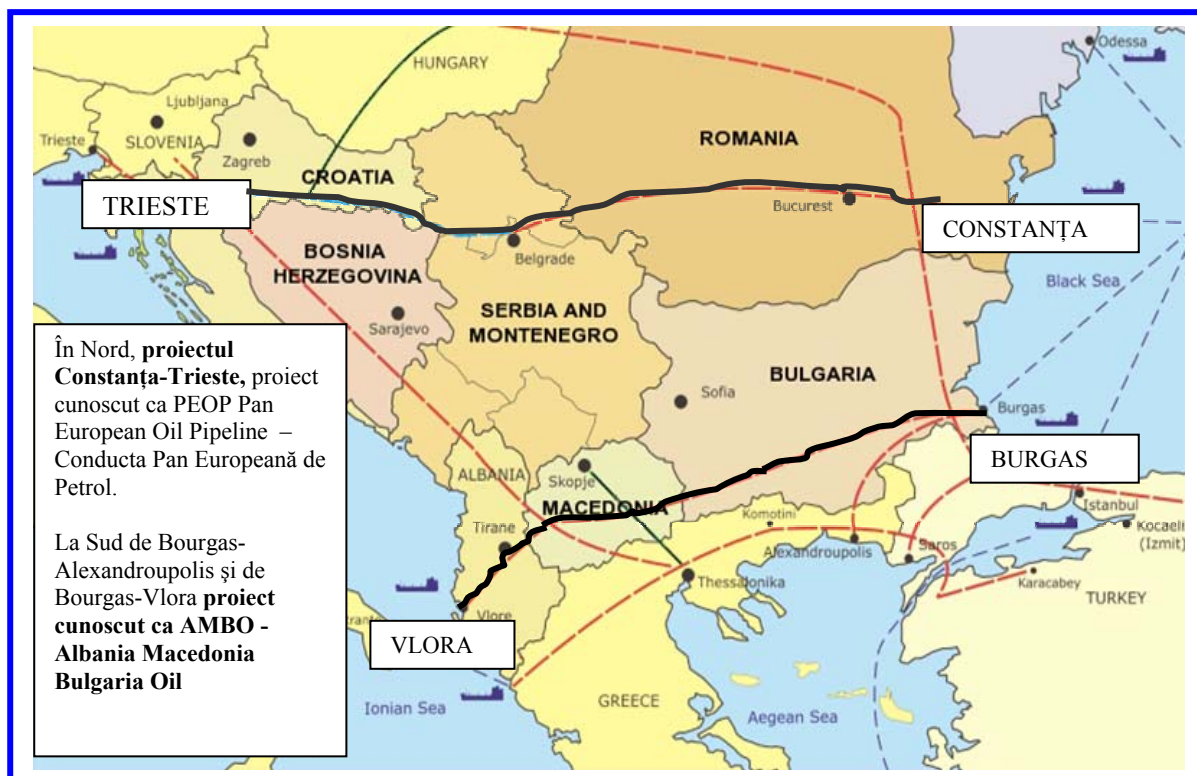

3.1. Conducta Pan Europeană (PEOP)

Este un plan mai nou al proiectului Constanța-Pancevo-Omisalj-Trieste (CPOT) și este proiectată pentru a transporta petrol din Marea Neagră, portul Constanța, prin Serbia, Croația și Slovenia spre Trieste în Italia. De aici, preia TAL (Trans-Alpine Line) și rețeaua italiană, și orice surplus este transportat spre Genova, Italia.

PEOP este stimat că va avea 1295 km lungime, și va costa 2,4 miliarde USD, aproximativ 1,79 euro și va transporta aproximativ 60 de milioane de tone de petrol pe an. Se estimează că PEOP va furniza mai ales Italiei și Europei Centrale, din care aproximativ 9% va fi furnizat Serbiei și Croației. Studiul de fezabilitate al acestui proiect arată că termenul la care va deveni operațional este anul 2011.

70% din valoarea proiectului se estimează că vor fi împrumuturi, sursele fiind două companii de credit, două agenții multilaterale (BERD, MIGA) și 30% din cei 70% de la bănci comerciale private. Studiul de fezabilitate concluzionează ca proiectul este fezabil.

Contextul geopolitic al regiunii este foarte complex din punct de vedere istoric, relațiile dintre Rusia și statele occidentale fiind complicate de extinderea UE și NATO.

Pentru Germania și Uniunea Europeană, provocarea constă în a favoriza o integrare graduală a Caucazului de Sud în NATO și UE, dar și menținerea unor relații cât mai bune cu Moscova, care va rămâne principalul furnizor de gaz pentru Europa și un partener diplomatic indispensabil.

Chiar dacă europenii încă nu sunt foarte hotărâți în a "scăpa" de dependența energetică de Rusia, totuși, și conducta Constanța - Trieste, care să transporte petrol caspic spre Europa începe să capete importanță. Aceasta apare ca o contrapondere a țiteiului rusesc ce urmează să fie transportat pe conducta Burgas - Alexandroupolis, ambele oleoducte având ca scop principal ocolirea strâmtoarei Bosfor.

3.2. Proiectul Nabucco

În octombrie 2002 s-a semnat la Viena acordul de cooperare între companiile BOTAS (Turcia), BULGARGAZ (Bulgaria), TRANSGAZ (Romania), MOL (Ungaria) și OMV ERDGAS (Austria) privind proiectul de realizare a unui nou culoar de tranzit al gazelor naturale din regiunea Mării Caspice și a Asiei Centrale către țările din centrul și vestul Europei (NABUCCO), practic, ocolind Federația Rusă.

Proiectul este dublat de susținerea politică și financiară a Uniunii Europene, care a alocat sursele aferente a 50% din costurile elaborării studiului de fezabilitate (aproximativ patru milioane de dolari). Conducta leagă Turcia de Austria traversând Bulgaria, România și Ungaria, conectând, în acest fel, la piața europeană, care are din ce în ce mai multă nevoie de gaze, de regiunile izolate, precum cele ale Mării Caspice și Orientului Apropiat, singurele bogate în rezerve de gaze naturale. Lungimea conductei este de aproximativ 3400 km începând la frontiera georgiano-turcă, respectiv iraniano-turcă, până la Baumgarten, în Austria, pentru ca, mai apoi, să se conecteze la sistemul european de transport al gazelor. Pe teritoriul Turciei, conducta va avea o lungime de 1935 km, pe cel al Bulgariei - 400 km, la României - 495 km (cel mai probabil traseu urmând să fie de la Bechet - la intrare, la Arad - la ieșire), al Ungariei - 519 km, iar al Austriei - 46 km. Valoarea investiției, incluzând costurile de finanțare pentru un sistem nou de conducte, se ridică la aproximativ 4,4 miliarde euro.

Pentru România, gazoductul Nabucco este foarte important măcar din două motive. Primul ar fi acela că, în prezent, consumul de gaze din Romania este completat în proporție de 30% cu resurse din import, dintr-o singură sursă: Gazprom, concernul de gaze al Federației Ruse. Prin construirea conductei care să unească zcămintele din zona caspică cu Europa s-ar realiza diversificarea surselor de import și siguranța aprovizionării. Un al doilea motiv ar fi acela că, traversând România, s-ar încasa bani "frumoși" din tariful de tranzit, de ordinul zecilor de milioane de dolari anual. Evident, un alt motiv este acela ca s-ar crea locuri de muncă. Pe de altă parte, odată lansat Nabucco s-ar "trezi din amorțire" și celălalt proiect important: conducta petrolieră Constanța - Trieste, care ar urma să transporte țiței din zona caspică spre Occident.

3.3. Proiectul conductei Bourgas-Alexandroupolis

Proiectul conductei Bourgas-Alexandroupolis oil (B-A), de 280 km lungime, în valoare de

1 miliard de EURO, a fost conceput în 1993 de către companii rusești și grecești ce doreau să transporte petrol din Rusia, Azerbadjan, sau Asia Centrală (Kazakhstan, Turkmenistan) către Alexandroupolis prin Marea Egee. Conducta ar trebui să treacă prin Bosfor, care ar forma o gâtuire a traficului prin conductă, între Marea Neagră și Marea Mediteraneană. Această conductă se presupune că va transporta 30-50 milioane de tone de petrol pe an. Din Alexandroupolis petrolul ar fi transportat către Vestul Europei și SUA

3.4. Parcul Energetic și Industrial, Albania

Parcul Vlora a fost proiectat de către Guvernul Albaniei, în anul 2000, datorită apariției crizei energetice cu care țara s-a confruntat în timpul comunismului. Planurile originale ale construcției includeau un complex de 500 hectare cu depozitare, instalații mobile, o centrală termică, depozite GPL, și alte proiecte: o rafinărie și o unitate industrială de procesare.

Localizarea parcului a fost aprobată în Februarie 2003. Parcul avea ca limite:

- La Sud orașul Vlora;
- La Nord Laguna Narta protejată conform legii;

- La Vest Marea Adriatică.

În urma protestelor publice și a discuțiilor politice, Consiliul Național Teritorial a decis ca parcul să aibă statut industrial, din Mai 2007. Deși componenta energetică poate fi mutată într-un alt parc energetic, Vlora va găzdui o centrală termică și un terminal de hidrocarburi.

Riscuri:

- Impact negativ asupra turismului din zonă datorită emisiilor poluante;
- Impact negativ asupra industriei locale a pescuitului, mai precis, aproximativ 50 de familii care depind de venitul din această activitate;
- Distrugerea ecosistemului de pe coastă, cu impact asupra florei și faunei, dar și a pădurilor din împrejurimi;
- Beneficii economice mici în raport cu amprenta grea pe care o va resimți mediul înconjurător.

Asociația de Dezvoltare Internațională a Băncii Mondiale, BERD și BEI au fost de acord să finanțeze o mare parte din acest proiect, adică 110 milioane de EURO.

IV. LOCUL ȘI ROLUL ROMÂNIEI ÎN PROIECTELE ENERGETICE BALCANICE

Teologul Thomas Barry, în cartea „Visul pământului” (The Dream of the Earth), demonstrează printr-o teorie ușor romanțată că „viitorul nostru depinde de o nouă poveste cosmică care să redea înțelesul sacru al vieții și să ne incite spre explorarea potențialului nerealizat al acestuia”. Povestea lui Barry spune că universul este un sistem care se autoorganizează și transcende către niveluri din ce în ce mai înalte de ordine și auto definiție, confirmând vechea credință hindusă conform căreia „toată materia există sub forma unui dans permanent al energiei”.

Tot ce se mișcă în lumea noastră are cu siguranță o sursă de energie. Din aceste considerente, civilizația umană încă de la începuturile sale, a căutat să-și descopere, dezvolte și să-și conserve sursele de energie.

Față de majoritatea statelor europene, România importă doar 50% din necesarul de petrol. În regimul comunist exploatarea irațională a rezervelor naționale de petrol, corelată cu o rată de înlocuire redusă a mărit gradul de dependență a industriei petroliere față de importurile de țiței. Pentru următorii ani România se poate transforma într-un stat dependent de importuri, mai ales în condițiile în care consumul de benzină și motorină va crește cu aproximativ 10% pe an (cinci milioane de tone benzină și motorină).

În ultimul deceniu, România a fost cel mai important jucător de pe piața petrolieră central și est-europeană. Din 1857 și până în prezent din resursele petroliere naționale au fost extrase circa 713 milioane tone țiței (în jur de 5,6 miliarde de barili). Potrivit unor analize elaborate de către Central Europe Trust, pentru perioada ultimilor 20 de ani, deși s-au investit aproximativ jumătate de miliard de dolari, noile descoperiri de terenuri petroliere au înlocuit doar 20% din producția anuală. Marile companii cum sunt: Shell, Amoco, Enterprize Oil, Tulow, Sterling, Petrom, Rompetrol au investit în ultimii 15 ani 400 milioane de dolari în terenuri concesionate de la stat despre care se cunoșteau că dețin zăcăminte importante de țiței și gaze naturale. Rezultatele exploatărilor au fost nesatisfăcătoare. Așadar în România s-au exploatat până în prezent în jur de 6 miliarde de barili de petrol și ar mai fi un miliard. În perspectiva în care Petrom va stabili producția zilnică la 200.000 și 220.000 barili pe zi (o producție de 80 milioane de barili pe an) se naște varianta în care țara noastră să devină dependentă de țițeiul rusesc așa cum se întâmplă și cu gazele naturale. Potrivit unei strategii guvernamentale a industriei petroliere, companiile din domeniu (în special Petrom-prima companie ca mărime) ar trebui să investească în următorii zece ani 1,57 miliarde euro, pentru a redresa extracția românească.

A doua companie ca mărime în România, Rompetrol, proprietar al complexului petrochimic Midia-Năvodari a procesat în 2004 circa cinci miliarde de tone de țiței brut importat în special din Rusia. Așadar, câmpurile noastre petroliere secătuite produc acum aproximativ șase milioane de tone petrol iar din import mai aducem încă 6,4 milioane tone. În consecință România importă doar jumătate din consumul intern, cealaltă jumătate din producția autohtonă ne scutește de plata a două miliarde de dolari anual. În condițiile în care media consumului de carburanți pe piața internă va crește cu 10% anual (pentru următorii cinci ani) se pune problema, ce-i de făcut pentru ca prețurile să nu sară în aer? O șansă ar fi să extindem exploatările în câmpurile externe primite în concesiune de către Petrom precum și în cele existente în platoul continental al Mării Negre.

România a rămas singura țară din Balcani care nu s-a implicat sau nu a fost implicată în realizarea gazoductului South Stream sau care nu este traversată de magistrale importante de transport de gaze naturale.

România va trebui să se descurce singură în fața ofensivei energetice desfășurate de Gazprom. Cu tensiuni între Rusia și Ucraina în privința furnizării gazelor naturale și cu gazoductul South Stream, care va ocoli țara noastră prin Bulgaria și Serbia către Austria, România a rămas ca o insulă în privința alimentării cu gaze naturale.

Rând pe rând, toate statele din zonă au semnat acorduri cu Rusia sau Gazprom, deși, la nivel declarativ, proiectul Nabucco, de transport al gazelor naturale din regiunea Mării Caspice spre centrul Europei, este sprijinit în continuare. Compania care se ocupă de dezvoltarea proiectului, Nabucco Gas Pipeline International GmbH, a luat ființă în 2004 la Viena. În intervalul de patru ani scurs până la acest moment, discuțiile nu au progresat prea mult în privința desemnării partenerilor care să se implice în proiect sau a asigurării surselor de gaze naturale care să fie transportate prin conductă. Directorul general al Transgaz a declarat recent că semnarea înțelegerilor pentru South Stream nu înseamnă excluderea din start a proiectului Nabucco, și că numai rentabilitatea economică va determina care proiect va fi ales, sau dacă se vor realiza amândouă.

În schimb, pentru gazoductul South Stream, Gazprom a pus lucrurile în mișcare în mai puțin de o jumătate de an. Primul acord pentru semnarea South Stream a venit în luna iunie 2007, în care Gazprom și compania italiană Eni au căzut de acord pentru construirea unei conducte cu o lungime de 900 de kilometri, care va traversa Marea Neagră până în Bulgaria. În luna noiembrie, cele două companii au mai semnat acordul pentru înființarea unei companii mixte care să opereze acest gazoduct. În ultima perioadă, însă, Gazprom a trecut la o adevărată ofensivă, în numai două săptămâni fiind semnate acorduri cu Bulgaria, Serbia, Austria, și se doresc negocieri și cu Ungaria. Bulgaria a semnat trei acorduri energetice cu Rusia, atât în privința participării Bulgariei la South Stream, cât și pentru oleoductul Burgas – Alexandropolis, pentru transportul de țiței rusesc.

5. CONCLUZII

- Creșterea prețului carburanților este efectul unei crize foarte puțin mediatizate, de care guvernele evită să vorbească, dar care va marca decisiv, civilizația actuală susținută și de petrol. Marele geofizician american King Hubbert a efectuat un studiu complex asupra evoluțiilor exploatării petroliere și conform graficului obținut (sub denumirea de „Curba lui Hubbert”), către 2008-2010 se va atinge maximul exploatării după care anii următori marchează descreșterea progresivă a resurselor până în 2050, dată la care se poate vorbi de „sfârșitul erei petrolului”.
- Creșterea spectaculoasă, a prețului la țiței va provoca o serie de consecințe în plan geopolitic care se vor manifesta sub forma confruntărilor atât geopolitice cât și militare. În palmaresul marilor puteri se vor adăuga, alături de conflictele din Afganistan și Irak, noile conflicte din Venezuela, Columbia, Asia Centrală, Asia de Sud-Est.

- Este foarte posibil ca războiul împotriva terorismului să-și schimbe denumirea în războiul global pentru resurse. Acest nou tip de război să fie condus ca și cel vechi de SUA, adică de statul cel mai dependent de importul de petrol (56% din consumul mondial este direcționat către SUA). Se estimează că în jurul anului 2020, SUA va importa 66% din producția globală (acest lucru în condițiile în care rezervele sale interne abia ating 2,8% din resursele mondiale cunoscute).
- Două treimi din resursele mondiale de petrol și gaze naturale se găsesc în estul Orientului Mijlociu (Arabia Saudită, Emiratele din zona Golfului Persic, Irak). A doua zonă de pe glob bogată în resurse petroliere și gaze naturale este Asia-Centrală, țările ex-sovietice din bazinul Mării Caspice (Azerbaidjan, Kazahstan, Rusia, Turkmenistan) și Iran. Toate aceste state au intrat în sfera de interes a marilor puteri și în special a SUA. Evenimentele politico-militare petrecute în perioada 2004-2008, au întărit ideea că în sfera de interes a marilor puteri au intrat și statele din jurul acestor zone bogate în petrol, pe unde vor trece oleoductele marilor companii. Vom fi martorii unor mișcări violente, revoluții portocalii, lovituri de stat, toate generate de „criza petrolului”.
- Cine va controla militar și politic Orientul Mijlociu și Bazinul Mării Caspice, adică trei sferturi din rezervele mondiale de combustibili fosili va controla economia mondială.
- Industria petrolului și industria petrochimică înseamnă mult mai mult decât combustibilul ars pentru deplasare. Hrana este produsă de combustibili fosili (aproximativ 10 calorii de combustibili fosili sunt necesare pentru a produce o calorie de hrană în SUA) și nu numai:
 - Pesticidele sunt făcute din petrol;
 - Fertilizatorii sunt făcuți din amoniac, care este produs din gazele naturale;
 - Cu unele excepții toate mașinile agricole funcționează cu petrol;
 - Toate ambalajele din mase plastice sunt făcute din petrol;
 - Îmbrăcămintea, încălțămintea au în mare parte implementate elemente sintetice, obținute prin prelucrarea petrolului;
 - Frigiderele sunt construite în industrii care consumă petrol și sunt transportate cu autovehicule care consumă petrol;
 - Dependente de petrol sunt și industriile farmaceutice, rețelele de distribuție a apei, medicina modernă, toate masele plastice, toate computerele[1] și produsele electronice folosesc derivatele din petrol.

Aproape toată munca din economia mondială (toată producția, construcțiile de imobile, transportul) este făcută cu ajutorul energiei provenind din combustibilii fosili. Inclusiv lumea financiară, prosperitatea băncilor depind de petrol. Este cunoscut faptul că băncile și-au creat capital, împrumutând mai mult decât aveau în propriile depozite, fiind convinse de soliditatea creșterii economice previzionată și susținută de energia bazată pe petrol ieftin. Astăzi însă, criza petrolului a generat o datorie globală în care intră debitul persoanelor fizice, debitul corporațiilor, debitul guvernamental, toate situate la cele mai mari valori și cresc cu niște rate înalte. Legăturile dintre aprovizionare cu petrol și sistemul financiar sunt simple: „Atunci când faci un împrumut te aștepți să ai mai mulți bani în viitor decât ai acum, pentru motivul că trebuie să înapoiezi împrumutul și dobânzile aferente”. Dar, banul nu este altceva decât un simbol pentru petrol.

Reflectând cu atenție la toate aceste fenomene cu siguranță, după era petrolului, omenirea va trece la un nou mod de producție.

BIBLIOGRAFIE

1. Raportul Anual al Agenției Europene de Dezvoltare și Reconstrucție, 2006
2. Research Centre on Transition and Developing Countries Department of Economics University of Turin (Italy)
3. Foreign direct investment in the Balkans: recent trends and prospects By Laza Kekic, Regional Director, Central and Eastern Europe, Economist Intelligence Unit, December, 2004
4. Raport de activitate 2006 ARIS - Agenția Română pentru Investiții Străine

* Petrisor Mandu, profesor univ. dr., Universitatea Transilvania Brasov, Catedra de management și informatică economică

ACTORII NEGOCIERII

Vasile MARIN*

1. Considerații privind personalitatea negociatorului

Știința și arta de a negocia țin în mod profund de structura de personalitate a persoanei devenită negociator, de experiența și pregătirea sa.

Negocierea solicită intuiție, spontaneitate, empatie, răbdare, forță, perspicacitate, carismă și alte calități de proveniență nativă sau nu. De asemenea, negociatorul trebuie să posede abilitatea de a comunica și capacitatea de persuasiune. Sunt situații în existența cotidiană când o negociere presupune schimbarea de destine, în bine sau în rău, ceea ce demonstrează importanța acesteia și a rolului negociatorului.

Există o anumită temere, o îngrijorare atunci când cineva se așează la masa tratativelor și negociază o problemă majoră pentru o firmă, o organizație sau pentru societate. Președintele american John Fitzgerald Kennedy(1917-1963), un excelent negociator, afirma că „oamenii nu trebuie niciodată să negocieze sub imperiul fricii și în același timp oamenilor nu trebuie să le fie frică să negocieze”. Capacitatea de a învinge această frică adică de a-și controla sentimentele este reprezentată de personalitatea negociatorului. Din perspectiva celor arătate se poate aprecia că nu oricine are calități de negociator sau poate deveni un bun negociator. Activitatea de negociere nu solicită doar acuitate mentală ci și un înalt grad de afinitate cu echipa din cealaltă parte a mesei. Multe companii fac greșeala de a desemna ca negociator pe unul dintre membrii conducerii lor superioare, fără a-i analiza efectiv aptitudinile de negociator. În multe situații poziția de șef aproape că împiedică, din start, persoana respectivă să devină un bun negociator. Persoanele din această categorie pot fi obișnuite să obțină întotdeauna și fără discuții ceea ce doresc, fiindu-le aproape imposibil să intre în mecanismul de compromis reciproc care constituie epicentrul unei negocieri veritabile. În afară de cazul în care stilul lor managerial se bazează într-o mare măsură pe consens, nu vor agree opiniile sau nevoile de dialog ale partenerului. În schimb negociatorul trebuie să cunoască și să accepte legea compromisurilor, când trebuie să supraliciteze sau când trebuie să cedeze. Negociatorul trebuie să înceapă procesul de negociere cu ideea că ambele părți trebuie să se ridice de la masă cu convingerea că au obținut suficient. Sarcina negociatorului este să maximizeze beneficiile afacerilor negociate pe termen lung, asigurând totodată și satisfacerea necesităților pe termen scurt.

Legat de aceste aspecte, destul de pertinente sunt principiile-cheie pentru negocieri în stilul lui Donald Trump, prezentate în lucrarea lui G.H.Ross, „Negocieri în stilul lui Donald Trump”. Dintre acestea mai semnificative sunt următoarele:

1. Șlefuiți-vă personalitatea! Consolidați o atmosferă de încredere, prietenie și satisfacție în relațiile cu partea adversă!

2. Căutați să aflați ce dorește partea adversă, descoperiți-i slăbiciunile și găsiți informații importante!

3. Fiți un maestru al vânzărilor! Creați soluții îndrăznețe la problemele existente și convingeți partea adversă că obține mai mult decât s-a așteptat vreodată!

4. Controlați viteza negocierii! Folosiți coordonarea, întârzierile și impasurile în avantajul dumneavoastră!

5. Struniți puterea naturii umane! Utilizați tactici psihologice de negociere!

6. Informația înseamnă putere. Deveniți expert în domeniul în care negociați!

7. Aveți mai multe soluții: rămâneți flexibil și creativ în privința lucrurilor de care aveți nevoie și pe care le doriți!

8. Câștigați prin disciplină! Utilizați registrul de tranzacții, lista „noi-ei”, alte instrumente de planificare.

Dintre calitățile mai semnificative pentru o persoană ce devine negociator sunt de reținut capacitatea de persuasiune, dominanța și sociabilitatea.

Persuasiunea reprezintă darul de a convinge și arta de a argumenta. Primul lucru bun, atunci când negociezi cu un partener dificil, nu este acela de a controla comportamentul acestuia, ci pe cel propriu. În loc să cedezi nervos, să reacționezi impulsiv, este mai bine să asculți, să manifesti răbdare, să-ți rezervi timp pentru gândire, astfel încât intervenția ta să fie convingătoare. Persuasiunea se caracterizează prin perseverență, stăruință și insistență fiind foarte bine cunoscut faptul că mesajul care se repetă se imprimă mai bine în memorie, devine mai convingător. Dintre regulile care stimulează capacitatea de convingere a negociatorului, mai semnificative sunt următoarele:

- Vorbește puțin și ascultă mult!
- Evită să expui punctul propriu de vedere înaintea celui al partenerului!
- Evită să fii primul care face declarații!
- Nu cere scuze și nu te justifică foarte mult!
- Nu întrerupe rapid partenerul!
- Temperează tendința partenerului de negociere de a face digresiuni inutile și străine de subiect!
- Acordul partenerului se obține mai ușor dacă se accentuează asemănările dintre pozițiile negociatorilor și nu diferențele dintre ei!
- Evită intervențiile cu exprimarea dezacordului!
- Evită prezentarea de propuneri complementare după ce partenerul și-a expus propunerile sale!

Un factor important ce influențează capacitatea de convingere îl reprezintă stilul de negociere..

Dominanța reprezintă tendința unor persoane de a exprima o atitudine excesiv parentală. Se caracterizează prin afișarea ostentativă a responsabilităților, îngrijorării și preocupării, cu intenția discretă de a acapara și controla timpul și spațiul comunicării. *Dominanța slabă* este aceea manifestată de persoanele ce manifestă tendința să se supună mereu, gata să-i asculte și să-i servească pe ceilalți. Asemenea persoane doresc să se supună ori să se afirme, acceptând ușor să fie controlate, chiar stăpânite. Stilul lor de negociere este concesiv, orientat către cedare. Astfel de persoane nu sunt potrivite pentru negocieri, în care se aplică strategii de comunicare, compromis sau cooperare. *Dominanța puternică* este cea manifestată de persoanele gata oricând să domine, să controleze, să stăpânească, să invadeze spațiul și timpul comunicării. Acestea sunt mereu dornice de afirmare, dorind să se impună, să orienteze, să de sfaturi chiar și atunci când acestea nu sunt solicitate. Nici aceste persoane nu sunt potrivite pentru negocieri amiabile, în care se aplică strategii de compromis ori cedare.

Sociabilitatea este definită ca aptitudinea unei persoane de a stabili cu ușurință relații cu cei din jurul său. Sociabilitatea este o trăsătură de personalitate bipolară și la rândul ei,

poate fi redusă sau ridicată. Sociabilitatea redusă este caracteristică îndeosebi persoanelor introvertite. Acestea au tendința de a se retrage în sine, fiind dezinteresate de anturaj, de mediul ambiant. Acestea au puțini prieteni, sunt singuraticе, tăcute și destul de stângace în societate. Sociabilitatea ridicată este caracteristică persoanelor extrovertite. Ele au tendința de a-și exterioriza sentimentele, de a provoca insistent schimburi afective și intelectuale cu ceilalți. Sunt prietenoase și deschise, exprimându-și emoțiile, sentimentele și opiniile într-o manieră directă și justă. Majoritatea negociatorilor manifestă o sociabilitate moderată, situată undeva pe un nivel intermediar. Sociabilitatea este o caracteristică de raportare și variază în funcție de partener. Este mai ușor să fi deschis și sincer.

În funcție de aceste caracteristici, în literatura de specialitate sunt definite cinci mari stiluri de negociere, acestea raportându-se la relația dintre dominanța puternică sau slabă, respectiv sociabilitatea ridicată ori redusă. Aceste stiluri sunt: emotiv, autoritar, reflexiv, îndatoritor, flexibil(versatil).

Tabel nr.1.

Caracteristici Stilul	DOMINANȚA		SOCIABILITATEA		VERSATILITATE
	Slabă	Puternică	Redusă	Ridicată	
AUTORITAR		x	x		
REFLEXIV	x		x		
EMOTIV		x		x	
INDATORITOR	x			x	
FLEXIBIL					x

Stilul autoritar sau dominator este caracteristic persoanelor la care se combină dominanța puternică cu sociabilitatea scăzută.

Persoanele cu un asemenea stil prezintă următoarele trăsături:

- au un comportament mai dur, mai ferm, mai impunător, ridică multe pretenții, au gesturi ferme și glas sonor;
- sunt dificil de abordat, comunică cu un oarecare efort și în ciuda atitudinii ostentativ grijulii, rămân adesea indiferente;
- sunt parentale, afișează o atitudine serioasă, au o anumită morgă responsabilă;
- exprimă opinii clare, într-o manieră hotărâtă, deseori rigidă.

Persoanele cu un asemenea stil sunt potrivite doar pentru negocierile bazate pe strategia de dominare.

Stilul reflexiv este rezultatul asocierii dintre dominanța slabă și sociabilitatea redusă.

Principalele trăsături ale persoanelor cu un asemenea stil sunt următoarele:

- aparent par liniștite, preocupate permanent de altceva;
- exprimă opiniile într-o manieră formală, căutându-și îndelung cuvintele și formulând cu grijă excesivă propozițiile și frazele;
- sunt perfecționiste, își impun un puternic control emoțional;
- preferă ordinea, o refac cu migală, caută un mediu ordonat de muncă;
- sunt introvertite, preferă singurătatea și nu sunt prea buni parteneri de conversație;
- sunt lente, meticuloase, le place să revadă detaliile și nu pot lua decizii rapide.

Persoanele cu un stil de comunicare reflexiv sunt cele mai puțin înzestrate cu aptitudini de negociator.

Stilul emotiv este caracteristic persoanelor la care dominanța este puternică și sociabilitatea ridicată.

Persoanele cu acest stil:

- sunt expresive, vorbesc repede, gesticulează mult;
- devin patetice, uneori se inhibă, în timp ce alții se pripesc;
- sunt atrase de relațiile informale și refractare la cele oficiale;
- sunt empaticе, au o excelentă putere de convingere.

Persoanele cu stil de comunicare emotiv sunt de regulă buni negociatori, îndeosebi în situația negocierilor bazate pe strategii de cooperare și compromis.

Stilul îndatoritor rezultă din combinația dintre o sociabilitate ridicată și o dominanță slabă.

Persoanele cu un asemenea stil de negociere se caracterizează prin faptul că:

- cedează ușor, se supun, se sacrifică, sunt răbdătoare și sensibile;
- nu țin să se afirme, să joace vreun rol în luarea deciziilor;
- ascultă cu multă atenție și înțelege;
- evită folosirea puterii și atuurile;
- manifestă căldură în vorbire și în scris, bazându-se pe forța de convingere a prieteniei;
- atunci când iau decizii, le exprimă într-o manieră serioasă, oarecum impersonală, străină.

Aceste persoane sunt potrivite îndeosebi pentru negocierile bazate pe strategia de cedare.

Stilul flexibil este rezultatul introducerii în combinația dominanță-sociabilitate a versatilității.

Versatilitatea este o caracteristică de adaptare a stilului de negociere la context, pentru a obține maximum de avantaje și aprobare socială. Versatilitatea este graduală și presupune adaptabilitate, flexibilitate, mobilitate, nestatornicie dar și inconsecvență, oportunism, duplicitate. Despre astfel de persoane se mai spune că sunt alunecoase. Versatilitatea privește doar ce este schimbător în comportamentul unei persoane. Prin urmare, potrivit specialiștilor în domeniu, *stilul reprezintă comportamentul, acțiunile observabile și cuantificabile, aspectele neobservabile direct, dar care stau la baza comportamentelor, adică motivele, nevoile, atitudinile precum și conduita complexă ce presupune exprimarea în termeni comportamentali a unor atitudini și trăiri interioare, rezultat al unei motivații*. Stilul de negociere include în conținutul său două dimensiuni majore:

- dimensiunea expresiv-cognitiv-afectivă, interiorizată, care oferă temeuri de percepere a situațiilor conflictuale și de opțiune pentru un curs sau altul al negocierilor;
- dimensiunea instrumentală, activă, orientată spre soluționarea problemelor și care urmărește atingerea unor parametri de eficacitate și eficiență, reprezentând stilul de acțiune. Aceasta conferă stilului specificitate în raport cu stilurile alternative posibile. În funcție de aceste aspecte, a fost determinantă o altă categorie de stiluri de negociere, care include: stilul ocolitor, stilul îndatoritor, stilul competitiv, stilul concesiv, stilul de colaborare.

Stilul ocolitor este caracterizat prin capacitatea scăzută de a-și impune interesele și printr-o cooperare redusă cu partenerul. Caracterizarea este una de genul „*ascunderea capului în nisip*”. Se recomandă atunci când cantitatea de informație este insuficientă sau când oponentul este foarte puternic și deosebit de dur.

Stilul îndatoritor are ca fundament cooperarea cu partenerul, în scopul îndeplinirii dorințelor acestuia și nesuținerea interesului propriu. Dacă oamenii văd în stilul îndatoritor al negociatorului un semn de slăbiciune, nu se întrevide nimic pozitiv pentru viitoarele interacțiuni. Poate reprezenta o reacție adecvată atunci când se dorește construirea unei relații utile.

Stilul competitiv se caracterizează prin tendința de maximizare a interesului propriu și a răspunsului cooperant. Prioritate se acordă obiectivelor și acțiunilor proprii. Se recomandă acest stil atunci când:

- negociatorul dispune de multă putere și este sigur de realismul faptelor și acțiunilor sale;
- situația este de tipul câștig-pierdere;
- nu se mai preconizează o întâlnire cu partenerul în viitor.

Stilul concesiv combină doze intermediare de impunere a interesului propriu și de cooperare.

El însuși este un compromis între cooperare și curtoazie. Acest tip de negociator speră să obțină un rezultat corespunzător, mai mult decât să-și maximizeze câștigurile, sperând că același lucru se întâmplă și pentru oponent. El reprezintă o reacție înțeleaptă la conflictele rezultate din insuficiența resurselor și o bună modalitate de retragere, când alte stiluri eșuează.

Stilul colaborativ implică impunerea interesului propriu cât și cooperarea, cu tendință de maximizare în vederea obținerii unui acord integrativ, care să satisfacă interesele ambelor părți. Accentul se pune pe o soluție de tipul win-win („câștig-câștig”), în care nu se pleacă de la premisa că cineva trebuie să piardă ceva. Acest stil funcționează în condiții deosebite când contradicțiile nu sunt violente și când fiecare parte deține informații utile celorlalte. Este un stil ce garantează succesul și eficiența. O altă direcție de abordare a stilului de negociere o reprezintă „*analiza triunghiulară*” (*the triangular analysis*). Potrivit acestei metode sunt definite trei stiluri de abordare a negocierii: luptătorul, negociatorul suportiv (The Friendly Helper) și negociatorul rațional (The Logical Thinker).

Negociatorul hotărât trăiește într-o lume percepută ca fiind a străduinței, a rivalității și a disputei, a obiectivelor care trebuie atinse și a puterii care trebuie obținută. El va ridica problema, va face presiuni pentru a obține rezultate, este puternic orientat spre sarcini. În relațiile cu ceilalți, ceea ce contează este puterea și slăbiciunile lor, cine pierde și cine câștigă. Lumea lui conține două categorii de oameni: „*cei care sunt cu noi și cei care sunt împotriva noastră*”. Regulile sau legile sunt considerate „elastice” pentru atingerea scopului. De asemenea, are o puternică tendință de a-i manipula pe cei din jur.

Negociatorul suportiv trăiește într-o lume a armoniei și bunăvoinței. El are nevoie de armonie, iar în acest scop este dispus să facă anumite concesii sau compromisuri. Manifestă multă grijă față de oameni, fiind cald și încurajator în relațiile cu ceilalți. Îi apreciază pe cei din jur în funcție de prietenia, sprijinul sau răceala pe care le manifestă.

Negociatorul rațional tinde să fie introvertit, el trăind într-o lume a logicii, a adunării faptelor și datelor, a evaluării excesiv de critice a fiecărei alternative înainte de a lua o decizie. El apreciază oamenii în termeni de „sclipitori” și „proști”. Nu îi ajută pe cei din jurul său decât dacă acest lucru face parte din planul său. Negociatorul rațional absoarbe toată informația și tot sprijinul din jurul său, fără a oferi ceva gratis.

Un aspect extrem de discutat în domeniul negocierii este cel legat de sexul negociatorului. Oamenii cu mentalități învechite au preconcepții cu privire la sexul opus. Unii bărbați nu agreează prezența femeilor în procesul de negociere, după cum unele femei nu consideră negocierea un apanaj exclusiv masculin. A lua în considerare, într-o negociere, sexul negociatorului reprezintă deja o problemă depășită, chiar dacă există cutume ce prohibitează această situație, îndeosebi pentru femei. Există însă, în procesul de negociere, tipare specifice determinate de diferențele dintre sexe, ca urmare a avantajelor și dezavantajelor fiecăruia dintre ele. Femeile sunt, de exemplu, mult mai intuitive. Nu întotdeauna, în negociere, sunt elemente și criterii care să permită luarea unei decizii mai presus de orice îndoială. În acest caz, instinctul rămâne elementul determinant. Din acest punct de vedere, femeile sunt net avantajate. Un atu în negociere al femeilor este relaționarea. Femeile sunt mult mai dispuse să cultive și să întrețină o relație, ceea ce, pe termen lung, este benefic pentru afaceri. Tot femeile sunt cele care știu mai bine decât bărbații să-și urmărească propriul interes. Este, de altfel, cunoscut faptul că atunci când o femeie vrea ceva cu adevărat, va obține. Dar și bărbații au avantajele lor în negociere. În primul rând sunt mai detașați de probleme, nu le pun la suflet. Ei știu mai bine decât femeile, că ceea ce nu se rezolvă azi, își va găsi soluția mâine. De asemenea, bărbații sunt mult mai lăudăroși decât femeile. Mulți ar spune că aceasta nu este tocmai o calitate, însă, din punct de vedere comercial ei vor ști să-și vândă mult mai bine marfa. Există multe cercetări care caută să evidențieze diferența dintre

sexe în procesul negocierii, însă în marea lor majoritate nu sunt concludente ca să se poată generaliza.

Ca atare, în afara caracterului integru și a pregătirii profesionale solide, personalitatea unui bun negociator trebuie să cuprindă și o serie de caracteristici, dintre care mai semnificative sunt următoarele:

- capacitatea de a judeca problemele în spirit practic și cunoașterea tehnicilor de negociere;
- capacitatea de a asculta și a reține argumentele partenerului;
- să posedă o cultură generală bogată;
- să cunoască cât mai multe despre țara gazdă, inclusiv reguli de protocol, și obiceiuri specifice mai deosebite ale partenerilor de negociere;
- să cunoască perfect problema pusă în discuție;
- să fie corect, sincer, calm, răbdător, perseverent și imaginativ;
- să fie temperat și neentuziast, să posedă spirit de cooperare, dar și intransigență;
- să aibă experiență în domeniul negocierilor;
- să cunoască bine cel puțin o limbă de circulație internațională;
- să prezinte în mod oportun și explicit argumente concrete și eficiente;
- să fie în măsură să se stăpânească chiar și în situația în care asupra sa se fac presiuni mari;
- să fie în măsură să definească soluția în termeni hotărâți, să fie disciplinat și conștiincios;
- să posedă capacitatea de a comunica facil și coerent;
- să fie diplomat și convingător;
- să aibă simțul umorului;
- să posedă maniere elegante, să fie cinstit, loial, integru, sobru și punctual;

Cercetările au demonstrat că personalizarea stilului constituie pasul cel mai important al procesului de negociere. Această personalizare presupune două etape:

- stabilirea propriului stil;
- evaluarea avantajelor și dezavantajelor ce derivă din utilizarea stilului respectiv.

În scopul realizării unei analize obiective, care să aibă drept rezultat o determinare reală a stilului, este bine ca negociatorul să aibă în vedere trei motivații frecvent întâlnite:

- dorința de a reuși să obțină succese;
- necesitatea de a conviețui, fundamentată pe dorința oamenilor de a fi acceptați, agreabili și respectați de semenii lor;
- dorința de a fi puternic și de a domina.

Pregătirea negociatorilor va include o serie de aspecte, cum ar fi:

- posibilitatea derulării unor afaceri conexe între ele și care să acorde satisfacție ambelor părți;
- stabilirea unor limite maxime și minime între care negociatorul să poată pendula;
- analiza relațiilor anterioare cu partenerul și tragerea unor concluzii generale cu privire la comportament;
- posibilitatea și gradul de influență a unor terți;
- anticiparea modului și atmosferei de negociere;
- obținerea tuturor informațiilor posibile, atât înaintea cât și în timpul negocierilor;
- elaborarea unei strategii proprii pentru scenarii diferite;

În cazul negocierilor între organizații se evidențiază două categorii de motivații:

- cele ale organizației;
- cele personale ale negociatorului sau echipei de negociatori care reprezintă organizația respectivă.

În foarte puține situații motivele individuale se identifică total sau parțial cu obiectivele organizației pe care o reprezintă negociatorul. Sentimentul că se negociază în nume propriu, pentru o cauză de la cărui efect nu se beneficiază direct, conferă procesului de negociere un profund caracter subiectiv. Acest subiectivism este confirmat și de tehnicile diferite utilizate de negociator în procesul de negociere, dintre care mai semnificative sunt:

- negociatorul acționează în favoarea partenerului său;
- negociatorul îl determină pe partener să acționeze în favoarea propriilor sale interese;
- negociatorul acționează pentru satisfacerea intereselor sale, dar și pe ale partenerului;
- negociatorul acționează împotriva propriilor sale interese;
- negociatorul acționează împotriva intereselor partenerului său;
- negociatorul acționează atât împotriva intereselor sale cât și ale partenerului său.

2. Echipa de negociere

Echipa de negociere este definită de către Elena A. Botezat, unul dintre autorii lucrării „Dicționar de comunicare, negociere și mediere” ca un „*grup de oameni (atent pregătiți n.a.) care sub conducerea unui șef conlucrează sistematic și în mod direct pentru desfășurarea unei negocieri*”¹.

Introducerea sintagmei și apariția acestui tip de grup este rezultatul faptului că practica negocierilor în echipă s-a extins în aproape toate domeniile, deoarece procesul ca atare a devenit din ce în ce mai complex și mai dificil, iar consecințele sale tot mai profunde. Prin urmare, participarea mai multor persoane aduce certe avantaje în derularea procesului de negociere. Problema care se pune însă este aceea a asigurării spiritului de colaborare, de cooperare în cadrul echipei, a comunicării eficiente dintre aceștia. De altfel, eficiența activității echipei de negociere nu este dată în mod special de mărimea acesteia, care de altfel este variabilă (de la 2-3 persoane la 10-12 persoane, uneori chiar mai mult), ci de nivelul pregătirii membrilor acesteia, de gradul de coeziune al grupului, de modul de organizare și coordonare a activităților desfășurate.

O importanță deosebită, în acest sens, o are împărțirea rolurilor în cadrul echipei. Din această perspectivă este interesantă opinia cercetătorului britanic Meredith Belbin prezentată în lucrarea „Team Roles at Work” apărută în 1993. Acesta a analizat caracteristicile celor nouă roluri pentru echipa de negociatori. În cadrul echipelor mari distribuția rolurilor poate respecta opinia lui Belbin, însă în cadrul echipelor mici trebuie alese persoane care combină mai multe caracteristici. În categoria acestor roluri cercetătorul britanic include: coordonatorul, modelatorul, inovatorul, evaluatorul, implementatorul, muncitorul în echipă, căutătorul resurselor, terminatorul, specialistul.

Coordonatorul este descris ca fiind dominant, dar nu agresiv. El are încredere în alți indivizi și valorizează datoria, vrea să facă totul cât mai bine (conform regulilor). Este orientat spre latura practică a lucrurilor, este mai puțin creativ și inovativ. Coordonatorul este un tip obiectiv și precaut, evidențiindu-se prin detașarea și calmul său. *Modelatorul* este o persoană dinamică, se străduiește să-și promoveze propriile idei, își caută suporteri în echipă, îi place acțiunea și rezultatele imediate. Modelatorului îi displac constrângerile formale (regulile și procedurile), are multă energie creativă. El are tendința de a fi nerăbdător și intolerant. De asemenea, vrea să-și pună ideile în practică și poate fi un bun lider. Nu îi este teamă să ia decizii nepopulare, dacă acest lucru este necesar în atingerea scopurilor. *Inovatorul* este o persoană care are multe idei, are o autostimă înaltă. Ideile sale par a fi mult mai importante decât oamenii. Inovatorul nu este frecvent o persoană practică și poate fi nevoie ca ideile sale să fie temperate de către ceilalți membri ai echipei. *Evaluatorul* tinde să joace rolul

¹ E.A. Botezat, E.M. Dobrescu, M. , *Dicționar de comunicare, negociere și mediere*, Editura C.H. Beck, București, 2007

„avocatului diavolului”, este serios, obiectiv și prevăzător. Îi place să combată ideile altora și poate părea disprețuitor. Este un tip util în cadrul negocierilor care implică preluarea de riscuri înalte. *Implementatorul* dispune de simț practic, îi place rigoarea, traduce teoria în practică. Nu agreează schimbările rapide și care îl forțează să se adapteze. Este mai puțin eficient în situații ce necesită imaginație și flexibilitate. *Muncitorul în echipă* este omul de echipă ce caută armonie, fiind preocupat de sentimentele și buna dispoziție a membrilor grupului. Știe să delege sarcini, să rezolve problemele, întărește coeziunea grupului. *Căutătorul resurselor* este orientat spre relațiile interumane. El manifestă o curiozitate permanentă față de tot ceea ce îl înconjoară. Uneori are tendința de a fi impulsiv și de a renunța la sarcina în curs de rezolvare, în favoarea alteia care îl interesează pentru moment mai mult. Căutătorul de resurse caută varietatea și competiția. Are nevoie să fie reorientat din exterior, ceea ce este important pentru grup. Este un bun negociator. „*Terminatorul*” (*Finalizatorul*) este persoana ce tinde să fie mai tensionată, având o dorință intensă de a finaliza o acțiune în cel mai bun mod posibil. Este atent la detalii, își respectă programul cu scrupulozitate. Un finalizator exagerat poate perturba încheierea acțiunii deoarece întotdeauna ceva se mai poate îmbunătăți. Nu poate delega sarcini deoarece alte persoane nu au standarde la nivelul lui. *Specialistul* reprezintă un tip deschis, preocupat de obținerea de cunoștințe de specialitate. Deciziile luate pe baza cunoștințelor lui, sunt în general corecte.

Majoritatea specialiștilor sunt de acord că echipa de negociere formată din 4-5 membri ar putea reprezenta dimensiunea optimă a acesteia. Negocierile între două echipe de patru persoane vor conduce la discuții între 8-10 persoane, care pare numărul maxim de persoane unanim acceptat. Acest număr este potrivit și din perspectiva faptului că un lider (conducătorul echipei de negociere sau negociatorul-șef) ce se află în condiții dinamice și schimbătoare, cum sunt cele din cadrul negocierilor, nu poate controla eficient mai mult de patru persoane, exceptându-se pe sine, simultan cu îndeplinirea propriilor sarcini. Privitor la aceste aspecte sunt și o serie de obiecții. Una dintre acestea se referă la gama expertizelor cerute de negociere. Din această perspectivă echipa de negociere poate fi însoțită de câțiva observatori, consultanți sau experți în domeniul de referință al negocierii ori în domenii conexe. Sunt negocieri care durează un timp îndelungat, luni sau chiar ani ceea ce implică analiza a zeci de perspective diferite pentru fiecare echipă. În aceste situații sunt extrem de utili experții și consultanții. În același timp procesul de negociere poate fi disociat pe paliere. Cu alte cuvinte, negocierile se pot desfășura succesiv și în trepte de la nivelul experților și consultanților și ajungând la faza finală, a echipei propriu-zise de negociere. Este cazul, îndeosebi, a negocierilor internaționale de mare amploare privind reducerea armamentelor, stabilirea frontierelor dintre două sau mai multe state, încheierea păcii, ș.a. Este evident că, în situația negocierilor de lungă durată, se impune ca cel puțin o parte a echipei de negociere să rămână aceeași pentru a asigura unitatea de concepție și acțiune a procesului. Negocierea nu poate fi reluată de fiecare dată, la fiecare modificare a echipei, de la început. Prin urmare, în funcție de tipul și obiectivele negocierii, componența echipei de negociere este variabilă și din această perspectivă este bine să fie respectate câteva cerințe privind constituirea acesteia astfel:

- numărul negociatorilor să nu fie exagerat de mare, dar să fie suficient pentru a acoperi toate aspectele solicitate de procesul de negociere și îndeplinirea obiectivelor propuse;
- structura profesională a echipei trebuie să se circumscrie obiectivelor negocierii, gradului lor de complexitate și interesului instituției de a-și adjudeca succesul;
- în situația unor tratative mai ample ce necesită o echipă de negociere de mai mari dimensiuni, aceasta poate fi divizată în funcție de obiectivele propuse, astfel încât acestea să se înscrie în dimensiunile obiectivului general.

Din această perspectivă una dintre caracteristicile de bază ale echipei, pe lângă omogenitate, coeziune, comunicativitate, rezistență la efort și stres, trebuie să o constituie flexibilitatea, atât cea structurală cât și cea acțională.

Aplicarea principiului flexibilității nu trebuie să afecteze calitatea procesului negocierii și a atingerii obiectivelor propuse. De regulă, la masa tratativelor se vor așeza doar persoane cu putere de decizie din cadrul organizației, deoarece pe timpul negocierii apar diferite situații mai mult sau mai puțin favorabile, iar membrii echipei nu trebuie să întrerupă procesul pentru a solicita diferite aprobări. De altfel, lipsa puterii de decizie a membrilor echipei, poate fi interpretată de către partenerii de negociere ca un afront, putând conduce la retragerea acestora de la discuții. Prin urmare, construcția echipei de negociere solicită multă experiență, mult discernământ și multă responsabilitate din partea celui pus să o realizeze. Un prim principiu ce se utilizează în acest scop este cel al competențelor complementare, adică ceea ce unuia îi lipsește, celălalt trebuie să posede. Un alt principiu este cel al reacției rapide și eficiente; adică membrii echipei de negociere trebuie, de o asemenea manieră, selecționați încât să fie în măsură să răspundă prompt și eficient la schimbările de tactică ale partenerilor și nu numai. Un alt principiu utilizat trebuie să fie cel al adaptabilității. Membrii echipei de negociere trebuie să posede capacitatea de a se adapta ușor la schimbările dese de situație, la stres, la regimul de muncă-odihnă, la condițiile de viață create de gazde când negocierile se poartă în deplasare.

În funcție de cerințele și principiile utilizate pentru construcția echipei de negociere, potrivit specialistului american Jeffrey Edmund Curry, se recomandă să nu includă membrii din următoarele categorii:

- cei ce nu au stofă de negociatori;
- „plângăreții”, adică persoane care se plâng de condițiile de călătorie, de stres ș.a. Aceștia ridică mereu probleme fără a oferi soluții;
- „mimozele”, adică persoane ce permanent au pretenții și care nu pot obține rezultate superioare decât dacă li se oferă condiții ideale;
- „complotiștii”, reprezintă acele persoane cărora le place să-și stabilească singure planul de acțiune, sau care nu urmăresc decât să iasă ele singure în evidență, subminând astfel efortul colectiv al echipei. Pot fi utilizate cu succes în procesul de planificare, fără a avea un rol activ în negociere;
- „bigoții” constituie acei indivizi pentru care diferențele rasiale, culturale, sexuale ș.a., reprezintă piedici insurmontabile în desfășurarea discuțiilor. Aceștia au tendința să-și manifeste prejudecățile într-o măsură mult mai mare decât își dau ei seama, perturbând cursul negocierii într-un mod nefavorabil;
- „delicații” reprezintă acele persoane greu adaptabile, îndeosebi privind condițiile de viață, de hrană, de igienă, ș.a. Acestea sunt lipsite de robustețe și adaptabilitate, prejudiciind prin aceasta demersul negociator².

Un rol important în procesul de negociere îl joacă partea de logistică a acestuia. Oamenii care se ocupă cu astfel de probleme sunt atașați echipei de negociere. O importanță deosebită în activitatea echipei îl are mandatul acesteia. *Mandatul echipei de negociere* constă în instrucțiunile date conducătorului acesteia de către conducerea firmei/organizației. Acesta este diferit de planul de negociere elaborat de către echipă. Mandatul de negociere are un caracter secret. Mandatul este pregătit în formă scrisă și semnat de către directorul firmei/organizației. Conținutul acestuia trebuie să menționeze:

- conducătorul echipei de negociere;
- persoanele care fac parte din echipă și sarcinile fiecăruia dintre ele;
- obiectul procesului de negociere, respectiv problemele ce vor fi discutate;

² Jeffrey Edmund Curry, *Negocieri internaționale în afaceri*, Editura Teora, București, 2000

- informațiile culese despre produs, piață, partener, concurență, prețul minim, respectiv maxim acceptabil, condiționat de livrări, credite, calitate, service, modalități de plată, transport, etc.;

- căile prin care se poate comunica;

- perioada de desfășurare și finalizare a negocierilor (data începerii acestora, programul de desfășurare);

În concluzie, putem spune că procesul de negociere a devenit din ce în ce mai complex și mai dificil, iar consecințele sale tot mai profunde. Prin urmare, procesul de negociere în integralitatea lui este greu de susținut de către o singură persoană, mai ales că acesta include o multitudine de acte, acțiuni și activități cum ar fi: protocolul, explicațiile, discuțiile, evaluările, argumentările și contra-argumentările ș.a. Mai mult, este nevoie de cunoștințe și capacitate de expertiză într-o multitudine de domenii, altele decât cele legate în mod direct de domeniul de negociere. Prin urmare participarea mai multor persoane aduce certe avantaje în derularea procesului de negociere. De altfel, eficiența activității echipei de negociere nu este dată în mod special de mărimea acesteia, care de altfel este variabilă, ci de nivelul pregătirii membrilor acesteia, de gradul de coeziune al grupului, de modul de organizare și coordonare a activităților desfășurate.

Bibliografie

1. E.A. Botezat, E.M. Dobrescu, M. , *Dicționar de comunicare, negociere și mediere*, Editura C.H. Beck, București, 2007
2. Jeffrey Edmund Curry, *Negocieri internaționale în afaceri*, Editura Teora, București, 2000

* Prof.univ.dr. Vasile MARIN

THE MANAGEMENT OF MAINTENANCE EXECUTING

Jaromir MARES *

SUMMARY

The paper solutes the management of maintenance executing military vehicles and material and its signficance. The position of manager as person who is responsible for check and run of equipment. There are explained basic terminology and methods for management maintenance which have influence to speed and operation reliability. The management maintenance and its influence with economical evaluation of maintenance procedures

INTRODUCTION

The word management comes from English and in real life it is being used as an international expression without any need for further translation in other languages. In Czech literature also exists fading word leadership [1]. The executors of management are called managers. Regarding the contents, management is markedly general discipline with wide range of aplicability and it is possible to aply it at different stages of hierarchy. Conventional aim of the manager activity is to achieve success of certain organizational unit or process.

The manager is defined as a leading worker responsible for reaching the aims of commended organisational units. His main job is to plan, organize and check. In management there is a law saying that for achievement of organisation's aims is necessary a mutual harmony in executing managerial duties. Essentially, there has to be a ballanced structure of jobs within each manager functions[2].

Managerial roles are mainly characterised by: *Planning, organizing, choosing and placing co-workers, personal security, team leading and check-up*. By **planning** is mentioned an intention to attain a controlled process or activity of an organizational unit. It is important to fulfil a set time limit- to keep up to a time harmonogram. There could be many ways how to express the plan. Key are the aims, procedures and source expectations for reaching those procedures, control criterions and classification of an achieved results. Planning is one of the most essential bases of successful manager activity. For creation and realization of each plan it is necessary to provide an analysis, decision making for choose and implementation, respectively successive plan realization.

Organizing numbers among prime knowledges of management, it is generally considered as an individul sequential function of management. Organizational structures are a form of association of operations or people for securing objectives of organization. A form of

association activities and people to secure tasks of organisation are organizational structures, which express a form of setting a process of division of labour for rational securing the expected aggregate of operative and executive activities. Nowadays they are based on systematical...as a aggregate of items and relations between them.

Nowadays, the interpretation is based on systemic attitudes as a aggregate of components and relations between them. Classificatory characteristics of organizational structures are: association of activities, exercitation of decision-making competence, measure of delegation of competence and responsibility.

Choosing and placing workers – it applies that success or failure of manager's job expressively relies on availability of suitable co-workers, their number, professionalism and qualification, motivation and loyalty.. Also thank to them the manager ensures the fulfilling of organizations' or the units' objectives. The subject of the manager's choice of co-workers and their placing usually includes troubled areas like: Planning, securing the choice and then placing a suitable candidates, work classification, advancing and descending, transfer or leaving the organization, improving qualification and reskilling, systems of remuneration, working conditions for employees and staff matters.

Team leading – manager is the leader of the team of workers. He uses his knowledge of leading and motivating people to employ their abilities, knowledge, skills and useful habits and directs their further professional and qualification development. People are considered to be the biggest capital of good organizations. Contemporary management affords to the leading executives wide range of findings, opinions, experiences, methods and attitudes to achieve an active and high quality implication in filling the objectives of the organization or its part.

Check-up - Modern management offers great number of check procedures and fulfillment procedures to realize the check-up process. The manager control's function is an early and economy finding, analysis and accepting conclusions to an inclination, which in a controlled process characterizes a difference between an intention and its realization. The control processes could be structured for example with regard to their content, the control level or with regard to the character of the realization. The last one could be also articulated as regular or irregular, internal or external, preventive, running or consecutive.

Communication is necessary in managerial field. It concerns a sharing information which improves communicational processes. Communication could proceed between people but it is intervened by a means of communication technologies.

In any case these expressions are covered by the people management in a superior-inferior relationship in army and their leading in the right direction. In a maintenance field as a part of logistics, is the maintenance management considered.

1 MANAGEMENT OF USE AND MAINTANANCE

The objective of use management and maintenance management is to know that the principle of equipments dependability and its good condition can be reached by good treatment- staff management, i.e. management of employees who make sure the equipments is in such conditions they could be safely used.

Definitions, tools and methods fall within scientific problem assessments and therefore in a field of maintenance as well. Of course, everything is about abiding the valid internal normative acts (INA,), it is about people's motivation and their remuneration in the conditions they work in. Other motivational attitudes are diverse for example a motivational programs for improvement of working environment, involving the employees in the inner entrepreneurial field or the employees participation in quality courses. Many competent sources are available for further studies of this field [2], [3] a [4].

Analysis is a first parallel manager function. It is a set of procedures and methods which are focused on appropriate and reliable understanding of surveyed features and processes. Considering all five above stated managerial functions, analysis is the first step for their realization, as an identification with the conditions of their use and indemnity.

Within the complex of **manager functions the analysis proposes** right understanding of all the sequential functions it infiltrates for realization of the planning process, process of organization, choice and placement of co-workers, team leading and its controlling. Analysis becomes the process of their availability, feasibility, usefulness and efficiency of performance. At the same time it gives the documents for manager functions, i.e. decision making and implementation. The application of analysis needs keeping the rule of *adequacy of research* which predetermines demand for an extent, accuracy and reliability of data which are to be gathered and used. On the contrary an excessive amount of data could lead to a complication of executed analytical works.

The process of analysis is usually bound to a certain conditions. The best known and well-trying is an application of systemic attitude to an analyse- ***use of methods of system analysis***. For an application of these methods it is important a purpose and complete understanding of discussed maintenance's problem. For expressing the formulation of a task it is possible to use a ***model image*** for better understanding. The key expectation is the knowledge of system and a talent to use it at given conditions.

The purpose of analysis is to ensure other managerial functions. When doing analysis it is necessary to:

- Contextually define analyzed task which is suppose to be judged
- Define actual problem- goal of solution, restrictive conditions
- Determine requirements to a distinctive level of analysis.
- Create suitable model for solution to the analysis' task and to determine its way
- To implement required analysis, interpret the results and possibly check them.
- Employ the results of analysis.

Implementation – it represents a conclusion of every successful sequential managerial function and it creates a connection to other functions. The implementation is a process of creative incorporation preceding analytical works and decisions relating to a concrete conditions of their application. It concerns adjustments of an output of considered managerial function with regard to a sequence with other functions. An important part of an implementation is a co-ordinative and communication activity. It is recommended to define this concept in advance or define on examples.

Partial conclusion: It is possible to say, this is a very wide topic but actually it is no more than management by commander as head in relation to using and maintenance. It is leading the important part of activity which is maintenance as part of logistics.

2 CHARACTERISTIC OF MAINTENANCE AND COMMANDER'S MANAGEMENT

The maintenance of a land military equipment is an activity which lies in a regularly implemented check of the condition of PVT and in implementation of preventive interventions. It includes activities focused on keeping failure-free condition. [1]

The system of maintenance PVT in ACR is carried out by a complex of organizational, economical, ecological, technical and other activities and actions which secure maintenance or renewal of serviceability equipment. Characteristic for the maintenance of PVT in ACR is for example planning, prevention and duration of cycle.

Planning– enables optimal use of space and capacity of logistical structures, it creates time and personal conditions to a well-timed realization of adequate maintenance.

Prevention – expresses the possibility of anticipating the defects and accidents by a well-timed check, adjustment, oiling and elimination of defects

Duration of cycle – comes from the expectation of appearance of failure due to a length of service, interspace interval (duration of cycle of individual kinds of maintenance is stated for each kind of equipment in technical descriptions.

Actual maintenance is described as a preventive and corrective.

3 CHARACTERISTICS OF INDIVIDUAL KINDS OF MAINTENANCE

Realization of basic kinds of maintenance is subject to all PVT without considering the type of vehicle or the way of its use. Between different sorts of maintenance belong the *check inspection, maintenance after use, basic maintenance and technical maintenance number 1 and 2*:

Check inspection (CI) – The objective is the check of technical condition of the equipment, ensuring its readiness for use, elimination of its defects (eventually fuel supply and ammunition supply). The check inspection is done **before use** (before departure, training, shooting e.g.) **and during the use** - during training breaks. An extent of the check inspection before the use is stated in instructions for maintenance of individual types of equipment. The duration of fulfillment depends on how complicated the equipment is and how difficult is the task. Usually it doesn't exceed **40** minutes (15 minutes during training breaks). Responsibility for a completeness and quality of work when doing a CI is up to a driver or a squad commander.

Maintenance after use – The aim is to check the technical condition of the equipment, its capability for further use when keeping the rules of safe operating. It is carried out after use of the equipment regardless of number of operation units. The time for maintenance differs for certain kinds of equipment, but usually do not exceed 60 minutes. The commander who was the leader of the training or an officer who was responsible for the equipment answers for the organization, extent and quality of maintenance after use.

Basic maintenance – an objective is a check and treatment of PVT, check and eventual fill of fuel including elimination of defects caused by previous transportation. Basic maintenance on an equipment which was in use is carried out twice a month as a part of the equipment's preparation for working in summer or winter term or after a collective return or units from training. Units are given one working day twice a month to carry out a basic maintenance on their equipment with the exception of a month when the particular unit does the preparation of their equipment for a summer or winter period. The works on BM are done by a driver or a squad. The squad leader is responsible for an organization and a quality of the BM. To secure correct basic maintenance is a „**Command at disposal** of the equipment.

Technical maintenance number 1 and 2 (TM 1,2) – the aim of TM is comprehensive examination of behaviour and technical condition of the equipment.- systems, apparatuses, machinery, sets, subsets and parts, and comparing with defined technical and service requirements. Eventually there could be supplied and changed grease, fuels, replaced used tools, reserve parts or renewed surface protection.

Technical maintenance is carried out in two stages in time rated by real number of worked working units or at least once a year when talking about operational equipment, and with short-term stored equipment when reused. For seasonableness, requirement and handoured is responsible a unit commander whom was the equipment assigned to. For leading works and their quality is responsible commander of repair unit.

Special kinds of maintenance

Realization of special kinds of maintenance relates to equipment which has to be maintained according to a stated military instructions, original producer's documentation or special treatment is required because of particularity of its use. Special kinds of maintenance are- preparation of an equipment for use in summer and winter period, maintenance after water overcoming, maintenance after use especially in hard conditions, additional technical maintenance, maintenance during storing and servicing after use of arms.

CONCLUSION

Reliability of vehicles' operating is an objective of every operator both civil and military. It is especially important in military because there is an effort for the equipment used in missions to work properly. This is a business of commanders/managers responsible for its activity and functionality, therefore it is essential to improve the manager's work.

There are mentioned criteria of necessarily provided maintenance. Regarding prevention there are defined some tasks and responsibility when executing preventive kinds of maintenance which respond to the actual instructions and orders of ACR.

SOURCES:

- [1] Webster's Encyclopedia
- [2] VODÁČEK, L. a VODÁČKOVÁ, O., *Modern management in teorii and in practise* Management press, Prag 2006. p. 250.
- [3] MARES, J. Výuka managementu provádění údržby u studentů velitelských modulů u FEM. In *Sborník konference Management používání a údržby vojenských vozidel*. Brno: Univerzita obrany, 2007, s. 67-75. ISBN 80-7231-176-X.
- [4] Direction for use of equipment in peace time. Prag, 2003.

* **LtC. Dipl. Eng. Ph.D MARES, Jaromir**, Faculty of Economics and Management, University of Defense, Brno, Czech Republic

THE MAINTENANCE ANALYSIS EXECUTING IN PEACE TIME AND DURING MISSIONS

Jaromir MARES *
Vlastimil SEDIVY*

ABSTRACT

The management of use and prevention, corrective maintenance military equipment and material at units of ACR (Army of the Czech Republic) with focus to effectiveness and maintenance quality, implementation of new information. The experiences from missions and its influence with make up methodology of carry on optimal maintenance in abroad missions with respect the make harder factors

INTRODUCTION

The guarantee of reliable run of vehicles in Czech Republic conditions or in abroad missions is prevention its technical stage, eventually its correction. Therefore to basic characteristics of maintenance are planning and prevention. The commander is responsible for the maintenance planning and its running abilities. It is necessary to thing about that equipments are use in home conditions and these conditions are completely different than conditions in abroad missions. For providing preventive maintenance or corrective repairs will be necessary to find coefficients, which are for the reduction of standards in abroad missions to cover up hard conditions where equipments are running.

This contribution brings some facts and experiences form running of equipments from domestic's conditions and new workshops prepared for logistics units. Here is result of one modernization project. Larger part is about experiences from missions in Kosovo, Iraqi and Afghanistan. In these countries are very difficult conditions for running equipments and also for their regular maintenance.

1 SOME MAINTENANCE FINDINGS FROM KOSOVO MISSION

The repairs of ground forces equipments in Kosovo are perform by repair platoon, repairs by civilian service company at the place of units location or transported on Czech territory. At home are displacement equipment for general repairs (GR), finding repairs (FR) and more

extensive repairs at the fighting equipments or special equipment that isn't possible to accomplish in field – in place of utilization. Organic unit of logistics support is able to do repairs in large range and high quality. There are executed whole kind of maintenance, common repairs with abilities also some medium repairs for instance – exchange of engine UTD 20 for armored vehicle BVP 2. The support logistics unit and NSE (National Support Element) plane and realize the faster repairs at the operational area. Objective is quickest to return repaired vehicles (equipment) to the operation.

Organizational structure and workshop equip of logistics unit, that repair platoon is at 10th contingent, is evaluated on satisfy level for implementation repairs for fulfill all tasks of contingent. Contingent executes repairs and complete operation of equipments in mission according to the valid Regulation for use of ground forces equipments valid in ACR (Army the Czech Republic) in peace and in field. Therefore is appropriate to consider the task connected with external influence to running of equipments, different terms its use with respect to heavy – duty operating conditions at the mission [1].

There are no documents, valid standards or regulations for enforced own destruction of ground forces equipments from view of own self - security. Common cooperation of different national units for displacement and repairs isn't solved and should be elaborated and verify in detail on the basic of documentation. Next big troubles are connected with material control at the contingents which are finishing their mission or with material that is running long time – there are obsolete equipment. The solution is very difficult to find. Czech Republic law says that units – their commanders are responsible to bring at home all equipments and material use abroad in spite of economical reasons. Many times there were expenses for transportation higher than absolute value of material but there necessary to follow law. Exception is in case Kosovo mission. To the Kosovo are planed regular supply transportation lines with groceries and with technical material and for back transportation is possible to use to full capacity of trucks Tatra and its empty containers.

2 SOME MAINTENANCE FINDINGS FROM IRAQ MISSION

ACR contingent in Iraq has for disposition personal land rover Toyota LC 100 car with ironbound. There were some difficulties, producers documentation says – to do middle check at the special service company – to exchange oil and air filters and also complete revision, safety revision by accredited service Toyota each 15 000 km or once a year (when use in heavy duty climatic conditions sooner).

According to these facts are sub signed contracts and ensuring service specialists from Czech Republic, their transportation to contingent location and performance requested tasks or signing contracts for service maintenance and repairs with local authorized services. From safe reasons this is not allowed in contingent location in Iraq. The nearest authorized services are in Kuwait and transportation is possible to insure by British army in its logistics [2].

There is also one fact that ACR is sending to international missions equipments which is not used in ACR at home and it is reason and not very well prepared members of mission for specific type of equipments, problems with ordinary maintenance and repairs. This reason why is necessary to prepare contracts with authorized services with abroad companies or to plan experts flights from Czech Republic to provide requested service.

In Iraq mission MP has have problems with arms and its equipments as night vision devices and transmitters. It was caused by influence of environment conditions as high temperature pulsations, dust and sand and enormous straining by daily using. From these reasons is possible to see that it is not in 100 per cent for use. Main recommendation is to increase frequency of care, maintenance and preservation.

3 SOME MAINTENANCE FINDINGS FROM AFGHANISTAN MISSION

At the start phase for patrolling and fulfill tasks there were used cars of military police. First troubles started with rover LR110MA2 cars. The cars were produced according to requests of military police (MP), because of experiences from Iraq war. But these jeeps weren't fit suitable for specifics tasks in heavy duty terrain of Afghanistan Mountains. Jeeps were overweighed and happened to often trouble – shooters. From these cars is not possible to do observation around with observation angle 360 degrees – vehicles were endanger and squad couldn't used satisfactorily arms for protection [3].

There were also newly used cars Toyota Landcruiser. These cars are fit for fulfilling tasks Force protection as additional protection in towns but not to the heavy duty terrains in mountains. Furthermore cars were provided with road tires for asphalt or concrete surfaces, but these aren't in Afghanistan. As positive is possible to evaluate that this type of cars are much frequented in Afghan area and it's acted very unobtrusively.

For run of these cars in mountain terrain is very often used gearing down lever. Damaging of vehicles is caused by start and driving from steep slope when components aren't transmit great tension. The most frequent defects in spite of realized casual tasks connected with maintenance were these: Crack in chassis at the gripping back arm, gripping of rear axle for fixing back arm, torn off the holder of rear shock absorbers, bugs at shafts and half axels, down holder of double of forward shock absorber, longitudinal arm, steering linkage, arm of upper back axle, engine barrier and the connected bolts of edition iron bounding.

4 MODERN WORKSHOP EQUIPMENTS ACR

For a maintenance and its realization in field there are still being developed a new workshop instruments and equipment and between these we can also assign a mobile workshop instrument of new generation. When fulfilling a national program of development of defensive technologies for a ground forces of ACR there was generated a new prototype of ***Truck Workshop super- structure for track vehicles (ASkD-P)*** done in 2007. Work-room is determined for executing maintenance and repairs of track undercut of tank T-72 M4CZ, undercars T-72, for special superstructure of BVP-1 and 2(OT-90, DTP-90). Mobile workshop is built in a newly conceived strong superstructure of middle box pattern sandwich body (SSSK). It is a concrete supply to secure filling of given direction of new generation's progress for I.and II. Stage of logistics support to military forces [4].

The chassis is from a TATRA a.s., Kopřivnice producer enables an activity on overland forest and rural roads or even in less tolerable ground.

The engine of machine base is compression-ignition, four-cycled, furcated eight-cylinder engine, air-cooled, with direct fuel injection, supercharged with cooling of filling air. The engine works with F-34 and F-54 fuelling which fulfill the conditions of EURO II.

Technical solution of new automobile workshop is characteristic for these modernization component units:

- Strong connection between the box carriage body and the machine base T 815 which matches the requirements of an agreement STANAG 2832 from a perspective of transportation on European railways.

- One cyclic fuel for the machine base T 815 and all equipment with gas-engines (unified fuel F 34 or a diesel oil F 54);
- other sources of electric energy – synchronic generator with tension 3×400 V/50 Hz, with wattage 10 kW driven from the machine base T 815;
- creating a climate peace inside the box carriage body even during the vehicle's move (a possibility of drive of the air conditioner's compressor from transferring apparatus of machine base);
- outer workplace solved in actual workshop tent (higher mobility of workshop equipment);
- easy and for manipulation save solution of placing folding stairs in a steel grid at the back wall of bock carriage body (including the folding rail);
- carried reserves enable independent activity of the workshop service in 48 hours time;
- established communication and informative technologies formed by good quality radio stations, GPS and especially resistant notebooks Dolce with needed data equipment which moves the useful features of new workshop instruments [5].

Technological equipment of automobile box workshop track is most unified according to its systematization. It respects contemporary trends in maintenance experience and it is assured in preference by domestic producers and suppliers.

CONCLUSION

The repairs of ground forces equipments in Kosovo are perform by repair platoon, repairs by civilian service company or transported on Czech territory. In Iraq were find some problems with rover Toyota LC 100 – recommendation is to increase frequency of care, maintenance and preservation.

For all running equipment is one common and it is work in heavy duty conditions and influence by changing of weather conditions but especially in Afghanistan.

There is necessary to solute tasks – influence of external weather conditions to act of running equipments, different kinds of parameters for maintenance and to insertion calculated coefficients for it.

LITERATURA

- [1] Evaluation and notes for mission in Kosovo. SOC, Prague, 2007.
- [2] Evaluation and notes for mission in Iraq. SOC, Prague, 2007.
- [3] Evaluation and notes for mission in Afghanistan. SOC, Prague, 2007.
- [4] VTÚPV. Č.j. 180/1/2002-2519. Mobile workshop equipments container type for III. Level of logistics support forces NSE PDP-3. Conceptual solution. Vyškov. 2002.
- [5] GS ACR. Č.j. 22815/11/2001-1200. Direction for use of equipments in field conditions. Praha. 2001.

* **LtC. Dipl. Eng. Ph.D MARES, Jaromir, Dipl. Eng. Vlastimil SEDIVY**, Faculty of Economics and Management, University of Defense, Brno, Czech Republic

*

MANAGEMENTUL CALITĂȚII ÎNVĂȚĂMÂNTULUI SUPERIOR ÎNTRE TRECUT ȘI VIITOR

Lector univ.dr Adrian MARINESCU*

Bologna process started in year 1999 has determined majore changes not only in the way the European learning sistem is organised but also in the way it functions. Major changes also were made in the Romanian learning process which is soon to become compatible to the Europeans omoloage. This article presents the evolution of the quality management in high-grade learning in Romania, as well as the international quality prizes which have special sections for learning

Până spre sfârșitul anilor '60 tot ce purta inscripția „Made în America” prezenta garanția calității și nu avea concurenți pe nicio piață internațională. Miracolul japonez, așa cum îl intitula specialiștii a demonstrat că noțiunea de calitate este mai complexă decât se credea, trebuie tratată cu mai multă atenție și, poate cel mai important lucru, trebuie îmbunătățită permanent.

Deoarece calitatea însemna și obținerea unui avantaj concurențial, în deceniile următoare s-a putut constata o adevărată ofensivă a calității, pe toate piețele economiei mondiale și în toate domeniile de activitate.

Rămas în urmă, învățământului superior încearcă să recupereze timpul pierdut și astfel, la sfârșitul secolului al XX-lea, s-a înregistrat o adevărată ofensivă a calității în acest domeniu.

1. Scurt istoric al calității în învățământul superior european

Primul pas în implementarea sistemului de management al calității în învățământul superior european l-a constituit semnarea la Sorbona, la 25 mai 1998, a Declarației comune privind armonizarea sistemului european de învățământ superior de către miniștrii educației din Germania, Franța, Italia și Marea Britanie.

De remarcat faptul că, exceptând Marea Britanie, celelalte trei țări se regăsesc și printre cele șase țări semnatare ale Declarației Schuman, de la 9 mai 1950, ce propunea instituirea Comunității Europene a Cărbunelui și Oțelului (CECO) și care, la rândul său, a stat la baza ceerii Uniunii Europene la 1 noiembrie 1993, în urma intrării în vigoare a Tratatului privind Uniunea Europeană adoptat în decembrie 1991, la Maastricht, de către Consiliul European.

În cadrul acestei declarații se menționează, pentru prima dată, necesitatea constituirii unui Spațiu European de Învățământ Superior, precum și realizarea unei concordante între sistemele de învățământ superior din cadrul celor patru țări semnate.

Un an mai târziu, la 19 iunie 1999, Declarația de la Bologna stabilea ca noul concept să fie pus în practică până în anul 2010 și, totodată, îi definea obiectivele principale ca fiind:

- Adoptarea unui sistem comparabil/echivalent de certificare și diplome universitare prin considerarea Suplimentului de diplomă, care să asigure europenilor șanse egale de încadrare în muncă și competitivitate internațională.
- Adoptarea unui sistem de învățământ bazat pe programe universitare de scurtă și respectiv, lungă durată.
- Introducerea sistemului de credite transferabile (ECTS), pentru promovarea liberei circulații a studenților.
- Dezvoltarea cooperării internaționale, precum și a programelor integrate de studiu, formare și cercetare.

Existența unui astfel de Spațiu este condiționată de promovarea cooperării europene în direcția asigurării calității în educație, printre argumentele favorabile introducerii unui sistem de management al calității în universitățile europene numărându-se:

- Intensificarea competiției între universitățile europene, în paralel cu promovarea liverei circulații a studenților.
- Prevenirea apariției fenomenului de „brain drain” prin ofertarea unor programe de studii acreditate de instituții internaționale, competente în acest domeniu.
- Atragerea unor finanțări externe, în special în domeniul formării și al cercetării.

În vederea acreditării universităților, dar și a programelor universitare de studii cuprinse în oferta lor educațională, în multe țări europene, la sfârșitul anilor '80 funcționau, cu rezultate foarte bune, agenții sau instituții de acreditare.

În aceste condiții înființarea unei rețele de cooperare a acestor agenții sau instituții, numită *European Network of Quality Assurance in Higher Education* – ENQA, în a doua parte a anilor '90 a venit aproape de la sine.

La Conferința de la Berlin desfășurată în anul 2003, ENQA a fost solicitată să elaboreze, în colaborare cu Asociația Universitară Europeană (EUA), Asociația Europeană a Instituțiilor de Învățământ Superior (EURASHE) și Uniunea Studenților Europeni (ESIB) standarde și ghiduri de asigurare a calității învățământului superior din universitățile europene.

În aceste condiții „grupul celor patru” a propus Conferinței de la Bergen (19-20 mai 2005) documentul *Standards and guidelines for quality assurance in the European Higher Education Area* (Standarde și recomandări pentru asigurarea calității în Spațiul European de Învățământ Superior) care a fost adoptat ca recomandare pentru aplicarea imediată de către statele participante la procesul Bologna. Principalele rezultate și recomandări ale acestui document sunt următoarele:

- Vor exista standarde europene pentru asigurarea internă și externă a calității în universități și pentru evaluarea externă a acestora de către agențiile specializate.
- Elaborarea unor seturi de standarde pentru evaluarea externă a agențiilor naționale responsabile cu asigurarea calității în universități.
- La rândul lor, agențiile europene pentru asigurarea calității trebuie să fie supuse acreditării, odată la cinci ani.

- Alcătuirea unui Registru European al agențiilor de asigurare a calității.
- Înființarea unui Comitet al Registrului European care va avea ca sarcină principală, selecția în includerea agențiilor în Registru.
- Înființarea unui Forum European Consultativ pentru Asigurarea Calității în Învățământul Superior.

De asemenea, „grupul celor patru” a menționat că în elaborarea standardelor și liniile directoare prezentate la Conferința de la Bergen au consultat mai multe documente, printre acestea numărându-se:

- Codul de Bună Practică publicat în decembrie 2004 de către Consorțiul European pentru Acreditare.
- Declarația asupra setului acceptat de standarde, proceduri și linii directoare la nivel european (Uniunea Studenților Europeni – aprilie 2004).
- Declarația asupra analizei de sistem a agențiilor de acreditare și de asigurare a calității (Uniunea Studenților Europeni – aprilie 2004).
- Declarația asupra politicii de asigurare a calității în contextul Comunicatului de la Berlin (Asociația Universitară Europeană – aprilie 2004).

Obiectivele standardelor și recomandărilor formulate în cadrul documentului elaborat de „grupul celor patru” sunt:

- Încurajarea dezvoltării institutelor de învățământ superior care promovează realizările intelectuale și educaționale deosebite.
- Furnizarea unei surse de asistență și îndrumare pentru instituțiile de învățământ superior și alte agenții relevante în dezvoltarea propriei culturi de asigurare a calității.
- Informarea și stimularea așteptărilor instituțiilor de învățământ superior, studenților, angajatorilor și a altor părți interesate de procesele și rezultatele învățământului superior.
- Contribuirea la cadrul comun de referință pentru furnizarea învățământului superior și asigurarea calității în cadrul Spațiului European de Învățământ Superior.

2. Calitatea învățământului superior din România

Armonizarea legislației specifice învățământului superior din România nu a așteptat ziua de 1 ianuarie 2007, în care țara noastră a fost confirmată ca membru deplin al Uniunii Europene. Făcând parte din Grupul de Implementare a strategiilor de dezvoltare a învățământului superior, țara noastră a creat, începând cu anul 2005, un nou un nou cadru legislativ menit să asigure creșterea calității procesului de învățământ. Astfel a fost adoptată Legea 87/2006 pentru aprobarea Ordonanței de urgență nr.75/2005 privind asigurarea calității educației, care definește cadrul în care trebuie asigurată calitatea procesului educațional, cunoscând faptul că instituțiile de învățământ superior sunt responsabile de asigurarea calității propriei activități, în baza autonomiei prevăzute de Magna Charta Universitatum (1988), întărită de Conferința Mondială UNESCO a Învățământului Superior (1998), precum și de Declarația de la Bologna (1999).

În baza articolului 1 din cadrul Hotărârii de Guvern 1257/2005 a fost organizată Agenția Română de Asigurare a Calității în Învățământul Superior, pe scurt ARACIS a cărei misiuni constă în „evaluarea externă a calității educației oferite de instituțiile de învățământ

superior și de alte organizații furnizoare de programe de studiu inițial și de formare continuă, specifice învățământului superior, care operează în România cu scopul de:

- a) a atesta capacitatea organizațiilor furnizoare de educație de a satisface așteptările beneficiarilor și standardele de calitate;
 - b) a contribui la dezvoltarea unei culturi instituționale a calității învățământului superior;
 - c) a asigura protecția beneficiarilor direcți și indirecti de programe de studiu de nivelul învățământului superior prin producerea și diseminarea de informații sistematice, coerente și credibile, public accesibile, despre calitatea educației;
 - d) a propune Ministerului Educației și Cercetării strategii și politici de permanentă ameliorare a calității învățământului superior, în strânsă corelare cu învățământul preuniversitar.
- (3) Conform prevederilor legale, acreditarea organizațiilor furnizoare de educație și a programelor lor de studii este parte a asigurării calității.”

Un an mai târziu, prin HG 1418/2006 a fost aprobată metodologia de evaluare externă, elaborată de ARACIS care stă la baza obținerii, de către universitatea solicitantă, a autorizației de funcționare provizorie (acordă dreptul de a desfășura procesul de învățământ și de a organiza, după caz, admiterea la studii) sau a acreditării (acordă în plus dreptul de a emite diplome, certificate și alte acte de studii recunoscute de forul competent și de a organiza, după caz, examen de absolvire, licență, masterat sau doctorat.).

Dacă specialiștii ARACIS acordă pentru îndeplinirea cerințelor aflate în standarde, calificativul „încredere”, atunci se propune acreditarea solicitantului. Dacă calificativul este „încredere limitată”, atunci se propune autorizarea de funcționare provizorie, iar dacă calificativul este „neîncredere”, adică standardele nu sunt îndeplinite, solicitantul nu obține nici un tip de autorizare.

În prezent, datorită numărului tot mai mare de instituții de învățământ superior, care au obținut statutul de acreditare pentru programele de studii pe care le derulează, se studiază trecerea la o nouă etapă și anume realizarea unei ierarhizări a instituțiilor acreditate, cu implicații directe asupra sistemului de finanțare.

3. Premiile internaționale pentru calitate și învățământul superior

Pentru răsplătirea eforturilor de promovare continuă a calității, comitetele de acordare a premiilor internaționale pentru calitate au înființat secțiuni speciale instituțiilor ce activează în domeniul învățământului superior. Astfel, premiul american pentru calitate poartă numele economistului Malcolm Baldrige (1922-1987), figură de prim rang în cadrul administrației Reagan.

La baza instituirii premiului pentru calitate a stat Legea 100-107 adoptată la 20.08.1987, care a permis legiferarea parteneriatului public-privat.

Premiul Național pentru Calitate M. Baldrige se acordă de către președintele S.U.A., în cadrul unei ceremonii ce se desfășoară anual la Washington, pentru îndeplinirea unor criterii stabilite de către organizatori, la cinci categorii și anume:

1. organizații mari din sfera producției;
2. organizații mari din sfera serviciilor;
3. organizații mici și mijlocii;
4. instituții de învățământ;
5. instituții de îngrijire a sănătății.

Datorită înscrierii în competiție a multor instituții ce activau în domeniile *sănătate* și respectiv *învățământ superior*, Comitetul de organizare a decis să introducă, începând cu anul 1999, categorii separate pentru cele două domenii.

Premiul European pentru Calitate este administrat de Fundația Europeană pentru Managementul Calității cu sprijinul Comisiei Economice Europene și al Organizației Europene pentru Calitate și se acordă, începând cu anul 1992, pe trei mari categorii:

1. Organizații mari (peste 250 de angajați).
2. Organizații provenind din domeniul public.
3. Organizații mici și mijlocii (sub 250 de angajați).

Chiar dacă cele trei categorii sunt foarte generale și nu sunt specifice unor domenii, la competiție se pot înscrie nu numai companii din domeniul industriei ci și instituții de învățământ superior, sau care activează în domeniul medical, mass media, etc., conform dl. Roy Peacock, unuia dintre managerii programului pentru acest premiu care stabilea, ca primă prioritate, *influențarea infrastructurii educaționale, de la școlile de asistente medicale și până la nivelul învățământului postuniversitar*.

*

Față de premiul EFQM, care are categorii de acordare a marelui premiu, mult prea generale, ceea ce are drept consecință principală, concurența la aceeași categorie, a unor instituții care activează în domenii total diferite, premiul american pentru calitate are secțiuni specifice unor anumite domenii, drept pentru care considerăm că, în acest caz, motivarea pentru asigurarea calității învățământului superior este mai crescută. În sprijinul celor afirmate anterior se poate aminti despre clasamentul primelor 500 de universități mondiale realizat de Universitatea Jiatong din Shanghai care poziționează pe primul loc, Universitatea Harvard, iar universitățile americane ocupând 17 dintre primele 20 de locuri. Din Europa cele mai bine clasate sunt universitățile britanice, în timp ce prima universitate din Franța (Universitatea Paris VI) se regăsește pe locul 42. De remarcat faptul că ierarhizarea s-a efectuat pe baza mai multor criterii, printre acestea situându-se numărul de premii Nobel obținute, frecvența realizărilor cercetătorilor universității și nu în ultimul rând, calitatea procesului de învățământ.

În aceste condiții, chiar dacă cerințele Premiului Român pentru Calitate Juran sunt similare cu cele ale premiului european pentru calitate, iar acesta nu prevede expres, pentru creșterea în continuare a calității și competitivității universităților românești de învățământ superior, ar trebui analizată posibilitatea creerii, în cadrul competiției românești, a unei secțiuni dedicate în întregime instituțiilor de învățământ superior.

BIBLIOGRAFIE

1. ARACIS

Ghidul activităților de evaluare a calității programelor de studii universitare și a instituțiilor de învățământ superior vol I-III, București, ARACIS, 2006.

2. Brăteanu Constantin (coordonator)

Managementul calității în învățământul superior, Arad, Ed.Univ. Vasile Goldiș, 2000.

3. Ministerul Educației și Cercetării

Asigurarea calității în învățământul superior – texte selectate, București, MEC, 2005.

4. Zaharia S.Eugen, Marinas Laura (coord.)

Universitatea românească în contextul „Bologna” și „Lisabona”, vol 1/mai 2005, București.

5. www.lefigaro.fr accesat la 5 martie 2008

6. ***

HG 1257/2005 privind aprobarea regulamentului de organizare și funcționare a ARACIS publicată în Monitorul Oficial nr 966 din 01.11.2005

7. ***

Legea 87/2006 pentru aprobarea ordonanței de urgență a guvernului nr. 75/2005 privind asigurarea calității educației. publicată în Monitorul Oficial nr din

8. ,***

HG 1418/2006 pentru aprobarea Metodologiei de evaluare externă a standardelor, a standardelor de referință și a listei indicatorilor de performanță a Agenției Române de Asigurare a Calității în Învățământul Superior, publicată în Monitorul Oficial nr 865 din 23.10.2006

* Marinescu Adrian, lector universitar doctor, Academia Națională de Informații, Șos.Odăii nr. 20-24, sector 1, București, telefon 021-4106550 int.1151, am_adrianmarinescu@yahoo.com

SUPERTERRORISM AND THE MILITARY INSTRUMENT OF POWER ACCORDING TO AMERICAN EXPERTS VISION

Mesaros Vasile*
Naftaila Ion**

Abstract

This paper examines “superterrorism” as a fundamentally new threat to US national security that requires reexamination of US policy for using the Military Instrument of Power (MIOP). The thesis is that examining superterrorism using contemporary war theory can provide guidance in developing a new national security strategy to counter the threat. Three assumptions are made to bound the problem set; superterrorism presents a significant new threat to US national security, current US policy regarding superterrorism may not be sufficient, and MIOP application will be limited to “international” terrorism. After defining the nature and scope of the superterrorism problem, the focus shifts to analysis using three contemporary war theory constructs including “interests and responses”, “enemy as a system”, and Revolution in Military Affairs (RMA)[1].

I. Introduction

The war theory analysis draws three conclusions: superterrorism represents a core national security interest and therefore warrants unilateral use of the MIOP, potentially using the full range of military resources; superterrorism represents an RMA and must be countered with fundamental changes in doctrine and operational concept rather than just relying on technology improvements; and a superterrorist can be attacked as a “system” provided appropriate MIOP tools are brought to the fight and there is sufficient intelligence to determine enemy centers of gravity. In concluding, the paper argues MIOP application policy must be reevaluated in the near term given the seriousness of the superterrorism threat to US national security. Contemporary war theory can provide the elements of that new policy framework.

The nature of terrorist groups is beginning to change from those who want a place at the table... to those who want to destroy the table and all of those who sit at the table

—James Woolsey

The Problem of Definition

Evaluating the new threat first requires establishing terms of reference. While authors refer to newer, more lethal, terrorism using a variety of different terms including “super-terrorism,” “mega-terrorism,” and “mass-terrorism,” the dominant recurrent theme in literature focuses on employment of WMD (generally defined as chemical, biological, and nuclear). WMD terrorism implies a definition that involves weapons not traditionally used by terrorists and very high casualties. Certainly terrorist employment of chemical, biological or nuclear weapons would satisfy the “no traditional use” aspect of the definition. Yet, in some scenarios the “mass casualties” aspect of the definition becomes problematic. For example, the 1995 sarin gas (a chemical or WMD method) attack in the Tokyo subway resulted in a mere dozen deaths while the fertilizer bomb (a conventional explosive) used against the Murrah federal building in Oklahoma City resulted in 168 deaths[2]. Suppose that a bulk cargo ship filled with ammonium nitrate was docked at a major US city and then detonated with a force equaling that of a small nuclear weapon. Would that act not constitute weapon of mass destruction use? Certainly, the definition must not rule out employment of traditional terrorist methods in more lethal and sinister ways.

Motives and Actors

It seems no place is immune today—not the subways of Tokyo, not the busses of Jerusalem, not the office buildings of New York or Oklahoma City. Zealotry in the name of a cause has led individuals, groups, and rogue nations to be increasingly willing to do the unthinkable, often for no other reason than to cause destruction and terror.

—Senator Sam Nunn

Understanding the relationship among actors, motives, and venues is integral to linking the superterrorism threat with policy. Motives are important since they explain why a threat exists and therefore suggest a response target. The fundamental assertion here is that, contrary to Senator Nunn’s view, terrorists have deeper motivation than just seeking death and destruction. Individuals charged with responding to terrorism must be guided by the principle that where there is an act of terrorism, there is a motive that must be uncovered and countered. Logically, resolving motive will always resolve the threat.

If an actor’s motive is known, and the potential damage to society is truly terrible, a viable political option may be to focus national efforts on removing the motive. Carried to the extreme, this logic would suggest acceding to demands before they result in an attack. Motive and conciliation are discussed in greater detail later when addressing policy development.

A more detailed examination of actors is necessary to outline where MIOP use is indicated. There seems to be a growing notion that the world is filled with an unidentifiable “mish-mash” of bad actors.

This notion is reinforced by the 1997 National Military Strategy which refers to the “continued blurring of the distinction between [sic] terrorist groups, factions in ethnic conflicts, insurgent movements, international criminals, and drug cartels.” Although terrorist endeavors may occasionally be linked, albeit probably not to the degree they represent a “terrorist international” or “chaos,” each actor can be identified and classified based on factors such as state support, motive, and venue.

State Support

Traditional studies in terrorism and current US diplomatic policy, focus heavily on the concept of state versus non-state terrorist sponsorship. The premise underlying the focus is that state sponsorship provides a clear view to centers of gravity when applying instruments of power (military, political, economic, and informational) to punish and deter rogue states. However, recent experience illustrates the state/non-state support distinction is becoming less clear. Rogue actors are out there that were once trained and supported by state sponsors, most notably Iran in its bid to expand the influence of Shia Islam. Although no longer linked to state sponsors, these same individuals continue attacks and may eventually employ superterrorist methods. Targeted states are thus faced with a significant policy dilemma in deciding whether to hold those former state sponsors accountable.

Take for example the case of the 1995 bombing attack against the Khobar Towers building in Saudi Arabia that killed 19 US service members[3]. A series of Washington Post articles indicate a primary suspect in the bombing, Hani al-Sageh, belonged to an Iranian supported anti-US group, "Hizbollah of the Gulf", and once received direct financial aid from a senior military member in Iran's Revolutionary Guard Corps. According to the press reports, although circumstantial evidence linked al-Sageh with Iran, there was no definitive proof that Iran specifically directed the Khobar Towers attack. Therefore, in determining what appropriate response is warranted, the US was first faced with proving the attack was state sponsored. The dilemma was compounded by the fact that during the subsequent investigation, election of seemingly moderate Iranian President Katami, made a military response counter to any prospect of normalizing US-Iranian relations.

This state/non-state sponsorship distinction will become even more critical in coping with the aftermath of a superterrorist attack when the targeted society is demanding retribution. Perhaps a better terminology approach for policy purposes is to divide the state support problem set into three subsets including "state-directed," "state complicity," and "non-state" terrorism. "State-directed" would apply to any case where intelligence clearly indicates the act was carried out directly by state agents or surrogates on order of a state. "State complicity" would label a situation in which a state provided training or material support in the past, or where a state might announce solidarity with a group, but there is no evidence of state direction. When there is not even circumstantial evidence of state involvement, the act can naturally be presumed "non-state."

The Motives: Political, Ethnic, Religious, Criminal, and Apocalyptic

Regardless of state involvement, actors can be further broken down into motivebased subsets. In this context one can begin to ascertain the changing nature of the international terrorism environment. History is replete with examples of political, ethnic, and religious based terrorism. But the dominant theme over the past two decades is statedirected political violence stemming from the Cold War and political/religious violence stemming from the spread of Islamic fundamentalism and the Arab-Israeli conflict. A newer phenomenon gaining much scrutiny suggests an emergence of international criminal cartels and, more ominously, pseudo-religious cults with apocalyptic intent.

Recent scares that former Soviet Union (FSU) Mafia elements are trading in WMD, particularly nuclear devices, are perhaps overblown. Yet while there does not appear to be a confirmed case of criminal elements obtaining and selling a nuclear device, on several occasions Russian authorities recovered weapons-usable materials which had been diverted from civilian research institutes and offered for sale. The threat of future successful transfers is significant given the FSU's dismal economic status, and investigating future potential continues to be a high priority task for the US intelligence community.

II. Likelihood and Detection

The impact of terrorism is currently far more limited by the failure or unwillingness of terrorists to exploit new technologies and complex vulnerabilities than by the inherent difficulty in conducting much more lethal attacks. The problem is not a lack of credible means to an end, but rather the lack of a real-world Doctor No or Professor Moriarity.

—Anthony Cordesman

Further defining the superterrorism problem requires a look at current thoughts on likelihood of occurrence and the status of national efforts to detect pending acts. At this early stage, perhaps no one can quantitatively predict the likelihood of another, more deadly superterrorist incident, but most observers tend to agree that, in the aftermath of the Tokyo subway attack, it is just a matter of time. If there is a real-world “Doctor No,” he is perhaps best represented by Shoko Asahara, leader of the Aum Shinrikyo cult. Aum Shinrikyo attempted to disperse chemical and biological agents on several occasions prior to the March 1995 Tokyo subway attack, including a 1994 sarin attack in Matsumoto, Japan which killed seven people[4]. The attacks failed to cause mass casualties for a variety of technical reasons. Estimates indicate that, had the sarin been dispensed properly in the subway attack, it could have caused as many as 10,000 deaths. Although Japanese authorities had significant insight into the group’s activities, including efforts to obtain WMD, until the Tokyo attack, the US Intelligence community was apparently unaware the group was developing chemical and biological capabilities even though the group had published documents threatening genocide.

The Tokyo attack raises significant questions about likelihood of occurrence and demonstrated intent, as it clearly was in the Tokyo case based on Aum Shinrikyo’s rhetoric and activities leading up to the attack. Yet, establishing intent is a difficult business and, generally, intent does not factor into military planning unless coupled with existing or improving capability. Rather, an assessment of likelihood must focus on increasing capabilities in a changing strategic environment. We know potential capabilities (access to means) are expanding, and with that, potential scenarios expand.

Globalization, particularly increased access to international transportation and communications, also simplifies conducting superterrorist attacks. Therefore this paper leaves the quantitative intent analysis to those who seek to model human behavior and falls back on the initial assumption that superterrorism is a real and emerging threat that mandates rethinking response policy.

Role of Intelligence

While a detailed treatment of intelligence efforts to counter terrorism is beyond this paper’s scope and classification, there are a few points worth addressing as they provide insight in later policy development discussion. Two primary intelligence disciplines employed against terrorism are signals intelligence (SIGINT) and human-source intelligence (HUMINT). Although potentially powerful tools, both disciplines have constraints that limit their effectiveness in the terrorism fight. First, as previously discussed, intelligence is inherently limited in its ability to determine future intent (i.e., model human behavior). Second, both disciplines are limited by legal restrictions on collecting against US entities (organizations and individuals).

In most cases prohibited targets include allied nations and aliens operating or residing in the US. These legal constraints, compounded by improvements in secure communications technology, pose particular limitations on SIGINT's usefulness as a detection tool. Third, it is difficult to prioritize collection targets and, in particular, to determine the difference between a legitimate US national security concern or simply another state's domestic trouble. This difficulty in prioritization may have contributed to the US intelligence community's ignorance of Aum Shinrikyo's activities.

HUMINT is also significantly constrained by a self-imposed "national morality" stemming from perceived past year abuses. Policies specifically restrict case officers' ability to target human rights abusers and even some criminal elements for recruitment. Former DCI Woolsey warned Congress of the consequences of current policy during 1997 testimony; "It is not a wise policy for the United States to tell its intelligence case officers overseas that they may not recruit as spies, as informants, people who are not nice... It's a dandy way to penetrate places you do not need to penetrate... It's a terrible policy to penetrate Hizbollah. Hizbollah consists entirely of human rights violators."

HUMINT collection is also limited by societal aversion to US casualties, an inherent risk in any robust covert action or clandestine HUMINT operation in denied areas.

III. Deterrence and Response

It can be predicted that no effective international response is likely to arise until and unless weapons of mass destruction are actually used by radical non-governmental groups in premeditated acts of terrorism.

—Geoffrey and Alan Lee Williams

In recent years, the US Government has taken numerous steps, in addition to expanding intelligence efforts, to enhance its ability to cope with a superterrorist attack. Significant additional measures include; legislation initiated by President Clinton in 1995 to increase punishment for use of WMD, creation of military special incident response teams and even a recent decision by DOD to inoculate active-duty military personnel against anthrax. Given the sheer range of superterrorism possibilities however, it is difficult to quantify the added security such measures bring. At best, the measures offer US society reassurance that something is being done. At worst, the new measures offer a false sense of security that stalls national debate over fundamental, and perhaps painful, policy changes that might mitigate the threat through deterrence.

A coherent national policy of deterrence and response will naturally include all instruments of power and indeed all instruments are currently employed in countering terrorism. For a variety of reasons, the economic instrument has not proven to be a particularly effective tool against terrorism. Likewise, in the context of terrorism, information operations serve more as an enabler for the other instruments or power.

Therefore, for this analysis, discussion is limited to diplomatic and military instruments.

National Strategy

Given the dilemma over use of military power in a preemptive or retribution role, it is important to understand what current US strategy says about MIOP employment against superterrorism[5].

According to the 1997 NSS, the government's first priority is to "be prepared and willing to use all appropriate instruments of national power to influence the actions of other state and non-state actors." Moving from that broad and somewhat ambiguous thought, the President goes on to say that, with respect to terrorism and WMD, no nation can defeat the threats alone and therefore the problem must be attacked through key security arrangements. The President's specific strategy on terrorism is fourfold:

- (1) make no concessions to terrorists;
- (2) bring all pressure to bear on state sponsors of terrorism;
- (3) fully exploit all available legal mechanisms to punish international terrorists; and
- (4) help other governments improve their capabilities to combat terrorism.

The most concrete implication for use of the MIOP against superterrorism is embedded in the statement "we reserve the right to strike at terrorists and assets valued by those who support them." While this suggests a willingness to take drastic measures, the overall tone is one of engagement, consensus building, and "appropriate" use of IOPs. In summary, the NSS calls for a more focused effort against superterrorism, but does not offer any fundamentally new deterrence measures or specifically state when MIOP use is warranted. The 1997 National Military Strategy (NMS) speaks more specifically to the superterrorism threat, expanding on the concept of superterrorism as an "asymmetric" challenge. The military strategy rightly predicts the MIOP can rarely address root causes of conflict stemming from political, economic, social, and legal conditions. Nonetheless, the NMS suggests executing a strategy of "shape, respond, and prepare now" will provide the technology and strategic agility needed to cope with all threats, presumably even "asymmetric" threats.

What is absent in the NSS and NMS is a clear, unambiguous statement that bounds the range of military options when faced with evidence of a pending superterrorist attack on US interests. Moving towards that sort of basic policy redefinition requires an examination of congruency between these existing national strategy statements and contemporary war theory.

IV. War Theory Application

Given that current US national strategy does not clearly outline those circumstances where the MIOP will be used against superterrorism, looking at the problem in a contemporary war theory setting may suggest implications for future strategy and policy development. Although the selection of models is somewhat arbitrary, theories examined in this chapter were selected on potential for establishing elements of a new counterterrorism strategy.

Classifying the Degree of Threat

Examining superterrorism as it relates to contemporary war theory first requires establishing the severity of the threat. Estimates of the lethality of various attack scenarios employing biological and chemical agents vary widely due to differing assumptions about delivery method (e.g., scud warhead or aircraft spraying), wind patterns, humidity, and a host of other variables. Assessments suggest that employment of chemical and biological weapons over a major city could result in as many as 100,000 deaths in the case of a scud attack, and as many as several million in the case of aircraft dispersal in aerosol format. However, many of the studies assume efficient manufacture of agents and effective dispersal technique, which, as demonstrated during the Aum Shinriyko attack, may overestimate the capabilities of many terrorists. Looking at the problem from a worst case scenario, one can infer from the

evidence that attacks against population centers or unwarned and/or un-innoculated troop concentrations could have potentially grave consequences with many thousands of casualties.

The Superterrorist as a System

In considering cases where the MIOP is indicated in countering superterrorism, one must consider how effective it will be, especially in the case of non-state supported shadow groups working on the fringes. John Warden points out there are essentially three ways to make an enemy comply; make his actions too “expensive” to continue, prevent him from acting by imposing strategic or operational paralysis on him; or annihilate him. Warden’s “enemy as a system” model provides a useful methodology in this context. Warden proposes that all life-forms and their institutions are organized similarly in a system that includes; a leadership function, system-sustaining functions such as energy or money, infrastructure to tie elements of the system together, a population, and a fighting or defense system to protect all from attack.

Applying Warden’s construct to terrorism, the leader is the head of an organized group or could be a lone individual. The leadership set also includes the leader’s immediate family, inner circle of associates, and associated security and communications that directly support them. Organic essentials would naturally vary, but are likely to include money and some sort of ideology. Infrastructure includes a means to communicate throughout the organization, access to technology on lethal means, and access to transportation. Population can range from a lone individual, to members of a terrorist organization, or even members of a particular ideological sect. Finally, the fighting and defense mechanism would include specific methods of terrorist attack and adopted security measures. Warden argues that somewhere within these subsystems, there are centers of gravity which, if attacked, will force the enemy to comply; failing that, attacking other centers of gravity might impose operational or strategic paralysis. Warden’s final observation in this construct is that an enemy may press on with his actions in ignorance of the ultimate consequences. He therefore offers a caveat: “You may have to educate the enemy on the effect your operations are likely to have. You may also have to give him accurate information on the extent of his losses and the long and short term effects likely to flow from them.” This systems approach points to courses of action that are employed routinely in the war on terrorism; attack and kill the leader, remove his source of funding, employ information operations to drive a wedge between him and supporting ideology, and/or deter him by announcing a determined retribution policy. The most useful aspect of this model is its assertion the superterrorist (as any other enemy system) can be attacked using IOPs, provided the enemy’s system is understood well enough and the operator is given adequate tools for military attack.

V. Conclusion

As stated in the introduction, this assessment is based on a realist perspective. While long-term idealist approaches such as garnering international consensus have merit, waiting for the resultant “new world order” to take hold would likely entail setbacks along the way. In the superterrorism paradigm, the cost of those occasional setbacks will not be acceptable to US society. The current US national posture against superterrorism is inadequate as it does not entail any fundamentally new measures against this fundamentally new and critical threat. A new strategy must be formulated in the near term that reevaluates the underpinnings of current strategy from a clean slate and uses contemporary war theory to establish clear guidelines for MIOP application.

While this paper does not outright advocate using weapons of mass destruction or illegal measures such as assassination as a correct and just response to superterrorism, the extreme risks inherent in the new paradigm should rightly spark “out-of-the-box” thinking by those charged with policy development. Indeed, as this new threat evolves there will likely be a growing national awareness and public debate about these same tough issues. Hopefully the debate will mature into a definitive new national security approach before an attack occurs because unwillingness to reconsider coercive measures may leave conciliation as the only viable response option.

Bibliography

- [1] Office of the Secretary of Defense, Definition of “The Revolution in Military Affairs.” In *The Revolution in Military Affairs: Report by the Science Applications International Corporation*, 1996. Available on <http://sac.saic.com/Rmapaper.htm>.
- [2] “10-90 Gold Response Plan.” *Defense Protective Service Report*, 5 January 1997. Available on <http://www.quickmask.com/shrinrkyo.htm>.
- [3] Magyar, Dr. Karl P. *Conflict in the Postcontainment Era*. Reprint in Air Command and Staff College, War and Conflict Course Book. Maxwell AFB, Ala.: Air University Press, August 1997.
- [4] “First Anniversary of Tokyo Subway Poison Gas Attack: Is the US Prepared for a Similar Attack?” *Henry L. Stimson Center News Advisory*, 1997. Available on <http://www.stimson.org/cwc/terror.htm>.
- [5] Inman, B. R., and Daniel Burton Jr. “Technology and US National Security.” In *Rethinking America’s Security*. Edited by Graham Allison et al. New York: W. W. Norton, 1992.

* Mesaros Vasile, Sef Birou Politia Comunitara, N. Balcescu, Nr. 62-64, Brasov, tel: 0744/ 859013

** Naftaila Ion, Consilier 1 Politia Comunitara, N. Balcescu, Nr. 62-64, Brasov, tel: 0721/ 638636, email: naftaila_ion@yahoo.com

THE NATIONAL MILITARY STRATEGY OF THE UNITED STATES OF AMERICA

Mesaros Vasile*
Naftaila Ion**

The National Military Strategy (NMS) supports the aims of the National Security Strategy (NSS) and implements the National Defense Strategy (NDS). It describes the Armed Forces' plan to achieve military objectives in the near term and provides the vision for ensuring they remain decisive in the future.

I. Military strategies

The National Security Strategy

The President's NSS affirms the Nation's commitment to "help make the world not just safer but better." This requires victory in the War on Terrorism (WOT) – a victory that is enduring and contributes to defending, preserving and extending the peace. The NSS directs an active strategy to counter transnational terrorist networks, rogue nations and aggressive states that possess or are working to gain weapons of mass destruction or effect (WMD/E).¹ It emphasizes activities to foster relationships among US allies, partners and friends. Such relationships support efforts to strike globally at terrorist organizations and create conditions inhospitable to terrorism and rogue regimes. The NSS highlights the need to retain and improve capabilities to prevent attacks against the United States, work cooperatively with other nations and multinational organizations and transform America's national security institutions.

The National Defense Strategy

The NDS supports the NSS by establishing a set of overarching defense objectives that guide the Department's security activities and provide direction for the National Military Strategy. The NDS objectives serve as links between military activities and those of other government agencies in pursuit of national goals. The Department must take action to secure the United States from direct attack and counter, at a safe distance, those who seek to harm the country.

The Department must work to secure strategic access to key regions, lines of communication and the “global commons” of international waters, airspace, space and cyberspace. Defense activities must help establish security conditions favorable to the United States and its partners while working to expand the community of like-minded nations. The Department will also work to strengthen alliances and partnerships by helping other nations increase their ability to defend themselves and protect common security interests.

The NDS focuses Department activities on actions that assure allies and friends, dissuade potential adversaries, deter aggression and counter coercion and defeat adversaries. These interconnected activities promote close cooperation with those committed to the principles of freedom, democracy and opportunity. The NDS provides four guidelines for implementing the strategy – create an active defense-in-depth; conduct continuous transformation; adopt a capabilities-based approach; and manage risks.

These guidelines will structure strategic planning and decision-making across all segments of the Department.

Objectives:

- Secure the United States from direct attack.
- Secure strategic access and retain global freedom of action.
- Establish security conditions conducive to a favorable international order.
- Strengthen alliances and partnerships to contend with common challenges.

The Role of the National Military Strategy

The NMS derives objectives, missions and capability requirements from an analysis of the NSS, the NDS and the security environment. The NSS and NDS provide a broad strategic context for employing military capabilities in concert with other instruments of national power. The NMS provides focus for military activities by defining a set of interrelated military objectives and joint operating concepts from which the Service Chiefs and combatant commanders identify desired capabilities and against which the Chairman of the Joint Chiefs of Staff assesses risk.

The NSS establishes homeland security as the first priority of the Nation. The Armed Forces’ role in homeland security is complex, combining actions overseas and at home to protect the United States. Our first line of defense is abroad and includes mutually supporting activities with US allies to counter threats close to their source. Closer to home, the Armed Forces use their capabilities to secure strategic air, land, sea and space approaches to the United States and its territory. When directed, the Armed Forces employ military capabilities at home to protect the nation, the domestic population and critical infrastructure from direct attack. Protecting the United States also requires integrating military capabilities with other government and law enforcement agencies to manage the consequences of an attack or natural disaster.

Key Aspects of the Security Environment

The United States faces a number of dangerous and pervasive threats. Traditional, irregular, catastrophic, and disruptive challenges will require the Armed Forces to adjust quickly and decisively to change and anticipate emerging threats. Three key aspects of the security environment have unique implications for executing this military strategy and will drive the development of concepts and capabilities that ensure success in future operations.

A Wider Range of Adversaries

Adversaries capable of threatening the United States, its allies, and its interests range from states to non-state organizations to individuals. There are states with traditional military forces and advanced systems, including cruise and ballistic missiles, which could seek to control key regions of the world. A few of these states are 'rogues' that violate treaties, secretly pursue and proliferate WMD/E, reject peaceful resolution of disputes and display callous disregard for their citizens. Some of these states sponsor terrorists, providing them financial support, sanctuary and access to dangerous capabilities. There are non-state actors, including terrorist networks, international criminal organizations and illegal armed groups that menace stability and security. Even some individuals may have the means and will to disrupt international order.

A More Complex and Distributed Battlespace

Adversaries threaten the United States throughout a complex battlespace, extending from critical regions overseas to the homeland and spanning the global commons of international airspace, waters, space and cyberspace. There exists an "arc of instability" stretching from the Western Hemisphere, through Africa and the Middle East and extending to Asia. There are areas in this arc that serve as breeding grounds for threats to our interests. Within these areas rogue states provide sanctuary to terrorists, protecting them from surveillance and attack. Other adversaries take advantage of ungoverned space and under-governed territories from which they prepare plans, train forces and launch attacks. These ungoverned areas often coincide with locations of illicit activities; such coincidence creates opportunities for hostile coalitions of criminal elements and ideological extremists.

Technology Diffusion and Access

Global proliferation of a wide range of technology and weaponry will affect the character of future conflict. Dual-use civilian technologies, especially information technologies, high-resolution imagery and global positioning systems are widely available. These relatively low cost, commercially available technologies will improve the disruptive and destructive capabilities of a wide range of state and non-state actors.

Applying Strategic Principles

Strategic agility, integration and decisiveness allow the Armed Forces to move at great speed and distance to undertake combat operations quickly in sometimes overlapping conflicts. They guide the development of tailored, joint operations concepts that define how the Armed Forces employ capabilities across the range of military operations.

Commanders must develop plans that ensure they retain the agility to contend with uncertainty, apply effects decisively and integrate actions with other government agencies and multinational partners. Combatant commanders should consider these principles when planning and conducting operations. These principles guide the development of joint operations concepts and the capabilities the joint force requires.

II. National Military Objectives

The NDS establishes four strategic objectives: secure the United States from direct attack; secure strategic access and maintain global freedom of action; establish security conditions conducive to a favorable international order; and strengthen alliances and

partnerships to contend with common challenges. The NMS establishes three supporting military objectives: to *protect the United States* against external attacks and aggression; *prevent conflict and surprise attack*; and *prevail against adversaries*.

Joint operating concepts (JOCs), currently under development, support each objective and link specific tasks to programmatic actions as well as guide the development of plans and the execution of operations. The current set of JOCs – *Homeland Security, Stability Operations, Strategic Deterrence* and *Major Combat Operations* – represent related actions that support all of the NMS objectives.

1. Protect the United States

Today, our first priority is to protect the United States. Joint forces help to secure the United States from direct attack through military activities overseas, planning and execution of homeland defense and support to civil authorities. When directed, the Armed Forces provide military support to civil authorities, including capabilities to manage the consequences of an attack thru:

- Countering Threats Close to their Source*
- Protecting Strategic Approaches*
- Defensive Actions at Home*
- Creating a Global Anti-Terrorism Environment*

2. Prevent Conflict and Surprise Attacks

The United States must prevent conflict and surprise attacks through actions that deter aggression and coercion while retaining the capability to act promptly in defending the nation. Preventing conflict and deterring aggression rely in large part on an integrated overseas presence. Overseas, US forces permanently based in strategically important areas, rotationally deployed forward in support of regional objectives, and temporarily deployed during contingencies convey a credible message that the United States remains committed to preventing conflict.

Preventing conflict and surprise attacks requires that the Armed Forces take action to ensure strategic access, establish favorable security conditions and work to increase the capabilities of partners to protect common security interests:

Promote Security. The visible and purposeful presence of US military capabilities is an integral part of an active global strategy to ensure security and stability. Military forces engage in security cooperation (SC) activities to establish important military interactions, building trust and confidence between the United States and its multinational partners.

Deterring Aggression. Deterrence rests on an adversary understanding that the United States has an unquestioned ability to deny strategic objectives and to impose severe consequences in response to hostile or potentially hostile actions. Deterring aggression and coercion must be anticipatory in nature to prevent the catastrophic impact of attacks using biological, chemical or nuclear weapons on civilian population centers in the United States or in partner nations.

Nuclear capabilities continue to play an important role in deterrence by providing military options to deter a range of threats, including the use of WMD/E and large-scale conventional forces. Additionally, the extension of a credible nuclear deterrent to allies has been an important nonproliferation tool that has removed incentives for allies to develop and deploy nuclear forces.

Preventing Surprise Attacks. Military forces can no longer focus solely on responding to aggression. The potentially horrific consequences of an attack against the United States

demand action to secure the Nation from direct attack by eliminating certain threats before they can strike. Preventative missions require shared, “actionable” intelligence, and rules of engagement that allow commanders to make timely decisions. This decision making process stresses collaboration, speed and responsiveness – key ingredients required when exploiting time-sensitive opportunities as they arise, especially against mobile, time critical targets. These missions require exacting analysis and synthesis of intelligence gathered by a combination of capabilities, including human and technical collectors.

3. Prevail Against Adversaries

When necessary, the Armed Forces will defeat adversaries. Developments in the security environment necessitate a Joint Force that can achieve tactical and operational success and prevail in a manner that establishes favorable security conditions and ensures enduring victories. Terrorist attacks demonstrate that conflict is not limited to geographic borders and that defeating root causes of terrorism requires a total national effort. The United States will constantly strive to enlist the support of the international community and increase the capabilities of partners to contend with common challenges, but will not hesitate to act alone, if necessary, trying to:

- Swiftly Defeat Adversaries*
- Win Decisively*
- Stability Operation.*

III. A Joint Force for Mission Success

The objectives of protect, prevent and prevail provide the foundation for defining military capabilities and creating a joint force that can contend effectively with uncertainty. They support a capabilities-based approach that focuses on how adversaries will fight in the future rather than on which specific adversaries we may fight. The Armed Forces must have the ability to defeat opponents that possess WMD/E, combine both low-tech and high-tech capabilities and merge traditional and asymmetric capabilities in an attempt to overcome US military advantages.

Defeating adaptive adversaries requires flexible, modular and deployable joint forces with the ability to combine the strengths of individual Services, combatant commands, other government agencies and multinational partners.

Joint Force Attributes:

- Fully Integrated—functions and capabilities focused toward a unified purpose.
- Expeditionary—rapidly deployable, employable and sustainable throughout the global battlespace.
- Networked—linked and synchronized in time and purpose.
- Decentralized—integrated capabilities operating in a joint manner at lower echelons.
- Adaptable—prepared to quickly respond with the appropriate capabilities mix.
- Decision superiority—better-informed decisions implemented faster than an adversary can react.
- Lethality—destroy an adversary and/or his systems in all conditions.

1. Desired Attributes

The challenge over the next decade will be to develop and enhance joint capabilities in a time of global war, finite resources and multiple commitments. While the United States enjoys an overwhelming qualitative advantage today, sustaining and increasing this advantage will require transformation - a transformation achieved by combining technology, intellect and cultural changes across the joint community. The Armed Forces must be able to evaluate challenges, leverage innovation and technology and act decisively in pursuit of national goals. Joint forces operating in this complex battlespace must be fully integrated and adaptable to anticipate and counter the most dangerous threats.

2. Functions and Capabilities

Inherent in each military objective is a series of functions that the Joint Force must perform. Commanders derive their tasks and define required capabilities through an analysis of these functions and the concepts that describe how the Armed Forces will perform them. Capabilities that allow the Joint Force to perform these functions result from combinations of joint doctrine, organization, training programs, materiel solutions, leadership, personnel and facilities.

2.1. Applying Force

The application of military force to achieve the objectives of the NMS is the primary task of the Armed Forces. It requires the integrated use of maneuver and engagement to create precisely defined effects. Force application includes force movement to gain positional and temporal advantage to rapidly seize the initiative and complicate an adversary's defensive plans. Force application integrates air, land, sea, special operations, information and space capabilities. It also requires unprecedented levels of persistence that allow commanders, even in a high-threat environment, to assess results against mission objectives, adjust capabilities accordingly and reengage as required.

2.2. Deploying and Sustaining Military Capabilities

Force application in multiple overlapping operations will challenge sustainment capabilities. Sustaining such operations requires the ability to support forces operating in and from austere or unimproved forward locations. Additionally, the increasing importance of mobility will necessitate more expeditionary logistics capabilities. Focused logistics provides the right personnel, equipment and supplies in the right quantities and at the right place and time. Such focused logistics capabilities will place a premium on networking to create a seamless end-to-end logistics system that synchronizes all aspects of the deployment and distribution processes.

Overlapping major combat operations place major demands on strategic mobility. Achieving objectives in such operations requires robust sealift, airlift, aerial refueling and pre-positioned assets. Strategic mobility that supports these operations also requires supporting equipment to store, move and distribute materiel and an information infrastructure to provide real-time visibility of the entire logistics chain.

Sustainment includes force generation and management activities that ensure the long-term viability of the force. Force generation includes recruiting, training, educating and retaining highly qualified people in the Active and Reserve Components as well as within the DOD civilian and contracted workforce. These personnel must have the right skill sets to

apply joint doctrine within their organizations. Force generation requirements must include planning, programming, acquisition, maintenance, repair and recapitalization of equipment and infrastructure to maintain readiness.

Force management contributes to improving readiness levels even during high-intensity operations..

2.3. Securing Battlespace

The Armed Forces must have the ability to operate across the air, land, sea, space and cyberspace domains of the battlespace. Armed Forces must employ military capabilities to ensure access to these domains to protect the Nation, forces in the field and US global interests. The non-linear nature of the current security environment requires multi-layered active and passive measures to counter numerous diverse conventional and asymmetric threats. These include conventional weapons, ballistic and cruise missiles and WMD/E. They also include threats in cyberspace aimed at networks and data critical to US information-enabled systems. Such threats require a comprehensive concept of deterrence encompassing traditional adversaries, terrorist networks and rogue states able to employ any range of capabilities. The Armed Forces require new capabilities to detect and interdict a wide range of threats close to their source and throughout the strategic approaches. The availability of intelligence and dual use technology to a wider variety of potential adversaries poses an increasing danger, providing them the ability to interrupt or exploit US information systems.

2.4. Achieving Decision Superiority

Decision superiority – the process of making decisions better and faster than an adversary – is essential to executing a strategy based on speed and flexibility. Decision superiority requires new ways of thinking about acquiring, integrating, using and sharing information. It necessitates new ideas for developing architectures for command, control, communications and computers as well as the intelligence, surveillance and reconnaissance assets that provide knowledge of adversaries. Decision superiority requires precise information of enemy and friendly dispositions, capabilities, and activities, as well as other data relevant to successful campaigns. Battlespace awareness, combined with responsive command and control systems, supports dynamic decision-making and turns information superiority into a competitive advantage adversaries cannot match.

Persistent surveillance, ISR management, collaborative analysis and on-demand dissemination facilitate battlespace awareness. Developing the intelligence products to support this level of awareness requires collection systems and assured access to air, land, sea and space-based sensors. Human collectors are a critical element in the collection system; they provide the ability to discern the intention of adversaries and produce actionable intelligence for plans and orders. Intelligence analysts operating well forward must have the ability to reach back to comprehensive, integrated databases and to horizontally integrate information and intelligence. The entire system must be supported by effective counterintelligence capabilities that deny an adversary access to critical information. Decisions to apply force in multiple, widely dispersed locations require highly flexible and adaptive joint command and control processes. Commanders must communicate decisions to subordinates, rapidly develop alternative courses of action, generate required effects, assess results and conduct appropriate follow-on operations.

IV. Force Design and Size

1. Implications for Force Design and Size

The NDS directs a force sized to defend the homeland, deter forward in and from four regions, and conduct two, overlapping “swift defeat” campaigns. Even when committed to a limited number of lesser contingencies, the force must be able to “win decisively” in one of the two campaigns. This “1-4-2-1” force-sizing construct places a premium on increasingly innovative and efficient methods to achieve objectives. As a result, planners and programmers should take into account the following implications of the construct:

Baseline Security Posture. Combatant commanders will perform their missions within a baseline security posture that includes the WOT, ongoing operations and other day-to-day activities to which US forces remain committed and from which they are unlikely to disengage entirely.

Adequacy and Presence. Determining the size of the force requires assessing the adequacy of the force to meet current and future challenges and the optimization of current end strength and force/capabilities mix.

Disengagement. While the force-planning construct assumes that the United States will disengage from some contingencies when faced with a second overlapping campaign, there may be some lesser contingencies that the United States is unwilling or unable to terminate quickly.

Escalation. Actions to size the force must take into account the fact that lesser contingencies have the potential to escalate to more demanding campaigns.

Force Generation and Transformation. Force sizing and design must look beyond current operations. The health of the force rests on the ability to generate, sustain and transform capabilities over the long term.

2. Risk and Force Assessments

Given current force levels and appropriate resources, this strategy is executable. While US conventional military capabilities are, and will likely remain, unmatched for the foreseeable future, demands on the Armed Forces across the range of military operations remain considerable. Commanders must develop options to balance demands like transformation, modernization and recapitalization that, if unrealized over the longer-term, could make it increasingly difficult to execute this military strategy.

V. Conclusion

This strategy focuses the Armed Forces on winning the WOT and enhancing joint warfighting while supporting actions to create a joint, network-centric, distributed force, capable of full spectrum dominance. Achieving decision superiority and generating tailored effects across the battlespace allows the Joint Force to control any situation over a range of military operations. To succeed, the Armed Forces must integrate Service capabilities in new and innovative, reduce seams between combatant commands and develop more collaborative relationships with partners at home and abroad.

* Mesaros Vasile, Sef Birou Politia Comunitara, N. Balcescu, Nr. 62-64, tel: 0744/ 859013

** Naftaila Ion, Consilier 1 Politia Comunitara, N. Balcescu, Nr. 62-64, tel: 0721/ 638636, email: naftaila_ion@yahoo.com

MANAGEMENTUL COMUNICĂRII ÎN STRUCTURILE PUBLICE

Cosmin – Ludovic MUREȘAN *

Abstract:

This subject wanted to present some theoretical appearances in the aim to accentuate the role in create a good communication between managers and underlings in public institutions.

I. Introducere

Este foarte important felul în care un popor își organizează conceptele și modul în care acesta își structurează instituțiile. Managementul după care acestea sunt structurate și care în final își poate mai mult sau mai puțin sublinia eficiența, are la bază comunicarea, factor determinant nu numai la nivelul instituțiilor publice ci chiar și în ceea ce privește evoluția umană.

Comunicarea, poate fi definită ca fiind procesul de înțelegere între oameni prin intermediul transferului de informație.

Problematika tratată în prezenta lucrare are drept scop scoaterea în evidență a factorilor determinanți în managementul informației, în vederea creșterii eficienței procesului de comunicare la nivelul structurilor publice.

II. Funcțiile procesului de comunicare în structurile publice

Comunicarea în ansamblul ei, reprezintă un proces foarte complex care are la bază o serie de funcții determinante, cele mai importante dintre acestea fiind tratate în cele ce urmează, astfel:

1 - Mijlocește influențarea comportamentului membrilor structurii publice

Felul în care este organizată cunoașterea determină felul organizării oamenilor, și invers. Când cunoașterea este concepută ca fiind specializată și ierarhică, instituțiile sunt la fel.

Odată intrate în acest șablon, acestea vor tinde să încremenească organizarea cunoașterii, împiedicând reconceptualizările care ar putea porni modificările radicale în sistem.

Prin regulamentele sale interne, o instituție va comunica angajaților ce anume așteaptă de la aceștia, cine este imputernicit să decidă și cine trebuie să fie obedient.

Aceste reguli, dacă sunt trasate și considerate imuabile, vor bloca organizația la nivelul de evoluție a științei organizării și a nevoilor previzibile în momentul apariției sale. Nepermițând schimbările structurale, organizația în speță nu se va putea adapta cerințelor socio-economice și se va compromite economic.

2 - Permite exprimarea sentimentelor și a emoțiilor

Motivațiile acțiunilor umane pot fi de natură materială, sentimentală sau ideologică. Decizia unei persoane, executant sau manager, va purta amprenta respectivului, a momentului luării deciziei, a informațiilor deținute în acel moment și a stării psihice sau de sănătate. Informațiile pot determina starea psihică a decidentului. Cunoașterea sentimentelor și emoțiile unei persoane pot fi edificatoare asupra motivațiilor care au stat la baza luării unei anumite decizii.

3 - Furnizează, receptează sau face schimb de informații

O organizație reușește numai atunci când părțile ei componente lucrează împreună. În cadrul organizației, fiecare compartiment poate fi comparat cu o boxă de unde informația se scurge în direcțiile stabilite prin canalele oficiale de comunicare.

O informație este comunicată superiorului care decide dacă aceasta trebuie transmisă unui alt executant, unui omolog din alt compartiment, sau unui manager de tip superior, servind astfel ca verigă formală între boxe. Dar sarcina principală a superiorului este de a aduna informații disparate, obținute pe fragmente de la specialiști și de a le sintetiza înainte de a le transmite prin alte canale oficiale spre nivelul decizional imediat superior.

Altfel spus, cunoașterea este dezmembrată orizontal și reasamblată vertical. Structura de putere bazată pe controlul informației se prezintă astfel: boxa este controlată de către specialist iar canalul de către manager.

Dacă informația ar fi quasi-statică, sistemul ar putea funcționa. Uneori, ritmul socio-economic alert impune schimbări repetate, la baza acestei situații aflându-se o cantitate de informații foarte mare și deosebit de complexe, factori ce duc la supraîncărcarea canalelor de informații, multe dintre acestea ajungând să fie distribuite greșit sau ducând prin sinteza lor, la o denaturare a realului.

Problema definitorie constă în faptul că organizația este construită pornind de la premisa cunoașterii lanțului informatic, al ierarhizării modului în care informația este transmisă prin canalele specifice obiectului de activitate al societății.

Procesul comunicării are menirea de a consolida structura formală a organizației. Toate avantajele unei organizații – resursele tehnice și financiare, diversele legături și aptitudini nu au nicio valoare practică dacă membrii respectivei organizații nu cunosc lanțul ierarhic de comunicare, ceea ce demonstrează practic că nu își cunosc nici atribuțiile funcționale.

În fiecare organizație, informația trebuie să ajungă la persoana potrivită, în timp util. În rețelele centralizate, toată informația curge spre centru, fapt care expune la riscul ca aceasta să nu ajungă la nivelul sau la compartimentul unde prezența sa este necesară.

În această situație, în multe organizații se dezvoltă circuite informale de comunicare. Un exemplu ar fi sistemul japonez prin care, salariații firmelor japoneze angajați în aceeași perioadă într-o companie păstrează legăturile și fac schimb de informații înafara circuitelor oficiale, comunicându-și adevăratele simțăminte și probleme. Astfel, know-how-ul circulă în companie, chiar dacă boxele și canalele de informații sunt supraîncărcate sau blocate.

III. Bariere obiective și subiective în comunicarea eficientă

În ceea ce privește eficiența comunicării, se pot distinge bariere obiective sau subiective. Astfel, se pot întâlni următoarele situații:

- Numărul nivelelor ierarhice conduce la posibilitatea denaturării mesajului (prin clivaj, filtraj);
- Limbajul de strictă specialitate îngreunează înțelegerea mesajului, prelungind sau stopând înțelegerea acestuia. Probabil din acest motiv librăriile occidentale și mai recent, și cele românești conțin volume de popularizare a științei, scrise într-un limbaj prietenos, accesibil;
- Focalizarea spre realizarea obiectivelor proprii, prin căi personale, fără a ține seama de obiectivele și nevoile altora.

Lupta pentru supremație, pentru păstrarea poziției, nu se duce doar pe piața produselor. Pe plan personal, fiecare dintre noi suntem într-o continuă negociere, luptă pentru păstrarea sau ameliorarea poziției. Cu atât mai mult un manager, care are de apărut o poziție bună, un renume, o carieră. Incapacitatea sau teama acestora de a delega competențe, iritarea lor când lucrurile nu se petrec în conformitate cu propriile estimări, refuzul acestora de a-și recunoaște greșelile au ca urmare faptul că nu pot obține o informare reală, în timp util. Subalternii, din lipsă de personal, de mijloace de prelucrare a datelor, sau pur și simplu, din teama de a nu fi pedepsiți, transmit informații denaturate. Prin urmare, deciziile pe care le ia managerul, luate pe baza unor informații neconforme cu realitatea, raportate la situația efectiv reală pot duce uneori la rezultate nedorite.

În funcție de poziția unei persoane într-o structură, aceasta poate determina sau interzice accesul la informații. Le poate ascunde, le poate prezenta cu întârziere sau denaturat.

Abilitățile de comunicare, înnăscute sau dobândite prin educație ameliorează calitatea comunicării.

Cunoașterea problemelor aflate în discuție, capacitatea de a exprima clar și concis, în termeni accesibili interlocutorului mesajul ce se dorește a fi transmis, deschiderea și jovialitatea, fac ca receptorul mesajului să-l perceapă corect.

Răbdarea în ascultarea mesajului, capacitatea de a-l percepe, de a-l decodifica și de a analiza emoțiile emițătorului fac din ascultător un bun receptor.

IV. Climatul de comunicare în structurile publice

Deosebit de important într-o organizație este climatul de comunicare. Acesta se poate clasifica în: climatul defensiv și climatul deschis.

- În cazul unui climat de comunicare defensiv avem de-a face cu un mod de comunicare evaluativ, adică cu o comunicare bazată pe judecăți de valoare. În acest caz, managerul sau superiorul urmărește în principal să-i influențeze pe subordonați; va da dovadă de neutralitate, superioritate și întreaga comunicare se va baza pe rațiuni strategice. Caracteristic acestui tip de climat este certitudinea, comunicarea în termeni categorici.

- Deasemeni, putem întâlni în structurile publice și climatul de comunicare deschis. Acesta este unul descriptiv, comunicarea fiind orientată spre conținut. În acest caz, superiorul comunică pe picior de egalitate, putând da dovadă de spontaneitate și chiar de empatie. Scopul constă în general în ajungerea la un punct de vedere comun. Astfel, putem vorbi de o comunicare în termeni provizorii.

V. Concluzii

Din cele prezentate, se desprinde concluzia potrivit căreia, în activitatea managerială, numai prin analizarea atentă a esenței informațiilor, corelate foarte bine cu cerințele socio-economice la momentul respectiv, printr-un dialog deschis, fără temeri cu subalternii, pot fi aduse îmbunătățiri viabile în procesul instructiv al angajaților și în cel managerial în ansamblu.

Bibliografie

- [1] Holban, I. - “Realizarea personalității, hazard sau știință?”, Editura Enciclopedică Română, București, 1971.
- [2] Neculau, A., - “Psihologie socială. Aspecte contemporane”, Editura Polirom, Iași, 1996.
- [3] Marian, L., - “Strategii manageriale de firmă”, Editura Univ. “Petru Maior”, Tg. Mureș, 2001.
- [4] Nicolescu, O., ș.a., - “Management”, Editura Didactică și Pedagogică, București, 1992.

* MUREȘAN Cosmin – Ludovic, economist masterand, Casa Județeană de Pensii – Maramureș, e-mail: nimsoc76@yahoo.com

CALITATEA – FACTOR ESENȚIAL ÎN MANAGEMENTUL PROIECTELOR DE CERCETARE ȘTIINȚIFICĂ

Cosmin – Ludovic MUREȘAN *

Ștefan – Mircea MUSTAȚĂ **

Mihai MIHĂILĂ – ANDRES ***

Abstract:

The selected subject propose to emphasize important adhibition the general rules underlie the assurance of the quality in the development of scientific research.

I. Conceptul de calitate în epoca modernă

Continua dezvoltare tehnico-științifică și diversificarea domeniilor de cercetare științifică, a provocat și continuă să provoace schimbări extrem de rapide în producția de bunuri și servicii, lărgind aria de cuprindere a noțiunii de calitate. În perioada actuală, pentru orice organizație, principala dimensiune a afacerilor a devenit calitatea.

Calitatea - condiție a succesului pe piață - trebuie să constituie un motiv de reflexie asupra modalităților de a rămâne în competiție, de îmbunătățire a poziției și de asigurare a supraviețuirii pe termen lung. Investiția în calitate este una din cele mai bune investiții pe care o întreprindere sau o firmă o poate face la ora actuală, fiind un mijloc privilegiat de a-și conserva clienții, de a câștiga segmente de piață, cu alte cuvinte de a face întreprinderea sau firma respectivă tot mai competitivă.

Standardul ISO-8402: „Managementul și asigurarea calității - Vocabular”, definește calitatea ca ansamblul caracteristicilor unei entități, care îi conferă aptitudinea de a satisface nevoile exprimate sau implicite.

Calitatea poate fi definită din mai multe perspective:

- În filozofie: calitatea este categoria filozofică ce exprimă unitatea laturilor și însușirilor esențiale ale obiectelor și proceselor.
- În logică, calitatea este definită ca fiind însușirea unei judecăți de a fi afirmată sau negată.
- În tehnică, problema calității se pune cu privire la activitatea de producție, calitatea producției fiind definită ca totalitatea proprietăților fizice (durabilitate, rezistență, etc.) estetice (finisare, colorit, eleganța formelor, etc.) pe care le posedă produsele obținute într-o unitate productivă.

Astfel, au apărut noi concepte cum ar fi: controlul calității, planificarea calității, îmbunătățirea continuă a calității, prevenirea defectelor, controlul statistic al proceselor, ingineria fiabilității, analiza costurilor calității, nivel zero de defecte, controlul calității totale, certificarea furnizorilor, cercurile calității, auditul calității, etc.

Această perioadă de profunde transformări tehnico-științifice se caracterizează prin apariția a două momente importante care au avut un impact profund asupra calității, și anume:

- revoluția japoneză în materie de calitate;
- conștientizarea, cu preponderență, a importanței calității în mintea clientului.

În primul caz, premisele istorice ale momentului, la care s-a adăugat percepția existentă peste tot în lume că produsele japoneze sunt de o slabă calitate, i-au silit pe producători să ia măsuri radicale în scopul asigurării competitivității produselor lor pe piața internațională.

În cel de-al doilea caz, au contribuit o serie de factori, cum ar fi: problematica garanției produsului, presiunea creată de organizațiile consumatorilor precum și conștientizarea rolului pe care-l joacă calitatea pe piață în general.

Împreună cu alte tendințe dinamizante, cum ar fi obligativitatea asigurării calității produselor indiferent de natura acestora la nivelul standardelor impuse de Comunitatea Europeană (pentru statele membre în Uniunea Europeană), cele două forțe majore amintite au condus, pentru multe companii, la schimbarea condițiilor de dezvoltare a unei afaceri în simbioză cu parametrul numit calitate.

Dintre principalele măsuri luate în scopul îmbunătățirii calității produselor, sunt de menționat următoarele:

1. Personalitățile manageriale de cel mai înalt nivel sunt obligate să-și asume sarcina și responsabilitatea de a conduce cercetarea științifică în domeniile specifice fiecărei structuri și de a obține produse în strânsă corelare cu prevederile legale privind asigurarea calității;
2. Întregul personal angrenat în activitățile manageriale, de cercetare științifică sau de producție, trebuie instruit cu privire la asigurarea calității în activitatea ce o desfășoară;
3. Au fost inițiate importante proiecte de îmbunătățire a calității, într-un proces amplu, bazat pe continuitate și pe un ritm foarte alert.

Trecerea la o economie bazată pe cunoaștere reprezintă o opțiune strategică fundamentală și va avea un impact deosebit asupra dezvoltării globale durabile a omenirii.

Învățământul și cercetarea științifică sunt factori determinanți ai progresului și dezvoltării, ai modernizării economice, sociale și culturale, sunt activități ce înobilează sufletele, formează caractere, generează forțe cognitive ce gestionează prezentul și prefigurează viitorul.

Cunoașterea, reprezintă în special produsul activității de cercetare științifică, o componentă importantă în ierarhizarea activităților pe criteriul calității.

Procesul de la Bologna subliniază sinergia dintre Aria Europeană a Învățământului Superior și Aria Europeană a Cercetării și Inovării, ca fundamente ale Europei 2010, cea mai competitivă societate bazată pe cunoaștere.

Elaborarea unei strategii naționale pe termen mediu și lung în domeniul cercetării științifice presupune cunoașterea stării reale a nivelului cercetării precum și a potențialului existent pentru a dezvolta programe competitive de cercetare științifică.

1) Calitatea cercetării științifice presupune:

- stabilirea unor criterii și proceduri de evaluare a rezultatelor cercetării care să motiveze performanța;
- identificarea unor direcții strategice de dezvoltare a cercetării științifice și încurajarea dezvoltării de centre de excelență pe aceste direcții, astfel încât să se întărească atât

cercetarea fundamentală, cât și capacitatea universității - în cazul în care cercetarea este efectuată într-o unitate de învățământ superior - de a colabora în programe naționale și internaționale.

2) *Calitatea ca dimensiune a propriei organizații se realizează prin:*

- identificarea și implementarea unei structuri organizatorice optime pentru sistemul calității: delegarea de responsabilitate și autoritate la toate nivelurile relevante;
- realizarea unui echilibru între decizia managerială și consultarea părților interesate (clienții externi, personalul și studenții universității);
- evitarea unei birocrații a calității, centralizate la nivelul universității;
- politica privind resursele umane, ale cărei coordonate posibile sunt: definirea clară a standardelor de performanță, a criteriilor de evaluare;
- recunoașterea și încurajarea activității individuale și de grup în domeniul cercetării științifice și crearea cadrului optim desfășurării unor astfel de activități la cele mai înalte standarde de performanță din punct de vedere al calității;
- crearea unui climat care să încurajeze responsabilitatea și inițiativa, promovarea instruirii și perfecționării continue precum și evaluarea periodică a contribuției individuale la realizarea obiectivelor instituției;
- crearea și dezvoltarea unui sistem informațional de sprijin pentru sistemul calității.

II. Managementul calității în cercetarea științifică

Pornind de la realitățile menționate, lucrarea de față își propune să scoată în evidență rolul conceptului de calitate în domeniul cercetării științifice.

Activitatea de cercetare științifică se află în strânsă corelare cu activitatea de standardizare, aceasta din urmă având în principal trei scopuri, și anume:

1 – simplificarea sau reducerea numărului de modele pentru obiectele de întrebuințare curentă și pentru piesele de schimb;

2 – unificarea diferitelor caracteristici, în special a dimensiunilor, pentru a se asigura posibilitatea de asamblare și interschimbare;

3 – specificarea sau determinarea caracteristicilor de calitate prin descrierea condițiilor minime cărora trebuie să le corespundă materiile prime și produsele finite, precum și prin stabilirea regulilor de recepție, a metodelor de încercare precum și a condițiilor de conservare și transport.

Reglementările în vigoare, permit managementul unei mari diversități de programe în domeniul cercetării științifice, cu obligativitatea însă de a fi parcurse în mod cronologic anumite faze procedurale, care se impun la demararea activității de cercetare pe un anumit domeniu și care implică verificări repetate în ceea ce privește asigurarea calității, faze ce sunt prezentate schematic și principial în fig.1.

În parcurgerea fiecărei faze în parte din cele ilustrate mai jos, trebuie să se oglindească respectarea normelor privitoare la calitate.

Calitate înseamnă, pur și simplu, să vii în întâmpinarea cerințelor, să răspunzi exigențelor acestora.

Față de cele menționate în paragrafele anterioare, au mai fost enunțate și alte definiții ce caracterizează noțiunea de calitate în ansamblu, astfel:

- Ansamblul de caracteristici ale unei entități care îi conferă acesteia aptitudinea de a satisface necesități exprimate sau implicite: ISO 8402 : 1994; SR ISO 8402 : 1995, și mai recent, ISO 9003 sau ISO 9005, acesta din urmă făcând referiri la

necesitatea cunoașterii și folosirii tehnicilor statistice. Aceste normative constituie baza pentru instruirea, antrenarea și educarea personalului;

- Totalitatea caracteristicilor de piață, ingineresti, de fabricație și mentenanță ale unui produs sau serviciu compus, prin care produsul și serviciul utilizate vor răspunde așteptărilor clientului (Feigenbaum).

Se impune să alăturăm termenului de calitate și pe cel de fiabilitate, aceasta reprezentând capacitatea produsului sau serviciului de a continua să răspundă cerințelor clientului un anumit interval de timp.

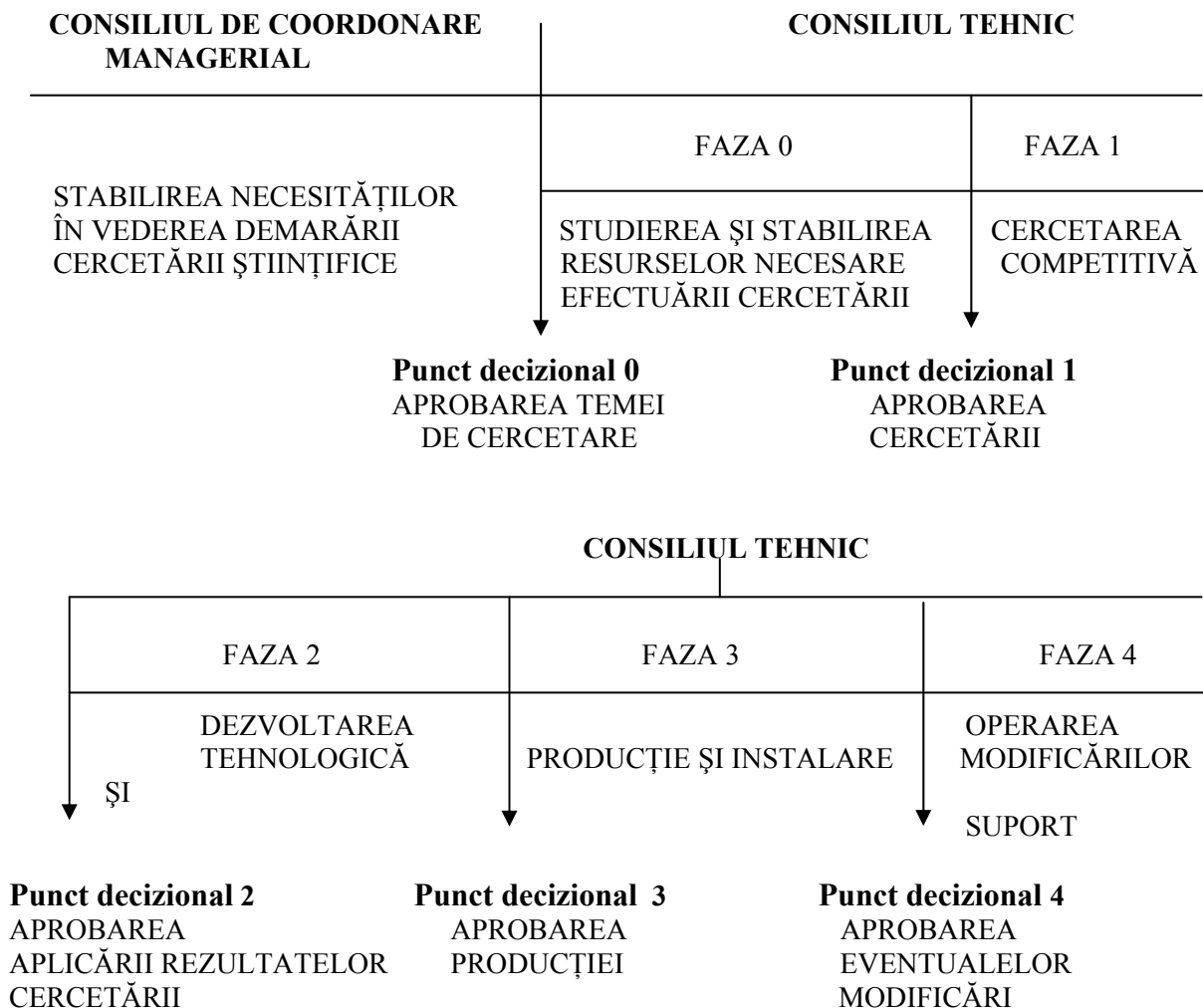

Fig.1. Fazele procesului de cercetare

S-a considerat punctul decizional 0, momentul aprobării temei de cercetare, care precede activitatea de studiere și stabilire a resurselor necesare efectuării cercetării. Încă din această fază, în activitatea de elaborare a studiului de concept, trebuie avute în vedere o serie de aspecte, dintre care cele mai importante sunt următoarele:

- stadiul actual și tendințele în domeniu;
- compatibilitatea cu produsele similare;
- încadrarea produsului în prevederile tratatelor internaționale;
- suportul științific și tehnologic necesar;

- e. structura costurilor pe categorii și articole, corespunzător fazelor ciclului de derulare a cercetării și variantelor optime;
- f. analiza riscurilor programului de cercetare lansat;
- g. propuneri pentru consiliul tehnic.

Incheierea activității de stabilire a resurselor necesare efectuării cercetării corespunzătoare temei alese determină întocmirea planului de cercetare științifică pe faze și supunerea acestuia spre aprobare, corespunzător punctului decizional 1.

Odată aprobată demararea cercetării – considerând fondurile necesare pentru aceasta ca fiind existente – se poate demara activitatea de cercetare corespunzător fazelor aprobate și fondurilor alocate pentru fiecare fază în parte, fiecare fază încheindu-se cu un raport de cercetare științifică, considerat document justificativ al fazei deja închise, raport ce trebuie validat de către o comisie de specialiști în domeniu.

Dacă fondurile alocate permit, activitatea de cercetare poate fi continuată, propunându-se aplicarea rezultatelor cercetării, moment reprezentat în fig.1 prin punctul decizional 2 ce se va concretiza prin dezvoltarea tehnologică a rezultatelor cercetării, etapă care necesită stabilirea unui anume flux de producție (momentan pentru prototipuri) cu tot ceea ce implică aceasta.

După stabilirea în totalitate a detaliilor tehnologice, a fluxului de producție pentru punerea în practică a rezultatelor cercetării, se poate promova documentația în vederea aprobării producției, moment ilustrat prin punctul decizional 3.

Activitatea de producție și instalare se recomandă a fi făcută la nivel de prototip pentru ca, folosind un minim de resurse materiale și implicit financiare, să poată fi obținut produsul care a constituit baza activității de cercetare științifică.

Numai după analizarea produsului din punct de vedere calitativ, în concordanță cu specificațiile dorite, pot fi propuse anumite corecții în scopul introducerii în producție de serie a produselor verificate calitativ, activitate concretizată schematic în punctul decizional 4.

Aceste produse deja intrate în producție de serie, trebuie să răspundă tuturor cerințelor impuse de normele privind calitatea, protecția mediului, siguranța personală, factorii de risc în ceea ce privește securitatea și sănătatea muncii trebuind să fie minimi.

Este cunoscut faptul că tehnologia reprezintă o componentă a problematicii întreprinderilor, cu rol determinant în asigurarea calității produselor și serviciilor.

Defalcarea activităților de cercetare pe faze, impune un control și mai riguros în ceea ce privește asigurarea calității, atât studiilor de cercetare științifică care au la bază activități de documentare și cercetare în laborator și care de fapt vor genera în ansamblul lor tehnologia privind obținerea unui produs anume, dar și etapelor de producție care trebuiesc parcurse până la obținerea produsului final.

Pentru realizarea unui anumit tip de produs, întreprinderi din țări diferite pot aplica tehnologii proprii care să conducă la precizii de prelucrare diferite, la caracteristici de funcționare ale produselor diferite, etc.

În cazul sistemului tradițional de management, orientat către rezultate și profit, menținerea competitivității întreprinderilor se realizează în mod esențial prin tehnologie. Acesta este un factor pozitiv, deoarece întreprinderile care investesc în cercetări tehnologice au un standard tehnic foarte înalt, cu particularitatea că în procesul de îmbunătățire a tehnologiei nu sunt antrenați toți lucrătorii. Îmbunătățirea se realizează la intervale mari de timp, prin salturi mari în ceea ce privește nivelul calității, pe baza inovațiilor și a investițiilor importante.

În aplicarea sistemului de îmbunătățire continuă a calității trebuie să fie antrenat întregul personal, zi de zi, fără întrerupere.

Sunt valorificate astfel, pentru îmbunătățirea tehnologiei, atât ideile mari, care conduc la inovații importante, cât și mulțimea de idei care contribuie cu pași mici la progresul continuu.

În acest mod este valorificat potențialul fiecărui angajat printr-un management orientat către proces.

III. Concluzii

Din cele prezentate, se desprinde importanța aplicării normelor de asigurare a calității în orice activitate de cercetare științifică, indiferent de domeniul de activitate, rolul acestor norme nelimitându-se doar la obținerea produsului dorit, dar o nerespectare a acestora putând duce implicit și la o încălcare a normelor privind protecția mediului, la accidente ecologice, la punerea în pericol a activităților din punctul de vedere al protecției muncii, etc.

Pentru aceasta este bine ca viitorul specialist, chiar și cel ce prin natura pregătirii va avea contact și pe linia achizițiilor publice, ca orice student de altfel, să se familiarizeze cu aceste noțiuni încă de pe băncile facultății și să cunoască importanța pe care o are asigurarea calității în orice domeniu de activitate.

Bibliografie

1. Pruteanu, O., ș.a. -“Managementul calității totale”, Ed. Junimea, Iași, 1998
2. Cănanău, N., Dima, O., ș.a. -“Sisteme de asigurare a calității”, Ed. Junimea, Iași, 1998
3. * * * -“Instrucțiunea 1000.2 - 01 a M.Ap.”
4. Boloș, C., Leaua, C., -“Calitatea. Norme și legislație” , Ed. Univ. Petru Maior, Târgu-Mureș, 2002

* MUREȘAN Cosmin – Ludovic, economist masterand, Casa Județeană de Pensii – Maramureș, e-mail: nimsoc76@yahoo.com

** MUSTAȚĂ Ștefan – Mircea, doctor inginer, Academia Tehnică Militară – București e-mail: m_stef_2002@yahoo.fr

*** MIHĂILĂ – ANDRES Mihai, căpitan lector univ. doctor inginer, Academia Tehnică Militară – București, e-mail: mihailmi@rdslink.ro

ROLUL SISTEMELOR INFORMATICE ÎN MANAGEMENTUL PROCESELOR DE ACHIZIȚIE DIN MINISTERUL APĂRĂRII

Ștefan – Mircea MUSTAȚĂ *
Cosmin – Ludovic MUREȘAN **

Abstract:

This work, proposes to tackle some appearances in the aim emphasize the role on which have the informatics systems in public acquisition management process from the military structures, concordantly lows in operation with the Ministry of Defence disposals.

I. Introducere

Documentele Ministerului Apărării referitoare la aplicarea unui sistem integrat de management al achizițiilor, prevăd identificarea și stabilirea priorităților privind necesarul de resurse, coordonarea și monitorizarea procesului de achiziții, aceasta fiind posibilă numai prin folosirea sistemelor informatice în managementul proceselor menționate.

Prin aplicarea la nivelul Ministerului Apărării a acestui sistem integrat, informatizat, se întărește controlul stucturilor cu responsabilitate în domeniul achizițiilor, printr-un proces riguros și informatizat putând fi asigurate condițiile optime impuse de standardele NATO în acest domeniu.

În acest sens, în deplină concordanță cu Legislația României, legislație ce a fost adaptată cerințelor impuse de noul context ca stat membru cu drepturi depline al Uniunii Europene, se are în vedere asigurarea și menținerea unui sistem informatic la nivelul structurilor abilitate, funcționând pe baza unor reglementări unitare pentru toate structurile armatei care derulează proceduri de achiziții publice.

II. Conceptul de sisteme informatice și dezvoltarea acestora

Un sistem informatic utilizează resurse hardware (mașini și media – suport de informație), software (programe și proceduri) și oameni (specialiști și utilizatori) pentru a realiza date de intrare, procesarea, date de ieșire, stocarea și controlul activităților care convertesc datele în produse informaționale (fig.1).

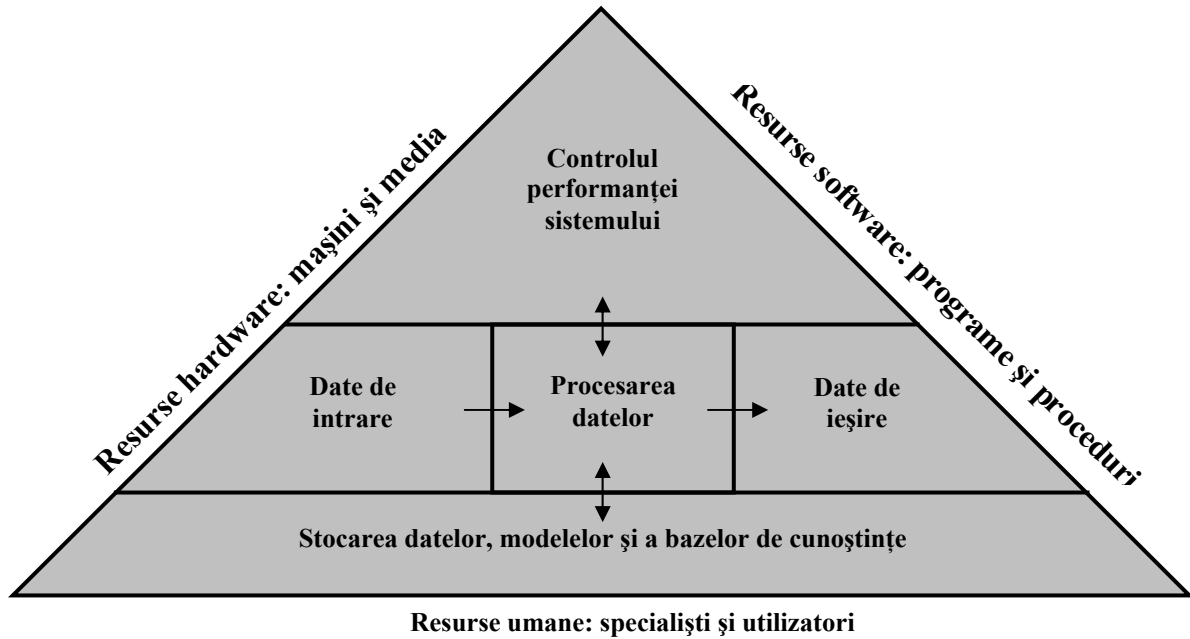

Fig. 1 - Model de sistem informatic

Acest model de sistem informatic ajută la luarea în considerare a multor realități și concepte implicate în studierea sistemelor informatice bazate pe sisteme de calcul. Se evidențiază trei concepte majore:

- *Hardware* (mașini și media – suport de informație), software (programe și proceduri) și oameni (specialiști și utilizatori), sunt resursele primare necesare pentru a îndeplini activități de procesare în sistemele informaționale.
- *Datele* sunt transformate într-o varietate de produse informatice de către activitatea de procesare a informației, de către sistemele informatice.
- *Procesarea informației* constă din activitățile de bază ale sistemului, relativ la intrări, procesare, ieșiri, stocare și control.

Sistemele informatice pot fi considerate instrumente puternice folosite în scopul schimbării organizaționale. Acestea oferă posibilitatea ca organizațiile să-și reproiecteze structura, misiunea, fluxurile de muncă, produsele și serviciile.

Se pot identifica astfel, anumite pârgii de transformare a organizațiilor prin tehnologia informației, dintre care sunt de menționat în principal, următoarele:

- *Rețelele globale de calculatoare*, care contribuie la realizarea diviziunii internaționale a muncii. În acest context, operațiunile între instituții nu mai depind de distanțele dintre acestea, costurile de coordonare la nivel global diminuându-se, iar costul tranzacțiilor fiind în scădere;
- *Rețelele proprii organizațiilor* (interne) sunt cele care determină ca organizarea muncii în cadrul instituției să poată fi acum coordonată la nivel interdepartamental. Se realizează astfel o mai bună informare a colaboratorilor în legătură cu obiectul de activitate al instituției respective, centralizându-se necesitățile primite de la nivelul compartimentelor pe tipuri de produse și servicii, toate acestea putând fi rezolvate prin structura specializată de contracte și achiziții publice;
- *Sistemele de calcul distribuite*, reprezintă acele rețele izolate din cadrul instituției, ce permit ca prin conexiuni locale, grupuri sau persoane independente să aibă acces la

informațiile și la cunoștințele necesare pentru a a-și desfășura cât mai eficient activitatea.

Prin aplicarea acestor pârghii, procesele de realizare a diferitelor activități contractuale sunt re proiectate și eficientizate și se încearcă astfel reducerea costurilor privind managementul acestora.

Datorită sistemelor informatice, ierarhia sistemului de conducere se aplatizează, gradul de centralizare a adoptării deciziilor diminuându-se.

Cele mai importante schimbări structurale ale organizației, determinate de tehnologia informațiilor, sunt: automatizarea, raționalizarea și reingineria sistemelor.

Automatizarea este cea mai cunoscută schimbare produsă de tehnologia informației într-o organizație, contribuind la realizarea modificărilor necesare pentru eliminarea anumitor deficiențe ce pot apare în cadrul unui proces.

Raționalizarea procedurilor constă în eliminarea unor calcule, simplificarea unor operații prea complicate, astfel încât să poată fi automatizate fluxuri întregi de operații, în timp ce reingineria afacerilor reprezintă o schimbare de profunzime caracterizându-se prin faptul că procedurile specifice sunt analizate, simplificate și re proiectate.

Reingineria implică o regândire a managementului unei anumite activități, în scopul eficientizării acesteia cu o reducere semnificativă a costurilor, eliminându-se anumite acțiuni repetitive.

III. Sistemele informatice în managementul achizițiilor publice militare

Orice organizație poate fi considerată ca un sistem. În fig. 2 se prezintă schematic și principial locul pe care îl ocupă sistemele informaționale în cadrul structurilor de achiziții, în cadrul acestui sistem fiind definite mai multe componente, după cum urmează: :

- *Elementul de intrare.* Datele privind resursele economice cum ar fi: oameni, bani, materiale, mașini, terenuri, facilități, energie și informații sunt preluate și utilizate în cadrul sistemului informațional.
- *Prelucrarea.* Procesele organizaționale ca marketingul, producția și finanțele transformă elementul de intrare în element de ieșire. Alte procese organizaționale sunt ingineria, cercetarea și dezvoltarea, serviciile juridice și altele.
- *Elementul de ieșire.* Produsele și serviciile, plățile angajaților și ale furnizorilor, dividendele, contribuțiile, taxele și informațiile sunt elemente de ieșire produse de un anumit schimb comercial.
- *Feedback.* Un rol fundamental al sistemelor informaționale este acela de a servi ca și componentă feedback pentru un sistem organizațional. Acestea furnizează informații pentru management relativ la performanțele organizației.
- *Controlul.* Managementul este componenta de control a unui sistem organizațional. Managerii controlează fazele unei proceduri de achiziții astfel încât să existe o supervizare a modului în care se aplică prevederile legale în domeniu, verificându-se și specificațiile de produs ce sunt lansate în cadrul procedurii.
- *Mediul.* O procedură de achiziții caracterizează un sistem deschis, adaptiv, care partajează elementele de intrare și elementele de ieșire cu alte sisteme din mediul său.

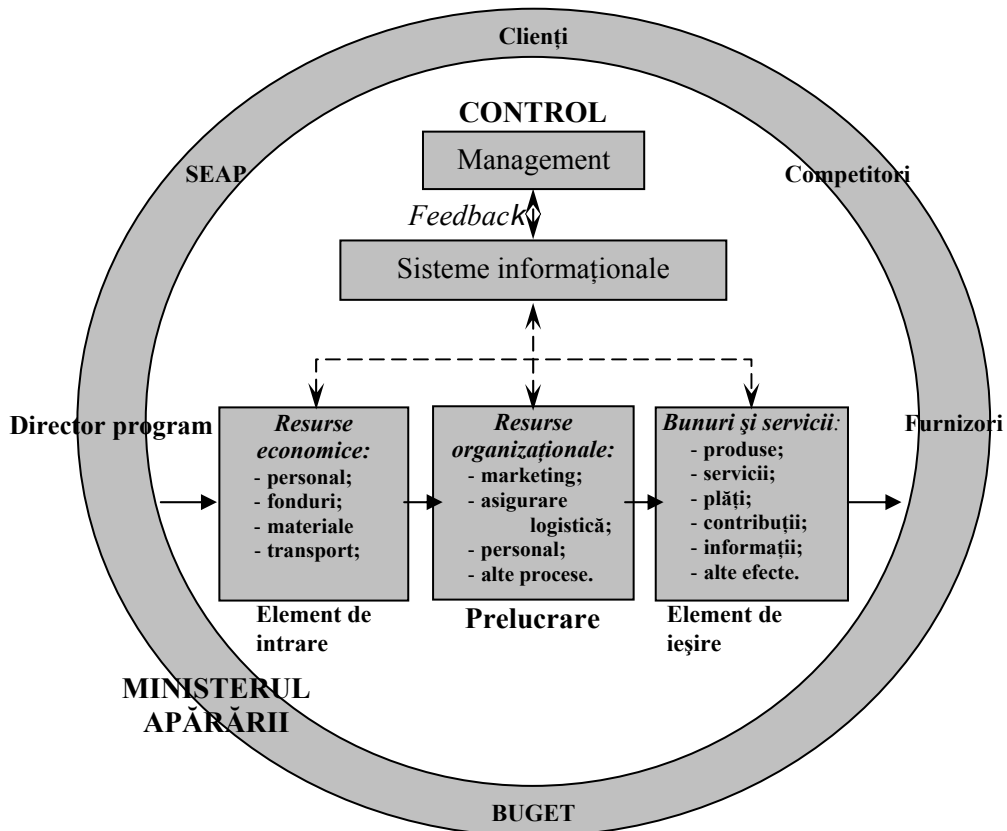

Fig. 2 – Locul sistemelor informatice în cadrul procedurilor de achiziții.

În contextul actual ca țară membră NATO, România și-a adaptat sistemul achizițiilor militare nu numai în concordanță cu legislația Uniunii Europene, dar a creat un nou set de reglementări în concordanță și cu cerințele NATO, în care:

- activitatea de achiziții se bazează pe documente emise de utilizatorii finali, reprezentând nevoile misiunii și cerințele operaționale, având la bază determinarea cât mai precisă a amenințărilor reale și satisfacerea, pe cât posibil, a nevoilor categoriilor de forțe armate ;
- se analizează mai multe variante înainte de demararea unui program de achiziții, având la bază soluții materiale bine fundamentate;
- procesul de achiziții este structurat pe faze distincte, trecerea de la o fază la cealaltă efectuându-se la punctele de decizie majore;
- atribuirea în execuție a programelor și proiectelor se face în principal, pe bază de competiție;
- fiecare program sau proiect este în responsabilitatea unui director însărcinat cu managementul acestuia, care are drepturi și obligații bine definite;
- conducerea programelor se face centralizat, iar execuția proiectelor se face descentralizat;
- se asigura furnizarea permanentă a informațiilor specifice pentru programe de activități în cadrul unui sistem unitar de raportări periodice;
- contractul de achiziții are în vedere o împărțire echitabilă a riscurilor între Ministerul Apărării și executanți;

- gestionarea tuturor elementelor de risc prin costuri, graficul de realizare și parametrii de performanță cât și strategia de achiziții se vor stabili la începutul programului de achiziții, apoi vor fi evaluate și ajustate, după caz, pe parcursul derulării programului, înainte de fiecare punct de decizie, ținând seama de fondurile foarte mari alocate.

Reglementările în vigoare referitoare la procedurile de achiziție în domeniul militar sunt chemate să stabilească un cadru flexibil și coerent pentru transpunerea nevoilor misiunilor în programe majore de achiziție de sisteme informatice militare și de armament.

Programele de achiziție reprezintă un efort direct și fundamentat, proiectat pentru a asigura sisteme de arme sau informaționale, noi sau îmbunătățite, în acord cu nevoile operaționale validate.

Aceste programe sunt împărțite pe categorii diferite, pentru a facilita procesul de descentralizare a deciziilor și execuției, în conformitate cu cerințele legale.

Sistemele informatice automate reprezintă o combinație de hardware și software pentru calculatoare, date sau transmisiuni care realizează funcții cum ar fi adunarea, procesarea, transmiterea sau prezentarea informației. Aceste sisteme reprezintă principala pârghie în ce privește o bună derulare a programelor de achiziție militare.

Dezvoltarea integrată a produselor și metodelor se constituie într-o tehnică managerială care integrează simultan toate activitățile majore de achiziție prin utilizarea unor echipe multidisciplinare în vederea optimizării proiectării și realizării procedurilor.

O altă noțiune care trebuie definită în cadrul achizițiilor publice militare este sistemul major. Acesta reprezintă o combinație de elemente care vor funcționa împreună pentru a realiza capacitățile solicitate de îndeplinirea nevoilor misiunii, incluzând hardware, echipament, software sau altă combinație a acestora, dar excluzând interpretarea sau alte îmbunătățiri ale însușirilor actuale.

Analizând Ordonanța de Urgență a Guvernului nr.34/2006 privind atribuirea contractelor de achiziție publică, a contractelor de concesiune de lucrări publice și a contractelor de concesiune de servicii, cu modificările și completările ulterioare, deducem importanța pe care o au sistemele informatice în domeniul achizițiilor publice. Acest act normativ a fost întocmit în concordanță cu prevederile directivelor Parlamentului European și a Consiliului Uniunii Europene, caracterul de noutate constând în principal în obligativitatea conectării tuturor agenților economici care desfașoară proceduri de achiziție publică la sistemul electronic de achiziții publice, denumit pe scurt, SEAP.

Sistemul electronic de achiziții publice desemnează sistemul informatic de utilitate publică, accesibil prin Internet la o adresă dedicată, utilizat în scopul aplicării prin mijloace electronice a procedurilor de atribuire și a asigurării unei transparențe a procedurilor de atribuire.

Sistemul de achiziții din Armata României se derulează în concordanță cu prevederile legale în vigoare și, bazându-se pe un sistem informatic dezvoltat, poate centraliza foarte ușor necesarul pentru diferitele categorii de forțe armate, lansând în final prin SEAP procedura de achiziții publice.

Înainte de a se lansa efectiv o procedură de achiziție, legalitatea și modul de întocmire a documentelor în totalitatea lor este verificată de către o comisie de audit special constituită ce este chemată de către beneficiar.

IV. Concluzii

Din cele prezentate, se desprinde rolul important pe care îl ocupă sistemele informatice în cadrul procedurilor de achiziții publice în ansamblul lor, dar în special în cadrul programelor majore de achiziție din Ministerul Apărării.

Printr-o bună gestionare a unor astfel de sisteme, se înlătură un mare procentaj de erori ce pot apare, realizându-se un control asupra întregului proces, prin monitorizarea etapelor de achiziție de către stucturile abilitate, înlăturându-se astfel orice suspiciune ce ar putea lua naștere în urma validării societății câștigătoare.

Bibliografie

1. Maloș, G., Sandu, I. E., -“Managementul calității totale”, Ed. Junimea, Iași, 1998
Năstăsescu, V.,
2. * * * - Instrucțiunea I 1000.1 a M.Ap. privind stabilirea nevoilor misiunii și emiterea cerințelor operaționale
3. * * * - Instrucțiunea I 1000.2-01 a M.Ap. privind managementul calității totale
4. * * * - Standardul STPM M 40546-99, “Ingineria sistemelor. Politici și proceduri”.
5. Roșca, L., - “Sisteme informationale pentru management”, Editura Univ. "Lucian Blaga" din Sibiu, 1999.
6. * * * - O.u.G nr.36 / 2006

* MUSTAȚĂ Ștefan – Mircea, doctor inginer, Academia Tehnică Militară – București e-mail: m_stef_2002@yahoo.fr

** MUREȘAN Cosmin – Ludovic, economist masterand, Casa Județeană de Pensii –Maramureș, e-mail: nimsoc76@yahoo.com

CONFLICTUL ORGANIZAȚIONAL- ABORDARE TEORETICĂ

Noris NICA*

Abstract:

Problematika conflictelor se întinde peste majoritatea teoriilor organizaționale. Majoritatea oamenilor înțeleg faptul că ambele fațete ale interacțiunii lor – armonia și conflictul – marchează interacțiunea socială. Lucrarea abordează progresele importante care s-au făcut pe parcursul ultimilor 50-60 de ani în studierea conflictului. În plan teoretic, aceste progrese au contribuit la evoluția conceptuală a problematicii conflictului și a permis înțelegerea mai bună a naturii conflictului. De asemenea, această evoluție conceptuală a problematicii conflictului a permis dezvoltarea unor teorii generale care pot fi aplicate mai multor tipuri de dispute. Concluzia la care se ajunge este ca termenul de conflict nu trebuie asociat cu un dezechilibru ce trebuie eliminat, ci ca o stare de fapt care poate fi exploatată în sens pozitiv, cu condiția cunoașterii mai bune de către manageri a mijloacelor și tehnicilor, precum și a strategiilor de rezolvare a conflictelor care pot apărea în organizații.

I. Introducere

Situațiile conflictuale se întâlnesc cu periodicitate în viața publică și privată a fiecăruia dintre noi. Aceste conflicte se pot manifesta la scale și nivele diferite. Ele pot apărea între persoane, grupuri, comunități sau națiuni și pot fi generate de diverse cauze.

Conflictul este, prin urmare, o parte componentă a vieții noastre de care ne ciocnim zi de zi în toate interacțiunile noastre sociale. În acest sens, Barron [A. Stoica-Constantin, A. Neculau, p. 120] arată că: “conflictul este un aspect al tuturor fenomenelor naturale (...), o parte indispensabilă a vieții, a schimbării, a creării de noi forme (...). Forțele latente în stele sau atomi sunt prototipuri de exemple fizice în care conflictul poate produce explozii sau distrugerii enorme”. Același autor ne sugerează că fenomenul conflictului are un caracter obiectiv. Barron [A. Stoica-Constantin, A. Neculau, p.120] arată că: “Forțele se influențează reciproc, la fel ca oamenii, care reprezintă la rândul lor niște forțe; *suntem influențați de ceea ce influențăm*. Conflictul va înceta doar în condițiile în care universul însuși va atinge o stare de echilibru perfect, caz în care nu am mai exista. Viața însăși, ca reprezentare, este un mijloc de menținere a dezechilibrului”.

II. Conceptul de conflict

Un aspect care trebuie clarificat încă de la început este legat de *semnificația* conceptului de conflict. Semnificațiile inițiale care au fost acordate conceptului de conflict, cum este aceea a violenței, a distrugerii, a ineficienței sau chiar a iraționalității au impus într-o primă fază a studiului conflictului o *atitudine negativă* față de acesta [M. Deutsch, 1990]. În termeni economici, fenomenul conflictului a fost analizat și cercetat prin prisma teoriei economice clasice, care vedea în conflict o sursă de dezechilibru care trebuie eliminată.

Ulterior, însă, s-a constatat că, deși termenul de conflict evocă cel mai adesea imagini ale unor stări de lucruri nedorite, efectele propriu-zise ale conflictului nu sunt neapărat negative. Ele pot deveni negative, iar conflictul poate lua un curs distructiv, însă nu neapărat într-un mod axiomatic. Studiile au arătat că, în situațiile în care este gestionat corect, *conflictul poate genera o serie de efecte pozitive* cum ar fi: prevenirea stagnării, stimularea interesului, impulsivitatea schimbărilor personale, de grup și sociale, creșterea și inovarea ș.a.

Mai mult, cercetările cele mai recente sugerează că, conflictul este un fenomen natural, iar *eliminarea lui este imposibilă și neimperativă* [M. Fryer, 1998]. Se propune ca, în locul eliminării conflictului să se încerce manipularea lui (în sensul de direcționare) constructivă, în interesul tuturor celor implicați.

Un alt aspect care trebuie clarificat este cel legat de *complexitatea* conflictului. Conceptul de conflict este unul multidimensional, iar abordarea acestuia – multidisciplinară.

O *primă dificultate* care apare în acest context este de ordin *metodologic*. Complexitatea conflictelor ne conduce spre constatarea că este mult mai ușor să enumerăm situațiile conflictuale (cum ar fi, de exemplu, grevele, procesele juridice, războaiele sau orice altă formă de confruntare), decât să dăm o definiție a conflictului. Conflictul poate avea, așadar, tot atâtea definiții câte ocazii pentru a se întâmpla în mod real. Vom exemplifica această afirmație cu câteva *definiții*:

- Dicționarul Webster's descrie conflictul ca o „bătălie, o competiție a unor forțe oponente, o discordie, un antagonism între dorințe și instincte, pe de o parte, și idealurile morale, religioase și etice, de cealaltă parte”.

- M. Deutsch oferă următoarea definiție a conflictului: „Un conflict apare atunci când apar activități incompatibile...O acțiune care este incompatibilă cu o altă acțiune o poate obstructiona, interfera, influența pe aceasta din urmă, făcând-o mai puțin probabilă și mai puțin eficientă”.

- În opinia cercetătorului Fink conflictul este definit astfel: „o situație sau un proces în care două sau mai multe entități sociale sunt unite de cel puțin o formă de relație psihologică antagonistă sau de cel puțin o formă de interacțiune antagonistă”

- Conflictul este, de asemenea, definit de către L. Coser ca o “o luptă care transcede valorile și revendicările și care este dusă cu scopul obținerii resurselor și puterii, o luptă în care scopurile oponentilor sunt legate de neutralizarea, vătămarea sau eliminarea rivalului”

- F. Barron oferă, la rândul său, următoarea definiție a conflictului: „Conflictul este un aspect al tuturor fenomenelor naturale (...), o parte indispensabilă a vieții, a schimbării, a creării de noi forme”.

- Putnam și Poole ne oferă următoarea definiție a conflictului: „interacțiunea unor persoane interdependente care percep opoziția de scopuri, ținte și valori dintre ei și ceilalți și care îi percep pe ceilalți în calitate de oponenti în realizarea acestor scopuri...”.

A doua *dificultate* a definirii conflictului este de ordin *teoretic*. În literatura de specialitate s-au statuat *mai multe puncte de vedere asupra conflictului*, aceste puncte de vedere fiind, câteodată, în contradicție unele cu altele. Iată de ce, în momentul în care se pune

problema definirii conflictului (în sensul aristotelic, de descriere a esenței unui lucru) apare o dificultate legată de sintetizarea diferitelor puncte de vedere legate de conflict. Mai jos vom enumera câteva puncte de vedere asupra conflictului.

Astfel, Pondy (1967) precizează că, prin noțiunea de conflict literatura de specialitate a înțeles următoarele: condițiile preliminare pentru comportamentul conflictual, afirmațiile afective ale indivizilor, afirmațiile cognitive ale indivizilor, precum și tipurile diferite ale comportamentului conflictual.

Cam în aceeași perioadă de timp Fink (1968) notează că utilizările diferite ale termenului de conflict *reflectă, de fapt, cadrele conceptuale variate ale studiului conflictului*. Confuzia terminologică și conceptuală ce însoțea știința socială la acea dată îl va conduce pe acest cercetător către următoarea concluzie: „cunoștințele științifice referitoare la conflictul social nu s-au ridicat încă la un nivel de precizie analitică, care să fie superioară sensului comun” (al termenului de conflict – n.n.). O mulțime de termeni comuni au fost dați ca exemplu pentru a susține afirmația de mai sus: conflict, competiție, tensiune, dispută, opoziție, antagonism, ceartă, dezacord, controversă, violență etc.

Tot în aceeași perioadă unii autori au folosit termenul de conflict pentru situații și procese foarte specifice. Astfel, unii dintre aceștia l-au folosit pentru a desemna *opusul termenului de cooperare, opusul termenului de competiție*, iar alții au încercat să explice *conflictul în contextul competiției și cooperării* [S. M. Easterbrook, 1993]. Spre deosebire de acești autori, alți cercetători au utilizat termenul într-un sens mult mai general. Astfel, în opinia lui Dahrendorf (1959) definiția dată conflictului sună în felul următor: „toate relațiile din cadrul unui grup de indivizi care implică diferențe incompatibile de obiective sunt relații de conflict social”.

Dacă vom încerca să sintetizăm definițiile date conflictului am putea ajunge la următoarele concluzii:

1. Există o paletă foarte largă a definițiilor date conflictului. Studiul conflictului a cunoscut în timp abordări diferite care au încercat să explice conflictul sub diferitele lui aspecte. Paleta acestor abordări a fost una foarte largă: de la cea biologică (teorii care încearcă să explice natura ereditară a conflictului) până la cea psihologică (care pune accentul pe factorii subiectivi ale ființei umane);

2. Aceste definiții sunt nu numai variate dar, uneori, și contradictorii. Principala contradicție este legată de modul în care sunt interpretate efectele conflictelor;

3. Nu există un punct de vedere interdisciplinar asupra conflictelor, care să fie comun tuturor științelor sociale;

4. Nu există un consens în legătură cu definirea conflictului, deși punctul de vedere preferat este acela de a defini conflictul în linii cât mai mari și mai generale;

5. Deși studiile au demonstrat că, conflictul nu este în mod intrinsec rău sau distructiv, atitudinea față de conflicte reflectă în continuare un punct de vedere tradițional, de fenomen negativ și nedorit;

6. Recentele studii ne avertizează în fața încercării de definire a conflictului fără a lua în considerație circumstanțele de context [D.M. Kolb, L. Putnam –1992]. Este foarte dificil să tragi o linie de demarcație între episoadele conflictului și interacțiunile sociale normale. Definiția conflictului trebuie să fie fluidă în orice situație, precum părțile aflate în conflict, care aduc interpretarea personală a percepțiilor și comportamentelor ambilor.

În viziunea noastră, vom accepta ca definiție următoarea delimitare a conflictului: se poate afirma că un conflict apare atunci când există diferențe reale de interese, precum și diferențe de percepție a acestor interese, care cresc în circumstanțe organizaționale specifice, aceasta atrăgând, drept consecință, emoțiile persoanelor implicate.

III. Abordări ale conflictului

Teoreticienii timpurii ai sociologiei, cum ar fi Marx sau Weber, au văzut conflictul de grup ca pe o cale de inevitabilă dezvoltare a claselor sociale și a ierarhiei organizaționale.

“Firele” conflictului și ale managementului său s-au “țesut” și în gândirea managerială timpurie. Acestea, după cum se știe, au luat *forma doctinelor și principiilor managementului clasic* și ale teoriilor relațiilor umane. Acești autori au arătat că armonia și cooperarea la locul de muncă este scopul managementului, care îi poate asigura funcționalitatea. Această viziune asupra conflictului a fost considerată, pentru o lungă perioadă de timp, modelul dezirabil al managementului.

După o perioadă, conflictul a ieșit din nou la suprafață la sfârșitul anilor 1960 ca o uriașă temă de cercetare organizațională (D.M. Kolb, L. Putnam, 1992). Cercetători ca Pondy (1967), Thomas (1976), alături de alți cercetători, au contribuit la *schimbarea viziunii asupra conflictului în organizație*. Acesta nu mai era perceput ca ceva disfuncțional. Conflictul era perceput ca un proces sănătos, dar care are nevoie să fie gestionat, prin negociere, adaptare structurală și alte forme ale intervenției manageriale.

De la sfârșitul anilor 1980 și începutul anilor 1990 s-au cercetat și alte aspecte importante pentru dezvoltarea teoriei conflictului și a practicii acesteia, cum ar fi *aspectele invizibile și cele informale ale conflictelor*.

Evoluția în timp a conflictului a cunoscut, așadar, perspective și unghiuri de abordare diferite. În opinia lui S. P. Robbins acestea pot fi reduse la trei abordări distincte (A. Manolescu, 2003):

- *abordarea tradițională*. Această abordare consideră conflictul ca fiind disfuncțional prin definiție. La nivel atitudinal se adoptă o poziție negativă față de orice tip de conflict. Această negare a conflictului dovedește o viziune unilaterală a complexității vieții. Din această cauză, drept soluții, abordarea tradițională propune evitarea sau eliminarea conflictului, prin eliminarea cauzelor acestuia;

- *abordarea relațiilor umane*. Abordarea prin prisma relațiilor umane recunoaște faptul că un conflict este un rezultat natural și inevitabil pentru orice grup sau organizație. La nivel atitudinal conflictul nu este perceput numai ca un proces negativ, ci și ca unul pozitiv și, din această cauză, această concepție susține acceptarea conflictului. Ca soluții, abordarea relațiilor umane propune atât recunoașterea conflictelor, cât și soluționarea sau eliminarea acestora;

- *abordarea interacționistă*. Această abordare vede în conflict nu numai un proces inevitabil, ci și necesar, care poate favoriza o uriașă forță stimulatorie pentru inovare și schimbare. La nivel atitudinal, această abordare încurajează menținerea unui anumit nivel de conflict. Ca soluție, nu se propune eliminarea conflictului, ci gestionarea corectă a acestuia, care să permită stimularea persoanelor aflate în conflict.

În *opinia noastră*, o influență esențială asupra abordărilor conflictului a avut-o dezvoltarea științelor socio-psihologice, ale căror studii au condus la generalizări care sunt valabile și în economie, și care au lărgit aria de cercetare și de înțelegere a fenomenului de conflict. Rezultatele cercetărilor din aceste științe au contribuit, așa cum am arătat mai sus, la schimbarea viziunii asupra rolului conflictului într-o organizație. De menționat, în acest context, că în cazul țărilor ex-socialiste, printre care și România, dezvoltarea științelor socio-psihologice a fost blocată din considerente ideologice. Acest lucru a amânat dezvoltarea cunoștințelor privind conflictul organizațional în țările ex-socialiste și a condus la un vid analitic și informațional în ceea ce privește problematica conflictului.

În afară de influența științelor sociale asupra cercetărilor privind conflictul, putem vorbi și despre o legătură puternică între evoluția abordărilor conflictului și evoluția științei economice înseși. Urmărind “traseul” pe care l-a efectuat abordarea conflictului în timp,

observăm că această abordare a reflectat, în fapt, și preocupările științei economice. Astfel, știința economică clasică bazată pe echilibru a determinat abordarea conflictului din perspectivă rațională, văzând în conflict doar partea lui negativă, cauzatoare de dezechilibre. În opoziție cu știința economică clasică, cea modernă, se bazează și pe considerentul dezechilibrului. Acest lucru s-a reflectat în abordarea conflictului - acesta nu a mai fost perceput doar ca un proces exclusiv negativ, acestui dezechilibru atribuindu-i-se și părți pozitive.

Influența științei economice asupra perspectivei de abordare a conflictului este firească, dat fiind faptul că raportul dintre acestea este unul de tip "întreg-partea". Abordările conflictului nu puteau să nu țină cont de ansamblul de cunoștințe sistematizate de știința economică, iar prin aceasta - să fie influențate de acest set de cunoștințe și viziuni privind fenomenele economice.

Stabilirea acestei legături ne permite să anticipăm faptul că, evoluția pe mai departe a abordării conflictului va fi legată de modul în care va evolua știința economică în ansamblu. În acest context, putem spune că depășirea impasului metodologic în care se află știința economică de astăzi va influența, aproape sigur, modul de a analiza și de a rezolva problema conflictului, la diferitele lui nivele. Una din căile pe care știința economică ar putea evolua a fost formulată de savantul de origine română Anghel Rugină (1993), care a propus o abordare economică nouă - abordarea simultană a proceselor economice prin prisma echilibrului și dezechilibrului. Sau altfel spus - prin prisma echilibrului versus dezechilibru. Acest program de cercetare nou ar putea influența și cercetarea conflictului prin prisma "funcțional vs disfuncțional". În aceste condiții, cercetarea conflictului va trebui să delimiteze, pe cât este posibil, frontiera dincolo de care un conflict devine disfuncțional, precum și modalitățile prin care se poate realiza menținerea conflictului în limitele funcționale. Estimăm că această sarcină de cercetare va atrage extinderea ariei de examinare a conflictului nu doar asupra aspectelor normative ale conflictului (abordarea de până acum), ci și asupra rutinei din organizație (abordarea viitoare estimată).

IV. Coordonate de bază în managementul conflictului

În opinia majorității specialiștilor, conflictul este o parte esențială, omniprezentă a vieții organizaționale. De fapt, modul în care managerii aleg să rezolve conflictul, în condițiile globalizării și a diversificării factorilor de presiune asupra organizației, reprezintă un important indiciu în ceea ce privește succesul organizațional [P.M. Seybolt, C.B. Derr, T.R. Nielson, 1996].

Așadar, *conflictul reprezintă motorul unor relații stimulative* într-o organizație. El provoacă creativitatea, stimulează inovarea și încurajează dezvoltarea și perfecționarea personală.

Cu toate acestea, conflictul poate produce și efecte nedorite, dăunătoare. În opinia unor autori, *conflictele distructive se datorează, în special, unor anumite tipuri de conflict* cum ar fi cel personal, care implică o implicare afectivă ridicată.

O opinie generală printre cercetători este aceea că un conflict poate fi simultan inevitabil și benefic în organizațiile eficiente. Un nivel moderat al conflictului poate fi sănătos pentru o organizație [D.A. Whetten, K.S.Cameron, 2005].

În general, specialiștii în materie au căzut de acord asupra faptului că de modul în care este gestionat conflictul depinde dacă acesta va fi unul constructiv sau distructiv. În acest sens, Bens (1997) este de părere că echipele trebuie instruite pentru a ști să facă diferența între o dezbateră constructivă și una distructivă. În opinia lui Bens, *dezbaterele constructive* implică următoarele *caracteristici*:

- Deschidere față de ideile celorlalte persoane;
- Capacitatea de a asculta și de a răspunde diferitelor idei ale membrilor echipei ;
- Înțelegerea punctului de vedere al oponentului ;
- Obiectivitate ;
- Concentrarea pe fapte și argumente și nu pe impresii și păreri .

În aceeași ordine de idei, Tjosvold (1999) este de opinie că dezbateră directă și deschisă a dezacordurilor conduce la o mai bună înțelegere a ideilor celorlalți și la completarea propriilor noastre opinii și vederi. Cu alte cuvinte, dezbateră deschisă a problemelor permite persoanelor implicate să-și descopere limitele propriilor opinii, iar acest lucru generează, la rândul său, o mai bună înțelegere a celorlalte puncte de vedere [D. Tjosvold, 1999]. Ca rezultat, această deschidere permite diversificarea propriilor idei cu informațiile venite de la celelalte persoane și adoptarea unor decizii mult mai bune.

În ceea ce privește *caracteristicile* argumentelor și *dezbatărilor distructive*, cercetătorul Bens enumără următoarele:

- Gândirea exclusivistă (alb sau negru) în care unele persoane consideră că ele au dreptate, iar altele – nu ;
- Nerecunoașterea sau neacceptarea ideilor celorlalți;
- Interes scăzut pentru modul în care celelalte persoane privesc sau resimt problema în dezbateră, precum și pentru soluțiile propuse de aceștia ;
- Atacarea și blamarea personală a celorlalte persoane .

Pentru a încuraja *dezbateră constructivă* și a evita argumentele distructive, Bens recomandă „gestionarului” de conflict să aibă în vedere următoarele *acțiuni*:

- Să identifice și să examineze diferențele pentru a putea înțelege toate punctele de vedere;
- Să instaureze regula ascultării politicoase ;
- Să impună fiecărei părți să parafrazeze ideile celeilalte părți ;
- Să anunțe îngrijorarea față de echipă și față de membrii acesteia în mod direct și deschis;
- Să invite părțile să identifice în comun feed-back-urile constructive ;
- Să propună ca țintă soluționarea problemei și deplasarea atenției către alte scopuri și rezultate.

În opinia unor autori, deși foarte mulți manageri apreciază la nivel teoretic avantajele pe care le poate genera conflictul, în practică majoritatea dintre aceștia *tind să ocolească conflictul* din organizațiile din care fac parte [D.A. Whetten, K.S.Cameron, 2005]. Cei doi autori susțin această afirmație prin studiul celebrului cercetător A. Maslow care a observat că deși managerii recunosc faptul că un conflict poate fi un ingredient necesar pentru succesul unei organizații, aceștia, de regulă, evită să se confrunte în mod direct cu un conflict. Pornind de la această observație, cei doi autori atrag atenția că acest paradox al comportamentului uman trebuie luat în considerație atunci când încercăm să identificăm soluții pentru managementul conflictului. În acest sens, ne raliem opiniei conform căreia acest dublu standard al abordării conflictului se datorează lipsei de înțelegere a cauzelor conflictului și a pregătirii care să permită rezolvarea eficientă a acestuia. Este normal și natural ca o persoană neinstruită să încerce să evite conflictul, deoarece îi lipsesc îndemănările și cunoștințele care să-i permită gestionarea conflictului. De altfel, este un fapt recunoscut că managerierea conflictului este unul din testele cele mai grele pentru manageri și pentru validarea calităților lor profesionale. Una din sarcinile importante ale managerului este, așadar, *să deprindă cunoștințele necesare pentru a putea gestiona conflictul și pentru a-l menține la nivelele optime*, care să asigure eficiența firmei sau structurii pe care o conduce.

Această viziune este susținută și de cercetătoarea K. Eisenhardt care, în urma unui studiu de 10 ani asupra managementului conflictului, ajunge la următoarea constatare: „Adevărata

provocare este să încurajezi membrii echipei manageriale să aibă o opinie personală fără a le distruge capacitatea de a munci împreună”. K. Eisenhardt și colaboratorii săi (1997) oferă următoarele *reguli care trebuie urmate pentru a reuși un management eficient al conflictului* [D.A. Whetten, K.S.Cameron, 2005]:

- Munca cu mai multe informații;
- Concentrarea pe fapte și argumente;
- Dezvoltarea alternativelor pentru îmbogățirea dezbaterilor;
- Împărtășirea punctelor de vedere comune asupra scopurilor;
- Introducerea umorului în procesul de decizie;
- Menținerea unei structuri echilibrate;
- Rezolvarea problemelor fără a forța consensul părților .

În opinia lui D.A. Whetten și K.S.Cameron un *manager eficient trebuie să aibă cel puțin trei abilități* în ceea ce privește rezolvarea conflictului:

a. În primul rând, aceștia trebuie să știe să realizeze un cât mai precis *diagnostic* referitor la tipul și cauzele conflictului. De exemplu, managerii trebuie să înțeleagă modul în care diferitele diferențe din organizație (culturale, profesionale, motivaționale etc) se pot inflama și conduce la conflict.

b. În al doilea rând, o dată sursele conflictului fiind identificate, managerii ar trebui să știe să aleagă cea mai potrivită *strategie* pentru conflictul în cauză.

c. În al treilea rând, managerii ar trebui să fie capabili să gestioneze neînțelegerile personale ale angajaților în așa fel încât problemele dintre părțile conflictuale să fie rezolvate *fără a afecta relațiile* dintre aceștia.

Sintetizând cele de mai sus putem afirma următoarele:

- Conflictul (în special cel interpersonal) este inevitabil într-o organizație;
- Conflictele îmbogățesc practica managerială ;
- În pofida acceptării teoretice a conflictului, tendința generală a managerilor este de a-l ocoli ;
- Soluția prin care managerii pot depăși neplăcerea de a gestiona un conflict este profesionalizarea îndemânărilor și cunoștințelor acestora. Managerii trebuie să știe să gestioneze toate formele de conflict (începând cu cele productive și terminând cu cele neproductive).

Toate aceste considerente reclamă, din perspectiva managementului conflictului organizațional, o cunoaștere mai bună de către manageri a mijloacelor și tehnicilor, precum și a strategiilor de rezolvare a conflictelor care pot apărea în organizație.

V. Concluzii

Conflictul este o componentă omniprezentă a zilelor noastre. Deși asociat adesea cu violența, distrugerea și iraționalitatea, conflictul gestionat corect poate genera o serie de efecte pozitive. Considerând că eliminarea lui este imposibilă și neimperativă, unii cercetători propun orientarea studiilor în domeniu către metodologia gestionării conflictului. În acest sens punctele de vedere ale specialiștilor sunt uneori în contradictoriu, de-a lungul timpului fiind propuse ca soluții fie evitarea sau eliminarea conflictului, fie acceptarea și gestionarea sa corectă. În opinia noastră, cercetarea conflictului va trebui să delimiteze, pe cât este posibil, frontiera dincolo de care un conflict devine disfuncțional, precum și modalitățile prin care se poate realiza menținerea conflictului în limitele funcționale.

Referitor la managementul conflictului, putem concluziona că pentru un manager acesta este unul din testele cele mai grele la care ar putea fi supus, iar majoritatea evită să se confrunte cu un conflict în mod direct. Deși cercetarea teoretică a reușit să demonstreze că,

conflictul poate juca un rol pozitiv în viața oamenilor și organizațiilor, există, în continuare, o reticență în legătură cu acesta ce nu va putea fi depășit decât prin perfecționarea continuă a managerilor.

VI. Bibliografie

1. Bens I., (1997), "Facilitating conflict", In M. Goldman Ed. Facilitating with ease!
2. Deutsch M., (1971), "Toward an Understanding of Conflict", International Journal of Group Tensions, Vol. 1.
3. Deutsch M. – „Psihologia rezolvării conflictului”, Ed. Polirom, 1998
4. Deutsch M., (1990), „Șaizeci de ani de studiu sociopsihologic al conflictului”, The International Journal of Conflict Management.
5. Dahrendorf R. (1959), "Class and Class Conflict in Industrial Society", London: Routledge and Kegan Paul
6. Easterbrook S. M., Beck E. E., Goodlet J. S., Plowman L., Sharples M. și Wood C. C., (1993), "A Survey of Empirical Studies of Conflict", School of Cognitive and Computing Sciences, University of Sussex
7. Eisenhardt K. M., Kahvajy J.L. și Bourgeois L.J., (1997), „How management teams can have a good fight”, Harvard Business Review (July-August)
8. Fryer M., (1998), „Rezolvarea conflictelor și creativitatea – o abordare psihologică”, Ed. Polirom
9. Fink C. F., (1968), "Some conceptual difficulties in the theory of social conflict". Journal of Conflict Resolution, Vol. 12.
10. Putnam L. L. și Poole M. S., (1987), "Conflict and Negotiation", In L. W. Porter, Ed., Handbook of Organizational Communication: An Interdisciplinary Perspective.
11. Putnam L. L. și Poole M. S., (1987), "Handbook of Organizational Communication: An Interdisciplinary Perspective" Ed. L. W. Porter,
12. Pondy L. R., (1967), "Organizational conflict: concepts and models". Administrative Science
13. Seybolt P.M., Derr C.B., Nielson T.R., (1996), "Linkages between national culture, gender, and conflict management styles", University of Utah.
14. Stoica-Constantin A. Și Neculau A., (1998), "Psihosociologia rezolvarii conflictului", Ed. Polirom
15. Tjosvold D., (1999), "The Conflict Positive Organization: Stimulate Diversity and Create Unity", Internet
16. Whetten D.A., Cameron K.S., (2005), „Developing management skills”, Pearson Prentice Hall

* Noris Nica, drd., Academia de Studii Economice, București, sector 1, Piața Romană nr. 6, tel. 0788821425, e-mail: ncnoris@yahoo.com

MODELE ȘI INSTRUMENTE DE PLANIFICARE PROGRAMARE UTILIZATE ÎN MANAGEMENTUL PE PROIECTE

Mihaela CIOPI OPREA *

Abstract: A project represents an ensemble of activities, which produce only once, with a, well defined in time, beginning and end. The main difference between planning a project and planning other types of activities is that each project represents a single entity in a well-determined period of time. Programming a project sets out how long takes and how the different phases of the project succeed, considering all necessary resources for realizing project activities as well as the existing risks and barriers. In the nowadays context, project management must focus on applying the knowledge, abilities, instruments and techniques needed for realizing the project activities in such a manner that interested parts needs and expectations are satisfied.

I. Introducere

Proiectul reprezintă o sarcină specifică de realizat caracterizată prin complexitate, noutate, risc, sensibilitate la factori externi, durată de timp strict determinată.

Un *proiect* reprezintă o entitate cu caracter de unicat, care constă dintr-un ansamblu de activități structurate și delimitate în timp. Activitățile trebuie realizate într-o anumită ordine (au relații de precedență), trebuie să înceapă la anumit moment de timp și să se finalizeze după o perioadă de timp bine determinată. În caz contrar, proiectul nu se finalizează la termenul prevăzut, ceea ce implică nerealizarea scopului urmărit și creșterea costurilor.

Planificarea proiectului reprezintă un proces complex care începe cu fixarea scopului, a obiectivelor proiectului și se continuă cu determinarea structurii proiectului, a necesarului de resurse, a bugetului de timp și cheltuieli, elaborarea planului de management al calității și riscului.

Programarea proiectului stabilește durata și succesiunea diferitelor faze ale proiectului prin luarea în calcul a tuturor resurselor necesare pentru realizarea activităților din proiect și a constrângerilor existente.

În planificarea și programarea proiectelor pot fi utilizate diferite instrumente și modele cum ar fi : descompunerea orientată pe scop, modelarea de rețea, programarea resurselor.

II.Descompunerea orientată pe scop

Orice proiect poate fi considerat un sistem care se descompune pe mai multe nivele, în structuri de ordin inferior, până la elemente primare de constituire. La primul nivel de descompunere se obțin subsistemele proiectului pentru care se stabilesc obiective specifice, la cel de al doilea nivel se identifică ansamblul de acțiuni prin care se ating obiectivele specifice, iar la al treilea nivel se pot stabili sarcinile sau activitățile prin care se realizează aceste acțiuni.

Astfel, un prim instrument utilizat în planificare îl reprezintă descompunerea orientată pe scop, care permite elaborarea *structurii de dezagregare a proiectului*, respectiv identificarea activităților din cadrul proiectului și a relațiilor de precedență dintre acestea..

În construirea acestei structuri se pornește de la obiectivul final al proiectului care este divizat succesiv, până la nivel de pachete de lucrări. Un pachet de lucrări definește una sau mai multe activități cărora le pot fi alocate fiecareia în parte, un cost și o durată .

Descompunerea orientată pe scop a proiectului asigură posibilitatea de a vedea întregul proiect în toate elementele sale constitutive și modul în care acestea se integrează din punct de vedere al performanței, responsabilităților, costului și timpului de execuție. Fiecărui element al structurii proiectului îi este asociat un simbol numeric, *codul conturilor*, reprezentând sistemul numeric folosit pentru a identifica fiecare element din structura proiectului.

În general, orice metodă de planificare utilizată pornește mai întâi de la descompunerea proiectului pe activități simple care să permită programarea și urmărirea realizării pas cu pas a proiectului studiat.

O problemă majoră este aceea de a identifica cu precizie tot ceea ce trebuie realizat pentru finalizarea cu succes a proiectului. Neidentificarea și neplanificarea la timp a unor activități întârzie finalizarea proiectului, determină creșterea costului.

III.Modelarea de rețea

Modelarea de rețea se bazează pe analiza relațiilor de precedență dintre activitățile proiectului și reprezentarea lor grafică.

În modelarea de rețea se folosesc următoarele simboluri:

- *Arc*- un segment de linie în formă de săgeată, simbol pentru o activitate de proiect;
- *Nod* – un cerc la un capăt al unui arc, simbol pentru începutul sau sfârșitul unei activități de proiect.

În modelarea de rețea un rol important îl are determinarea relațiilor de precedență dintre activitățile proiectului. Pentru aceasta, trebuie să se răspundă la două întrebări:

- Care activități trebuie terminate pentru a se începe o altă activitate?
- Care activități se derulează în paralel?

Programarea cu ajutorul graficelor rețea se realizează prin diferite metode, dintre care cele mai cunoscute și aplicate sunt:

- Metoda drumului critic (CPM – *Critical Path Method*);
- Tehnica evaluării și analizei programului (PERT – *Program Evaluation and Review Technique*)

Principalele elemente ale graficului rețea sunt: activitatea, faza și drumul.

Activitatea poate fi reprezentată pe săgeți sau în nodurile rețelei. Pot fi considerate activități: un proces simplu de lucru (de exemplu la un proiect de construcții, săpături, turnări betoane, zidărie,etc.)care consumă timp și resurse pentru realizarea sa; un proces natural (uscarea zăpezii, întărirea betoanelor, etc.); o așteptare care consumă timp, dar nu consumă resurse; o condiționare tehnologică sau una organizatorică (activitate fictivă) care nu consumă

nici timp și nici resurse, dar condiționează începerea activităților următoare de terminarea activităților anterioare acesteia.

Faza sau evenimentul reprezintă un anumit stadiu de realizare a lucrărilor și delimitează începutul și sfârșitul uneia sau mai multor activități, fără a consuma timp și resurse. Într-un grafic rețea există câte o singură fază inițială și finală și una sau mai multe faze intermediare. Fazele se reprezintă prin noduri.

Drumul, într-un grafic rețea, este o succesiune de activități și faze între faza inițială și finală a rețelei. Lungimea drumului se referă, de fapt, la durata acestuia și se calculează prin însumarea duratelor activităților ce formează drumul respectiv.

Drumul critic, într-un grafic rețea, este drumul cu durata cea mai mare, obținută ca sumă a duratelor activităților cuprinse între faza inițială și faza finală.

Durata critică reprezintă durata minimă în care se poate executa întregul proiect, fiindcă ea cuprinde înșiruirea activităților cu duratele cele mai mari (activitățile critice). Deoarece depășirea duratei unei singure activități critice duce la mărirea duratei de execuție a întregului proiect, managerul de proiect trebuie să acorde o atenție deosebită acestor activități.

3.1. Calculul elementelor graficului rețea

1. Calculul *duratei unei activități* se realizează *determinist* (în cazul metodei CPM) sau *probabilistic* (în cazul metodei PERT). Deci metoda CPM poate fi folosită mai eficient la lucrări executate pe bază de proiect tip, pentru care s-au calculat norme de muncă exacte, iar metoda PERT la lucrări unicate unde factorii perturbatori nu permit determinarea exactă a duratei activității.

Calculul probabilistic se face cu ajutorul formulei 3.1:

$$d_{ij} = \frac{a_{ij} + 4m_{ij} + b_{ij}}{6} \quad (3.1)$$

unde: d_{ij} reprezintă durata activității care se desfășoară între faza „i” și „j”;

a_{ij} – durata optimistă corespunzătoare celor mai favorabile condiții de desfășurare a activității;

b_{ij} – durata pesimistă corespunzătoare celor mai nefavorabile condiții de desfășurare a activității;

m_{ij} – durata cea mai probabilă corespunzătoare celor mai normale condiții de desfășurare a activității.

2. *Termenul minim al fazei „i”* (t_i^m) este termenul cel mai apropiat (de faza „0”) în care se încheie toate activitățile ce ajung în faza „i”, sau din care încep activitățile ce pleacă din faza „i”.

3. *Termenul maxim al fazei „i”* (t_i^M) este termenul cel mai depărtat (de faza „0”) în care se încheie toate activitățile ce ajung în faza „i”, sau din care încep activitățile ce pleacă din faza „i”.

4. *Termenul minim de începere a activității „ij”* (t_{ij}^{mi}) este termenul cel mai devreme la care poate începe activitatea și corespunde cu termenul minim al fazei „i” (din care pornește activitatea).

5. *Termenul maxim de începere a activității „ij”* (t_{ij}^{Mi}) este termenul cel mai târziu la care poate începe activitatea și corespunde cu termenul maxim al fazei „i” (din care pornește activitatea).

6. *Termenul minim de finalizare a activității „ij”* (t_{ij}^{mi}) este termenul cel mai devreme la care se poate termina activitatea și corespunde cu termenul minim al fazei „j” (în care se încheie activitatea).

7. *Termenul maxim de finalizare a activității „ij”* (t_{ij}^{Mt}) este termenul cel mai târziu la care se poate termina activitatea și corespunde cu termenul maxim al fazei „j” (în care se încheie activitatea).

Când sunt respectate toate termenele minime, programul se numește minorant, iar când se lucrează cu termenele maxime, programul se numește majorant. Prima posibilitate este greu de realizat, fie datorită unor factori perturbatori, fie datorită unor vârfuri neeconomice în folosirea resurselor.

A doua posibilitate se realizează ușor, însă face ca programarea să devină rigidă, deoarece majoritatea activităților devin critice.

8. *Rezerva totală de timp* (R_{ij}) este timpul maxim cu care se poate întârzia o activitate fără a depăși drumul critic. Consumarea acestei rezerve duce la pierderea rezervelor de timp ale activităților necritice următoare.

$$R_{ij} = t_j^M - (t_i^m + d_{ij}) \quad (3.2)$$

Acele activități care au rezerva totală de timp egală cu zero sunt activități critice.

9. *Rezerva liberă de timp* (R_{lij}) este timpul cu care se poate întârzia (prin mărire sau decalare) o activitate, astfel încât să nu conducă la depășirea timpului minim al fazei următoare (și deci, să nu întârzie timpul minim de începere a activităților următoare).

$$R_{lij} = t_j^m - (t_i^m + d_{ij}) \quad (3.3)$$

Pe baza elementelor calculate se elaborează programul de realizare al proiectului în variantă deterministă sau probabilistică. Acest program oferă posibilitatea managerului de proiect de a identifica toate elementele temporale ale proiectului, cum ar fi: termenul cel mai devreme posibil când poate să înceapă o activitate, termenul cel mai târziu posibil când poate să se finalizeze o activitate, rezerva de timp a fiecărei activități.

3.2. Metoda probabilistică PERT

Folosirea metodei probabilistice PERT se axează pe ipoteza că timpii estimați pentru fiecare activitate din proiect sunt statistic independenți și că timpul de finalizare a proiectului este normal distribuit.

Metodologia PERT presupune parcurgerea următorului algoritm:

- Se determină durata medie de realizare a fiecărei activități (rel.3.1.);
- Se determină activitățile situate pe drumul critic;
- Se determină durata medie de finalizare a proiectului (μ_p) ca sumă a duratelor medii ale activităților critice;
- Se determină varianța activităților critice (σ_i^2);
- Se determină varianța totală a proiectului (σ_p^2) ca sumă a varianțelor activităților critice;

$$\sigma_p^2 = \sum_{i=1}^n \sigma_i^2 \quad (3.4)$$

- Se calculează factorul de probabilitate Z_p al proiectului cu relația 3.5;

$$Z_p = \frac{T_p - \mu_p}{\sigma_p} \quad (3.5)$$

- Din tabelele funcției Laplace se determină probabilitatea ca proiectul să fie terminat în timpul prevăzut T_p .

3.3. Corelația timp/cost

Corelația timp/cost reprezintă o metodă ce poate fi utilizată în etapa de optimizare a timpului, fiind necesar să se în considerare costurile suplimentare pentru accelerarea realizării proiectului.

Proiectele implică două tipuri de costuri legate de timp: costurile indirecte ale proiectului care includ cheltuieli administrative, de regie și costurile directe legate de manoperă, materiale și echipamente utilizate în realizarea activităților proiectului. Între costurile directe și timpul de realizare a unei activități poate fi stabilită o relație invers proporțională. O activitate poate fi accelerată în condițiile unui cost suplimentar ce include o cantitate mai mare de resurse materiale și umane utilizate.

Pentru fiecare activitate componentă a proiectului se estimează următoarele variabile:

- Costul minim (C_m) necesar desfășurării unei activități în condiții de timp normale (T_n);
- Costul de accelerare (C_a) necesar pentru realizarea unei activități într-un timp minim (T_m)

Cu ajutorul acestor elemente se determină panta costului (P_c), care reprezintă costul suplimentar necesar accelerării unei activități în unitatea de timp. (rel.3.4)

$$P_c = \frac{C_a - C_m}{T_n - T_m} \quad (3.6)$$

Metodologia de analiză a corelației timp/cost este prezentată în continuare.

- Pentru fiecare activitate se determină costurile indirecte ale proiectului și costurile de accelerare pentru perioada de timp;
- Pentru fiecare activitate se estimează cea mai scurtă durată posibilă care se poate obține cu ajutorul costurilor suplimentare;
- Se identifică activitățile situate pe drumul critic;
- Se reevaluează durata de realizare a proiectului prin reducerea timpilor activităților critice, în limitele stabilite la etapa anterioară și ținând seama de gradul de epuizare al resurselor necesare pentru accelerare.

În reevaluarea programului trebuie să se urmărească posibilitatea ca alte drumuri să devină critice, pe măsură ce durata drumului critic inițial este redusă.

Esența aplicării practice a acestei metode constă în alocarea resurselor pentru a reduce durata proiectului, astfel încât costurile directe suplimentare să nu depășească economiile de costuri indirecte ale proiectului.

Metodele de programare axate pe modelarea de rețea prezintă avantajul de a permite managerului de proiect elaborarea unor scenarii cât mai variate de programare a timpului.

IV. Programarea resurselor

Programarea utilizării resurselor în timp cuprinde următoarele etape:

- Se identifică resurselor fizice (resurse umane, materiale și echipamente) și cantitățile necesare pentru realizarea fiecărei activități;
- Se stabilește structura resurselor pe fiecare activitate;
- Se determină intensitatea de utilizare pentru fiecare tip de resursă – necesarul de resursă pe activitate și unitate de timp;
- Se analizează cantitatea maximă disponibilă din fiecare resursă la diferite momente și variația în timp a disponibilului;

- Prin compararea necesarului cu disponibilul se identifică perioadele/ intervalele de timp în care necesarul depășește disponibilul și se iau în considerare alternative de soluționare a acestei probleme.

În cazul în care mai multe activități concurează pentru utilizarea acelorași resurse, se pot alocă coduri de prioritate prin care să se stabilească ordinea în care se va realiza alocarea resurselor pe activități, pornindu-se de la activitățile critice.

Pentru a echilibra raportul dintre necesar și disponibil se pot aplica diferite alternative de acțiune cum ar fi:

- modificarea calendarului de lucru prin mărirea numărului de zile lucrătoare;
- închirierea sau achiziționarea de echipamente suplimentare;
- angajarea unui subcontractor;
- amânarea momentului de demarare a unora dintre activități până în momentul în care se va dispune de resurse suficiente

Momentul demarării unei activități poate fi amânat prin impunerea unor constrângeri privind cel mai devreme timp de inițiere al activității, prin transformarea activităților paralele în activități succesive sau prin nivelarea resurselor.

Nivelarea resurselor constă în reprogramarea activităților în limitele constrângerilor dictate de logica rețelei graf astfel încât să nu se programeze începerea unei activități înainte de terminarea celei pe care o precede. Activitățile care nu sunt critice pot fi întârziate atât cât le permite rezerva lor liberă de timp.

Programarea cu resurse limitate – se acordă prioritate respectării limitelor resurselor, acceptându-se întârzierea timpului de finalizare al proiectului

Programarea cu timp limitat – se acordă prioritate timpului de finalizare al proiectului, acceptându-se supraîncărcările de resurse ce se pot prevedea, eventual analizându-se posibilitatea subcontractării unor lucrări.

Bibliografie

- [1]Lock, D., *Management de proiect*, Edit. CODECS, 2000.
- [2]Radu, V., Curteanu, D., *Managementul proiectelor de construcții*, Ed. Economică, 2000.
- [3]Adam, E., Ebert, R., *Managementul producției și al operațiunilor*, Teora, 2001
- [4]Neagu, C., Melnic. L.,V. *Managementul operațional al proiectelor*, Ovidius University Press. 2001.

* Mihaela Ciopi Oprea, șef lucr. dr. ing., Universitatea Petrol –Gaze din Ploiești, B-dul București, nr.39, Ploiești, email: mciopi@yahoo.com

CONSIDERAȚII PRIVIND ABORDAREA SISTEMELOR DE MANAGEMENT DE MEDIU ÎN CADRUL ORGANIZAȚIILOR

Mihaela CIOPI OPREA *

Abstract: In the nowadays conditions, under the legislative pressure, development of economic politics and other measures designed to encourage the environment protection, the economic organization are more and more stimulated to reach and prove an obvious environmental performance, controlling the environmental impact of its own activities, products or services. In order to become efficient, the environmental performances evaluation must be realized within a structured system, integrated in the entire management activities. The structure of environment management systems as well as specific aspects of each element of the system is analyzed in the present paperwork.

I.Introducere

Dezvoltarea sistemelor de management de mediu și a instrumentelor aferente au ca scop reducerea efectelor negative și dezvoltarea efectelor pozitive asupra mediului.

Sistemul de management de mediu reprezintă acea “ componentă a sistemului general de management ce include structura organizatorică, activitățile de planificare, responsabilitățile, practicile, procedurile, procesele și resursele, pentru elaborarea implementarea, realizarea, revizuirea și menținerea politicii de mediu”.

În cadrul unui sistem de management de mediu, toate aspectele privind relația organizației cu mediul sunt abordate într-o manieră proactivă, ceea ce conferă avantajul prevenirii apariției unor situații critice .

Printre obiectivele urmărite de o organizație în implementarea unui sistem de management de mediu se numără:

- asigurarea conformității cu legislația de mediu;
- definirea unui set de principii de bază care să orienteze activitățile viitoare privind responsabilitățile de mediu ;
- implicarea angajaților în reducerea impactului negativ asupra mediului ;
- ținerea sub control a aspectelor de mediu privind emisiile în aer, deversările pe sol și în apă, utilizarea materiilor prime și a resurselor naturale, gestionarea deșeurilor, etc.;
- realizarea unui sistem eficient de comunicare în cadrul organizației ;
- creșterea performanței de mediu a organizației, monitorizată prin indicatori specifici.

Sistemul de management de mediu diferă în funcție de tipul, natura, mărimea, complexitatea activității, produselor și serviciilor organizației.

II. Cadrul normativ privind Managementul de Mediu

Scopul principal al standardizării îl reprezintă facilitarea desfășurării normale a activităților în toate domeniile economiei, atât pe plan național, cât și internațional.

Cadrul normativ constituit din ansamblul standardelor internaționale din seria ISO14000, referitoare la managementul de mediu, a fost creat pentru a ajuta organizațiile să țină sub control toate acele procese care au impact negativ asupra mediului înconjurător. Aceste standarde, au fost structurate în șapte direcții : sisteme de management de mediu, auditul de mediu, eco-marcarea, evaluarea performanței de mediu, analiza ciclului de viață, terminologie specifică de mediu, aspecte de mediu în standarde de produs.

Standardele din seria ISO14000, reprezintă instrumente ce pot fi utilizate de managementul organizațiilor în următoarele scopuri:

- să minimizeze efectul negativ al propriilor operațiuni asupra mediului înconjurător;
- să fie în conformitate cu legile, regulamentele și cerințele de mediu aflate în vigoare;
- să continue să se dezvolte respectând cele de mai sus.

Cerințele, principiile, structura și tehnicile de aplicare ale sistemelor de management de mediu sunt reglementate prin standardele următoare :

- ISO 14001. *Sisteme de management de mediu- Specificații și ghid de utilizare*
- ISO 14004 *Sisteme de management de mediu. Ghid privind principiile, sistemele și tehnicile de aplicare.*

Aceste standarde se aplică acelor aspecte de mediu pe care organizația le poate controla și asupra cărora se presupune că are o anumită influență.

Un sistem de management de mediu structurat conform ISO 14001 permite unei organizații să stabilească și să evalueze eficiența procedurilor pentru elaborarea politicii de mediu și a obiectivelor sale de mediu, să obțină conformitatea cu acestea și să demonstreze această conformitate altora, reprezentând baza pentru certificare de către un organism exterior.

În evaluarea unui sistem de management de mediu pot fi utilizate alte două standarde prezentate în continuare :

- ISO 19011 – *Linii directoare pentru auditare sistemelor de management al calității și management de mediu*, care furnizează îndrumări asupra principiilor de audit, programelor de audit, competenței auditorilor, desfășurării auditurilor sistemelor de management al calității și sistemelor de management de mediu.
- ISO14031 – *Ghid pentru evaluarea performanțelor de mediu*, care prezintă, conform ciclului PEVA, metodologia analizei performanțelor de mediu atinse de către o organizație.

În prezent, pe plan mondial, se poate constata o intensificare a implementării sistemelor de management de mediu deoarece se asigură nu numai conformarea cu legislația de mediu, dar și o îmbunătățire a imaginii firmei pe piață, ceea ce constituie un avantaj competitiv pentru organizație.

III. Structura Sistemului de Management de Mediu

Structura unui sistem de management de mediu conform ISO 14001 cuprinde cinci procese principale structurate conform ciclului PEVA (Planifică, Execută, Verifică, Acționează), scopul principal fiind îmbunătățirea continuă .

Un astfel de model se aplică tuturor organizațiilor de orice tip și mărime, indiferent de condițiile geografice, culturale și sociale.

Succesul unui astfel de sistem depinde de angajamentul asumat la toate nivelurile și funcțiile organizației, în special, la nivelul de vârf al conducerii organizației

3.1.Politica de mediu

Politica de mediu reflectă angajamentul conducerii de vârf a organizației de a se conforma legislației și reglementărilor de mediu aplicabile, oferind cadrul pentru stabilirea și analizarea obiectivelor generale și specifice de mediu.

Politica de mediu trebuie să ia în considerare misiunea și valorile fundamentale ale organizației, cerințele tuturor *grupurilor de interes* care relaționează cu aceasta, condiții specifice locale sau regionale, corelarea cu celelalte politici cum ar fi calitatea, sănătatea și securitatea ocupațională. Problemele abordate prin politică depind de natura organizației, caracteristicile produselor realizate, nivelul tehnologiei utilizate.

Politica de mediu este documentată, pusă în aplicare, menținută și comunicată întregului personal, fiind elementul motor al implementării și îmbunătățirii sistemului.

3.2.Planificare.

Procesul de planificare a sistemului de management de mediu include următoarele elemente:

a) *Identificarea aspectelor de mediu semnificative* asociate activităților din unitățile operaționale ale organizației, luându-se în considerare: emisiile în aer; deversări în apă; gestionarea deșeurilor; contaminarea solului; utilizarea materiilor prime și a resurselor naturale; problemele referitoare la comunitate și mediul local.

Se recomandă ca acest proces să ia în considerare condițiile normale de funcționare, condițiile de oprire și de pornire, precum și impacturile semnificative potențiale asociate situațiilor previzibile în mod rațional sau situațiilor de urgență.

b) *Stabilirea prevederilor legale și a altor cerințe adoptate de organizație*, cum ar fi: coduri de bună practică în industrie; acorduri încheiate cu autoritățile publice.

c) *Identificarea obiectivelor generale și specifice măsurabile*. La stabilirea opțiunilor tehnologice, o organizație poate lua în considerare utilizarea celei mai bune tehnologii disponibile dacă aceasta este viabilă din punct de vedere economic, rentabilă și adecvată.

d) *Elaborarea programelor de management de mediu*, prin care se descrie modul în care vor fi atinse obiectivele generale și specifice stabilite de către organizație, indicându-se termenele și personalul responsabil de punerea în practică a politicii de mediu. Un program poate fi subdivizat pentru a aborda elementele specifice ale activităților organizației cum ar fi: proiectare; producție; comercializare. Se recomandă ca un program să cuprindă o analiză de mediu pentru activitățile noi.

3.3.Implementare și funcționare

Acest proces include următoarele elemente:

a) *Definirea responsabilităților* în domeniul mediului la nivelul tuturor compartimentelor funcționale și operaționale ale organizației.

b) *Instruirea, conștientizarea și identificarea competențelor* pentru întreg personalul a cărui muncă poate avea un impact semnificativ asupra mediului.

c) *Comunicarea* cu toate părțile interesate inclusiv cu autoritățile publice privind planurile referitoare la situațiile de urgență și la alte probleme relevante.

d) *Documentarea sistemului de management de mediu* prin care să se descrie elementele componente ale sistemului și interacțiunea acestora. Această documentație, care

poate fi integrată în documentația altor sisteme implementate de organizație, include : informații despre procese; organigrama; standarde interne și proceduri operaționale; planuri de urgență locale.

e)Controlul documentelor presupune parcurgerea următorului algoritm :

- Identificarea și localizarea documentelor;
- Analiza periodică, revizuire și aprobare de către persoanele autorizate ;
- Accesibilitatea în locurile unde se efectuează operații esențiale pentru funcționarea eficientă a sistemului ;
- Retragerea documentelor care nu mai sunt valabile ;
- Identificarea acelor documente depășite care sunt păstrate în scopuri juridice și/sau pentru informare.

f)Controlul operațional. Acest element al sistemului de management de mediu constă în identificarea acelor operații și activități care sunt asociate aspectelor de mediu semnificative, stabilirea criteriilor de operare și ținerea sub control prin proceduri specifice.

g)Pregătire pentru situații de urgență și capacitate de răspuns, pentru a preveni și a reduce impactul asupra mediului care poate fi asociat posibilelor accidente.

3.4. Verificare și acțiune corectivă

Procesul de verificare și stabilire a acțiunilor corective este structurat în cinci subprocese prezentate în continuare.

a)Masurare și monitorizare. Element al sistemului care presupune următorul algoritm:

- Identificarea caracteristicilor principale ale operațiilor și activităților care au impact semnificativ asupra mediului;
- Stabilirea metodelor și a echipamentelor de măsurare și monitorizare;
- Stabilirea criteriilor de acceptabilitate pentru operații și activități;
- Etalonarea și întreținerea echipamentelor;
- Menținerea de înregistrări care să ateste conformitatea cu obiectivele de mediu stabilite.

b)Neconformitate, acțiune preventivă, acțiune corectivă. Acest element al sistemului presupune investigarea și corectarea abaterilor înregistrate în urma măsurării și monitorizării . Se parcurge următorul algoritm:

- Identificarea cauzelor neconformității ;
- Identificarea și aplicarea acțiunii corective necesare;
- Introducerea sau modificarea controalelor necesare pentru evitarea unei repetări a neconformității;
- Înregistrarea în proceduri scrise a oricăror schimbări rezultate din acțiunile corective

c)Înregistrări . Element necesar pentru identificarea, menținerea și punerea la dispoziție a înregistrărilor necesare aplicării și funcționării sistemului de management de mediu și care să demonstreze în ce măsură au fost atinse obiectivele generale și specifice planificate. Înregistrările referitoare la mediu pot include: informații despre legislația de mediu aplicabilă; înregistrările reclamațiilor; înregistrări referitoare la instruire; informații asupra proceselor aplicate; rapoarte cu privire la incidente; informații cu privire la pregătirea pentru situații de urgență și a capacității de răspuns ; informații despre aspectele semnificative de mediu ; rezultatele auditurilor; analizele efectuate de conducere.

d)Auditul sistemului de management de mediu se efectuează periodic cu scopul de a determina dacă sistemul de management de mediu implementat în cadrul organizației funcționează eficient și în conformitate cu cerințele standardului ISO 14001.

3.5. Analiza efectuate conducere

Analiza efectuată de conducere asigură evaluarea periodică a eficienței funcționării sistemului de management de mediu din organizație, oferind suportul informațional pentru îmbunătățirea continuă. Aceste analize includ:

- rezultatele auditurilor;
- măsura în care obiectivele generale și cele specifice au fost atinse;
- continua adaptare a sistemului la schimbările de condiții și informații ;
- preocupările pertinente ale principalelor *grupuri de interes* aferente organizației.

IV. Auditul sistemului de management de mediu

Auditul de mediu constă din investigații, verificări, examinări, evaluări ale proceselor și procedurilor de mediu, pentru a stabili măsura în care acestea au fost corect elaborate și implementate, în concordanță cu cerințele specificate în documentele de referință.

Principalele obiective ale auditului de sistem sunt:

- determinarea conformității elementelor de sistem cu cerințele specificate în documentele de referință;
- determinarea eficacității sistemului privind realizarea obiectivelor și politicii de mediu a organizației;
- certificarea sistemului.

Documentele de referință analizate sunt: standardele internaționale din seria ISO 14000 referitoare la sistemul de management de mediu , proceduri de procese și proceduri operaționale, cerințe contractuale, strategia firmei referitoare la protecția mediului, cerințe și reglementări legale privind protecția mediului .

Auditurile de sistem sunt efectuate atât în scopuri interne cât și externe..

Auditul intern. Atât conducerea cât și întregul personal al firmei trebuie să cunoască strategiile, obiectivele de mediu, mijloacele de realizare și rezultatele obținute. Astfel, apare necesitatea auditului intern care este efectuat de specialiști atestați din cadrul organizației și prin care se verifică măsura în care procedurile, tehnicile de lucru au fost corect implementate, însușite și aplicate. Prin acest audit se urmărește obținerea unor dovezi obiective privind realizarea activităților în concordanță cu cerințele specificate. Acesta trebuie făcut după implementarea oricărui program de mediu, pentru a stabili dacă toate procedurile și instrucțiunile importante care au fost transmise la locurile de activitate, au fost implementate și dacă personalul cunoaște responsabilitățile ce-i revin în cadrul programului.

Auditul intern reprezintă un instrument al managementului general în evaluarea eficacității sistemului de management de mediu privind realizarea politicii și obiectivelor de mediu ale organizației. Prin audituri programate sau neprogramate se identifică neconformitățile (disfuncționalitățile), se adoptă acțiunile corective, asigurând îmbunătățirea funcționării sistemului în ansamblul său.

Auditul extern are ca finalitate obținerea certificatului de conformitate față de cerințele standardului ISO 14001, ceea ce constituie o garanție privind atingerea obiectivelor de mediu.

Metodologia generală a unui audit de sistem se desfășoară în conformitate cu standardul ISO 19011 și include etapele prezentate în continuare.

1. Pregătirea auditului. În această etapă se elaborează planul de audit, al cărui conținut este următorul:

- specificarea obiectivelor și a domeniului auditat;
- programarea pe etape a desfășurării auditului;

- organizarea echipei de audit;
- stabilirea documentelor de lucru sub forma listelor de verificare și evaluare a fiecărui element al sistemului (chestionar de audit).

2. *Efectuarea propriu-zisă a auditului* constă în evaluări obiective ale elementelor de sistem, fiind analizate: activități; zone de lucru unde aspectele de mediu sunt relevante; proceduri operaționale; resurse de personal, de echipamente, materiale; operații și procese tehnologice; documentație; păstrarea înregistrărilor.

Metodele aplicate de echipa de audit în această etapă sunt:

- culegerea dovezilor prin analiza documentelor;
- intervievarea personalului care lucrează în domeniul auditat;
- observarea directă a modului în care se desfășoară activitățile în domeniul respectiv.

Rezultatul tuturor acestor acțiuni se concretizează în completarea chestionarului de audit, cu observațiile privind neconformitățile înregistrate. În funcție de gravitatea lor, acestea se clasifică în neconformități majore și minore.

3. *Elaborarea raportului de audit*, ca principal document care atestă conformitatea domeniului auditat cu cerințele din documentele de referință.

4. *Stabilirea acțiunilor corective*. Managementul organizației auditate are obligația de a identifica cauzele care au determinat neconformitățile înregistrate de echipa de audit și de a iniția acțiunile corective pentru eliminarea acestora.

5. *Audit de supraveghere*. Echipa de audit are obligația de a monitoriza implementarea acțiunilor corective și de a evalua gradul în care acestea contribuie la înlăturarea neconformităților.

Bibliografie

- [1]**** ISO 14001 *Sisteme de management de mediu*- Specificații și ghid de utilizare
- [2]**** ISO 14004 *Sisteme de management de mediu*. Ghid privind principiile, sistemele și tehnicile de aplicare.
- [3]**** ISO 19011 *Linii directoare pentru auditare sistemelor de management de mediu*
- [4]Rojanschi, V.; Bran, F., *Politici și strategii de mediu*, Ed. Economică, București, 2002.

* Mihaela Ciopi Oprea, șef lucr. dr. ing., Universitatea Petrol –Gaze din Ploiești, B-dul București, nr.39, Ploiești, email: mciopi@yahoo.com

CULTURA ORGANIZAȚIONALĂ A FIRMEI ȘI CALITATEA ACTIVITĂȚII ACESTEIA

MIHAELA OȚELEA *

Abstract:

Organizational culture, or corporate culture, comprises the attitudes, experiences, beliefs and values of an organization. An organizations' culture encapsulates what it has been good at and what has worked in the past. These values can often be accepted without question by long-serving members of an organization. The beliefs, values and norms, which lead to increased or decreased productivity, should have been properly identified and the impact of organizational changes on staff beliefs and behavior sufficiently managed.

Cultura organizațională constituie o preocupare relativ recentă a teoreticienilor din domeniul managementului.

Numeroși cercetători au definit termenul de cultură organizațională, încercând să-l surprindă în esența sa. Vom prezenta în continuare câteva definiții reprezentative.

- R. Griffin¹ consideră cultura ca fiind un set de valori, aparținând unei organizații, care îi ajută pe membrii acesteia să înțeleagă scopul pe care și-l propun, modalitatea de acțiune și ceea ce ei consideră a fi important.

- Stanley Davis² consideră cultura organizațională un ansamblu de valori și credințe împărtășite de personalul unei organizații cu anumite semnificații și care le oferă reguli pentru un comportament acceptat.

- Gary Johns³, care consideră că, formal, cultura organizațională constă în credințele, valorile și ipotezele împărtășite într-o organizație.

¹ Griffin, R., *Management*, Houston Mifflin Co, 1990, p. 20.

² Davis, S., *Managing Corporate Culture*, Harper & Row Publishers, 1984, p. 38.

³ Johns, G., *Comportament organizațional*, Editura Economică, București, 1998.

I. Cultura organizațională- forța motrice a competitivității firmei

Cultura organizațională are un impact substanțial asupra funcționalității și performanței firmei, facilitează combaterea conduitelor organizaționale ilicite.

Influența puternică a culturii organizaționale asupra performanțelor organizației a contribuit la apariția unui nou mod de a concepe organizația și de a acționa în mediul intra și extraorganizațional.

Într-o lume în care mediul este în continuă schimbare, cultura poate ajuta firma să evolueze sau dimpotrivă, pe planurile detaliate în continuare.

Profesionalizare- creșterea productivității. Omul a devenit principala resursă a firmei moderne. Astfel, investițiile pentru asigurarea participării personalului la programe de formare și perfecționare duc la profesionalizarea personalului și la creșterea productivității. Cultura de tip rețea, care este specifică firmelor din domeniul cercetării-dezvoltării și celor care au activități creative, precum și cultura de tip persoană, care oferă servicii specializate, sunt culturi orientate spre rezultate, ce au conștientizat importanța contribuției specialiștilor la realizarea obiectivelor asumate.

Responsabilizarea fiecărui salariat. Presupune practicarea delegării de sarcini, conștientizarea personalului, crearea sentimentului de identitate, armonizarea interesului individual cu cel general al firmei. Formarea de echipe semiautonome, practicarea intensă a dialogului intergrupuri, armonizarea relațiilor de lucru și dezvoltarea parteneriatului patron-sindicat, consolidarea echipelor și rezolvarea conflictelor au drept rezultat creșterea eficienței activității la nivel individual și, totodată, realizarea obiectivelor la nivel organizațional.

Asigurarea unui sistem deschis- închis. Firmele pot fi sisteme deschise, în sensul schimburilor intense reciproce cu mediul extern și, totodată, al realizării competiției cu firme din domenii conexe, ceea ce creează un climat organizațional favorabil integrării rapide a noilor angajați. În cazul sistemelor de tip închis, competiția se realizează la nivel intraorganizațional și integrarea noilor angajați este foarte dificilă, ceea ce afectează rezultatele firmei.

Respectarea eticii în afaceri. Etica prezintă un real interes prin implicațiile pe care le are. Practicarea managementului în deplină concordanță cu normele etice presupune realizarea echilibrului între interesele financiare și cele sociale ale firmei. Valori ale firmei precum respectul pentru clienți, angajați, loialitatea față de partenerii de afaceri sunt elemente definitorii ale eticii manageriale.

Valorificarea potențialului inovațional al firmei. La nivelul firmei, inovația este un factor determinant al competitivității și al creșterii economice. Scurtarea ciclului de viață a produselor și globalizarea vieții economice presupun intensificarea activității de cercetare-dezvoltare în firme.

Cercetările arată că numai culturile care ajută organizațiile să anticipeze și să se adapteze la schimbările mediului extern pot fi asociate cu competitivitatea și succesul pe termen lung. Trăsăturile culturilor adaptabile, indiferent de caracteristicile industriei din care fac parte firmele considerate, sunt⁴:

- creativitatea și inovarea;

⁴ Denison, D. R., *Corporate Cultures and Organizational Effectiveness*. John Wiley and Sons, New York, 1990

- asumarea unui nivel ridicat de risc;
- receptivitatea la învățare;
- abordarea proactivă a vieții individuale și organizaționale;
- încrederea și susținerea reciprocă din partea membrilor sistemului;
- entuziasmul, angajarea și implicarea membrilor în toate aspectele vieții și activității organizaționale.

Construirea unei imagini pozitive a firmei. O imagine bună a firmei, creată printr-o publicitate legală, onestă, corectă, printr-un proces susținut de relații publice, prin produse și servicii de calitate, reprezintă un element esențial al unei firme competitive. Imperative în domeniul calității produselor și serviciilor sunt: implantarea unei culturi organizaționale orientate spre client, realizarea de sondaje în legătură cu așteptările și satisfacția clienților, dezvoltarea unui sistem de gestiune a calității.

Responsabilizarea firmei în domeniul social. Satisfacerea cerințelor corespunzătoare protecției și igienei muncii, activităților cultural-artistice, organizării concediilor, asigurărilor și ajutoarelor permite îmbunătățirea condițiilor de muncă și de viață ale personalului firmei și, prin aceasta, motivarea superioară și concentrarea în mai mare măsură asupra muncii desfășurate.

Printre motivele care justifică interesul tot mai crescut al teoreticienilor și managerilor pentru studiul culturii organizaționale, cele mai relevante ar fi următoarele:

1) *Cercetarea culturii organizaționale constituie o modalitate de a evalua personalul* fără a face apel la utilizarea unor modele psihologice sau sociale sofisticate. Cultura permite observarea comportamentului uman, îmbinarea și motivarea acestuia prin descrierea simbolurilor, a valorilor și concepțiilor existente în cadrul organizației;

2) *Cultura organizațională este tot mai larg acceptată de manageri ca instrument de perfecționare a conducerii afacerilor*, deoarece încorporează realități ale organizației care, deși greu de definit, sunt relevante pentru funcționarea competitivă a acesteia.

Pentru a susține un grad înalt de performanță a organizației pe termen lung, cultura organizațională trebuie să îndeplinească simultan trei condiții fundamentale:

- să fie puternică prin intermediul unui sistem de valori coerent și riguros, comunicat tuturor salariaților firmei de către lideri și împărtășit unanim;
- să fie adecvată strategic;
- să fie adaptivă.

II. Cultura organizațională- catalizator al integrării firmei în sistemul social

Lipsa de interes a întreprinzătorilor, a managerilor pentru comunitatea organizației, pentru cultura organizațională, se va solda cu imposibilitatea de a valorifica adecvat oportunitățile sociale și economice de care dispune organizația respectivă. Problema se reduce la ceea ce Francis Fukuyama denumea „deficitul de capital social” în privința abilității oamenilor de a lucra împreună, în diverse grupuri și organizații⁵.

⁵ Fukuyama, Francis, *Încredere. Virtuțile sociale și crearea prosperității*, Editura Antet, București, 2000

Dincolo de cunoștințe și abilități profesionale, o dimensiune definitorie pentru calitatea capitalului uman o reprezintă capacitatea oamenilor de a se asocia, capacitate esențială nu numai pentru viața economică, ci pentru aproape toate aspectele vieții sociale.

Conduita managementului are un rol important în consacrarea profilului etic al organizației, atât prin efectul de demonstrație al atitudinii conducătorilor, cât și prin faptul că managementul de vârf este cel care impune valorile morale în firmă.

Nu toate culturile organizaționale exercită același impact motivator asupra membrilor organizației, după cum nu toate modelele de conducere a afacerilor dau naștere la aceeași cultură organizațională. În general, studiile de specialitate apreciază că succesul managerial este condiționat de crearea unei *culturi puternice*, adică a unei culturi organizaționale caracterizată prin credințe și valori intense, cu tendința puternică de a se difuza în întreaga organizație⁶.

Culturile organizaționale puternice nu sunt, în mod necesar, rezultatul predictibil al unor stiluri autoritare de management, deși cea mai mare parte a cazurilor confirmă o asemenea asociere⁷.

În foarte multe situații, culturile organizaționale puternice sunt produsul unui stil de management participativ, care se bazează pe o bună comunicare între membrii organizației de afaceri. De asemenea, există un consens din ce în ce mai puternic cu privire la recunoașterea faptului că o cultură puternică este un factor important al succesului financiar, precum și al eficacității organizaționale.

Ceea ce trebuie subliniat este faptul că o cultură puternică, pozitivă, nu garantează automat obținerea excelenței, în termenii lui Peters și Waterman, ci numai în măsura în care se promovează strategii compatibile cu principiile și valorile acceptate de organizație și adaptabile mediului de afaceri în care organizația evoluează.

Se poate afirma, așadar, că nu „intensitatea” culturii, cât mai ales capacitatea adaptării ei la mediu o transformă într-un instrument al succesului sau eșecului. Afirmatia a fost ilustrată prin evoluția unor firme celebre- Xerox, Texaco, Northwest Airlines- caracterizate prin culturi puternice, care s-au bucurat de o poziție dominantă și de o conjunctură relativ stabilă în decursul anilor 1940 – 1960. În ultimii 10-20 de ani, însă, aceste firme s-au confruntat cu grave dificultăți, ca urmare a intensificării concurenței și a schimbărilor. În toate aceste firme, cultura lor- profund ancorată în mentalitățile și în comportamentele oamenilor- i-a împiedicat pe manageri să creeze o diferență între valorile promovate și realitatea aflată într-o rapidă schimbare.

Performanța economică și managerială sunt susținute de promovarea unor culturi evolutive. Aceste culturi se caracterizează prin contribuția la identificarea schimbărilor, prin posibilitatea influențării comportamentului membrilor organizației astfel încât să garanteze reușita pe termen lung.

O organizație care dispune la un moment dat de o cultură negativă poate fi redresată dacă se operează o schimbare a modelului cultural. Trecerea de la o cultură negativă la una pozitivă, motivatoare, este însă condiționată de găsirea unor lideri, persoane carismatice și cu o carieră profesională de succes. Stabilind noi modele de comunicare cu personalul, ei explică și difuzează filozofia lor și noua strategie a firmei, încurajează inițiativele și stimulează dezvoltarea profesională a fiecărui angajat, ceea ce are efecte benefice și durabile asupra nivelului calitativ și intensității de afirmare a culturii organizaționale.

⁶ Schein, E. H., *Organizational culture and leadership*, Ediția a doua, San Francisco: Jossey- Bass, 1992.

⁷ De exemplu, Geert Hofstede (*Managementul structurilor multiculturale*, Editura Economică, București, 1996) descrie modul în care un anumit stil de management a dat naștere unei culturi organizaționale puternice, luând în considerare cazul companiei Heaven's Gate BV (HGBV), o unitate de producție cu o vechime de peste 70 de ani în industria chimică din Olanda. Stilul de management la HGBV era de tip paternalist. Bătrânul manager general își făcea zilnic plimbarea de dimineață prin uzină, dând mâna cu oricine se întâlnea.

Bibliografie

1. Gavrilă, Tatiana, Lefter, V., *Managementul general al firmei*, Editura Economică, București, 2004;
2. Hofstede, G., *Managementul structurilor multiculturale* (traducere), Editura Economică, București, 1996;
3. Huțu, Carmen Aida, *Cultură organizațională și leadership: fundamentarea capacității competitive a firmei*, Editura Economică, Colecția CETEX, București, 2007;
4. Johns, G., *Comportament organizațional* (traducere), Editura Economică, București, 1998;
5. Makin, P., Cox, Ch., *Schimbarea în organizații* (traducere), Editura Polirom, Iași, 2006;
6. Mihuț, I., *Euromanagement*, Editura Economică, București, 2002;
7. Moldoveanu, G., Dobrin, C., *Turbulență și flexibilitate organizațională*, Editura Economică, București, 2007;
8. Nicolescu, O. (coordonator), *Sisteme, metode și tehnici manageriale ale organizației*, Editura Economică, București, 2000;
9. Russu, C., *Management*, Editura Expert, București, 1996.

* Otelea, Mihaela, asistent universitar, UNIVERSITATEA PETROL-GAZE PLOIEȘTI,
mihaspataru@yahoo.com

ANALIZA SWOT- INSTRUMENT PRIMORDIAL AL MANAGEMENTULUI STRATEGIC

Mihaela OȚELEA *

Abstract

SWOT Analysis, is a strategic planning tool used to evaluate the Strengths, Weaknesses, Opportunities, and Threats involved in a project or in a business venture. It involves specifying the objective of the business venture or project and identifying the internal and external factors that are favorable and unfavorable to achieving that objective. The internal factors may be viewed as strengths or weaknesses depending upon their impact on the organization's objectives. What may represent strengths with respect to one objective may be weaknesses for another objective.

Managementul strategic reprezintă procesul amplu și complex prin care conducerea de vârf a firmei stabilește, pe baza anticipării schimbărilor ce se vor produce în cadrul și în exteriorul acesteia, evoluția ei pe termen lung și performanțele pe care le va realiza, asigură formularea riguroasă, aplicarea corespunzătoare și evaluarea continuă a strategiei stabilite.

Consacrarea sintagmei management strategic s-a făcut la prima Conferință Internațională de Management Strategic, organizată de I. Ansoff în anul 1973 la Universitatea Vanderbilt din Statele Unite.

Astăzi, managementul strategic reprezintă:

- o formă de conducere previzională;
- un sistem modern de conducere;
- un proces complex, cu metodologie bine definită de desfășurare.

Deseori termenul *strategie* este confundat cu *managementul strategic*.

Pentru a evidenția deosebirea dintre acești doi termeni, se propune de a ne opri la abordarea managementului strategic în viziunea lui J. Pierce și R. Robinson.

După părerea acestor specialiști, managementul strategic reprezintă „un set de acțiuni, concretizat în formularea și implementarea de planuri proiectate pentru a realiza obiectivele firmei”.

Pe baza conceptului lor J. Pierce și R. Robinson au prezentat următorul model a managementului strategic (figura 1):

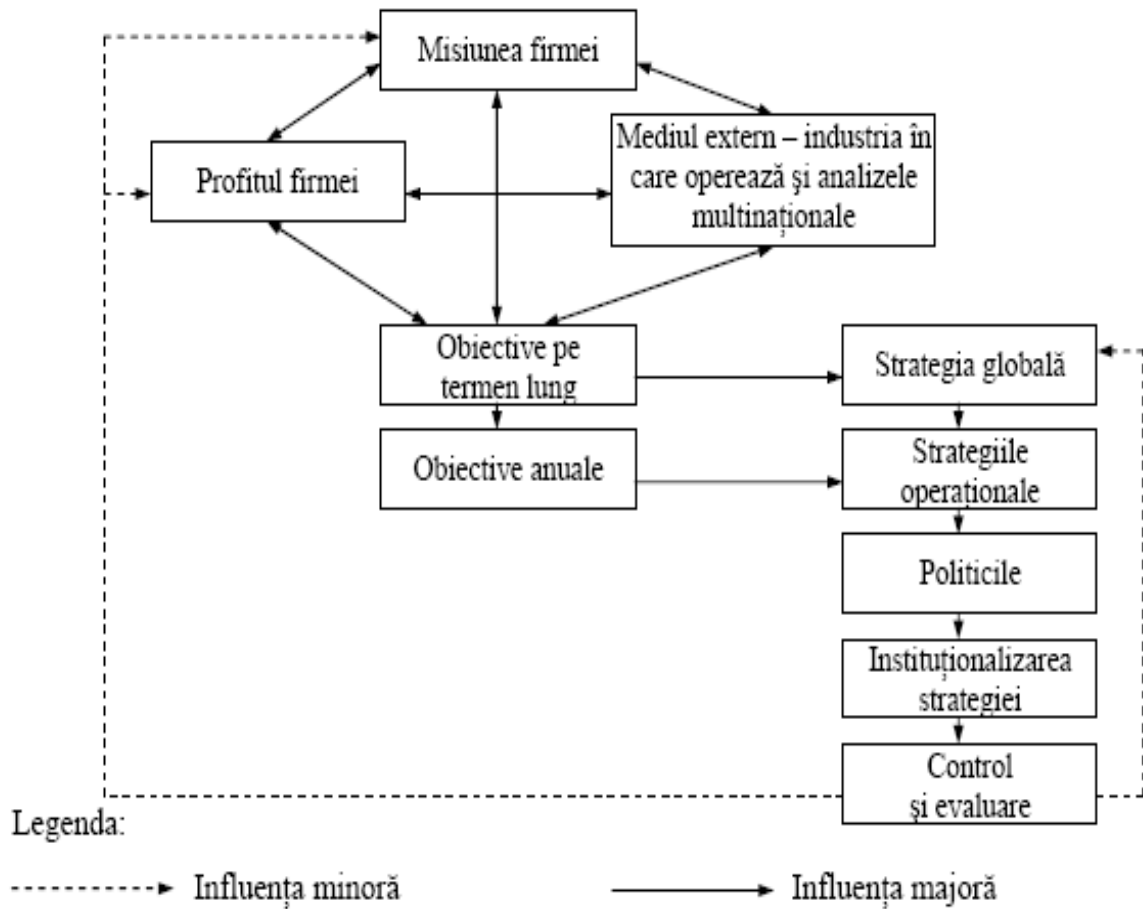

Fig. 1: Modelul managementului strategic (după J. Pierce și R. Robinson)

Examinând modelul managementului strategic, prezentat de către J. Pierce și R. Robinson, se observă, că el se diferențiază esențial de structura simplă a unei strategii. Afară de componentele strategiei, managementul strategic ține cont și de mediul extern în care activează întreprinderea, avînd la baza sa obiectivele pe termen lung și obiectivele anuale, astfel încît se obține un circuit închis ultima etapă a căruia este controlul și evaluarea.

Practicarea managementului strategic are următoarele avantaje:

- asigură unitatea de concepție la toate nivelurile;
- constituie forma de conducere cea mai bine adaptată pentru anticiparea schimbărilor viitoare;
- asigură cadrul necesar implicării puternice a tuturor conducătorilor din firmă;
- asigură îmbunătățirea semnificativă a performanțelor firmei, fapt atestat de numeroase studii experimentale efectuate în acest sens și evidențiat de caracteristicile firmelor performante și de cele ale firmelor slab performante.

Analiza *SWOT* este o metoda de evaluare calitativa, bazata pe analiza mediului intern (puncte tari si puncte slabe) si a mediului extern firmei (oportunitati si amenintari), care furnizeaza informatii privind pozitia ocupata in raport cu mediul concurential.

SWOT este una dintre cele mai frecvent utilizate metodologii de analiza a nivelului de performanta al unei organizatii. Scopul sau este de a identifica factorii majori care afecteaza competitivitatea, în scopul elaborarii unei strategii viitoare. *SWOT* prezinta o metodologie extrem de simpla de aplicare si poate fi adaptata la cerintele diverselor organizatii. Este un instrument de analiză strategică, flexibil și ușor de aplicat pe care o organizație sau o echipă de proiect îl folosește pentru a identifica cele mai potrivite direcții de acțiune. Orice proiect nou ar trebui sa aibă la bază o astfel de analiză, pentru a i se stabili gradul de oportunitate și de fezabilitate.

Elementele analizei *SWOT* sunt reprezentate de:

- Aspectele forte care confera firmei avantaje in raport cu mediul concurential - *punctele tari* (Strengths)
- Aspectele slabe care pot crea dezavantaje in raport cu mediul concurential - *punctele slabe* (Weaknesses)
- Oportunitatile mediului extern / concurential care, identificate corect, pot fi valorificate in sensul obtinerii unui avantaj competitiv - oportunitati (Opportunities)
- Amenintarile reale sau potentiale existente in mediul extern / concurential - amenintari (Threats)

Factorii interni (punctele tari si punctele slabe) sunt: structura si cultura organizatiei, resursele acesteia si actionarii. Factorii externi (oportunitati si amenintari) sunt reprezentati de clientii si competitorii respectivei organizatii. De asemenea, putem enumera aici si: politici, tehnologii, probleme economice si sociale.

Rezultatul analizei *SWOT* poate fi utilizat in scopul identificarii unor strategii alternative necesare atat in faza de initiere a unei afaceri, cat si in faza de dezvoltare a acesteia. In functie de elementele preluate din analiza *SWOT*, strategiile alternative pot fi:

Strategii de tip S/O - utilizeaza punctele tari in vederea valorificarii optime a oportunitatilor oferite de mediul extern, concurential. Sunt cele mai eficiente strategii.

Strategii de tip W/O - exploateaza oportunitatile oferite de mediul extern, concurential, in scopul contracararii punctelor slabe.

Strategii de tip S/T - sunt construite pe punctele tari ale mediului intern si urmaresc reducerea amenintarilor venite din partea mediului extern, concurential.

Strategii de tip W/T - vizeaza reducerea punctelor slabe si evitarea amenintarilor mediului extern, concurential. Sunt cele mai ineficiente strategii.

Pe baza strategiilor alternative poate fi construit un plan strategic de actiune sau orice alt plan legat de dezvoltarea afacerii (plan de afaceri, plan de investitii, plan de extindere etc.).

Putem aprecia ca matricea *SWOT* devine o sinteza a diagnosticului intern si extern, pe o anumita functiune a firmei sau pe activitatea globala, oferind managerului sansa de a cunoaste perspectivele de evolutie ale organizatiei pe care o conduce si sansele de a-si spori semnificativ rezistenta la faliment în fata concurentei. Matricea *SWOT* ofera raspunsuri la problemele pe care le întâmpina firma printr-un demers creativ care încearca sa analizeze fiecare aspect de importanta cruciala pentru viitorul firmei.

Bibliografie

1. Nicolescu, O.,(coordonator), *Sisteme, metode și tehnici managariale ale organizației*, Editura Economică, București, 2000;
2. Russu, C., Mădălina, Albu, *Diagnosticul și strategia firmei*, Editura Tribuna Economică, București, 2005;
3. Russu, C., *Management*, Editura Expert, București, 1996;
4. Tatiana, Gavrilă, Lefter, V., *Managementul general al firmei*, Editura Economică, București, 2004.

* Otelea, Mihaela, asistent universitar, UNIVERSITATEA PETROL-GAZE PLOIEȘTI, mihaspataru@yahoo.com

ANALYSIS OF BEHAVIOUR IN ORGANIZATIONS

Mioara Florina PANTEA*

Mihaela Ioana IACOB**

The main purpose of organizational behavior is to obtain understand the factors that influence individual and group dynamics in an organizational setting so that individuals, the groups and the organizations to which they belong may become more efficient and effective.

There are three basic levels of analysis in organizational behaviour: individual, group and organization.

At the individual level of analysis, organizational behavior involves the study of personality, perception, creativity, motivation, and attitudes. But individuals do not work in isolation, they have relationships with other people and with the organizations. So, people, members of an organisation influence their environment and are also influenced by their environment.

At the group level of analysis, organizational behavior involves the study of group dynamics, intra- and intergroup conflict, leadership, power, communication .

At the organization level of analysis, organizational behavior involves the study of organizational structure, organizational culture and organizational change and development.

Organizations means people working together. Organizational behavior is the study of individual behavior in an organizational settings, of the interface between human behavior and the organization, and of the organization itself. The main purpose of organizational behavior is to obtain understand the factors that influence individual and group dynamics in an organizational setting so that individuals, the groups and the organizations to which they belong may become more efficient and effective. There are three basic levels of analysis in organizational behaviour: individual, group and organization.

At the individual level of analysis, organizational behavior involves the study of personality, perception, creativity, motivation, and attitudes. But individuals do not work in isolation, they have relationships with other people and with the organizations. So, people, members of an organisation influence their environment and are also influenced by their environment.

Understanding individuals in organizations is important for all managers. An example for facilitating this understanding is the psychological contract. A psychological contract is a person's overall set of expectations regarding what he or she will contribute to the organization and what the organization will provide in return. The individual's contributions to an organization are: effort, skills, ability, loyalty, time, competencies and the organization's rewards are: payment, job security, benefits, career opportunities, status, promotion opportunities.

Personalities are the relatively stable sets of psychological and behavioral attributes that distinguish one person from another. The last researches have identified some fundamental traits that are most relevant to organizations: agreeableness (the person's ability to get along with others), conscientiousness (the number of goals on which a person focuses), negative emotionality (very excitable, insecure, reactive person), extraversion (sociable, talkative, more open to begin new relationships), openness (willing to listen or change new ideas, beliefs or attitudes in response to new information), self-esteem (a person belief that he or she is a worth-while and deserving individual), risk propensity (the degree to which a person is willing to take chances and make risky decisions).

Attitudes are complexes or beliefs and feelings that people have about specific ideas, situations, or other people and are based on emotion, knowledge, and intended behavior. Cognition is the knowledge a person presumes to have about something and are based on perceptions of truth and reality. When two sets of cognitions or perceptions are contradictory, a person experiences a level of conflict and anxiety called dissonance. Job satisfaction or dissatisfaction and organizational commitment are important work-related attitudes. Employees' moods, assessed in terms of positive or negative affectivity, also affect attitudes in organizations.

Perception is the set of processes by which a person becomes aware of and interprets information about the environment. Basic perceptual processes include selective perception and stereotyping. Perception and attribution are also closely related.

Creativity is a person's ability to generate new ideas or to conceive of new perspectives on existing ideas. Background experiences, personal traits, and cognitive abilities affect an individual's creativity. The creative process usually involves four steps: preparation, incubation, insight, and verification.

Motivation is the set of forces that cause people to behave as they do. Motivation starts with a need. People search for ways to satisfy their needs and then behave accordingly. Their behavior results in rewards or punishment. To varying degrees, an outcome may satisfy the original need.

A need is anything an individual requires or wants. Primary needs are things that people require to sustain themselves, such as food, water, and shelter. Secondary needs are more psychological in character and are learned from the environment and culture in which the person lives. A motive is a person's reason for choosing one certain behavior from among several choices. The earliest view of motivation was based on the concept of hedonism, the idea that people seek pleasure and comfort and try to avoid pain and discomfort. Scientific management extended this view, asserting that money is the primary human motivator in the workplace. The human relations view suggested that social factors are primary motivators. According to Abraham Maslow, human needs are arranged in a hierarchy of importance, from physiological to

security to belongingness to esteem and, finally, to self-actualization. The ERG theory is a refinement of Maslow's original hierarchy that includes a frustration-regression component. In Herzberg's dual-structure theory, satisfaction and dissatisfaction are two distinct dimensions instead of opposite ends of the same dimension. Motivation factors are presumed to affect satisfaction and hygiene factors to affect dissatisfaction. Herzberg's theory is well known among managers but has several deficiencies.

At the group level of analysis, organizational behavior involves the study of group dynamics, intra- and intergroup conflict, leadership, power, communication .

A group means two or more people who interact so as to influence one another. It is important to study groups because groups are everywhere in our society, because they can deeply influence individual behavior, and because the behavior of individuals in a group is the key to the group's success or failure. The work group is the primary means by which managers coordinate individual behavior to achieve organizational goals. Individuals form or join groups because they expect to satisfy personal needs.

Groups may be differentiated on the bases of relative permanence and degree of formality. The two types of formal groups are command and task groups. Friendship and interest groups are the two types of informal groups. Command groups are relatively permanent work groups established by the organization and usually are specified on an organization chart. Task groups, although also established by the organization, are relatively temporary and exist only until the specific task is accomplished. In friendship groups, the affiliation among members arises from close social relationships and the enjoyment that comes from being together. The common bond in interest groups is the activity in which the members engage.

Groups develop in four stages: mutual acceptance, communication and decision making, motivation and productivity, and control and organization. Although the stages are sequential, they may overlap. A group that does not fully develop within each stage will not fully mature as a group, resulting in lower group performance.

Four additional factors affect group performance: composition, size, norms, and cohesiveness. The homogeneity of the people in the group affects the interactions that occur and the productivity of the group. The effect of increasing the size of the group depends on the nature of the group's tasks and the people in the group. Norms help people function and relate to one another in predictable and efficient ways. Norms serve four purposes: They facilitate group survival, simplify and make more predictable the behaviors of group members, help the group avoid embarrassing situations, and express the central values of the group and identify the group to others.

To comprehend intergroup dynamics we must understand the key characteristics of groups: that each group is unique, that the specific organizational setting influences the group, and that the group's task and setting have an effect on group behavior. There are five factors which affect intergroup interactions (location, resources, time and goal interdependence, task uncertainty and task interdependence). Those factors determine the characteristics of the interactions between groups, including their frequency, how much information is exchanged, and what type of interaction occurs. Interactions among work groups involve some of the most complex relationships in organizations. Being physically near one another naturally increases groups' opportunities for interactions. If groups use the same or similar resources, or if one group can affect the availability of the resources needed by another group, the potential for frequent interactions increases. The nature of the tasks groups perform, including time and goal orientation, the uncertainties of group tasks, and group interdependencies, influences how groups interact.

The conflict is a disagreement between parties and usually is a cause of stress in organizations. Five types of reactions to conflict are avoidance, accommodation,

competition, collaboration, and compromise. The types of interactions are determined by the compatibility of goals and the importance of the interaction to group goal attainment. Managers should recognize that conflict can be beneficial as well as harmful.

Managers must be aware of the many factors that affect group performance and understand the individual as well as the group issues.

Groups and teams are not the same. A team is a small number of people with complementary skills who are committed to a common purpose, common performance goals, and a common approach for which they hold themselves mutually accountable. Teams differ from traditional work groups in their job categories, authority, and reward systems.

Teams are used because they make sense for a specific organization. Organizational benefits include enhanced performance, employee benefits, and reduced costs, among others.

Many different types of teams exist in organizations. Quality circles are small groups of employees from the same work area who meet regularly to discuss and recommend solutions to work place problems. Work teams perform the daily operations of the organization and make decisions about how to do the work. Problem-solving teams are temporarily established to solve a particular problem. Management teams consist of managers from various areas; these teams are relatively permanent and coach and counsel the new teams. Product development teams are teams assigned the task of developing a new product or service for the organization. Members of virtual teams usually meet via teleconferencing, may never actually sit in the same room together, and often have a fluid membership.

Planning the change entails all the activities leading to the decision to utilize teams and then preparing the organization for the initiation of teams. Essential steps include establishing leadership for the change, creating a steering committee, conducting a feasibility study, and making the go/no-go decision. After the decision to utilize teams has been made, preparations include clarifying the mission of the change, selecting the site for the first teams, preparing the design team, planning the transfer of authority, and drafting the preliminary plan.

Implementation includes five phases: start-up, reality and unrest, leader-centered teams, tightly formed teams, and self-managing teams. Implementation of teams is really a cultural change for the organization.

For teams to succeed, the change must start with top management, who must decide why the change is needed, communicate the need for the change, and support the change. Management must not expect too much too soon because team performance tends to decrease before it returns to prior levels and then increases to record levels.

Influence can be defined as the ability to affect the perceptions, attitudes, or behaviors of others. Influence is a cornerstone of leadership.

In recent years, new leadership approaches have attempted to more directly consider the use of influence. Transformational leadership, one such approach, is the set of abilities that allow a leader to recognize the need for change, to create a vision to guide that change, and to execute the change effectively. Another influence-based approach to leadership considers charismatic leadership. Charisma, the basis of this approach, is a form of interpersonal attraction that inspires support and acceptance.

Leadership substitutes are individual, task, and organizational characteristics that tend to outweigh a leader's ability to affect subordinates' satisfaction and performance. Superleadership, a special type of leadership substitute, occurs when a leader gradually and purposefully turns over power, responsibility, and control to a self-managing work group.

Power is the potential ability of a person or group to exercise control over another person or group. The five bases of power are legitimate power (granted by virtue of one's position in the organization), reward power (control of rewards valued by others), coercive power (the ability to punish or harm), expert power (control over information that is valuable to the organization), and referent power (power through personal identification).

Position power is tied to a position regardless of the individual who holds it. Personal power is power that resides in a person regardless of position. Attempts to use power can result in commitment, compliance, or resistance.

Organizational politics is activities people perform to acquire, enhance, and use power and other resources to obtain their preferred outcomes in a situation where uncertainty or disagreement exists. Research indicates that most managers do not advocate use of political behavior but acknowledge that it is a necessity of organizational life. Because managers cannot eliminate political activity in the organization, they must learn to cope with it. Understanding how to manage political behavior requires understanding why it occurs, what techniques it employs, and strategies for limiting its effects.

The leadership is both a process and a property. Leadership as a process is the use of noncoercive influence to direct and coordinate the activities of group members to meet goals. As a property, leadership is a set of characteristics attributed to those who are perceived to use such influence successfully. The contingency theories of leadership attempt to identify appropriate leadership styles on the basis of the situation. Fiedler's LPC theory stated the leadership effectiveness depends on a match between the leader's style (viewed as a trait of the leader) and the favorableness of the situation. Favorable situation is determined by task structure, leader-member relations and leader position power. Leader behavior is presumed to reflect a constant personality trait and therefore cannot easily be changed.

The path-goal theory focuses on appropriate leader behavior for various situations. The path-goal theory suggests that directive, supportive, participative, or achievement-oriented leader behavior may be appropriate, depending on the personal characteristics of subordinates and the characteristics of the environment.

The Vroom-Yetton-Jago model suggests appropriate decision-making styles based on situation characteristics. This is a model for deciding how much subordinates should participate in the decision-making process. The model is designed to protect the quality of the decision and ensure decision acceptance by subordinates. Managers ask questions about their situation and follow a series of paths through a decision tree that subsequently prescribes for them how they should make a particular decision. There are two recent models of leadership: the leader-member exchange theory (focuses on specific relationships between a leader and individual subordinates) and the Hersey and Blanchard model (acknowledges that leader behavior toward a particular group needs to change as a function of the "readiness" of the followers).

Communication is a social process in which two or more parties exchange information and share meaning. Communication between individuals and groups is vital for an organization. The main purpose of communication are: to achieve coordinated action, information sharing and to express feelings and emotions. There are some different ways to communicate between people: written, oral and nonverbal means. The most representative and simple way to describe the communication in an organization is : a process in which a source sends a message and a receiver respond. The source encodes a message into symbols and transmits its through a medium to the receiver, who decodes the symbols. The receiver then responds with feedback, an attempt to verify the meaning of the original message. In an organization the communication process is developing through communication network. Roles in organizational communication networks include those of gatekeeper, liaison, cosmopolite and isolate.

Managing communication in organization involves understanding the problems that can appere in communication process.

At the organization level of analysis, organizational behavior involves the study of organizational structure, organizational culture and organizational change and development.

The structure of an organization is the system of task, reporting, and authority relationships within which the organization does its work. The purpose of organization structure is to order and coordinate the actions of employees to achieve organizational goals. Every organization structure addresses two fundamental issues: dividing available labor according to the tasks to be performed and combining and coordinating divided tasks to ensure that tasks are accomplished.

An organization chart shows reporting relationships, work-group memberships, departments, and formal lines of communication. In a broader sense, an organization chart shows the configuration, or shape, of the organization. Configuration has four dimensions: division of labor, departmentalization, span of control, and administrative hierarchy. Division of labor is the separation of work into different jobs to be done by different people. Departmentalization is the manner in which the divided tasks are combined and allocated to work groups for coordination. Tasks can be combined into departments on the basis of business function, process, product, customer, and geographic region. Span of control is the number of people reporting to a manager; it also defines the size of work groups and is inversely related to the number of hierarchical levels in the organization. The administrative hierarchy is the system of reporting relationships in the organization.

Structural policies prescribe how employees should behave in their organizational activities. Such policies include formalization of rules and procedures and centralization of decision making. Formalization is the degree to which rules and procedures shape employees' jobs and activities. The purpose of formalization is to predict and control how employees behave on the job. Explicit rules are set down in job descriptions, policy and procedures manuals, and office memos. Implicit rules develop over time as employees become accustomed to doing things in certain ways.

Centralization concentrates decision-making authority at the top of the organizational hierarchy; under decentralization, decisions are made throughout the hierarchy.

Responsibility is an obligation to do something with the expectation of achieving some output. Authority is power that has been legitimized within a specific social context. Authority includes the legitimate right to use resources to accomplish expected outcomes. The relationship between responsibility and authority needs to be one of parity; that is, employees must have enough authority over resources to meet the expectations of others.

Weber's ideal bureaucracy, Fayol's classic principles of organizing, and Likert's human organization cover many of the key features of organization structure. Weber's bureaucratic form of administration was intended to ensure stability, control, and predictable outcomes. The ideal bureaucracy is characterized by rules and procedures, division of labor, a hierarchy of authority, technical competence, separation of ownership, rights and property differentiation, and documentation.

Fayol's classic principles included departmentalization, unity of command, and unity of direction; they came to be generally accepted as means of organizing. Taken together, the fourteen principles provided the basis for the modern organization chart and for coordinating work.

Likert's human organization was based on the principles of supportive relationships, employee participation, and overlapping work groups. Likert described the human organization in terms of eight variables based on the assumption that people work best in highly supportive and cohesive work groups oriented toward organization goals.

Organizational culture has become one of the most discussed subjects in the field of organizational behavior. It burst on the scene in the 1980s with books by Ouchi, Peters and Waterman, and others. Interest has not been restricted to academics, however. Practicing managers are also interested in organizational culture, especially as it relates to performance.

There is little agreement about how to define organizational culture. A comparison of several important definitions suggests that most have three things in common: They define culture in terms of the values that individuals in organizations use to prescribe appropriate behavior; they assume that these values are usually taken for granted; and they emphasize the stories and other symbolic means through which the values are typically communicated.

Current research on organizational culture reflects various research traditions. The most important contributions have come from anthropology and sociology. Anthropologists have tended to focus on the organizational cultures of one or two firms and have used detailed description to help outsiders understand organizational culture from the "natives' point of view."

Sociologists typically have used survey methods to study the organizational cultures of larger numbers of firms. Two other influences on current work in organizational culture are social psychology, which emphasizes the manipulation of symbols in organizations, and economics. The economics approach sees culture both as a tool used to manage and as a determinant of performance.

Creating organizational culture is a five-step process. It starts with formulating strategic and cultural values for the organization. Next, a vision for the organization is created, followed by institution of implementation strategies. The final step is reinforcing the cultural behaviors of employees. Although no single framework for describing organization culture has emerged, several have been suggested. The most popular efforts in this area have been Ouchi's comparison of U.S. and Japanese firms and Peters and Waterman's description of successful firms in the United States. Ouchi and Peters and Waterman suggested several important dimensions along which organizational values vary, including treatment of employees, definitions of appropriate means for decision making, and assignment of responsibility for the results of decision making.

Emerging issues in the area of organizational culture include innovation, employee empowerment, and procedural justice. Innovation is the process of creating and doing new things that are introduced into the marketplace as products, processes, or services. The organizational culture can either help or hinder innovation. Employee empowerment, in addition to being similar to employee participation as a motivation technique, is now viewed by some as a type of organizational culture. Empowerment occurs when employees make decisions, set their own work goals, and solve problems in their own area of responsibility. Procedural justice is the extent to which the dynamics of an organization's decision-making processes are judged to be fair by those most affected by them.

Managing the organizational culture requires attention to three factors. First, managers can take advantage of cultural values that already exist and use their knowledge to help subordinates understand them. Second, employees need to be properly socialized, or trained, in the cultural values of the organization, either through formal training or by experiencing and observing the actions of higher-level managers. Third, managers can change the culture of the organization through managing the symbols, addressing the extreme difficulties of such a change, and relying on the durability of the new organization culture once the change has been implemented.

Change may be forced on an organization, or an organization may change in response to the environment or an internal need. Forces for change are interdependent and influence organizations in many ways. Currently, the areas in which the pressures for change seem most powerful involve people, technology, information and communication, competition, and social trends.

Planned organization change involves anticipating change and preparing for it. Lewin described organization change in terms of unfreezing, the change itself, and refreezing. In the continuous change process model, top management recognizes forces encouraging change, engages in a problem-solving process to design the change, and implements and evaluates the change.

Organization development is the process of planned change and improvement of organizations through the application of knowledge of the behavioral sciences. It is based on a systematic change process and focuses on managing the culture of the organization. The most comprehensive change involves altering the structure of the organization through a reorganization of departments, reporting relationships, or authority systems.

Quality-of-work-life programs focus on providing a work environment in which employees can satisfy individual needs. Task and technological changes alter the way the organization accomplishes its primary tasks. Along with the steps usually associated with change, task redesign entails diagnosis, cost-benefit analysis, formulation of a redesign strategy, and implementation of supplemental changes.

Frequently used group and individual approaches to organization change are training and management development programs, team building, and survey feedback techniques. Training programs are usually designed to improve employees' job skills, to help employees adapt to other organization changes (such as a management-by-objectives program), or to develop employees' awareness and understanding of problems such as workplace safety or stress. Management development programs attempt to foster in current or future managers the skills, abilities, and perspectives important to good management. Team-building programs are designed to help a work team or group develop into a mature, functioning team by helping it define its goals or priorities, analyze its tasks and the way they are performed, and examine relationships among the people doing the work. As used in the organization development process, survey feedback techniques involve gathering data, analyzing and summarizing them, and returning them to employees and groups for discussion and to identify and solve problems.

Resistance to change may arise from several individual and organizational sources. Resistance may indicate a legitimate concern that the change is not good for the organization and may warrant a reexamination of plans.

To manage change in organizations, international issues must be considered and managers should take a holistic view of the organization. Top management support is needed, and those most affected must participate. Open communication is important, and those who contribute to the change effort should be rewarded.

References:

1. Ionescu G., *Managementul organizației*, Editura Economică, București, 2001
2. Kreitner R., Kinicki A., *Organizational behavior*, Irwin., Inc., 1995
3. Moorhead G., Griffin R., *Organizational behavior*, Houghton Mifflin Company, 1998
4. Mullins L.J., *Management and organizational behaviour*, Pitman Publishing, 1993
5. Zorlențan T., Burduș E., Căprărescu G., *Managementul organizației*, Editura Economică, București, 1998

* Mioara Florina Pantea, Lect. univ. drd., Universitatea "Aurel Vlaicu" Arad, B-dul Revoluției nr. 77, Arad. Telefon 0730585908, e-mail: miofp75@yahoo.com

** Mihaela Ioana Iacob, Lect. univ. dr., Universitatea "Aurel Vlaicu" Arad, B-dul Revoluției nr. 77, Arad. Telefon 0745302102, e-mail: mihaiacob1976@yahoo.com

CONTINGENCY THEORIES OF LEADERSHIP

Vasile Voicu Pantea *
Luiela-Magdalena Csorba **

Abstract:

We can say that the leadership is a relationship through which one person influences the behavior of other people. The leadership is a two-way process, and is related to motivation, the process of communication, the activities of groups and the process of delegation.

Contingency theories are based on the belief that there is no single style of leadership appropriate to all situations. The major contingency models of leadership are:

- *The favorability of leadership situation – Fiedler’s contingency model*
- *Vroom’s expectancy theory*
- *Path-goal theory*
- *The maturity of followers.*

Fiedler’s contingency model is based on studies of a wide range of group situations, and concentrated on the relationship between leadership and organizational performance. In order to measure the attitudes of the leader, Fiedler developed a “least preferred co-worker” scale. This measures the rating given by leaders about the person with whom they could work least well. Fiedler suggests that leadership behavior is dependent upon the favorability of the leadership situation. There are three major variables which determine the favorability of the situation and which affect the leader’s role and influence:

- Leader-member relations - Degree to which a leader is accepted and supported by the group members.
- Task structure - Extent to which the task is structured and defined, with clear goals and procedures.
- Position power - The ability of a leader to control subordinates through reward and punishment.

Fiedler is suggesting that leadership style will vary as the favorability of the leadership of the leadership situation effective.

Another contingency model of leadership is provided by Vroom and Yetton. They base their analysis on two aspects of a leader’s decision: its quality and its acceptance.

Decision quality, or rationality, is the effect that the decision has on group performance. Decision acceptance refers to the motivation and commitment of group members in implementing the decision.

A third consideration is:

The amount of time required to make the decision. The Vroom and Yetton model suggests five main management decision styles:

- Autocratic:
 - o leader solves the problem or makes the decision alone using information available at the time.
 - o Leader obtains information from subordinates but then decides on solution alone.
- Consultative:
 - o The problem is shared with relevant subordinates, individually. The leader then makes the decision which may or may not reflect the influence of subordinates.
 - o The problem is shared with subordinates as a group. The leader then makes the decision which may not reflect the influence of subordinates.
- Group:
 - o The problem is shared with subordinates as a group. The leader acts as chairperson, rather than an advocate. Together the leader and subordinates generate and evaluate alternatives and attempt to reach group consensus on a solution.

Vroom and Yetton suggest seven decision rules to help the manager discover the most appropriate leadership style in a given situation. The first three rules protect the quality of decisions:

- is there a quality requirement such that one solution is likely to be more rational than another ?
- is there sufficient information to make a high-quality decision?
- is the problem structured?

The last four rules protect the acceptance of decisions:

- is acceptance of decision by subordinates critical to effective implementation ?
- if you were to make decision yourself, is it reasonably certain that it would be accepted by subordinates?
- Do subordinates share the organizational goals to be obtained in solving the problem?
- is conflict among subordinates likely in preferred solutions?

These rules indicate decision styles that the manager should avoid in a given situation and indicate the use of others.

The path-goal theory is based on the belief that the individual's motivation is dependent upon expectations that increased effort to achieve an improved level of performance will be successful, and expectations that improved performance will be instrumental in obtaining positive rewards and avoiding negative outcomes. The path-goal theory suggests that the performance of subordinates is affected by the extent to which the manager satisfies their expectations. Path-goal theory holds that subordinates will see leadership behavior as a motivating influence to the extent that it means: satisfaction of their needs is dependent upon effective performance and the necessary direction, guidance, training and support, which would otherwise be lacking, is provided.

House identifies for main types of leadership behavior:

- Directive leadership involves letting subordinates know exactly what is expected of them and giving specific directions. Subordinates are expected to follow rules and regulations.
- Supportive leadership involves a friendly and approachable manner and displaying concern for the needs and welfare of subordinates.

- Participative leadership involves consulting with subordinates and the evaluation of their opinions and suggestions before the manager makes the decision.
- Achievement-oriented leadership involves setting challenging goals for subordinates, seeking improvement in their performance and showing confidence in subordinates' ability to perform well.

Path-goal theory suggests that the different types of behavior can be practiced by the same person at different times in varying situations. By using one of the four styles of leadership behavior the manager attempts to influence subordinates' perceptions and motivation, and smooth the path to their goals.

Leadership behavior is determined by two main situational factors: the personal characteristics of subordinates and the nature of the task. The personal characteristics of subordinates determine how they will react to the manager's behavior and the extent to which they see such behavior as an immediate or potential source of need satisfaction. The nature of the task relates to the extent that it is routine and structured, or non-routine and unstructured.

The readiness of the followers or group is a theory enounced by Hersey and Blanchard and present a form of situational leadership based on the "readiness" level of the people that the leader is attempting to influence. Readiness is the extent to which followers have the ability and willingness to accomplish a specific task. It is not characteristic of the individual, but how ready the individual is to perform a particular task. Readiness, is largely based on two major factors – follower ability and follower confidence.

Readiness is divided into a continuum of four levels:

1. low follower readiness – refers to followers who are both unable and unwilling, and who lack commitment and motivation; or who are unable and insecure;
2. low to moderate follower readiness – refers to followers who are unable but willing, and who lack ability but are motivated to make an effort;
3. moderate to high follower readiness – refers to followers who are able but unwilling to apply their ability, or who are able but insecure;
4. high follower readiness – refers to followers who are both able and willing, and who have the ability and commitment to perform, or who are able and confident.

For each of the four levels of maturity, the appropriate style of leadership is a combination of task behavior and relationship behavior.

For each of the four levels of maturity, the appropriate style of leadership is a combination of task behavior and relationship behavior. Task behavior is the extent to which the leader provides directions for the action of followers, sets goals for them, and defines their roles and how to undertake them. Relationship behavior is the extent to which the leader engages in two way communication with followers, listens to them, and provides support and encouragement.

The situational leadership model views leaders as varying their emphasis on task and relationship behaviors to best deal with different levels of follower maturity. The four leadership styles are possible:

- **Delegating Style**—allowing the group to take responsibility for task decisions; this is a low-task, low-relationship style.
- **Participating Style**—emphasizing shared ideas and participative decisions on task directions; this is a low-task, high-relationship style.
- **Selling Style**—explaining task directions in a supportive and persuasive way; this is a high-task, high-relationship style.
- **Telling Style**—giving specific task directions and closely supervising work; this is a high-task, low-relationship style.

Managers using the situational leadership model must be able to implement the alternative leadership styles as needed. To do this, they have to understand the maturity of followers in terms of readiness for task performance and then use the style that best fits. In terms of the appropriate style-situation match ups, the situational leadership model suggests the following.

When follower maturity is high, the situational leadership model calls for a delegating style which might be described as offering minimal leadership intervention. The style is one of turning over decisions to followers who have high task readiness based on abilities, willingness and confidence about task accomplishment. When follower maturity is low, by contrast, the model calls for the telling style with its emphasis on task directed behaviors. The telling style works best in this situation of low readiness, by giving instructions and bringing structure to a situation where followers lack capability and are unwilling or insecure about their tasks.

The participating style is recommended for low-to-moderate readiness situations. Here, followers are capable but also unwilling or insecure about the tasks. As you might expect, this participation style with its emphasis on relationships is supposed to help followers share ideas and thus draw forth understanding and task confidence. The selling style is recommended for moderate to high-readiness situations. Here, followers lack capability but are willing or confident about the task. In this case, the selling style and its emphasis on task guidance are designed to facilitate performance through persuasive explanation.

Hersey and Blanchard believe that leaders should be flexible and adjust their styles as followers and situations change over time. The model also implies that if the correct styles are used in lower-readiness situations, followers will mature and grow in their abilities and confidence. This willingness to understand follower development and respond with flexibility allows the leader to become less directive as followers mature.

The Hersey-Blanchard situational leadership model is intuitively appealing and has been widely used in management development programs. Even though empirical research support has been limited, the conclusion seems to be that the basic ideas of the model have merit. Leaders might do well to consider altering styles to achieve the best fits with followers and situations, even as they change with time. Also, the model reminds leaders that the skill levels and task confidence of followers should be given continuing attention through training and development efforts.

References

- [1] **Kreitner R., Kinicki A.**, *Organizational behavior*, Irwin., Inc., 1995
- [2] **Moorhead G., Griffin R.**, *Organizational behavior*, Houghton Mifflin Company, 1998
- [3] **Mullins L.J.**, *Management and organizational behavior*, Pitman Publishing, 1993

* Pantea, Vasile Voicu, lector univ. Dr, Universitatea „Aurel Vlaicu” Arad, tel.: 0730585908, e-mail: miofp75@yahoo.com

** Csorba, Luiela-Magdalena, conferentiar univ. Dr, Universitatea „Aurel Vlaicu” Arad, B-dul Revolutiei nr. 77, tel. 0257/280679, e-mail: luielacs@yahoo.com

ARGUMENTE ÎN FAVOAREA MANAGEMENTULUI PROIECTELOR DE VALORIFICARE A SURSELOR REGENERABILE DE ENERGIE ÎN ROMÂNIA

Stelian PÂNZARU*
Cristian-Lucian PÂNZARU**

Abstract: Comunicarea își propune să scoată în evidență importanța pentru economia națională a adoptării unui management activ pe lina încurajării producerii energiei electrice din surse regenerabile. Din studiile efectuate, a rezultat că potențialul cel mai ridicat este pentru energia hidroelectrică, care reprezintă 29% din energia produsă în România, ceea ce va permite țării noastre să atingă cota stabilită de 30% pentru 2010. Dar oare energia biomasei nu trebuie să fie în atenția managerilor din domeniul energetic?

1. Introducere

În timp ce energia solară, energia eoliană, energia hidroelectrică, energia geotermală, energia mareelor, energia valurilor și gradientilor termici ai oceanelor depind de condițiile climaterice și de relief ale zonei de exploatare, energia obținută din biomasă poate fi produsă oriunde, funcție de biomasa disponibilă în zona.

Noțiunea de biomasă înglobează orice tip de materie organică: materie vegetală, deșeuri menajere fermentabile, deșeuri și reziduuri animaliere, deșeuri forestiere și agricole, precum și anumite tipuri de deșeuri industriale. Spre deosebire de combustibilii fosili, biomasa este regenerabilă, în sensul că într-o perioadă scurtă de timp se poate regenera cantitatea exploatată. Combustibilii obținuți din biomasa procesată sunt mai puțin poluanți și pot fi considerați "combustibili curați". Transformarea biomasei în energie electrică, energie termică și bio-combustibili precum etanolul, bio-dieselul și biogazul, devine o alternativă viabilă care întrunește cerințele tehnice, de mediu și economice.

2. O analiză comparativă relevantă

Biomasa este utilizată în scopuri energetice de la descoperirea focului. Astăzi combustibilul din biomasa poate fi utilizat în diferite scopuri - de la încălzirea încăperilor până la producerea energiei electrice și combustibililor pentru automobile.

Din studiul efectuat au rezultat următoarele date statistice referitoare la biomasă:

- masa totală (inclusiv umid.) - peste 2000 mlrd tone;
- masa totală a plantelor terestre - 1800 mlrd tone;
- masa totală a pădurilor - 1600 mlrd tone;

- creșterea anuală a biomasei - 400.000 mil tone;
- viteza acumulării energiei de către biomasa terestră – 95 TWt pe an;
- consumul total anual a tuturor tipurilor de energie – 22 TWt pe an;
- utilizarea energiei biomasei - 1,7 TWt pe an;
- randamentele obținute pentru diferite sisteme de ardere:
 - o foc de tabără 5-10 %;
 - o sobă simplă 15-30%;
 - o sobă șamotă 20-50%;
 - o cazan prearzător cu alimentare automată 75 - 90%;
 - o biogaz 80-92%;
 - o gaz metan 85-90%;
 - o combustibil lichid ușor (CLU) 85%.

Făcând o analiză comparativă a cheltuielilor cu încălzirea unei suprafețe de 100mp pe o perioadă de un an, în funcție de combustibilii utilizați se poate constata eficiența diferiților combustibili utilizați în raport cu energia electrică, așa cum se observă din figura 2.1.

Cheltuieli cu incalzirea unei cladiri cu un volum de 250 mc

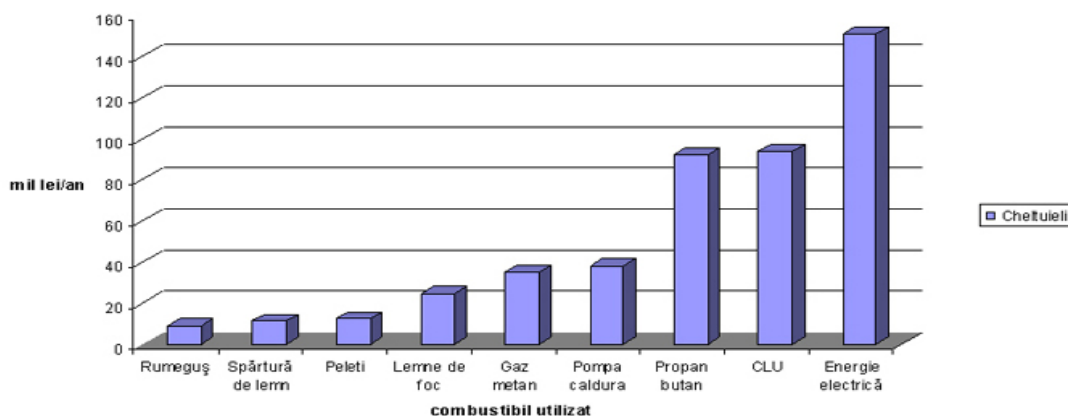

Fig. 2.1. Analiză comparativă a cheltuielilor cu încălzirea unei suprafețe de 100mp pe o perioadă de un an

De asemenea, analizând volumul ocupat de combustibil pentru încălzirea unei locuințe cu suprafața de 100mp, pe durata unui an, constatăm că, în general, combustibil lichid ușor (CLU) se situează pe treapta cea mai de jos (figura 2.2).

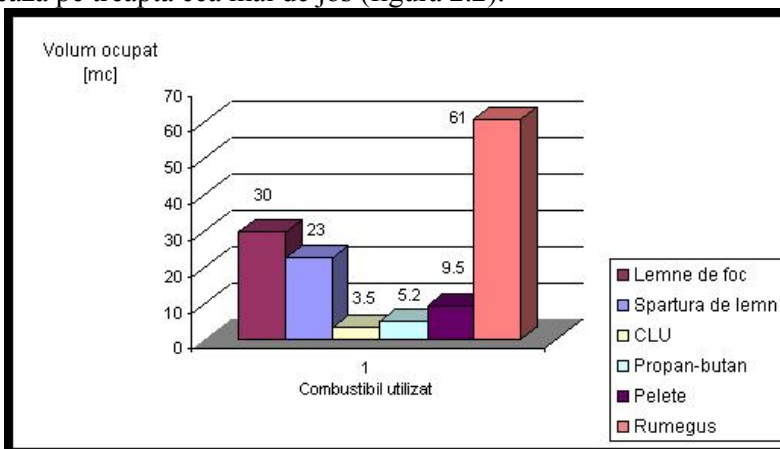

Fig. 2.2. Volumul ocupat de combustibil pentru încălzirea unei locuințe cu suprafața de 100mp, pe durata unui an

3. Managementul comparat al utilizării biomasei în obținerea energiei

În unele state dezvoltate biomasa este utilizată destul de intens, spre exemplu, Suedia, care își asigură 15% din necesarul de purtători primari de energie. Suedia planifică pe viitor creșterea volumului biomasei utilizate concomitent cu închiderea centralelor nucleare și termoelectrice, care utilizează combustibil nuclear, respectiv, fosil. În SUA 4% din necesarul de energie este obținut din biomasă, comparativ cu energia produsă în centralele nucleare; astăzi funcționează instalații de valorificare energetică a biomasei cu o capacitate totală de 9000 MW, unde se utilizează biomasa drept combustibil pentru producerea de energie electrice. Biomasa poate asigura cu ușurință peste 20% din necesarul de energie al SUA. Altfel spus, resursele existente și infrastructura sectorului agrar ar permite înlocuirea completa a tuturor centralelor nucleare.

Utilizarea biomasei în unele țări are o pondere diferită în totalul energiei utilizate la nivel național. Astfel, în :

- Nepal - 94%;
- Kenia - 95%;
- Malaezia - 94%;
- India - 50%;
- China - 33%;
- Brazilia - 25%;
- Egiptul - 20%.

În țările în curs de dezvoltare biomasa este utilizată neefectiv, obținându-se, de regulă, 5-15% din necesarul total de energie. În plus, biomasa nu este atât de comodă în utilizare precum combustibilul fosil.

La începutul deceniului 8 aproape 1,3 mlrd oameni își asigurau necesarul de combustibili prin exploatarea rezervelor forestiere.

Există un potențial enorm al biomasei, care poate fi inclus în circuit în cazul îmbunătățirii utilizării resurselor existente și creșterea productivității. Bioenergetică poate fi modernizată datorită tehnologiilor noi de transformare a biomasei inițiale în purtători de energie moderni și comozi (energie electrică, combustibili lichizi și gazoși, solid finisat).

România, în condițiile date ale mediului geografic existent, se apreciază ca o țară cu un ridicat potențial energetic de biomasă, de aproape 8.000 mii tep/an, ceea ce reprezintă aproximativ 19% din consumul total de resurse primare la nivelul anului 2000, cu următoarele categorii de combustibili:

- reziduuri din exploatarea forestiere și lemn de foc;
- deșeuri lemnoase (rumeguș și alte resturi de lemn);
- deșeuri agricole (paie din cereale, tulpini de porumb, resturi vegetale de la vita de vie etc.);
- biogaz.

În balanța resurselor primare, căldura rezultată în urma consumului de biomasă are utilizări diversificate, astfel:

- circa 50% din căldura produsă pe bază de biomasă provine din arderea de reziduuri forestiere;
- aproape 50% din căldura produsă din biomasă este de origine agricolă;
- 10% din căldură consumată în sectorul industrial se regăsește în industria prelucrării lemnului;
- 90% din căldură pentru încălzirea locuințelor și prepararea hranei (în special în mediul rural) se asigură din reziduuri și deșeuri vegetale.

În consumul curent de biomasă din România, în regim de exploatare energetică, se folosește bio-combustibil de diferite tipuri, astfel (tabelul 3.1):

- cazane industriale de abur sau apă fierbinte pentru încălzire industrială, cu combustibil pe bază de lemn;
- cazane de apă caldă, cu o putere instalată între 0,7 MW și 7,0 MW pentru încălzire urbană (cu combustibil pe bază de lemn);
- sobe, cuptoare s.a. cu lemne și/sau deșeuri agricole, pentru încălzirea locuințelor individuale și prepararea hranei.

Tabelul 3.1

Consumul de biomasă în balanța resurselor energetice primare

Specificație	u.m./an	2002	2003	2004	2005	2006
Consum total de resurse primare	PJ	2.341	2.146	1.934	1.666	4.039
	(MJ)	(2341x10 ⁹)	(2146x10 ⁹)	(1934x10 ⁹)	(1666x10 ⁹)	(1689x10 ⁹)
Consum de biomasă	PJ	205	141	127	118	2.772
	(MJ)	(205x10 ⁹)	(141x10 ⁹)	(127x10 ⁹)	(118x10 ⁹)	(116x10 ⁹)
Pondere biomasă	%	8,76	6,57	6,56	7,10	6,87

Sursa: Studii ICEMENERG, ICPE, INL, ISPH, ENERO

4. Demersuri legislative adecvate

Directiva 80/EC/2001 privind stabilirea unor măsuri pentru limitarea emisiilor în aer ale anumitor poluanți proveniți din instalații mari de ardere, transpusă în legislația de mediu din România, definește biomasa ca fiind *“produs compus parțial sau în totalitate dintr-o materie vegetală agricolă sau forestieră ce poate fi utilizată drept combustibil cu scopul recuperării conținutului energetic, precum și următoarele deșeuri utilizate drept combustibil: deșeuri vegetale, agricole sau forestiere; deșeuri vegetale din sectorul industrial de prelucrare al produselor alimentare, dacă energia termică rezultată din procesul de ardere este valorificată; deșeuri vegetale fibroase din producția de pastă celulozică naturală și din producția de hârtie fabricată din pastă celulozică, dacă acestea sunt incinerate la locul de fabricație și dacă energia produsă de instalația de incinerare este valorificată; deșeuri de plută; deșeuri de lemn, cu excepția acelor care pot conține compuși organici halogenați sau metale grele, în urma aplicării unui tratament de protecție sau conservare a lemnului, și care includ în mod special deșeurile provenite din construcții sau demolări.”* [1]

Categoriile de materiale prezente în textul actului citat reprezintă numai unele tipuri de biomasă, dar nu toate. O definiție mai cuprinzătoare a fost publicată în Statele Unite în anul 2000 în *“Actul de Cercetare și Dezvoltare a Biomasei”* în care se arată că, biomasa este reprezentată de orice tip de materie organică, inclusiv culturile agricole și copacii, lemnul și deșeurile lemnoase, plantele (inclusiv plantele acvatice), iarba, deșeurile și reziduurile animale, deșeurile menajere și alte tipuri de deșeuri.

La modul general, biomasa poate fi definită ca fiind materie organică provenită din masa vegetală, procesată sau nu, ce poate fi convertită în energie (energie electrică, căldură sau lichide combustibile cum ar fi etanolul și biodieselul). Tratarea biomasei în vederea recuperării energiei conținută de aceasta, se face prin procese termice, precum incinerarea directă, co-incinerarea, piroliza, gazeificarea, prin procese biologice, precum fermentarea anaerobă sau prin procese chimice.

Preocuparea forurilor europene pentru aceste probleme s-a concretizat prin adoptarea Directivei 2001/77/EC privind promovarea energiei electrice din surse regenerabile. Aceasta Directivă prevede ca la nivelul anului 2010 ponderea consumului brut de energie electrică obținută din surse regenerabile să atingă nivelul de 22%, plecând de la 14% în anul 1995 și

ajungând la 15.5% în anul 2001, iar aportul surselor regenerabile în Statele Membre la consumul total de resurse primare să crească de la 6% la 12%. Conform Directivei 2001/77/EC, care a fost transpusă în legislația românească prin HG 443/2003 privind promovarea producției de energie electrică din surse regenerabile de energie și care a intrat în vigoare în luna octombrie a anului 2004, sursele regenerabile de energie sunt reprezentate de: energia eoliană, energia solară, energia geotermală, energia valurilor, energia mareelor, energia hidroelectrică, biomasa, gazul de depozit, gazul de fermentare a nămolurilor din instalațiile de epurare a apelor uzate și biogazul.

Integrarea României în structurile Europene impune armonizarea legislativă, Guvernul României asumându-și responsabilitatea alinierii legislației românești la cea comunitară prin Documentul de Poziție care cuprinde Capitolul 14 «Energie» și Capitolul 22 «Mediu». Începând cu data aderării la Uniunea Europeană, România trebuie să respecte condițiile impuse prin Tratatul Cartei Energetice și Protocolul Eficienței Energetice, ceea ce va contribui la reducerea impactului asupra mediului prin reducerea emisiilor din domeniul energetic, promovarea eficienței energetice, utilizarea combustibililor curați și a resurselor regenerabile de energie, incinerarea deșeurilor cu recuperare energetică și stimularea producerii energiei din surse regenerabile. Aceasta și pentru faptul că *„În ultimul timp, teoreticienii, politicienii și oamenii de afaceri par tot mai preocupați de aspectele economice, tehnologice, ecologice și juridice pe care le indică utilizarea resurselor naturale, precum și ale recuperării și reciclării resurselor secundare. Demers legitim dacă avem în vedere că materia în sine nu se pierde, ci doar se transformă și devine utilă, reprezentând o cale principală de refacere a bazei de materii prime și o sursă inepuizabilă de materiale necesare economiei naționale. De altfel, în multe țări ale lumii, s-au elaborat tehnologii speciale de sortare, curățire și prelucrare a resurselor colectate, realizându-se produse noi solicitate de piață. De asemenea au fost adoptate reglementări și legislații care prevăd măsuri de eficientizare a activității în domeniu, în Comunitatea Europeană, în Japonia și S.U.A. existând organisme specializate de coordonare și urmărire a modului în care se acționează. Astfel, s-au conturat două strategii de revalorificare a deșeurilor industriale stradale și ale menajelor, una de evitare, pornind de la filozofia că volumul deșeurilor trebuie redus prin modificarea tehnologiilor de producție, și alta de valorificare propriu-zisă, apreciindu-se că deșeurile pot fi prelucrate și transformate în produse utile consumului”*[2].

5. Argumente pertinente pentru un management optim al surselor regenerabile de energie

Ca argumente în favoarea utilizării surselor regenerabile de energie sunt și cele prezentate pe scurt în continuare:

1. potențial energetic exploatabil de nivel bun;
2. studiile preliminare indică un potențial energetic exploatabil de nivel bun;
3. se depun eforturi și există preocupări pentru cercetarea aplicativă în domeniu;
4. există experiență tehnică și un nivel profesional ridicat al specialiștilor de profil (*ex. sectorul hidro, eolian*);
5. etapa actuală de promovare/valorificare a acestor surse energetice este favorabilă, exceptând potențialul de finanțare a investițiilor;
6. cadrul legislativ primar, norme și reglementări secundare complet privind valorificarea economică a surselor regenerabile de energie;
7. programele de măsuri și inițiativele Ministerului Economiei și Comerțului acordă interes pentru valorificarea surselor regenerabile de energie;

8. factorul politic decizional susține și promovează în mod intensiv sursele regenerabile de energie din România.

Câteva dintre exemplele de surse regenerabile de energie în România, se pot enumera:

- în Pasul Tihuța, în Munții Cibinului și pe Valea Sebeșului celule fotovoltaice asigură energia electrică necesară câte unei locuințe sau cabane;
- parcul industrial de la Ploiești beneficiază de energie electrică furnizată de turbina eoliană cu putere de 660 kW amplasată în apropiere;
- Casa ecologică de la Agigea este independentă energetic, datorită panourilor fotovoltaice realizate la Institutul de Cercetări pentru Electrotehnică.

Sectorul energetic din România este asigurat preponderent de către termocentrale (85%) și mai puțin de către surse de energie primară, cum ar fi energia hidro și nucleară.

Ca surse de energie, trei tipuri de combustibil (cărbune, petrol și gaze naturale) reprezentau 95% din totalul surselor de energie în 1992 și 85% în 1999. Contribuția energiei hidro și nucleară a crescut de la 2% în 1992 la 7% în 1999.

Poluarea generată de sectorul energetic, respectiv impactul major al termocentralelor asupra mediului, este reprezentat de emiterea de poluanți în aer cum sunt: dioxid de sulf (SO₂), oxizi de azot (NO_x), pulberi (de la depozitele de zgură și cenușă) și dioxidul de carbon.

Arderea cărbunelui este procesul major care contribuie la emisiile de CO₂.

Cărbunele românesc este extras în principal din Valea Jiului și din minele din Oltenia și are un conținut de sulfuri mai mare de 2,5%. Conținutul în sulfuri al carburanților lichizi este de asemenea mare: maxim 4,5% în petrol și maximum 10% în carburanții lichizi pentru industrie (în carburanții furnizați pe piață, cantitatea de sulfuri este mai mică).

Carburanții gazoși utilizați în România au un conținut scăzut de sulfuri (gazele naturale extrase din România nu conțin sulfuri, dar cele importate din Rusia au 0,025% sulfuri). Gazele naturale autohtone sunt utilizate mai ales pentru producerea de îngrășăminte și alte substanțe chimice.

Cantitatea de SO₂ emisă în fiecare an depinde de structura carburanților care se ard în termocentrale și în alte instalații mari de ardere. (Pentru perioada 1996 – 1999, emisiile totale de SO₂ au fost aproximativ de 1 milion de tone din care mai mult de 80% provin din sectorul energetic).

Referitor la reducerea poluării în sectorul energetic, în procesul de armonizare a legislației naționale de mediu cu legislația U.E, România a transpus Directiva 80/EC/2001 privind stabilirea unor măsuri pentru limitarea emisiilor în aer ale anumitor poluanți proveniți din instalații mari de ardere, prin HG nr. 541/2003 modificată și completată de HG 322/2005, în prezent derulându-se implementarea acesteia.

În vederea protejării și îmbunătățirii calității mediului, reducerii și controlului emisiilor atmosferice și respectării angajamentelor asumate prin Legea nr. 157/2005 pentru ratificarea tratatului dintre Statele Membre ale UE și Republică Bulgaria și România privind aderarea Republicii Bulgaria și României la UE, a fost elaborat *Programul Național de Reducere a Emisiilor de dioxid de sulf (SO₂), oxizi de azot (NO_x) și pulberi provenite din instalațiile mari de ardere* pe baza programelor de reducere progresivă elaborate de fiecare operator IMA.

Programul Național conține obiective, măsuri și termenele de realizare a acestora, precum și mecanismul de monitorizare a îndeplinirii obiectivelor și măsurilor propuse, cu respectarea prevederilor O.U.G. 243/2000 privind protecția atmosferei, aprobată cu modificări prin Legea 655/2001, și ale O.U.G. 34/2002, aprobată cu modificări prin Legea 645/2002.

Scopul Programului Național constă în reducerea emisiilor anuale de dioxid de sulf (SO₂), oxizi de azot (NO_x) și pulberi provenite din instalațiile mari de ardere și stabilește etapele de reducere a emisiilor de dioxid de sulf, oxizi de azot și pulberi provenite din instalațiile mari de ardere de tipurile I și II, precum și procedurile de implementare.

Reducerile de emisii rezultate în urma aplicării Programului Național se raportează la emisiile de dioxid de sulf, oxizi de azot și pulberi aferente anului 1980.

În vederea monitorizării modului de implementare a cerințelor Directivei 2001/80/CE) și a evaluării conformării cu acordul sau autorizația integrată de mediu și cu Programul Național de Reducere a Emisiilor de dioxid de sulf, oxizi de azot și pulberi provenite din instalații mari de ardere, în perioada următoare reprezentanții comisariatelor județene ale Gărzii Naționale de Mediu împreună cu reprezentanții Agențiilor de Protecție a Mediului, după caz, vor verifica în teren veridicitatea informațiilor transmise trimestrial de titularii activității asupra progreselor înregistrate. Vor urmări de asemenea, obținerea acordurilor de mediu pentru dezafectarea instalațiilor mari de ardere în cazul celor ce trebuiesc închise și vor aplica în continuare sancțiuni contravenționale, penale sau vor dispune măsuri de suspendare a activității pentru acei agenți ci instalații mari de ardere, care nu se vor conforma cu legislația în vigoare.

6. Managementul tehnologiilor în pas cu cerințele etapei actuale

Un generator experimental care transformă uleiul de floarea-soarelui în hidrogen a fost proiectat astfel încât să producă eficient și fără pericole combustibil pentru orice, de la automobile la locuințe.

Inginerul energetician Valerie Dupont și colegii săi de la Universitatea din Leeds, Marea Britanie au conceput generatorul, care poate folosi și alte uleiuri vegetale [3].

Hidrogenul e un posibil combustibil pentru mașini, locuințe, fabrici și birouri. Spre deosebire de alți combustibili, precum petrolul, gazul natural și cărbunele, hidrogenul e regenerabil și netoxic când e folosit în celule de combustibil.

Când combustibilii convenționali bazați pe petrol sunt arși, ei produc dioxid de carbon, un gaz de seră care contribuie la încălzirea globală.

Hidrogenul, pe de altă parte, are un singur produs de combustie, apă, în care reacționează foarte ușor cu oxigenul și produce electricitate. Marile companii de automobile dezvoltă cu viteză noi tehnologii pentru celulele de combustibil, dar producerea în masă a acestora e încă un viitor îndepărtat, spun experții. Celulele pot fi folosite de asemenea pentru a genera energie și căldura în locuințe.

Pentru a beneficia de toate avantajele hidrogenului, trebuie să fie produs ieftin, curat și rentabil, iar metodele actuale sunt prea scumpe sau energofage.

Generatorul experimental al lui Dupont, care încape pe un banc dintr-un laborator, folosește ulei de floarea soarelui, aer și vapori de apă, pe lângă doi catalizatori care au rolul de a elibera oxigen sau dioxid de carbon, în timpul producerii de hidrogen.

Apa și uleiul sunt pompate în aparat și apoi vaporizate, dând dioxid de carbon, hidrogen, metan și monoxid de carbon.

Un catalizator pe bază de nichel absoarbe oxigenul și încălzește reactorul, apoi declanșează un alt catalizator ce eliberează dioxid de carbon.

Când tot dioxidul de carbon a fost eliberat, amestecul de ulei vaporizat și apă sunt aduse în mediul de reacție.

Căldura reactorului rupe legăturile carbon-hidrogen din uleiul vaporizat. Acesta din urmă este înlocuit de oxigen și se degajă liber, împreună cu monoxid de carbon în prezența vaporilor de apă, într-un proces ciclic și care poate fi adaptat la regimul continuu.

Generatorul poate da hidrogen cu o puritate de 90%, în timp ce generatoarele actuale abia pot produce hidrogen la o puritate de 70%.

Generatorul experimental nu a fost încă folosit pentru a alimenta celule de combustibil, încă, dar un aparat asemănător ar putea fi modificat pentru folosirea în benzinării ce ar livra combustibil hidrogen, susțin cercetătorii.

7. Scurte concluzii

În ultimul deceniu consumul total de biomasă înregistrează o tendință de diminuare lentă datorită, între altele, extinderii rețelei de distribuție de gaze naturale și GPL, precum și datorită adoptării normativelor legislative privind protecția mediului care afectează posibilitatea de exploatare forestieră necontrolată și abuzivă.

Valorificarea energetică a biomasei se materializează prin:

- elaborarea de studii de fezabilitate pentru substituirea combustibilului lichid sau gaze naturale în localități din zona montană și submontană, cu combustibil lemnos (deșeuri forestiere, lemn de foc etc.);
- studii și rapoarte de valorificare a resturilor vegetale din exploatații agricole în centrale de încălzire amplasate în zone de șes sau de câmpie;
- reorientarea activității de cercetare aplicativă privind procesul de combustie a cărbunelui, tehnologii de gazeificare a biomasei, amenajarea de bazine ecologice pentru colectarea gazului de fermentare și producerea de energie electrică cu turbine sau motoare cu gaze.

Pentru realizarea obiectivelor propuse, în afară costurilor investiționale necesare pentru realizarea capacităților adiționale de producție sunt necesare cheltuieli suplimentare pentru realizarea unor activități conexe, necesare (studii de oportunitate/fezabilitate, dezvoltări tehnologice în instalații demonstrative, elaborarea de produse program specifice aplicațiilor etc.).

Bibliografie:

- [1] H.G. nr.541/2003
- [2] Popescu, I., Mălai, A., Muscalu, E., *Managementul tranziției la economia de piață funcțională*, Ed. Universității „Lucian Blaga”, Sibiu, 2004, p. 379-380
- [3] <http://www.leeds.ac.uk/fuel/people/dupontv/default.htm>
- [4] <http://en.wikipedia.org/>.

* Stelian Pânzaru, Col.Prof.univ.dr.ing., Academia Forțelor Aeriene „Henri Coandă”, Brașov, e-mail: panzarus@gmail.com

** Ec. Cristian-Lucian PÂNZARU, Benchmark Electronics Incorporated.

CONSIDERAȚII PRIVIND MANAGERUL MODERN ÎN CONTEXTUL ECONOMIE DE PIAȚĂ

Stelian PÂNZARU*
Cristian-Lucian PÂNZARU**

Abstract: Se vorbește din ce în ce mai mult despre profesii și în acest context despre profesia de manager. Numeroase lucrări abordează profesia de manager ca o necesitate a timpurilor noastre, dar și a vremurilor care vor veni. Așa este, dar se pune întrebarea dacă suntem pregătiți să acceptăm profesia de manager ca una ce depinde și de vocația celui care, prin natura lucrurilor, o practică?

Comunicarea își propune să prezinte unele considerații privind caracteristicile, însușirile și pregătirea pe care trebuie să o aibă cel ce se numește manager în adevăratul sens al cuvântului.

1. Introducere

După primul război mondial, preocupările pentru raționalizarea producției au continuat, dar, au început să ocupe un loc deosebit cele de adaptare a oamenilor la organizarea nouă a producției. Marea criză economică din 1929-1933, a determinat să ia avânt preocupările pentru *relațiile umane*. Mai departe, necesitatea de a conduce entități tot mai complexe și mai mari, începând aproximativ din 1940, a făcut ca accentul să fie pus pe *control financiar*. În condițiile în care piața a cunoscut o lărgire continuă, s-au dezvoltat tot mai mult *tehnicele de marketing*, precum și cele ale *gestiunii previzionale* a întreprinderilor. În timpul, dar în special, imediat după cel de al doilea război mondial, a început a fi observat și recunoscut un proces ce devenea tot mai caracteristic în conducerea marilor întreprinderi, anume *revoluția managerială*. Aceasta a stimulat și amplificat revoluția productivității, validând o nouă definiție a managerului “persoana care răspunde la modul cum este aplicată știința” și în final, introducând în piața muncii o nouă profesiune: aceea de manager.

Pentru a deveni manager de carieră înseamnă a lua o hotărâre de viață, de o mare importanță. De aici, necesitatea că atât persoana în cauză cât și organizația să reflecteze atent asupra caracteristicilor unui candidat potrivit.

2. Privind unele caracteristici personale ale managerului

“Omul cel mai neînsemnat poate fi complet când se mișcă înăuntrul hotarelor aptitudinilor sale” spunea W.V.Goethe. Profilul socio-profesional al managerilor influențează atât orientarea generală a întreprinderii, cât și performanțele individuale sau sociale ale

acesteia. Dintr-o asemenea perspectivă se poate spune că una dintre *caracteristicile* muncii managerului o constituie de fapt, *dubla profesionalizare*. Aceasta decurge pe de o parte, din pregătirea sa de bază iar pe de altă parte, din exigențele specifice profesiei de manager:

- 1 îmbinarea muncii de conducere colectivă cu cea individuală;
- 2 obținerea rezultatelor prin colaboratori și salariați;
- 3 necesitatea de a apela la creativitate;
- 4 îmbinarea autorității formale cu cea informală;
- 5 suprasolicitarea în exercitarea profesiei.

Caracterul creator al muncii unui manager, crește pe măsura intensificării gradului de autonomie a întreprinderilor, firmelor.

Managerul trebuie să posede o serie de calități, cunoștințe, aptitudini generale și specifice. Din prima categorie fac parte:

- * inteligența;
- * memoria;
- * spiritul de observație;
- * capacitatea de concentrare;
- * sănătatea, caracterul.

În plan managerial, prezintă o importanță deosebită și următoarele aptitudini ale managerului :

- de a observa, de a selecționa informațiile utile, de a stabili și sublinia prioritățile, de a comunica;
- raționamentul logic, analiza judicioasă a fenomenelor manageriale;
- capacitatea de a gândi economic și social;
- simț organizatoric;
- aptitudini de obiectivare de cunoaștere și recunoaștere a propriei valori, apelând, după caz, la echipă, prevenind astfel situațiile vulnerabile sau întâmpinându-le cu o preparare adecvată a actului de conducere;
- de formare și dezvoltare a echipei manageriale.

O altă caracteristică a muncii managerului se referă la obiectul muncii: managerul lucrează cu oameni.

Din acest motiv, este necesară o prioritate a muncii cu oamenii prin asigurarea în interiorul organizației a unor relații interpersonale normale, evitându-se, prevenindu-se sau neutralizându-se situațiile conflictuale.

Un manager eficient, ar trebui:

- 1 să depisteze cauzele unui conflict potențial;
- 2 să intervină prompt, efectiv, cu randament profitabil;
- 3 să definească riguros și precis obiectivele salariaților, să le aducă la cunoștință și să le explice la nivelul lor de înțelegere.
- 4 să folosească drept criterii de promovare exclusiv competența profesională, capacitatea de a răspunde la solicitări diverse, dorința de perfecționare, gradul de integrare în structura formală și informală a instituției, atitudinea față de muncă și colectiv;
- 5 să elaboreze un sistem deschis al creativității personale de grup, utilizând stimularea morală și materială a realizărilor în domeniu;
- 6 să nu fie distant în relațiile cu subalternii;
- 7 să se concentreze asupra problemelor cu adevărat importante.

În acest sens, autoritatea managerului trebuie întreținută pentru a evita anumite situații neproductive.

Autoritatea este determinată de o serie de factori dintre care amintim:

- pregătirea de specialitate și complementară;
- exigența personală și față de alții;
- principialitatea;
- umanismul;
- tactul;
- rapiditatea și flexibilitatea în gândire;
- fermitatea în acțiune;
- curajul.

De mare importanță în realizarea obiectivelor instituției este crearea și întreținerea unui *climat* de muncă propriu desfășurării normale a activităților. Acesta poate fi transpus în practică prin îndeplinirea unor *condiții esențiale*, printre care:

- comunicare și încredere;
- prevenirea stărilor conflictuale și a stresului;
- asigurarea unei stări de moralitate și coeziune în mediul organizațional prin echitatea repartizării sarcinilor, informarea și consultarea colectivului, transparența relațiilor interpersonale care trebuie să se bazeze doar pe norme morale: responsabilitate, respect reciproc, sinceritate, încredere;
- stimularea creativității și imaginației.

Pe de altă parte, Mc Murry (1969) se referă la cele mai frecvente *caracteristici ale managerului ineficient*:

- ~ nu recunoaște și nu își asumă răspunderea pentru propriile greșeli;
- ~ nu este sincer;
- ~ preferă oamenii de care are nevoie și de care se servește;
- ~ face promisiuni pe care nu le respectă;
- ~ se eschivează de la rezolvarea problemelor;
- ~ este un mic tiran, arbitrar și excesiv tiran;
- ~ ia decizii contradictorii;
- ~ se limitează la a critica;
- ~ nu își informează colaboratorii;
- ~ nu își apără subalternii când aceștia se află, pe nedrept, în dificultate, sau când au evident dreptate.

3. Unele criterii pentru definirea profesiei de manager

Pentru a se defini *profesiunea de manager* se folosesc o serie întreagă de criterii, dintre care prezint în continuare pe cei mai relevanți, astfel:

- *cunoștințele și competențele* conturate după cum urmează :
 - existența unui corp definit de cunoștințe specifice fiecărei profesiuni, care se pot însuși în cadrul unui sistem de pregătire și instruire de profil;
 - prezența unui nivel necesar de competență și experiență profesională care poate fi acumulat într-un anumit număr de ani de experiență practică, cu participarea, sprijinul și îndrumarea unor profesioniști cu experiență;
 - urmărirea și parcurgerea în permanență a noutăților teoretice și practice în domeniu;
- *serviciile de interes social*, concept explicat prin următoarele sublinieri:
 - profesionistul își pune cunoștințele și experiența la dispoziția beneficiarilor sub forma unui serviciu prestat pentru un salariu adecvat;

- profesionistul servește beneficiarii, cărora le subordonează propriile interese;
- 1 profesionistul privește interesul beneficiarului dintr-o perspectivă socială mai largă și ia în considerare interese și nevoi sociale mai largi, atunci când servește beneficiari individuali;
- existența unui *set de norme etice*, caracterizate astfel:
 - sunt recunoscute, împărtășite și aplicate consecvent de membrii unei profesii;
 - definesc comportamentul adecvat și cel neadecvat în prestarea unui serviciu profesionist.
- *recunoașterea profesiei de către societate* în sensul că:
 - societatea în care funcționează profesia și clientela servită, recunosc rolul social, statutul și normele de comportament ale profesiei;
 - 1 prin documente oficiale se reglementează și protejează practica profesională, ceea ce conferă recunoașterii caracterul explicit;
 - 2 în acest cadru sunt definite normele de pregătire necesare și sunt descrise comportamentele considerate ca neprofesionale și ilegale, precum și sancțiunile corespunzătoare;
- *implicarea autodisciplinei și autocontrolului* în următorul cadru:
 - orice profesionist aplică autodisciplina și autocontrolul în respectarea normelor de comportament ale profesiei pe toată durata cât servește pe beneficiarii săi;
 - pentru a extinde cadrul organizațional de exercitare și eficacitate, profesioniștii se organizează în instituții pe baze voluntare, ceea ce atrage după sine exercitarea unui control și reglementări colective axate, în principal, pe aplicarea unui cod de comportament profesional.

4. Considerații privind profesionalizarea echipei manageriale

Conceptul de *profesionalizare a echipei manageriale* a apărut după anii '50. Profesiunea de manager s-a format datorită complexității managementului, a diversificării activităților și a deosebitei lor mobilități. Acest proces a cunoscut și el unele etape, dintre care se pot sublinia:

- 1 dezvoltarea înțelegerii bazelor teoretice ale activităților manageriale curente;
- 2 crearea fondului documentar de specialitate;
- 3 înființarea primelor centre de pregătire a managerilor;
- 4 structurarea standardelor privind performanțele, conduita și criteriile etice;
- 5 transpunerea în teorie a elementelor comune ale profesiei de manager.

O trăsătură esențială a profesiei de manager o reprezintă apariția și dezvoltarea metodei de abordare profesionistă a managementului instituției în care acesta se practică.

În acest context, cele mai importante *caracteristici* ale abordării profesionale sunt:

- *competența tehnică a managerului*, care, la rândul ei, necesită câteva sublinieri:
 - reprezintă baza abordării profesionale;
 - managerul trebuie să posede genul de cunoștințe și competențe necesare managementului instituției respective;
 - capacitatea de autoevaluare critică a cunoștințelor și competențelor, iar la nevoie, supunerea la testări de specialitate;
 - abținerea de la abordări ce se plasează în afara domeniului său de competență;
- *interesul adunării generale a acționarilor*, înțeles și tratat în următorul mod: managerul profesionist pune competența sa la dispoziția adunării generale a acționarilor, având ca obiectiv major să găsească cele mai bune soluții pentru realizarea obiectivelor și a celorlalte componente ale strategiei generale ale

societății comerciale.

- *manifestarea continuă și profundă a imparțialității și obiectivității*, a căror realizare și rezultate, depind de:
 - întregul sistem de valori al managerului profesionist care, la rândul său, depinde de cultura generală și profesională și de anumite valori personale;
 - încrederea în propriile sale metode de lucru, însoțită de încrederea în eficiența anumitor tipuri de metode și abordări care au avut succes în cazuri anterioare.
- *confidențialitatea managerului profesionist* a cărei aplicabilitate și utilizare, ridică unele probleme, astfel:
 - managerul se angajează față de Consiliul de administrație să nu divulge vreo informație despre organizația respectivă, nici să folosească asemenea informații pentru a obține beneficii sau avantaje;
 - 3 trebuie luate măsuri pentru evitarea violării neintenționate a confidențialității;
- *etica în managementul profesionist cu tendințele specifice și modalitățile de combatere a deficiențelor* - în acest domeniu ridicându-se, de asemenea, câteva probleme:
 - 4 respectarea punctelor de vedere etice și profesionale în cadrul contactelor exploratorii;
 - 5 evitarea tratamentelor preferențiale;
- *cunoașterea și tratarea corespunzătoare a implicațiilor sociale ale misiunii întreprinse de managerul profesionist* pune în fața managerului câteva aspecte esențiale:
 - trebuie evitate conflictele reale sau potențiale dintre interesele societății comerciale și interesele sociale mai largi;
 - este necesar ca managerul profesionist să descopere și înlăture acele practici care, potrivit normelor sociale în vigoare, sunt socialmente neindicat și dăunătoare;
 - se impune activitatea de conștientizare a consecințelor sociale ale deciziilor manageriale de întărire a responsabilității sociale a managerilor profesioniști.

5. Unele concluzii

Economia modernă, concurențială recunoaște managementul ca o profesie, iar managerul ca un profesionist. *Managerul – profesionist*, indiferent de nivelul la care este situat, urmărește unul sau mai multe scopuri, unul sau mai multe obiective, este dinamic, manifestă inițiativă și receptivitate față de schimbări, acordă atenție problematicii manageriale de natură organizatorică, din domeniul planificării, al motivării, al participării, al procesului decizional și al controlului. Pentru îndeplinirea acestor activități, managerul trebuie să îndeplinească și câteva cerințe specifice în legătură cu cunoștințele, aptitudinile și atitudinile.

Alături de *cunoștințele tehnice*, legate de domeniul specific al societății comerciale, managerul trebuie să cunoască *relațiile economice de bază*, cu întregul instrumentar de interpretare, analiză, concluzii și de alocare a resurselor, în general și a celor deficitare, în special. Sunt necesare cunoștințe și pricepere pentru manevrarea forțelor concurențiale în condițiile interacțiunii cererii și ofertei. În același timp, managerul trebuie să posede cunoștințe în *domeniul managementului*.

Pe lângă cunoștințele teoretice și normative, este necesar ca managerul să posede și experiență din domeniul managementului aplicat, care ajută la soluționarea problemelor pe baza aplicării principiilor manageriale la condițiile pe care le oferă un anumit climat sau furnizor, în general societatea comercială respectivă și mediul său.

Munca managerului se caracterizează prin atribute de natură investigațională, care îi

solicită pe lângă cunoștințe în domeniile la care m-am referit anterior și operativitate în luarea deciziilor. În ambele cazuri, succesul este asigurat într-o mare măsură de gândirea și aptitudinile managerului.

Legitimitatea de a pune problema în acest mod, se sprijină pe o abordare diferențiată a activității managerului.

Specificitatea activității managerului influențează și pune cerințe în planul gândirii și aptitudinilor iar pe această cale, stimulează și dezvoltă preponderent anumite laturi ale acestora.

Gândirea și aptitudinile sunt concepte cu care managerul operează în permanență. Produsul procesului gândirii și aptitudinilor, depinde de calitatea managerului, de aria și conținutul informațiilor, de capacitatea sa de a percepe și a pricepe viața managerială, de a supune unor prelucrări speciale, întregul arsenal informațional de care dispune.

Așadar, managementul întrunește condițiile unei profesii, deoarece necesită o pregătire, respectiv un complex de cunoștințe teoretice și de deprinderi practice, constă în obținerea de rezultate prin eforturile salariaților și solicită ca aceștia să-și perfecționeze continuu pregătirea profesională.

Bibliografie:

1. Armstrong, M., *Personnel Management Practice*, Kogon Poge, London, 1991.
2. Dessler, G., *Personnel/Human Resources Management*, Prentice-Hall, Inc., 1991.
3. Dragomir (Ștefănescu), C., *Contextul managerial și de marketing al afacerilor economice internaționale*, Ed. Lux Libris, Brașov, 2001
4. Pânzaru, S., *Managementul structurilor, activităților și acțiunilor*, Ed. AFA, 2006.
5. Pânzaru, S., *Managementul activităților și acțiunilor militare - fundamente psihosociale*, Ed. AFA, 2006.
6. Petrescu I., *Profesiunea de manager*, Ed. Lux Libris, Brașov, 1997.
7. Petrescu, I., *Succesul managerial*, Ed. Lux Libris, Brașov, 2000.
8. Petrescu, I., *Managementul reputației*, Ed. Expert, București, 2007.
9. Șuteu, T., Farcas, V., *Aprecierea persoanei*, Ed. Albatros, București. 1982.

* Stelian Pânzaru, Col. Prof. univ. dr. ing., Academia Forțelor Aeriene „Henri Coandă”, Brașov, e-mail: panzarus@gmail.com

** Ec. Cristian-Lucian PÂNZARU, Benchmark Electronics Incorporated.

RESURSELE UMANE–FACTOR DETERMINANT AL MANAGEMENTULUI UNEI SOCIETATI COMERCIALE

Marius PIȚURLEA *

INTRODUCERE

În centrul tuturor afacerilor stă omul. Toate celelalte resurse, terenuri, clădiri, mecanisme, utilaje, autovehicule sau bani sunt doar de importanță secundară. Fără oameni nu se pot face afaceri. Afacerile nu au alt scop decât să servească nevoile oamenilor.

Desigur, oamenii au roluri diferite în cadrul unei afaceri și au multe legături cu alte afaceri. Oamenii sunt angajații unei afaceri. Uneori ei sunt managerii acesteia, alteori sunt furnizori, clienți, creditori, debitori și deseori sunt acționari ai unei inițiative. În mod frecvent însă, ei pot avea toate aceste atribute la un loc.

Importanța ființei umane în conducerea cu succes a unei afaceri este cea care face din "Managementul Resurselor Umane" competența esențială pentru toți managerii. Această responsabilitate nu este numai de a da slujbe oamenilor, de a-i îndruma cum să lucreze și de a le înregistra performanțele, deși, managerii trebuie să facă acest lucru. Pe lângă toate acestea, este o investiție: a da oamenilor putere, pentru ca ei să acționeze eficient și eficace. Mai înseamnă să exploatezi cunoștințele individuale, talentele, imaginația și creativitatea pentru binele comun.

Lumea se schimbă cu o viteză fără precedent și ca să țină pasul, fiecare organizație are nevoie de salariați competenți, bine informați, loiali, flexibili și talentați. Managerii trebuie să se gândească bine la ceea ce le oferă angajaților și la ce așteaptă de la ei dacă doresc ca performanțele să fie ridicate iar firmele lor competitive.

ROLUL ȘI PARTICULARITĂȚILE RESURSELOR UMANE ÎN CADRUL ORGANIZAȚIEI

Societatea modernă se prezintă ca o rețea de organizații care apar, se dezvoltă sau dispar. În aceste condiții, oamenii reprezintă o resursă comună și, totodată, o resursă – cheie, o resursă vitală, a tuturor organizațiilor, care asigură supraviețuirea, dezvoltarea și succesul competițional al acestora. Această realitate a determinat tot mai mulți specialiști în domeniu să afirme că din ce în ce mai mult avantajul competitiv al unei organizații rezidă în oamenii săi.

- **Resursele umane reprezintă una dintre cele mai importante investiții ale unei organizații**

Organizațiile cheltuiesc sume importante cu angajații lor, iar datorită costurilor antrenate, acestea reprezintă unele dintre cele mai evidente investiții în resurse umane. Investiția în oameni s-a dovedit a fi calea cea mai sigură de a garanta supraviețuirea unei firme sau de a asigura competitivitatea și viitorul acesteia. După Naisbitt și Aburdene, în noua societate informațională capitalul uman a înlocuit capitalul financiar, ca resursă strategică.

- **Resursele umane sunt unice în ceea ce privește potențialul lor de creștere și dezvoltare**

Resursele umane sunt singurele capabile să producă și să reproducă toate celelalte resurse aflate la dispoziția unei organizații. Oamenii sunt resursele active ale organizației, deoarece potențialul lor contribuie activ la creșterea eficienței și eficacității organizaționale.

Un număr tot mai mare de organizații sunt preocupate de “calitatea totală” a activităților pentru că nu numai calitatea produselor și serviciilor contează, ci și calitatea oamenilor pe care îi are în organizație.

- **Deciziile manageriale din domeniul resurselor umane sunt printre cele mai dificile**

Toate funcțiile și activitățile din domeniul managementului resurselor umane presupun pregătirea și adoptarea unor decizii de personal care trebuie să evalueze situații cu aspect dual, moral sau etic și legal, extrem de complexe. De exemplu, deciziile de a angaja mai mulți oameni cu o anumită calificare și experiență, de a perfecționa și promova personalul, de a concedia, sunt numai câteva dintre deciziile de personal.

De asemenea, deciziile manageriale în domeniul resurselor umane trebuie să fie deosebit de responsabile, elaborate în termenii răspunderii sociale și examinate din punct de vedere al impactului lor social, precum și din acela al posibilităților de minimizare a costului social.

Cercetările în domeniu evidențiază faptul că în general oamenii tind să acționeze și să ia decizii pe baza a ceea ce percep a fi realitate, iar problemele apar tocmai datorită faptului că nu toți vedem aceeași realitate. Unii specialiști afirmă că percepem realitatea prin lentilele distorsionate ale propriilor atitudini și valori. Nu numai că distorsionăm ceea ce percepem, dar și filtrăm acest lucru. Ignorăm din comoditate sau nu, și observăm detaliile care nu se potrivesc confortabil cu atitudinile și valorile noastre preconcepute.

Nu trebuie neglijate nici unele trăsături sau condiții de adaptabilitate ale angajaților, ca, de exemplu: experiența, caracterul, reacția la reușite sau eșecuri, reacția la diferite aspecte materiale, precum și impactul unor drame cotidiene.

Deciziile manageriale din domeniul resurselor umane trebuie adoptate întotdeauna în funcție de trecutul și personalitatea oamenilor la care se referă, precum și de interesele celorlalte părți implicate în proces. După cum afirmă A. Touraine, între evenimentele care îi afectează pe oameni și răspunsurile pe care le adoptă se interpune toată viața lor socială, toate așteptările lor profesionale, toate speranțele lor.

Prin urmare, personalul unei organizații nu poate fi tratat în bloc ca o persoană medie, ci în mod diferențiat, deoarece fiecare angajat este o individualitate sau o personalitate unică, distinctă cu trăsături specifice.

- **Oamenii dispun de o relativă inerție la schimbare**, compensată însă de o mare adaptabilitate la situații diverse

Practica managerială în domeniu dovedește că schimbările organizaționale sunt pline de dificultăți și capcane, implică risc prin doza de neprevăzut, iar adesea chiar comportamentul celor care se străduiesc să accepte sau să facă schimbări generează rezistență la schimbare.

- **Resursele umane sunt puternic marcate de factorul timp**, necesare schimbării mentalităților, comportamentelor, obiceiurilor, etc.

Oricât de puternică ar fi rezistența, schimbările de mentalitate și comportament sunt inevitabile o dată cu schimbările survenite în sistemul de valori umane.

Cu toate acestea, nu trebuie neglijat faptul că schimbările respective au adesea o exprimare vagă și o relevanță incertă, deoarece în general oamenii sunt foarte greu de schimbat, întrucât trăsăturile de personalitate ale acestora sunt bine fixate în timp, iar unele valori umane nu au întotdeauna aceleași semnificații, datorită percepțiilor diferite.

Valorile noastre influențează adesea părerile noastre despre comportamentul în organizații. Problema managementului modern este cum să trecem de la munca din obligație, bazată pe conformitatea modului de lucru și a rezultatelor acestuia cu modelele exterioare (standardele), la munca din vocație, care presupune originalitate, ieșirea din tiparele comode sau identitatea cu noi înșine.

- **Relațiile manageri - subordonați trebuie să fie generate de principiul demnității umane**, indiferent de poziția ocupată în cadrul organizației.

Atingerea obiectivelor organizaționale este deosebit de importantă, dar mijloacele de realizare a acestora nu trebuie să încalce demnitatea oamenilor, care trebuie tratați cu mult respect. Thomas Murphy, fost președinte la General Motors, consideră că trebuie să încercăm să tratăm oamenii în modul în care dorim și ne place să fim noi înșine tratați, întrucât va fi mai bine atât pentru individ, cât și pentru organizație.

- **Eficacitatea utilizării tuturor celorlalte resurse** aflate la dispoziția firmei **depinde**, într-o măsură din ce în ce mai mare **de eficacitatea folosirii resurselor umane**.

CONCEPTUL DE MANAGEMENT AL RESURSELOR UMANE

În teoria tradițională a întreprinderii, salariații erau priviți prin prisma modului în care aceștia *executau*, în mod "disciplinat" anumite operații *prestabilite*. Așa au apărut și conceptele folosite și astăzi, de "forță de muncă" sau chiar "mână de lucru". Ceea ce interesa era capacitatea acestora de a pune în operă, conform regulilor, deciziile conducătorilor. Conceptul de forță de muncă era definit ca fiind "totalitatea aptitudinilor fizice și intelectuale pe care omul le utilizează în procesul obținerii bunurilor și serviciilor".

OBIECTIVELE MANAGEMENTULUI RESURSELOR UMANE

Obiectivul principal al managementului resurselor umane este acela de a furniza pricepere și experiență în acest domeniu, astfel încât să fie obținute performanțe optime și sigure, folosind cele mai adecvate metode.

Indiferent de modul de organizare, activitatea de personal dintr-o întreprindere are două categorii de obiective¹:

- **strategice** pe termen lung, care au în vedere organizarea și planificarea resurselor umane;
- **operaționale** de natură tactică și administrativă, care au în vedere activitățile vizând conducerea zilnică a grupurilor de muncă.

Activitatea de personal este una dintre cele mai importante, astfel că organizațiile care abordează în mod profesionist resursele umane are toate șansele să obțină performanțe ridicate în toate domeniile de activitate.

ORGANIZAREA EFICIENTĂ A ACTIVITĂȚII DE PERSONAL

ELABORAREA STRATEGIEI ȘI A POLITICII DE PERSONAL

Dinamismul continuu al proceselor și structurilor economice impun tot mai mult ca managerii să-și precizeze obiectivele pe termen lung și să alcătuiască planuri operaționale pentru realizarea lor.

Contextul economic actual impune nu numai reacția la schimbări ci și prevederea lor. O planificare corectă a devenit o necesitate vitală pentru toate organizațiile. Aceasta presupune definirea obiectivelor și alegerea unui ansamblu de strategii pentru realizarea acestora.

STABILIREA NECESARULUI DE PERSONAL

Proгноza resurselor umane

Elaborarea prognozei resurselor umane trebuie să asigure respectarea unor *cerințe*, cum ar fi : cunoașterea corectă a realității ; existența unor date trecute, pe perioade suficient de lungi ; eliminarea din calcul a datelor cu caracter accidental.

¹ Mathis, Robert L., Costache Rusu, Managementul resurselor umane, Editura Economică, București, 1997, pag. 5

Metodele de prognoză a resurselor umane pot fi împărțite în trei categorii : metode intuitive (brainstorming, Delphi) ; metode explorative (extrapolare, cercetare morfologică, analiză economică) ; metode normative (metoda balanței, arbori de relevanță, cercetare operațională, teoria deciziei).

Definirea posturilor

Întrucât viitorul organizației este asigurat mai degrabă de oameni decât de produse, managerii trebuie să se gândească, în egală măsură, la ceea ce oferă angajaților și la ce așteaptă de la ei, dacă doresc obținerea performanțelor așteptate.

Stabilirea necesarului de personal, apoi asigurarea numerică și calitativă a acestuia, reclamă, în prealabil, o definire a posturilor. Această acțiune presupune: stabilirea obiectivelor postului, adică implicarea acestuia în contextul nemijlocit al realizării obiectivelor generale ; stabilirea responsabilităților postului, respectiv descrierea în detaliu a ceea ce va avea de făcut și maniera de a realiza acest lucru; reperarea poziției în structura întreprinderii, în cadrul organigramei, și descrierea sintetică a controlului exercitat de către titularul postului asupra subordonaților săi.

Dacă managerul nu este pe deplin edificat asupra a ceea ce noul angajat va trebui să facă și asupra pregătirii pe care trebuie să o aibă acesta, specialistul în probleme de personal nu va putea face, apoi, recrutarea în mod corect, în funcție de necesitățile firmei.

Postul reprezintă “una din componentele de bază ale structurii organizatorice și prima verigă prin intermediul căreia se realizează legătura între organizarea procesuală și cea structurală”².

Totalitatea activităților ce se desfășoară în cadrul unei organizații urmează să fie repartizate, după anumite criterii, pe posturi. În consecință, între totalitatea activităților pe care le desfășoară o întreprindere și conținutul sarcinilor ce se regăsesc în posturile sale de muncă trebuie să existe o relație de egalitate ; astfel, pot să apară diferențe care să afecteze funcționalitatea sistemului, în ansamblul său.

Etapa de proiectare a structurii organizatorice solicită în mod deosebit capacitatea și experiența specialiștilor. După întocmirea unui inventar complet din punct de vedere cantitativ și calitativ al tuturor activităților necesare realizării obiectivelor unității, urmează repartizarea efectivă a sarcinilor pe posturi, astfel încât să se realizeze încărcarea echilibrată cu sarcini a executanților.

Descrierea postului apare în practică în documentul cunoscut sub denumirea de **fișa postului**, care reprezintă un prim rezultat al proiectării organizării structurale.

O structură organizatorică viabilă, care contribuie din plin la buna funcționare a întreprinderii, depinde în măsură hotărâtoare de proiectarea și eficiența desfășurării muncii la nivelul posturilor de lucru. Prin realizarea obiectivelor individuale din fișele posturilor se asigură de fapt îndeplinirea obiectivelor fundamentale ale întreprinderii.

* Ec. Marius PIȚURLEA, Academia Tehnica Militara, Bucuresti

² Constantin Roșca - Managementul resurselor umane, Editura Certi, Craiova, 1999

TRANZACȚII ECONOMICE INTERNAȚIONALE

Simona POPA*

Abstract:

The transactions which have place on the international market are quite different from those realized on internal plan, due to some aspects difficult to be controlled, as it follows:

- political factors, with reference at the existent political system and the establishment of the political climate;*
- socio-economical variables, including population characteristics, as well as its distribution;*
- physical factors, respectively those climatic, geographic etc.;*
- institutional and legislative factors, including the respectively state institutions, internal legislation, but also the international standards to which it has been adhered ;*
- economical variables, respectively the national brut product, its variation, the consumption expenses, the labor costs ;*
- technological factors, namely the development stadium of the research, the scientific knowledge level etc. ;*
- the competition nature, respectively the type and the number of the competitors, the started actions and their localization ;*
- financial factors regarding the taxation policy and the inflation level ;*
- socio-cultural factors, represented by the existent religious systems, traditions and customs of the nation in cause, specific attitudes to the cultural background ;*

Tranzacțiile economice internaționale sunt diferite de cele de natură internă , datorită prezenței unor factori ce nu pot fi controlați.

Putem spune că , la ora actuală , o companie care își dezvoltă afacerile pe piața internațională , din motive ofensive , desfășoară o activitate aflată la confluența forțelor controlabile și a celor necontrolabile în trei medii , intern , extern și internațional.

O firmă producătoare de bunuri materiale sau prestatoare de servicii trebuie sa aibă permanent în vedere existența prezentă sau viitoare a unor piețe de desfacere cu posibilități de dezvoltare și de asemenea prezentând o capacitate dinamică de absorbție.

Este de foarte mare importanță ca firmele să facă o evaluare corectă a potențialului pieței înainte de a-și propriile rețele de distribuție , de a face alocări de resurse materiale , umane și financiare pentru activitatea de export , sau de a face relocarea capacităților de producție existente.

Pentru a avea o imagine cât mai apropiată de realitate legat de succesul pe o piață externă a unui anumit bun sau serviciu , o firmă trebuie sa aibă în vedere progresele și realizările înregistrate pe piața internă de produsul sau serviciul respectiv , să ia în calcul participarea la manifestări comerciale internaționale de ancergură și să obțină cât mai multe informații relevante despre piața respectivă.

Există o probabilitate foarte mare ca un produs solicitat pe piața internă să aibă șanse reale de penetrare și pe piețe externe.

Se poate face în paralel și o analiză a cererii pentru produse asemănătoare existente pe piața națională sau cea internațională și în plus determinarea realizării unor modificări sau îmbunătățiri ale produsului sau serviciul în cauză.

În situația în care produsele sau serviciile nu sunt noi , cercetările de piață deja realizate pot oferi informații deosebit de utile.

În cazul în care avem de a face cu produse simple , standardizate , care nu presupun consumatori cu un comportament foarte complex , și care nu găsesc piețe de desfacere satisfăcătoare în cadrul țărilor dezvoltate , pot apela la piețe din alte zone ale lumii , cum ar fi cele din țările în curs de dezvoltare. Este important de știut faptul că se poate testa potențialul de export pentru multe produse și servicii prin intermediul expozițiilor de profil și a târgurilor internaționale. În cadrul acestora firmele pot să se facă cunoscute și să-și creeze astfel oportunități serioase de afaceri. În plus , dezvoltarea unor astfel oportunități de afaceri se poate realiza și prin publicitatea făcută prin diferitele tipuri de media cu penetrație internațională.

Pentru a avea succes într-o activitate de comerț internațional este necesar ca managerii sa aibă abilitatea de a internaționaliza activitatea firmei lor , sa aibă permanent în vedere amortizarea accelerată a costurilor necesare pătrunderii pe noi piețe , sa îmbunătățească în mod continuu produsele și serviciile pe care le oferă potențialilor clienți , să creeze propria rețea de distribuție a produselor , să fie preocupați de sfera publicității. Decizia de export a unei firme se realizează pe baza mai multor elemente fundamentale.

În primul rând contează experiența avută în domeniul în care se realizează tranzacția respectivă sau altfel spus :

- care au fost informațiile extrase din experiența anterioară.
- cu ce țări au mai fost realizate astfel de tranzacții comerciale.
- care sunt cele mai importante firme concurente atât pe plan intern , cât și extern , și care sunt metodele de vanzare pe care acesta le aplică.
- care sunt tendințele existente pe piața produsului sau serviciului în cauză.

Din punct de vedere al resurselor umane implicate în derularea unei tranzacții internaționale , sunt de interes următoarele aspecte :

- care este structura optimă a managerilor.
- cine va fi persoana responsabilă cu organizarea departamentului de export și cu ce personal trebuie dotat acesta.
- cât timp și ce eforturi urmează sa fie alocate activității de export.

Sunt puse de asemenea o serie de întrebări legate și de capacitățile de producție și anume:

- care trebuie sa fie volumul minim al vânzărilor la export și cum se poate obține această cifră.
- care este capacitatea de producție actuală.
- care sunt noile reglementări în vigoare referitor la ambalarea , marcarea și etichetarea mărfii.
- care vor fi efectele scontate ale exporturilor asupra costurilor , vânzărilor și structurii productive de pe piața internă.

O problemă deloc de neglijat o constituie dimensiunea financiară , cu referire directă la următoarele aspecte:

- care sunt costurile inițiale ce vor fi plătite pentru susținerea exportului.
- care va fi optimul de capital necesitat de trecerea produselor sau serviciilor pe piața extrenă.
- cât timp este necesar pentru amortizarea costurilor generate de activitatea de export astfel încât aceasta din urmă să fie profitabilă.
- care este nivelul cheltuielilor determinate de funcționarea departamentului de export ce trebuie susținut la începutul activității.

Este posibil să existe situații în care companiile ce urmează să acționeze pe piețele internaționale , să nu dețină suficiente informații în legătură cu acestea și atunci este necesar și util să se apeleze și ajutorul unor consultanți externi specializați sau al unor institute de marketing. În cazul în care tranzacțiile economice internaționale se realizează printr-un intermediar există două moduri diferite de abordare.

În primul rând este vorba despre abordarea sistematică ce implică selectarea unui produs sau a unui serviciu în funcție de cererea agregată a pieței.

De cele mai multe ori , un intermediar alege o anumită linie de produse sau servicii pe baza cererii existente sau a tendințelor de evoluție a fluxului comercial în perspectivă.

Informații privind tendințele pieței pot fi obținute din mai multe surse , acestea oferind detalii referitor la practicile comerciale cele mai folosite , la segmentul de consumatori cu cel mai mare potențial și la mobilurile lor de achiziție , la concurenții interni și externi existenți la momentul respectiv , la tehnicile promoționale cu cel mai mare impact.

Selectarea oportunităților se face de către cei mai buni specialiști ai firmei , pe baza unor studii privind conjuctura din momentul respectiv. Trebuie ținut cont și de comunicarea între producător și consumator , de menținerea unui contact continuu cu cerințele pieței , de evitare a unor eventuale întârzieri în livrarea produselor etc. O altă abordare este cea reactivă. Aceasta se referă la selecția unui produs în funcție de cerințele de moment ale pieței. De obicei se identifică inițial cererea consumatorilor și apoi se trece la selecția produsului sau serviciului care să satisfacă această cerere.

Producătorul contactează eventualii importatori pentru a se pune la curent cu solicitările acestora și în plus , pentru a obține un minim de informații comerciale de la aceștia.

Alte ori importatorii sunt cei care iau legătura cu producătorii , după ce au analizat ofertele acestora din diferite cataloage din evidențele Camerelor de Comerț sau ale asociațiilor producătorilor. Fie că se optează pentru abordarea sistematică , fie pentru cea reactivă alegerea producătorilor se face în funcție de calitatea produselor , de prețurile practicate de aceștia , de înclinația companiei respective spre internaționalizarea activității sale etc.

Bibliografie

- [1] Belu M. Lisa – Contracte comerciale tradiționale și moderne , Editura Economică , București , 1996
- [2] Caraiani Gh. , Cazacu Cornel – Vămuirea mărfurilor de export – import , Editura Economică , București , 1997
- [3] Sută Nicolae , Dumitru Miron , Sută – Selegean Sutana – Comerț internațional și politici comerciale contemporane , Editura Independența economică , Brăila , 1999

* Simona Popa , lector dr. Ing. , Universitatea Petrol Gaze , Ploiești , Bulevardul București nr.39 , tel. 0244573171 , e-mail: efmis@yahoo.com

MANAGEMENTUL AFACERILOR

Simona POPA*

Abstract:

In present, international economy ascertains the evolution of different economical factors within a very complex and dynamic background, defined through globalization and in which the economic relations are loosened and restored in an accelerated rhythm.

The economic agents which are participating at the international economic circuit are more and more different, starting from small and middle companies and getting to great transnational corporations, international organisms or nongovernmental organizations.

Along the time, the factors which interfered in the economical processes at a global level have been more and more diversified, generating effects difficult to be appreciated.

Already, we cannot discuss, on international plan, about a multitude of self-standing markets, but of a network of interconnected markets.

The global economy it is in a permanent modification, the new products appear in an accelerate rhythm and thanks to the new promotional techniques, they are sold everywhere on the globe.

O caracteristică a economiei naționale actuale este aceea că , în prezent , firmele din țara noastră derulează din ce în ce mai mult tranzacții economice internaționale.

Putem defini noțiunea de tranzacție ca fiind fluxul economic referitor la crearea , schimbarea, transformarea , transferarea sau stingerea unei valori economice și care presupune schimbarea de proprietate asupra bunurilor , serviciilor , drepturilor financiare sau forței de muncă.

În ceea ce privește tranzacțiile internaționale , acestea au loc între agenți economici rezidenți și nerezidenți în cadrul unui spațiu economic specific.

Când vorbim de spațiul economic al unei țări ne referim la zona geografică aflată sub administrația autorităților publice ale țării în cauză , în cadrul căreia capitalurile , bunurile , serviciile și forța de muncă circulă fără restricții.

În plus spațiul sau teritoriul economic al unei țări cuprinde și spațiul aerian , apele teritoriale , zone din apele internaționale asupra cărora statul respectiv are drept deplin , zonele libere , depozitele de graniță și enclavele teritoriale situate în interiorul altor teritorii geografice.

Există câteva particularități prin care tranzacțiile externe se deosebesc de cele interne și anume :

- sistemele legislative ale partenerilor pot fi semnificativ diferite , de unde necesitatea ca una sau ambele părți semnatare ale contractului să se adapteze la o legislație diferită față de cea pe care o cunosc în mod uzual.

De menționat aici că pot apărea neînțelegeri privind o serie de clauze contractuale sau a soluționării eventualelor litigii.

- operațiunile comerciale se desfășoară în altă monedă de referință decât a uneia sau a ambelor părți contractante.

- cultura țărilor din care fac parte agenții economici este diferită , astfel încât începând cu negocierea tranzacției respective și până la desfășurarea propriu-zisă a acesteia , ambele părți trebuie să-și adapteze comportamentul în funcție de tradițiile și obiceiurile celeilalte părți.

- dotarea diferitelor țări cu factori de producție este foarte diferită , ceea ce generează o situație diferită a acestora pe scala competitivității.

Cele mai multe tranzacții internaționale au fost realizate în cadrul comerțului internațional de bunuri și servicii. Acesta prezintă o dinamică accentuată datorită modificărilor permanente și rapide ce apar în structura sa de sortimente și a schimbărilor în arhitectura sa geografică.

Este influențat , în principal , de o serie de factori printre care :

- apariția și dezvoltarea grupurilor comerciale regionale , ce cuprind mai multe state în cadrul lor.

- redefinirea continuă a raportului de forțe din punct de vedere economic între țările lumii.

- schimbarea modului de acțiune al firmelor în raport cu reglementările apărute în domeniul concurenței și al noilor stimuli ai pieței.

- creșterea eficienței măsurilor de politică comercială.

- accelerarea procesului de instituționalizare a comerțului internațional.

- creșterea interacțiunilor politicilor comerciale , fiscale , valutare și financiar bancare.

- permanenta schimbare a modurilor de manifestare a comportamentului neconcurențial al firmelor .

- creșterea rolului informației ce determină apariția unor noi valori pentru indivizi.

- diversificarea gamei de produse prin includerea în cadrul acestora a unor componente specifice tehnologiei avansate.

- apariția companiilor multinaționale și transnaționale.

În ceea ce privește comerțul cu bunuri materiale , acesta este numit și comerț vizibil , datorită faptului că are contact direct cu granițele vamale.

Deoarece comerțul cu servicii nu intră sub incidența contrlului vamal , acesta este cunoscut și sub denumirea de comerț invizibil.

Sfera serviciilor cuprinde activități , avantaje sau performanțe și este inclusă în G.A.T.S. Grupele de servicii cele mai cunoscute se referă la:

- servicii de sănătate ,
- de afaceri ,
- de construcții și engineering ,
- de telecomunicații ,
- de transport și expediții internaționale ,
- turistice ,
- educaționale ,
- de distribuție ,
- ambientale ,
- financiar-bancare și de asigurări ,
- de recreere ,

- culturale și sportive etc.

În cadrul dezvoltării globale odată cu creșterea diferențierii produselor , a dezvoltării complexității tehnice , a evoluției rapide a noilor tehnologii , precum și a noilor orientări privind dorințele consumatorilor , domeniul serviciilor capătă o amploare tot mai mare.

Putem menționa aici o serie de fenomene cu impact deosebit asupra pieței internaționale a serviciilor , cum ar fi :

- creșterea accentuată a cererii în sfera serviciilor ,
- reducerea distanței economice ,
- rolul strategic pe care îl au serviciile în cea ce privește comerțul cu bunuri ,
- creșterea intensității în cunoștințe științifice ,
- apariția noțiunii de serviciu global ,
- creșterea responsabilității față de produsele livrate.

Referitor la politica vamală , este util de cunoscut instrumentul de bază folosit în aplicarea acesteia și anume impunerea vamală.

Acesta presupune doua aspecte și anume cel tehnic și cel de natură politică.

Activitatea de impunere presupune cumulul măsurilor și operațiilor efectuate legal în vederea evaluării mărfurilor din vamă , stabilirea taxei vamale legată de operațiunile de import-export , plata taxelor vamale și îndeplinirea formalităților vamale.

Având un rol foarte important în cadrul politicii vamale , impunerea prezintă trei funcții de bază și anume:

- funcția protecționistă , deoarece taxele percepute în vamă pentru produsele ce intră în țară , determină creșterea prețului acestor produse importate din alte țări , generând astfel protecție producătorilor interni.

- funcția fiscală , prin faptul că aceste taxe vamale constituie practic o sursă de venit pentru bugetul de stat.

- funcția de negociere , deoarece există posibilitatea negocierii de către state , în cadrul unor acorduri bilaterale sau multilaterale , a unor concesi tarifare.

În ceea ce privește impunerea vamală trebuie spus că obiectul acesteia îl reprezintă mărfurile ce fac de fapt obiectul activității de comerț exterior , adică importul , exportul sau tranzitul vamal , subiectul impozitului fiind persoana fizică sau juridică ce trebuie din punct de vedere legal să achite contravaloarea acestuia.

Impozitul aferent unei unități de impunere poartă denumirea de cotă de impunere și , în mod uzual , se colectează ca o cotă procentuală.

De menționat faptul că informațiile necesare realizării obligațiilor fiscale sunt trecute într-un document denumit declarație vamală.

Aceasta poate fi depusă la o unitate vamală de frontieră sau la o unitate vamală de interior , în funcție de posibilitățile titularilor respectivi.

Bibliografie

- [1] A. Dobrescu , F. Turcu – Contracte de afaceri. Editura Percomex , București , 1995
- [2] Georgescu Toma , Caraiani Gheorghe – Tehnici de comerț exterior , Editura Sylvi , București , 1996
- [3] Georgescu Toma – Tehnici comerciale în economia de piață, Editura Danubius, Brăila, 1994
- [4] Miron Dumitru – Economia integrării europene , Editura A.S.E. , București , 2002

* Simona Popa , lector dr. ing. , Universitatea Petrol Gaze , Ploiești , Bulvardul București nr.39 , tel. 0244573171 , e-mail: efmis@yahoo.com

MANAGEMENTUL RESURSELOR MATERIALE PRODUCTIVE CU AJUTORUL FABRICAȚIEI ASISTATE DE CALCULATOR

POPA N. VASILE *

Abstract: *The work approaches the definition, structure and elements of Computer Integrated Manufacturing Systems. There are presented Computer Aided Design (CAD), Computer Aided Manufacturing (CAM), Computer Aided Process Planning (CAPP) and computer integrated production functions.*

I. Elementele componente și structura fabricației asistate de calculator (Computer Integrated Manufacturing)

- **Introducere**

Conceptul de fabricație asistată de calculator exprimă utilizarea calculatorului și a tehnologiilor computerizate în toate fazele de desfășurare a procesului de fabricație, incluzând aici pregătirea fabricației, planificarea producției, a echipamentului tehnologic și de control al calității. *Datorită avantajelor pe care le oferă, în general sistemele CAD și CAM sunt utilizate împreună, constituind așa numitele sisteme CAD/CAM.* Acest aspect permite transferul informației din stadiul de proiectare în cel de pregătire și planificare a producției, fără a mai fi necesară redefinirea caracteristicilor produsului. Baza de date elaborată de sistemul CAD este utilizată în continuare de sistemul CAM, pentru elaborarea datelor și instrucțiunilor necesare prelucrării piesei, a programării echipamentului tehnologic (mașină-unealtă - dispozitiv - sculă), precum și pentru realizarea automată a controlului tehnic de calitate. Introducerea sistemelor CAD/CAM a avut un impact major asupra producției, prin standardizarea elaborării produsului și reducerea eforturilor în ceea ce privește proiectarea, încercările și realizarea prototipului, toate acestea materializându-se în reducerea semnificativă a costurilor de producție și în creșterea productivității.

1. Proiectarea asistată de calculator (CAD)

Definiția conceptului de *proiectare asistată de calculator* exprimă, în esență, utilizarea calculatorului în vederea elaborării proiectului produsului. Acest concept este, de regulă, asociat cu elemente de *grafică computerizată interactivă*, cunoscute sub numele de *sisteme CAD*. Sistemele CAD reprezintă instrumente puternice, utilizate în proiectarea mecanică și modelarea geometrică a produselor și componentelor. Se impune o relevare a componentelor sale, în contextul evaluării avantajelor pe care utilizarea sistemelor CAD le oferă, fie în cadrul unui sistem de producție integrat, fie în cazul utilizării lor independente.

- **Elemente ale sistemului CAD**

Procesul de proiectare automată realizat în cadrul sistemului CAD parcurge aceleași etape ca și în cazul proiectării tradiționale: definirea problemei; modelarea geometrică; analiza inginerească; evaluarea rezultatelor; elaborarea automată a desenelor.



Figura 1 Elementele componente ale sistemului de producție integrat (CIM)

a). Definirea problemei - constituie prima etapă a proiectării, care urmează procesului inițial de identificarea cerințelor clientului în legătură cu un produs, ceea ce determină, de fapt, inițierea procesului de proiectare a aceluși produs. Acțiunea de identificare constă fie în descoperirea unor disfuncționalități în cadrul unui sistem, ceea ce conduce la necesitatea reproiectării acestuia, fie în observarea cererii pe piață a unui anumit produs nou. În această etapă proiectantul trebuie să dea dovadă de multă creativitate și originalitate în determinarea funcțiilor, performanțelor și aspectului exterior al produsului nou promovat. Aici se pare că, datorită lipsei sale de imaginație și experiență profesională, calculatorul nu este de folos. Dacă, însă, produsul a mai fost proiectat și se caută doar îmbunătățirea sa, calculatorul poate constitui un instrument util pentru sugerarea variantelor de proiect existente și căutarea componentelor standard și a proceselor de prelucrare. În concluzie, activitățile

susținute la acest nivel pot fi realizate parțial manual și parțial automat.

b). Modelarea geometrică - implică utilizarea calculatorului prin reprezentarea obiectului cu ajutorul unei descrieri matematice a geometriei sale. În general, din considerente de simplificare a calculelor, obiectul este simplificat și sunt reprezentate numai caracteristicile esențiale. Aceste modelări matematice permit vizualizarea imaginii obiectului cu ajutorul unui terminal grafic (display) și animația sa în scopul punerii în evidență a caracteristicilor funcționale. Programele de animație sunt deosebit de utile atât pentru detectarea eventualelor probleme cât și pentru sugerarea unor soluții corective.

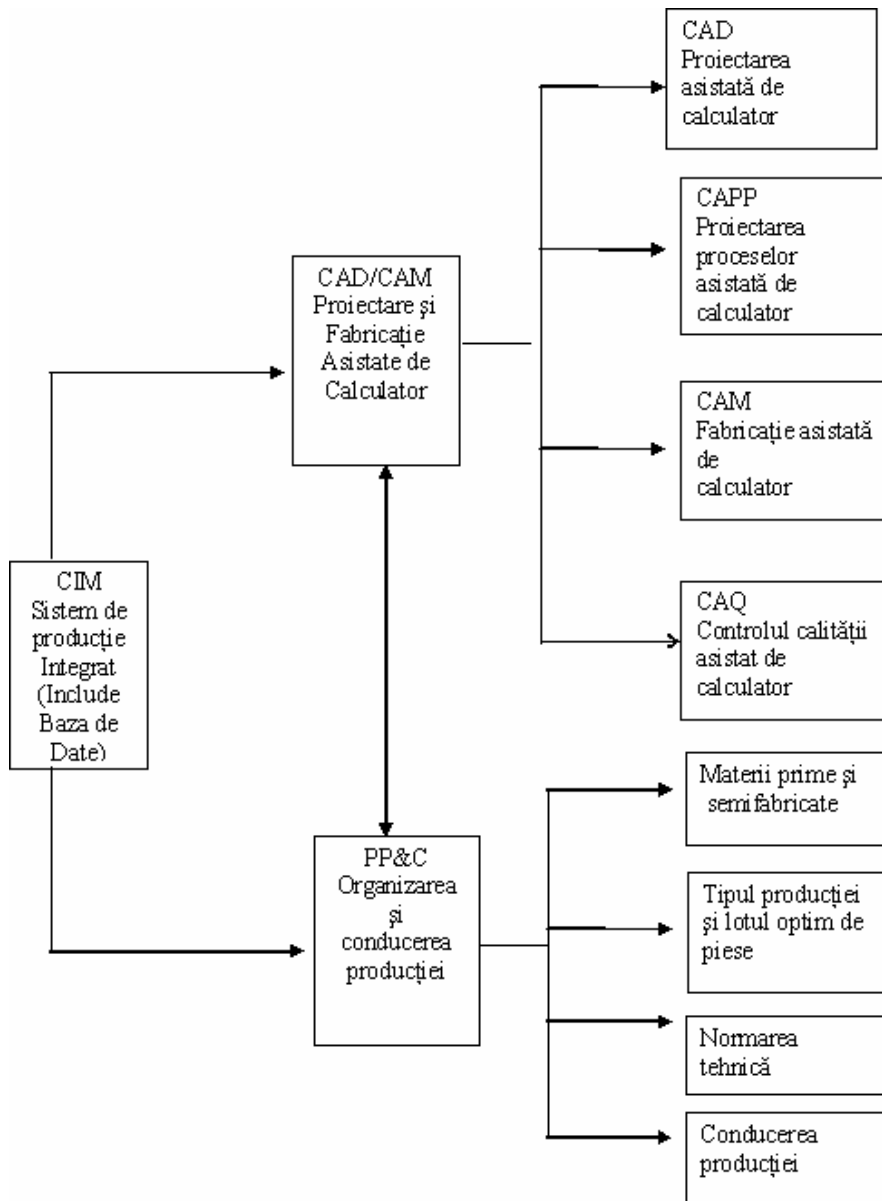
c). Analiza inginerescă - constituie procesul aplicat proiectului după stabilirea caracteristicilor geometrice ale acestuia. Cel mai adesea, analiza implică calcule pentru determinarea comportării dinamice a produsului proiectat, calcule realizate prin metoda elementului finit. Alte programe pot fi utilizate pentru simularea funcționării produsului și achiziționarea de informații referitoare la diverși parametri, cum ar fi: consumul de energie, transferul de căldură, uzură, interferență etc. De asemenea, este posibilă realizarea de optimizări, în cazul în care pot fi stabilite funcțiile obiectiv, supuse unui set de condiții la limită. În abordarea tradițională a proiectării, aceste programe de simulare și optimizare sunt utilizate la un nivel mai avansat deoarece ele necesită, în mod normal, date precise privind dimensiunile, forma, materialele, etc. Din acest punct de vedere, o problemă importantă asociată cu aceste programe este că datele CAD nu pot fi utilizate direct în funcționarea lor. De exemplu, datele geometrice mai au nevoie de o interpretare umană pentru a ne da date despre forma obiectului. La ora actuală datorită dinamicii uimitoare din domeniul software-ului la nivel mondial, există tendințe de a elimina aceste dezavantaje.

d). Evaluarea rezultatelor proiectării - reprezintă o etapă necesară pentru a ne asigura că sunt respectate toate condițiile pe care produsul proiectat trebuie să le îndeplinească. Unele din aceste condiții pot fi proceduri de funcționare standard, altele sunt legate de costuri, servicii, etc. În această fază se verifică acuratețea proiectării, se evaluează construcția tehnologică și se analizează comportarea cinematică; în scopul determinării comportării spațiale a produsului proiectat.

e). Elaborarea automată a desenelor și documentației tehnice de execuție - constă în realizarea tuturor desenelor de ansamblu, subansamblu și de execuție utilizate pentru comunicarea informațiilor cu privire la fabricație, determinarea succesiunii operațiilor, programarea echipamentului de prelucrare, etc. La început, datorită observației conform căreia aplicarea desenării automate a dus la creșterea însemnată a productivității în proiectare, primele aplicații interactive ale graficii pe calculator au constat numai din desene. Cu ajutorul sistemelor CAD, este posibilă dimensionarea automată a desenelor, alături de generarea suprafețelor hașurate, dezvoltarea vederilor în secțiune sau a scalarilor de orice tip. Vederile pot fi mărite iar obiectele pot fi rotite sau translatate, în scopul obținerii vederilor oblice, izometrice sau în perspectivă. Procesul de proiectare pentru noile EA și componente a fost tradițional unul iterativ, în care specificațiile de EA sunt realizate în etape succesive, pe baza experienței, a calculelor, a schițelor și desenelor proiectantului. CAD folosește software de calcul și grafică și îmbogățește substanțial productivitatea proiectării. Geometria unei componente poate fi prezentată grafic și manevrată cu ușurință pe monitoarele video. Proiectările alternative pot fi realizate și evaluate mai rapid, iar o parte a timpului și a cheltuielilor cu machetele fizice, modelele și prototipurile este eliminată. În plus, prin accesarea bazei de date, se poate găsi un proiect deja existent, eliminând astfel eforturile duble de proiectare. Din momentul în care un proiect este satisfăcător, acesta este înregistrat în baza de date și poate fi transmis electronic proiectării, producției și achiziției de producție.

- **Avantajele sistemelor CAD**

Prin utilizarea proiectării asistate de calculator, proiectantul poate materializa mult mai ușor obiectul concepției pe un terminal grafic, având de asemenea posibilitatea de a modifica

diferitele variante de proiect într-un mod rapid și eficient. Totodată, proiectul poate supus la o serie de analize ingineresti care să permită identificarea posibilelor probleme, de exemplu, supraîncărcări sau deformații; viteza de lucru și acuratețea acestor analize depășesc cu mult metodele tradiționale.

Sistemul CAD generează desenele de execuție, ansambluri și subansambluri ale produsului și a componentelor sale, într-un mod rapid și precis, care pot fi reproduse de câte ori este nevoie, la diferite scări. Pe lângă caracteristicile geometrice și dimensionale, baza de date CAD conține și alte informații ca, de exemplu, lista materialelor, specificații, condiții de prelucrare, informații pe care proiectantul le poate utiliza în analiza aspectelor economice ale diferitelor variante de proiect.

Un alt aspect important, mai ales pentru operațiile de prelucrare, constă în capacitatea sistemului CAD de a descrie traiectoria sculei în cazul prelucrărilor realizate pe mașini cu comandă numerică. Programatorul furnizează instrucțiuni (programe) pentru terminarea și optimizarea automată a traiectoriei sculei așchietoare. Cu ajutorul facilităților grafice ale sistemului, proiectantul poate afișa pe terminalul grafic (display) și verifica vizual eventualele coliziuni ale sculei cu dispozitivul sau cu alte elemente ale echipamentului tehnologic. Traiectoria sculei poate fi ușor modificată și adaptată la forma diferitelor piese care trebuie prelucrate. De asemenea, sistemele CAD au posibilitatea de a codifica și clasifica piesele în grupe și categorii, utilizând codificarea alfanumerică. Datorită disponibilității, la ora actuală, a unei largi varietăți de sisteme CAD, cu caracteristici diferite și dezvoltate de companii diferite, o problemă semnificativă constă în asigurarea unei comunicări și a unui schimb de date corespunzător între acestea.

2. CAE (Computer Aided Engineering)

Calculatorul își arată în schimb din plin valoarea în etapa de analiză, în care se analizează tensiunile și deformațiile, interferența diferitelor piese, analiza cinematico-dinamică etc. Aceste pachete software fac parte din categoria CAE. O problemă comună a acestor soft-uri este modelul de analiză, deoarece acesta nu întotdeauna coincide cu modelul conceptual ci cuprinde deseori simplificări, idealizări, reducerea dimensiunilor etc., fiind în fapt rezultatul unui proces de modelare. Modelarea este un proces de abstractizare a unui fenomen cu scopul de a-l studia cu o precizie acceptabilă. Modelarea este și va rămâne arta de bază a ingineriei. În principal, rolul CAE este de a analiza geometria realizată prin tehnici CAD, permițând proiectantului să simuleze și să studieze comportarea produsului, în așa fel încât proiectul să poată fi îmbunătățit. Printre instrumentele CAE cele mai folosite se pot menționa Metoda Elementelor Finite (MEF) pentru analiza tensiunilor și deformațiilor, metoda sistemelor multicorp pentru simularea mișcării sistemelor de corpuri interconectate prin legături mobile (MBS), diverse metode de optimizare etc. După cum se menționează mai sus, pentru analiză este necesar un model abstractizat, care trebuie conceput și construit pornind de la modelul geometric realizat în etapa de sinteză. În soft-urile CAE comerciale, modelul geometric este convertit în model de analiză în mod interactiv sau chiar automatizat (de exemplu discretizarea automată, posibilă pentru piese simple, în cadrul softurilor de analiză MEF). Programele care facilitează construirea modelului de analiză se numesc preprocesoare. Algoritmii matematici de analiză sunt implementați în programe executabile denumite procesoare, care sunt capabile să "citească" modelul rezultat la preprocesare și să efectueze analiza complet automat. Rezultatele sunt furnizate sub forma unor fișiere de date dificil de interpretat, chiar dacă datele sunt organizate sub formă tabelară. De aceea, o altă categorie de programe, denumite postprocesoare, prelucrează aceste rezultate și oferă utilizatorului diverse posibilități de vizualizare grafică: fie diagrame, fie câmpuri de culori sau mișcare grafică animată. O altă categorie CAE o constituie programele / modulele de analiză. Un exemplu îl constituie programele de optimizare a formei. În cadrul acestora, se pleacă de

la o formă inițială simplă (de exemplu un dreptunghi) și după executarea programului este propusă o formă optimă. De regulă, criteriul adoptat este minimizarea greutateii piesei, în condițiile respectării unor restricții privind tensiunile și deformațiile. Practic, în etapa de analiză se poate simula (chiar grafic) comportamentul produsului, ceea ce permite detectarea erorilor înainte de realizarea prototipului real. Acest lucru este preferabil, deoarece costurile modificărilor de proiect cresc exponențial în etapele finale ale asimilării.

3. Proiectarea proceselor tehnologice asistate de calculator (CAPP)

Pentru ca procesul de prelucrare să fie eficient, este necesară planificarea tuturor activităților pe care acesta le implică. Activitatea de planificare a proceselor constă în: alegerea metodelor și procedeele de fabricație; alegerea sculelor, dispozitivelor și mașinilor-unelte necesare desfășurării fabricației; stabilirea succesiunii operațiilor de prelucrare și asamblare; stabilirea parametrilor regimului de lucru; stabilirea normei tehnice de timp și a timpilor de lucru pentru fiecare operație.

Cu alte cuvinte, se elaborează toate informațiile cuprinse, de regulă, în planul de operații, respectiv, *fișa tehnologică* a produsului sau reperului lansat în fabricație. Această sarcină de lucru implică un volum mare de muncă și se bazează într-o măsură însemnată pe experiența celui care le realizează. Planificarea asistată a proceselor (CAPP) permite realizarea acestei activități complexe prin abordarea ei sistemică în așa fel încât activitățile individuale. Și etapele pe care le implică realizarea fiecărei componente a produsului sunt coordonate și realizate în mod eficient și fiabil.

- **Elemente ale sistemului de Planificare Asistată a Proceselor (CAPP)**

În prezent, sistemele CAPP se pot grupa în două categorii: planificarea proceselor pe baza variantelor existente; planificarea generativă a proceselor. Deși la ora actuală este mai puțin utilizat decât sistemul CAPP bazat pe variante existente, sistemul CAPP generativ prezintă avantaje nete cum ar fi: flexibilitatea proceselor tehnologice elaborate pentru piese noi; calitate îmbunătățită a activității de planificare datorită posibilităților de decizie în vederea optimizării proceselor tehnologice și a utilizării tehnologiilor de fabricație avansate.

- **Avantaje ale sistemelor CAPP**

a). În cazul *sistemelor CAPP bazate pe variante existente*, există un proces tehnologic standard pentru piesa care trebuie să se realizeze, stocat în baza de date a calculatorului, în fișiere. Căutarea procesului tehnologic standard se realizează în funcție de codul piesei, stabilit pe baza caracteristicilor de formă și tehnologice ale acesteia. Odată identificat în baza de date, procesul tehnologic este tipărit sub forma *planului de operații*, conținând informații cu privire la tipul mașinii-unelte și sculelor așchietoare folosite, succesiunea operațiilor de prelucrare, viteze de lucru, norme de timp, etc. Pe de altă parte, sistemul permite realizarea eventualelor modificări ale procesului tehnologic existent iar, în cazul în care baza de date nu conține procesul standard pentru un anumit reper, se alege unul apropiat, cu un cod similar, elaborându-se planul de operații pentru acesta din urmă.

b). - În cazul *sistemelor CAPP generative*, procesul tehnologic este elaborat în mod automat, pe baza unor proceduri logice similare cu cele aplicate în metoda tradițională. Un astfel de sistem este deosebit de complex, deoarece trebuie să conțină informații detaliate și complete relative la forma și dimensiunile piesei de prelucrat, procedeele de fabricare, echipamentul tehnologic necesar, succesiune. Principalul avantaj pe care planificarea asistată a proceselor îl are în raport cu procesele tradiționale constă în standardizarea planificării și, prin aceasta, creșterea productivității, reducerea timpilor de lucru, reducerea costurilor și îmbunătățirea substanțială a calității și fiabilității produsului. Procese tehnologice standard sunt elaborate pentru categorii de piese cu caracteristici asemănătoare și utilizate în mod automat, cu posibilitatea realizării eventualelor modificări, ori de câte ori este nevoie.

Planurile de operații se elaborează mult mai rapid în comparație cu metoda tradițională, iar faptul că sunt scoase la imprimantă le face mult mai clare și vizibile decât cele realizate manual.

4. Interfețe CAD/CAM

Odată cu introducerea calculatorului și a elementelor de automatizare în organizarea și controlul proceselor de fabricație, una dintre principalele probleme apărute a fost interconectarea diferitelor sisteme software și hardware. La început, sistemele erau concepute și configurate pentru aplicații specifice, fiind deosebit de dificil, adesea imposibil, ca modulele de hardware și software dezvoltate pentru o întreprindere să poată fi aplicate pentru o alta. Această problemă a fost rezolvată prin inițierea măsurilor de standardizare la nivel internațional, cu scopul de a concepe interfețe standard de interconectare a sistemelor CAD și CAM pentru transferul datelor de proiectare către compartimentul de producție. Informațiile transmise prin interfețe conțin date grafice, date relative la desenul, geometria și modelul produsului. Conceptul schimbului universal de date prezintă modul de comunicare a diverselor sisteme CAD cu sistemele de fabricație, organizare și control al producției.

- **Interfață universală pentru interconectarea activităților unui sistem de fabricație**

În scopul unei funcționări corespunzătoare, se impun câteva cerințe pe care trebuie să le respecte orice interfață standardizată: interfața trebuie să aibă posibilitatea de a manipula toate datele de fabricație; nu trebuie să existe pierderi de informație în timpul transferului de date între sistemele eterogene; cu alte cuvinte, este necesară păstrarea intactă a conținutului informației în timpul conversiei; sistemul trebuie să fie eficient, în sensul de a fi capabil să îndeplinească toate condițiile și cerințele sistemului de fabricație, în timp real; sistemul trebuie să fie deschis, flexibil, pentru a permite orice tip de modificare: extindere sau restrângere; sistemul trebuie să fie adaptabil altor standarde; sistemul trebuie să fie independent de calculatorul sau structura de comunicare utilizate; cantitatea de date manipulate trebuie să fie minimă; trebuie să existe posibilitatea creării unor subprograme standard orientate pe aplicație, în scopul reducerii cheltuielilor de implementare a sistemului computerizat; este necesară o decuplare logică dintre structurile de date și formatul memoriei fizice, pentru separarea structurii informației specifice de unitățile de date transmise; sistemul trebuie să aibă posibilitatea de a achiziționa date din producție; interfața trebuie să fie compatibilă în aval, respectiv în amonte, în cadrul structurii ierarhice de control; este necesară aplicarea procedurilor de testare, în vederea verificării eficienței și acurateței transmisiei de date.

Cele mai utilizate interfețe la ora actuală sunt următoarele: IGES (Initial Graphics Exchange Specification); PDDI (Product Definition Data Interface); PDES (Product Data Exchange Specification); SET (Standard d'Echange et de Transfer); VDAFS (Verband der Automobilindustrie Flächenschnittstelle). Detalii referitoare la diferitele tipuri de interfețe se regăsesc în lucrările din literatura de specialitate.

II. Funcții de producție integrate cu calculatorul

1. Baza de date

Un sistem de producție integrat eficient necesită existența unei baze de date unice, la care să aibă acces toate sectoarele componente ale producției.

Baza de date reprezintă totalitatea informațiilor relative la produse, proiecte, mașini-unelte, procese tehnologice, materiale, activitatea financiară, aprovizionare, vânzări, marketing. Aceste informații au următoarele caracteristici: sunt actualizate în permanență; sunt detaliate; sunt deosebit de precise; sunt organizate într-un mod sistematic; sunt accesibile în orice moment ale desfășurării procesului de producție. În general, o bază de date este formată din următoarele categorii de informații: date referitoare la produs, de exemplu forma,

dimensiunile și specificațiile impuse prin documentația tehnică; date referitoare la producție, de exemplu procesele de fabricație utilizate pentru realizarea reperelor și a produselor; date operaționale, de exemplu tipul producției, mărimea lotului, cerințe privind asamblarea; date privind resursele existente și/sau necesare, de exemplu capitalul, mașinile-unelte, dispozitivele, sculele, personalul și performanțele acestora. Bazele de date sunt dezvoltate prin informațiile colectate în mod automat de către sistemele de achiziție a datelor, care au în componența lor microprocesoare, traductoare și convertoare analog-digitale. Aceste sisteme au posibilitatea, pe lângă achiziția datelor, de a analiza aceste date și a le transfera altor calculatoare, în vederea prelucrării și interpretării rezultatelor. Implementarea și utilizarea bazelor de date necesită îndeplinirea mai multor cerințe. Între acestea, sistemele utilizate trebuie să fie performante cu privire la rata de transfer, deosebit de precise, accesul trebuie să fie simplu, schimbul de date trebuie să fie cât mai rapid, interfața să fie ușor de utilizat; în cazul în care apar defecțiuni în sistem, datele corecte trebuie să poată fi recuperate și reînmagazinate. Datorită faptului că este folosită în scopuri deosebit de variate și de un mare număr de utilizatori, baza de date trebuie să fie flexibilă și să răspundă cerințelor diferiților utilizatori dar, în același timp, trebuie să fie protejată împotriva accesării neautorizate.

2. Funcții de producție

Bază de date de producție cuprinde următoarele funcții de producție integrate cu calculatorul (figura 4- 11):

1. Proiectare, care cuprinde: designul sistemelor fizice (mecanice, electrice etc.); schițe; proiectare asistată de calculator;



Figura 4-11 Funcții de producție integrate cu calculatorul¹

2. Proiectare de producție, care cuprinde: producție asistată de calculator; tehnologie de grup; planificare de proces; robotică;

¹ Sursa: Adam, E.E. jr., *Managementul producției și operațiilor*, Editura Teora 2001.

3. Producție de fabrică, care cuprinde: producție de rutină; control numeric distribuit; roboți și mașini unelte; asigurarea calității; gestiunea automată a materialelor;

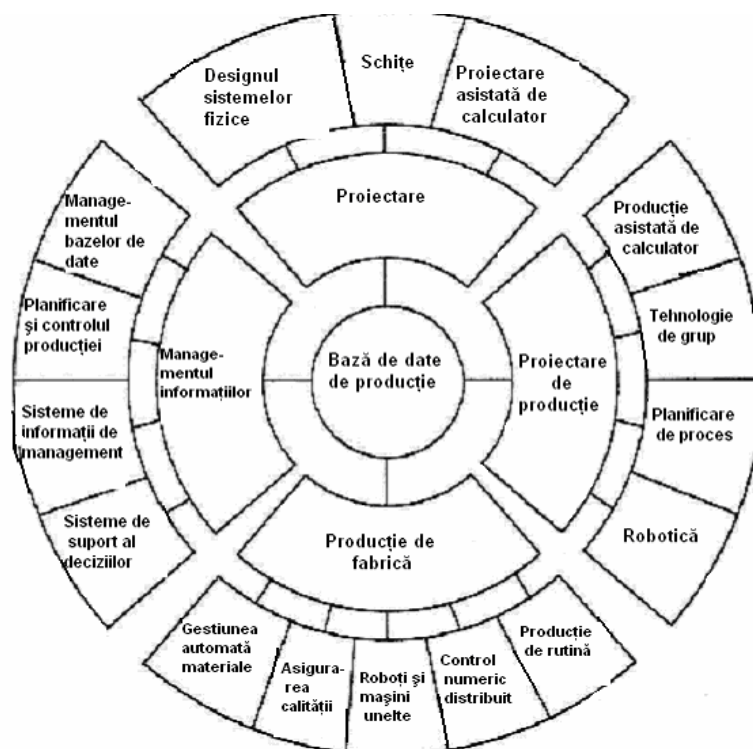
4. Managementul informațiilor, care cuprinde: managementul bazelor de date; planificarea și controlul producției; sisteme de informații de management; sisteme de suport al deciziilor.

Concluzii

În prezent, viitorul fabricației pare a fi structurat după modelul japonez. Japonezii sugerează că difuziunea metodei "exact la timp", în forma ei actuală, în uzinele furnizorilor și în organizațiile distribuitorilor, este aproape completă, în timp ce în Statele Unite și în Europa, abia a început.

Japonezii sunt preocupați să dezvolte în viitor sisteme informaționale computerizate "exact la timp", care să adapteze pentru o mai mare flexibilitate atât fabricile simple, repetitive, cât și procesele din cadrul și din afara acestora, în paralel cu dezvoltarea produselor noi "exact la timp", prin intermediul ingineriei simultane asistate de tehnici aferente dezvoltării funcției de calitate. Într-o lume a supracapacității de fabricație, cele două dezvoltări merg împreună. Segmentarea și inovarea tot mai rapidă sunt necesare pentru ca firma să-și mențină cota de piață, în timp ce imposibilitatea practică de a amortiza fiecare generație de uzine și echipamente, pe parcursul unor cicluri de viață tot mai scurte ale produselor actuale, impune dezvoltarea unor uzine de fabricație tot mai flexibile.

Bibliografie

1. Adam, E.E. jr., Managementul producției și operațiunilor, Ed.Teora 2001.
2. Ebert, J.R., Hammer, M., Reingineria întreprinderii", București, Editura Tehnică, 1996.
3. Champy, J. Nicolaescu, O., Sistemul informațional managerial al organizației, Editura Economică București, 2001.
4. Nicolaescu, O., Sistemul decizional al organizației, Editura Economică București, 1998
5. Nicolescu, O, ș.a. Abordări moderne în managementul și economia organizației. Managementul general al organizației, Editura Economică București, 2003
6. Nicolaescu, O., Sisteme, metode și tehnici manageriale organizației, București, Editura Economică, 2000.
7. Nicolaescu, O., Management, Editura Economică, Bucuresti, 1997.
8. Verboncu, I., Nicolaescu, O., Reingineria și metodologiile manageriale, Bucuresti, 1998.
9. Verboncu, I., Oprean, C., Enterprise modelling with, CIMOSA, CNMU, București, 1998.
10. Kifor, C., Oprean, C., Strategia de implementare a sistemelor CIM, Timișoara, Editura TEHNO 98, 998.
11. Kifor, C., Oprean, C., Arhitecturi și modele generice în sistemele CIM, Timișoara, , Editura TEHNO98, 1998.
12. Underwood, L., Intelligent Manufacturing. Addison Wesley Pub., 1994.
13. Warner, J., Natural Language Processing. Annual Review of Information Science and Technology, 1987.

14. O'Brien, I, Les systemes d'information de gestion, De Boeck Universite Montreal, 1995, p.453
15. Ionescu Sorin Management producție. Agenția Eficient, București, 2001.
16. Sconewolf, W.D., Application of CIM-OSA in Machine Tool Manufacturmg and Alumimum Casting, Birmingham. Proceedings ofthe Eight CIM-Europe Annual Conference, 1992.
17. Jaikumar, R. Post-industrial manufacturing. Harvard Bussines Review, 1986.
18. Adam, E.E. jr. Managementul producției și operațiilor. Editura Teora, 2001.
19. Tudose, Catalin Aspecte ale realizării sistemelor informatice pentru managementul unei mari întreprinderi, Revista Informatica Economica, nr.2 (14)/2000

* Colonel conf.univ.ec.dr.ing., Universitatea Națională de Apărare „Carol I” ; Departamentul Regional de Studii pentru Managementul Resurselor de Apărare Brașov, Șef catedră Management Resurse de Apărare.

MANAGEMENTUL RESURSELOR MATERIALE DE PRODUCȚIE REALIZAT CU AJUTORUL SISTEMELOR INTEGRATE

POPA N. VASILE *

Abstract: *The work approaches the management of production materials resources aided by integrated production systems. There are presented the development of integrated production system concepts, Computer Integrated Manufacturing Open System Architecture (CIMOSA), Computer Integrated Business (CIB), Computer Integrated Manufacturing (CIM), Computer Aided Manufacturing (CAM) according with the requirements of new global market.*

The costs of the production processes depends on the proper selection of the production system, process structure and parameters as well as the level of the using of the technological potential of the machining processes. The highly mentioned reasons causes that the effective production process require the optimal selection of machining parameters in each machining center simultaneously with the quality monitoring of the production process.

1. Sisteme de producție integrată în concepție evolutivă.

Începând cu anii '60, în viața socio-economică mondială au apărut o serie de curente, cu impact major asupra producției: creșterea rapidă a competiției pe piețele de desfacere, la nivel internațional; larga fluctuație a condițiilor existente pe piață; cerințe crescânde din partea beneficiarului cu privire la produse de un înalt nivel calitativ, la un preț cât mai scăzut; diversificarea substanțială a produselor; scurtarea ciclului de viață al produselor; creșterea accentuată a costurilor în ceea ce privește mâna de lucru; dezvoltarea tehnicii de calcul și a echipamentelor asistate de calculator. Toate aceste aspecte au condus la necesitatea introducerii unui nou mod de abordare a producției, concretizat în dezvoltarea conceptului de producție integrată, respectiv **sistem de producție integrat**. Termenul este foarte generos, definind integrarea asistată de calculator a tuturor activităților tradiționale proprii producției: cercetare-dezvoltare, proiectare, planificare, fabricație, distribuție și management. Acestea sunt interconectate într-un sistem computerizat deosebit de complex, în scopul identificării metodei optime de obținere a produselor (serviciilor) de înaltă calitate și la prețuri de cost cât mai scăzute. Acele întreprinderi producătoare, ce intenționează să supraviețuiască și în secolul XXI, vor fi nevoite să se adapteze la tehnicile fabricației integrate. O problemă majoră a fabricației integrate este determinarea creșterii flexibilității întregului proces de producție și, de asemenea, întărirea forței competitive a firmei.

Un punct de vedere asupra acestei probleme aparține lui Warner¹ (1987), citat de Underwood² (1994, p. 20): "*Problema este corelarea în timp: o firmă ar trebui să uite de abordarea pe baza tehnologiei informației în vederea rezolvării problemelor de producție,*

¹ Warner, J., *Natural Language Processing. Annual Review of Information Science and Technology*, 1987.

² Underwood, L., *Intelligent Manufacturing. Addison Wesley Pub.*, 1994.

până în momentul în care consideră că a epuizat toate abordările de tip convențional, și abia după aceea să se îndrepte spre automatizarea flexibilă". Underwood consideră că o cerință anterioară este adoptarea unei strategii concentrate în trei cuvinte: simplificare - integrare - automatizare.

Există între specialiști diferențe profunde cu privire la ceea ce reprezintă integrarea "fabricației. Cu toate acestea, sunt puține lucrări scrise care pot fi utilizate direct de către un manager din domeniul fabricației ce încearcă să implementeze "fabricația integrată". Consider că următorul extras din cartea lui Underwood¹), pg.22-23, rezumă această problemă într-o manieră expresivă:

"Alimentat de către expansiunea formidabilă a puterii computerelor și a ieftinirii lor, începând din anii 1950, în valuri succesive, cererea pentru salvarea fabricației a determinat apariția proiectării asistate de computer, a fabricației asistate de computer, precum și a proiectării tehnologice asistate de computer (CAD, CAM și CAE în abrevierea engleză). Planificarea producției asistate de computer (CAPP) și managementul producției asistat de computer (CAPM) s-au dezvoltat concomitent. Între timp, mașinile controlate numeric au făcut loc mașinilor controlate numeric de computer (CNC), care, comandate uneori de către controlul numeric direct (DNC), folosind rețelele de tip MAP (protocolul de automatizare a fabricației), combinate cu mecanisme de manipulare și logică programabilă controlată (PLC), au dus la apariția sistemelor flexibile de fabricație (FMS)(fie de prelucrare mecanică flexibilă, fie, dacă încorporează și montajul, sisteme flexibile de fabricație), care folosesc tehnologie avansată de fabricație (AMT). (...) Cea mai ambițioasă combinație de inițiale este fabricația integrată prin computer (CIM). Aceasta este abrevierea încercării de a conduce o întreagă afacere de fabricație prin intermediul computerului. (...) Conceptul CIM înglobează toate celelalte funcții individuale asistate de computer. " Termenul de " Fabricație Integrată prin Computer " (Computer Integrated Manufacturing CIM) a fost introdus de Richard L. Sikon, director al departamentului de planificare strategică din cadrul companiei "CAM Systems Business of Computervision Corporation", care îl definește astfel: "orice utilizare a tehnologiei computerului, referitoare la totalitatea obiectivelor unui sistem care acceptă ca element de intrare comenzi de produse și care, prin intermediul unei diversități de abordări informatice a ciclului de producție, de la proiectarea produsului până la fabricarea sa, livrează ca elemente de ieșire produse finite gata pentru expediere" (Burloiu, 1993). Integrarea fundamentală care trebuie realizată este cea a comenzilor de produse cu fabricația lor în cantitatea, sortimentul și la nivelul calitativ cerut de clienți. Aceasta se realizează prin "Fabricația Asistată de Computer", ("Computer Aided Manufacturing - CAM"). Același autor (Burloiu, 1993) definește CAM ca fiind "utilizarea concretă a tehnologiei computerizate în managementul, controlul, organizarea și derularea efectivă a activității echipamentelor de fabricație prin interfața directă sau indirectă a computerului cu resursele fizice și umane ale companiei".

O altă definiție a CAM, aparținând Comitetului European de Cooperare al Industriilor Producătoare de mașini-unelte, este următoarea :*"CAM reprezintă un sistem care încorporează unul sau mai multe computere ce execută o parte din sarcinile de organizare, programare și control al operațiilor implicate în fabricația produsului"* (United Nations Economic Commission for Europe-UNECE, 1986). Conceptul CIM a avut până acum o dezvoltare relativ graduală prezentată în figura 1². Fabricația integrată prin computer (Computer Integrated Manufacturing - CIM) reprezintă o încercare de a conduce întreaga firmă de producție prin computer. Ea se bazează pe un grad înalt de automatizare în fiecare dintre departamentele firmei, care trebuie legate, în mod interactiv, prin intermediul unui

¹ Underwood, L., *Intelligent Manufacturing*. Addison Wesley Pub., 1994.

² sursa: Ionescu, S, *Managementul producției*, Editura Agenția Eficient, București, 2001

computer, la aceeași bază de date, și fiecare departament, conectat la toate celelalte. Într-o firmă condusă prin CIM, fabricația este pe deplin integrată în restul funcțiilor firmei: vânzări, marketing, financiar, cercetare-dezvoltare, resurse umane. Integrarea fabricației nu înseamnă, în mod necesar, computerizarea sau automatizarea de la început. Regula constă în a folosi tehnologia și computerele, când acestea sunt cele mai potrivite, în vederea multiplicării efectelor integrării organizaționale. Integrarea constă, în primul rând, în organizarea companiei, în a face ca organizația "să știe ceea ce cunoaște" (Underwood, 1994). O abordare interesantă este aceea a "integrării progresive", care constă în metode și tehnici convenționale ce determină apariția oportunității. Aceasta constă, totodată, în tehnologia informațională care furnizează instrumente eficiente aflate în continuă dezvoltare.



Figura 1 Dezvoltarea sistemelor CIM

Integrarea progresivă are ca scop determinarea creșterii flexibilității unui proces de fabricație, a flexibilității firmei ca un întreg, noțiune măsurată prin creșterea rapidității răspunsului pe care-l dă firma la schimbările bruște din sfera solicitărilor și cerințelor pieței, precum și sub presiunea concurenței. Soluțiile de fabricație sunt legate de mașinile, de celulele și de sistemele flexibile. Cercetările efectuate asupra unor firme producătoare din Marea Britanie au urmărit să identifice căile utilizate de companiile care au participat la obținerea unei flexibilități mai mari a fabricației și a montajului. Au încercat acestea să abordeze în mod direct calea automatizării? Au încercat ele, mai întâi, să utilizeze calea organizațională, folosind sistemele convenționale de fabricație flexibilă, și apoi drumul automatizării flexibile, prin folosirea sistemelor de fabricație flexibile? Este oare integrarea progresivă soluția cea mai folosită, sau trecerea directă la sistemele flexibile de fabricație este calea cea mai bună?. O altă ipoteză, cu impact deosebit în procesele de fabricație, se referă la faptul că o bună parte a beneficiilor furnizate de sistemele de fabricație flexibile, precum și de celulele flexibile de fabricație pot fi obținute utilizând un panou de " sisteme și metode organizaționale convenționale" cum sunt: fabricația celulară bazată pe tehnologia de grup; metode de schimbare a sculelor într-un singur minut sau dintr-o singură mișcare, care au ca scop reducerea timpilor de reglare și, implicit, reducerea penalității de cost relativ la flexibilitatea produsului și la flexibilitatea mașinii, respectiv a echipamentului. Acestea au fost introduse de Toyota Motor Co. atunci când au fost dezvoltate elemente ale sistemelor de

fabricație pentru motoarele Toyota; produse simplificate și procese tehnologice simplificate prin utilizarea metodelor de proiectare pentru ușurarea fabricației, precum și a tehnicilor de inginerie și de proiectare simultană ("concurrent engineering"); personal tehnic și muncitoresc bine motivat; o filozofie a managementului calității totale ("Total Quality Management"); metoda "Fix-La-Timp" ("Just-in-Time"); îmbunătățirea continuă ("Kaizen" sau "continuous improvement"). Cercetările au urmărit să identifice dacă respectivele companii participante au folosit ori nu toate metodele și/sau sistemele menționate anterior ca fiind componente ale acestui panou de metode. Metoda "Fix La Timp" determină ca problemele fabricației, să devină vizibile, încurajând astfel sistemele de amplasare a echipamentelor și a activităților mai simple la nivelul fabricii, sisteme precum fabricația celulară. În etapa următoare, o celulă sau chiar mai multe ar putea fi automatizate, mai ales datorită faptului că ele sunt cele care urmează cea mai adecvată rută a procesului de introducere a computerelor într-o organizație, respectiv: să simplifice sistemele existente, să integrezi sistemele existente și apoi să automatizezi. Ramurile producătoare de bunuri industriale, prin procese cu caracter discontinuu, au o pondere importantă în economie și în comerțul internațional, caracterizându-se, totodată, printr-o concurență puternică. Și totuși, numeroase întreprinderi producătoare sunt departe de a fi cele mai eficiente și mai automatizate unități de producție, așa cum ar trebui să fie, ținând cont de caracterul de serie mare, sau de masă al producției. Aceste ramuri industriale sunt dependente de munca manuală pentru realizarea operațiilor de manipulare și montaj al reperelor și subansamblurilor. Rămânerea în urmă din punctul de vedere al dotării tehnice are o influență negativă inclusiv asupra calității produselor finite. Aceasta întrucât, îndeosebi în procesele de montaj cu un caracter predominant manual, sunt tolerate abateri calitative la operațiile premergătoare legate de prelucrarea reperelor și a subansamblurilor. În procesul de montaj, abaterile pot fi compensate de către executanți prin ajustări și potriviri la asamblare, ele constituind potențiale surse pentru viitoare defecte care vor apărea după vânzarea produsului. În anul 1985, programul ESPRIT prin consorțiul AMICE pune bazele unei arhitecturi CIM pentru integrarea întreprinderii - CIMOSA (**Computer Integrated Manufacturing - Open System Architecture - Arhitectură de sisteme deschise**)¹

CIMOSA are trei componente²: cadru de lucru de Modelare a întreprinderii; limbajul de Modelare; infrastructura de Integrare. În cadrul structurii pentru construirea modelelor specifice întreprinderilor, CIMOSA nu oferă doar un model de referință, ci urmează cursul unui model modular construit în cadrul mediului de inginerie integrată a întreprinderii. Într-o abordare pas cu pas, gradul de abstractizare al modelului este redus de la nivelul cel mai general (generic), care este specific oricărei întreprinderi, la un nivel intermediar, specific unui anumit sector și, în final, la cel mai scăzut nivel specific unei anumite întreprinderi. Figura 2 demonstrează utilizarea CIMOSA în ingineria modelului precum și în comanda și monitorizarea întreprinderii.

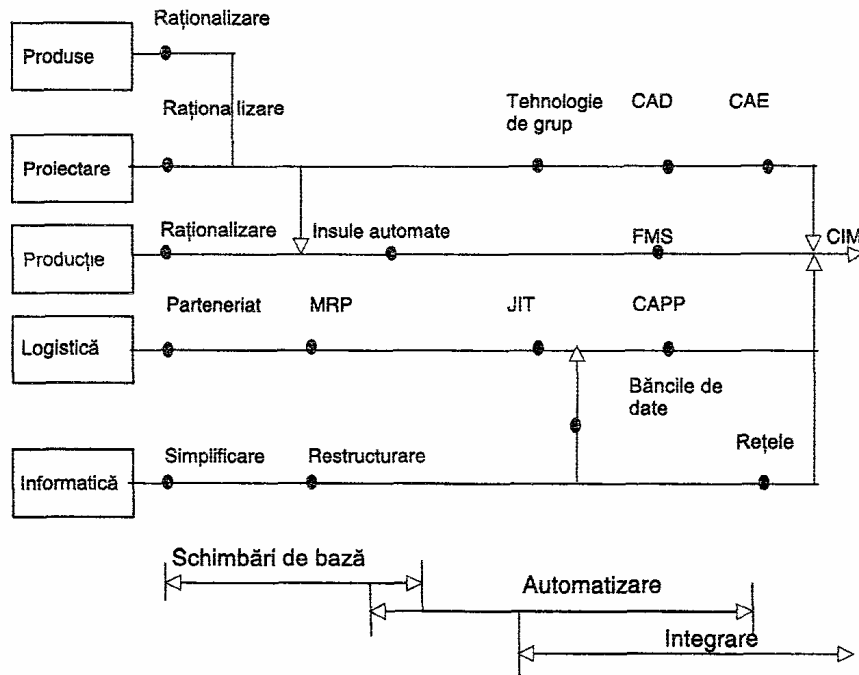
¹ Oprean C, Kifor, CV. Enterprise modelling with CIMOSA, CNMU, București, 1998.

² Sconewolf, W.D. etc. Application of CIM-OSA in Machine Tool Manufacturing and Aluminum Casting, Birmingham, Proceedings of the Eight CIM-Europe Annual Conference, Springer-Verlag, 1992.



Figura 2 Utilizarea CIMOSA în reingineria organizației

2. "Fabricația integrată", noua paradigmă a firmelor productive

Snell și Dean¹ (1994) au introdus, în 1991, termenul de "fabricație integrată", bazat pe ideea potrivit căreia "Tehnologiile Avansate de Fabricație (TAF), Managementul Calității Totale (TQM) și metoda "Fix -La-Timp" (FLT), de control al stocurilor, pot lucra în mod sinergetic pentru a crea un sistem de producție de înaltă calitate, simplificat, care transformă materiile prime în produse finite, fără a fi întrerupt de impedimente logistice". Chen și alții (1994) consideră că sistemul de fabricație integrată combină doar SFF cu metoda "fix-la-timp". SFF reprezintă numai o formă a tehnologiilor avansate de fabricație. De aceea, autorul tezei apreciază că definiția dată de Snell și Dean pentru "fabricația integrată" este cea corectă. Snell și Dean (1994) consideră că TAF se bazează pe folosirea de sisteme computerizate care permit operațiilor din aval să se ajusteze în funcție de informațiile furnizate din amonte și care integrează funcțiunile firmei prin accesul comun la bazele de date. Ei arată că, în firmele americane care implementează SFF, responsabilitatea productivității și calității revine, de obicei, unei echipe de muncitori. Echipa este cea care decide cine va îndeplini sarcinile zilnice, indivizii rotindu-se frecvent între ei în funcție de natura sarcinii personale pe care o execută. Pe măsură ce sistemul se dezvoltă, echipa se sudează și tinde să înlocuiască individul ca unitate primară de muncă. Acest fenomen are profunde implicații asupra procedurilor organizatorice, practicilor manageriale și lucrătorilor înșiși.

3. Tendința contemporană de integrare. Rolul tehnologiei informației

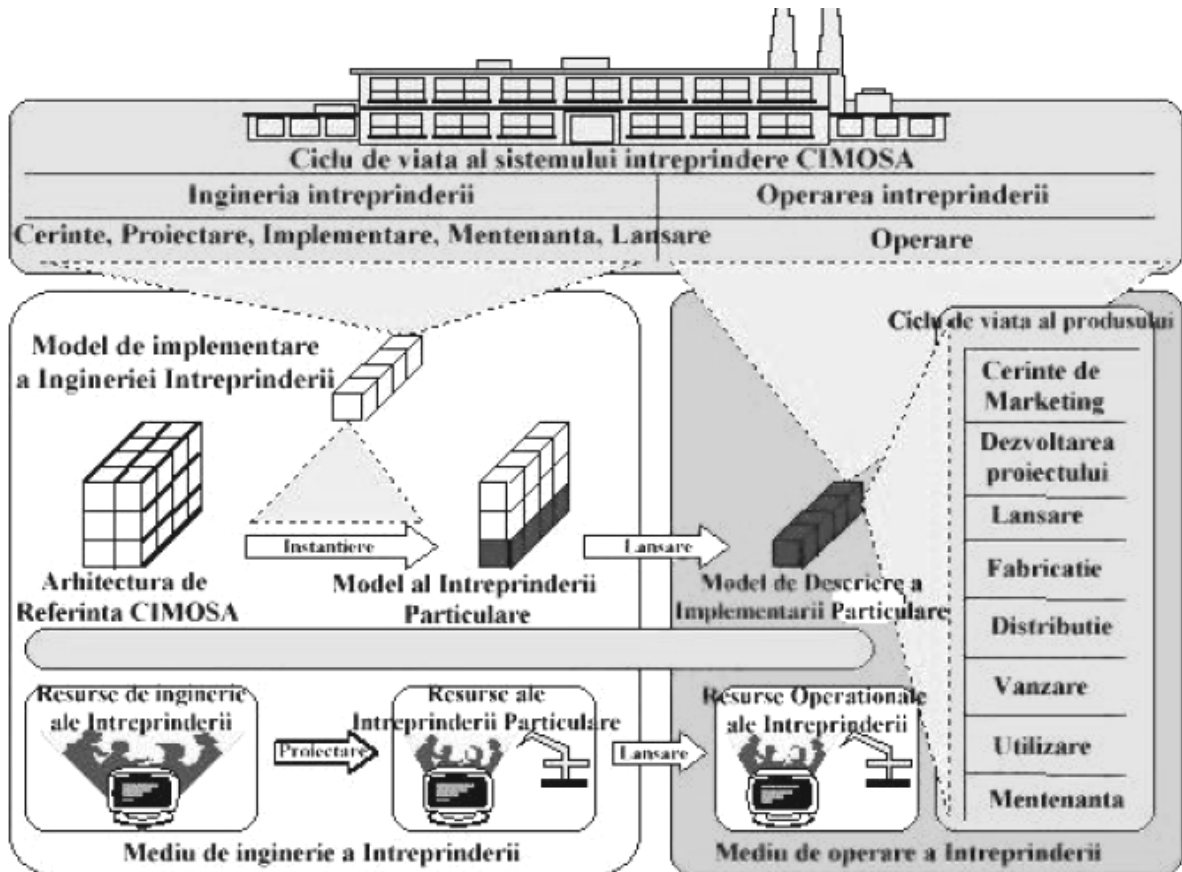
În mediul competițional internațional contemporan, variabilele-cheie care determină succesul fabricației nu mai sunt tehnologia (care, potențial, poate fi aceeași peste tot) și

¹ Snell, S., Dean, J., *Integrated manufacturing and human resource management: a human capital perspective*. *Academy of Management Journal*, Vol.35, 1994

cheltuielile de muncă (5-10% din costurile totale - nu prea mai contează), ci **proiectarea produsului** (constructivă și tehnologică) și **managementul procesului de fabricație**. Ambele depind de modul în care este utilizată informația. Este tot mai clar că fabricația constă în mod egal, atât în colectarea, manipularea, modificarea asupra informației cât și în prelucrarea materiilor și materialelor. Abilitatea superioară în manipularea informației reprezintă "secretul" datorită căruia firmele japoneze obțin de 10 ori mai multe repere diferite din sistemele lor flexibile de fabricație, comparativ cu firmele americane, și le utilizează cel puțin de două ori mai intensiv (Jaikumar¹, 1986). *Fabricația integrată prin computer (Computer Integrated Manufacturing-CIM) reprezintă o încercare de a conduce întreaga firmă de producție prin computer*. Ea se bazează pe un grad înalt de automatizare în fiecare dintre departamentele firmei, care trebuie legate, în mod interactiv, prin intermediul unui computer, la aceeași bază de date, și fiecare departament, conectat la toate celelalte. Într-o firmă condusă prin CIM, fabricația este pe deplin integrată în restul funcțiunilor firmei: vânzări, marketing, financiar, cercetare-dezvoltare, resurse umane.

În cea mai pură formă a sa fabricația integrată prin computer (CIM) se referă la integrarea aspectelor de fabricație care au loc în interiorul unei firme, în timp ce afacerea integrată prin computer (CIB - Computer Integrated Business) se referă la integrarea tuturor activităților unei afaceri, inclusiv a celor de tipul vânzări și marketing, care operează în afara mediului unei anumite uzine. În realitate, distincțiile au dispărut și filozofiile de bază ale controlului managerial, care constau în integrarea funcțiilor sistemelor și ale resurselor umane ale unei firme, s-au împletit sub influența preocupărilor referitoare la integrarea tehnologiei computerizate.

Definirea tehnologiei informației este ea însăși o problemă și de aceea o eventuală clasificare se face în funcție de următoarele domenii: proiectarea constructivă și tehnologică; managementul stocurilor, planificarea și controlul producției; procesul de fabricație în sine; integrarea și coordonarea celorlalte trei domenii de activitate. În fiecare domeniu sunt incluse următoarele: proiectarea asistată de computer (CAD) și proiectarea tehnologică asistată de computer (CAE); managementul producției asistate de computer (Computer-Aided Production Management - CAPM) și MRP, cu formele sale MRPI, MRPII și/sau "Fix La Timp" KANBAN; planificarea producției asistată de computer (CAPP); fabricație asistată de computer (CAM) inclusiv echipamente de producție inteligente cum sunt roboții, mașinile-unelte de tip MC și CNC, sisteme flexibile de fabricație și sisteme automatizate de manipulare și depozitare; sistemul informațional, inclusiv partea de hard și soft, care coordonează și integrează celelalte trei elemente. Sprijinite prin legături de tip comunicare cu alte părți ale firmei cum este de exemplu, marketingul, aceste componente sunt capabile să formeze diferite soluții de tipul fabricație integrată prin computer (CIM) – (figura 3).

¹ Jaikumar, R., *Post-industrial manufacturing*. Harvard Business Review, 1986.



Figura 3 Elementele integrării prin computer a fabricației

Numeroase cercetări arată că tehnologia informației generează efecte pozitive atunci când este aplicată în fabricație, și anume: permite un control și o supraveghere eficace a unor procese complexe; reduce costurile de control și de înregistrare a tranzacțiilor; comunică datele cu rapiditate și în mod precis; face ca managerii să se afle în contact nemijlocit cu furnizării și clienții.

Bazându-mă pe aceste avantaje și pe faptul că și în fabricație trebuie adoptat un punct de vedere strategic care să însemne luarea în considerare a termenului lung, este necesar ca tehnologia informației să fie aplicată în procesul de fabricație, îndeosebi după ce compania a epuizat modalitățile furnizate de tehnologia convențională, de a reduce sau elimina risipa sub formă de costuri indirecte, stocuri suplimentare, spațiu, materiale și alte elemente de cost indirect.

4. Structura sistemului de producție integrat

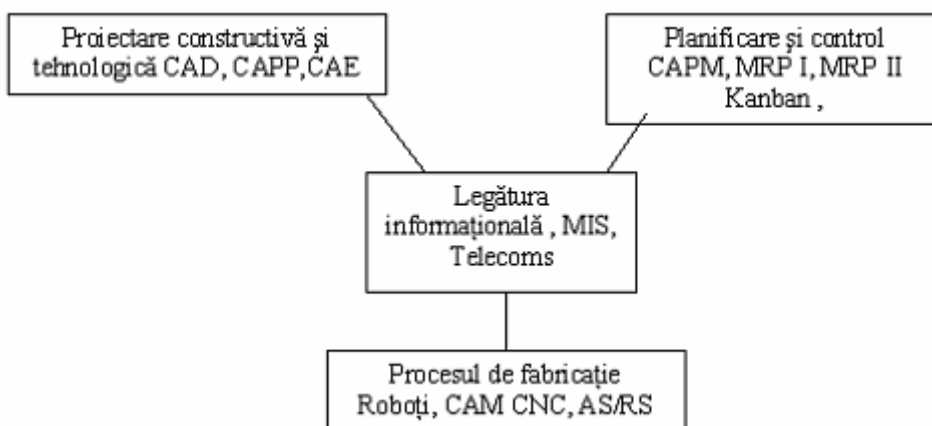
Sistemele de producție integrate sunt alcătuite din subsisteme, înglobate într-un "întreg". Aceste subsisteme conțin planuri de afaceri, proiectul produsului, planificarea proceselor de fabricație, controlul producției, procese automate, fiind proiectate, dezvoltate și aplicate astfel încât ieșirea unui subsistem să reprezinte intrarea în alt subsistem. În funcție de rolul pe care îl au în cadrul "întregului", subsistemele se împart, de obicei, în: subsisteme cu funcții de planificare; subsisteme cu funcții de execuție. Din prima categorie fac parte activitățile elaborare a tacticii și strategiei producției, anticipare a cererii pieței, marketing, programarea producției, planificarea cererilor de material, etc.

Funcțiile de execuție includ activitățile de conducere a producției, manipularea materialelor, testarea și controlul tehnic de calitate. Planificarea și conducerea producției se realizează cu ajutorul unei rețele de calculatoare, care interconectează toate funcțiile acesteia. Se consideră că întreprinderea are un grad ridicat de automatizare, posedând o bază de date cu informații despre produs, metode de proiectare, resurse și procedee de fabricație, obiective bine stabilite în ceea ce privește calitatea și productivitatea.

În scopul prelucrării datelor există algoritmi pentru activitățile de proiectare constructivă și tehnologică, metode de planificare, metode de luare a deciziilor, echipamente de fabricație și control al calității. **Într-o abordare sistemică, indispensabilă implementării unui sistem integrat, fiecare activitate componentă a producției este reprezentată printr-o "cutie neagră"**. Așa cum se observă în figura 4 *datele permanente* sunt introduse prin partea de sus iar datele referitoare la lansarea comenzii în fabricație și informațiile despre noi procese și echipamente sunt introduse prin partea stângă. Activarea se realizează prin algoritmi de comandă și control ale căror ieșiri sunt trimise următorului nivel inferior de activitate (termenul de "activitate" poate fi înțeles ca prelucrare de informații sau prelucrare

de material.).



Figura 4 Abordarea sistemică a unui sistem integrat

Concluzii

În vederea atingerii scopului final al producției integrate, respectiv realizarea de produse (servicii) la un înalt nivel calitativ și la un preț cât mai scăzut, au luat naștere noi , concepte care s-au dezvoltat în direcții de cercetare-proiectare cu rol determinant în introducerea progresului tehnic:

proiectarea asistată de calculator (CAD); fabricația asistată de calculator (CAM); elaborarea rapidă a prototipurilor; planificarea proceselor asistată de calculator (CAPP); tehnologia de grup; fabricația celulară (bazată pe celule flexibile de fabricație); sisteme de flexibile de fabricație; inteligență artificială. Aceste direcții se regăsesc în elementele componente ale sistemului de producție integrat (CIM).

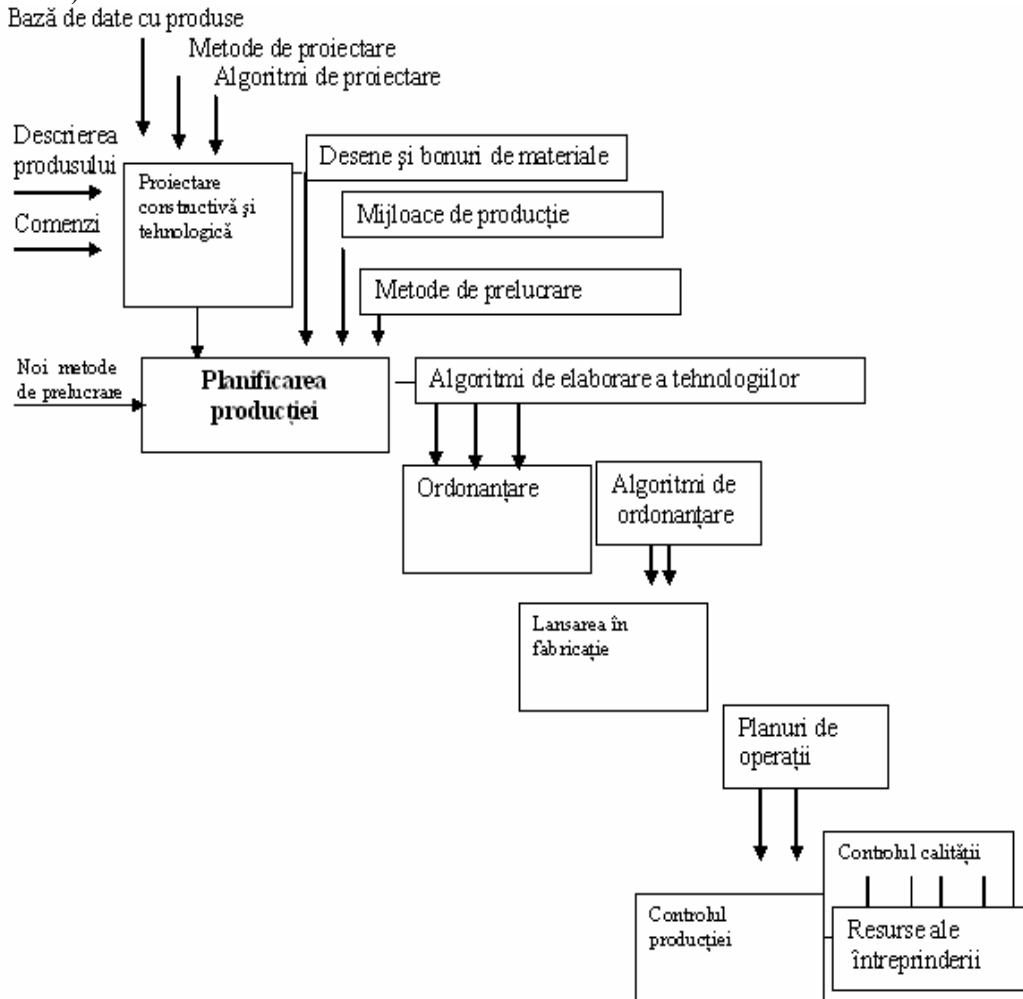
Bibliografie

1. Adam, E.E. jr., Managementul producției și operațiunilor, Ed.Teora 2001.
2. Ebert, J.R., Hammer, M., Reingineria întreprinderii", București, Editura Tehnică, 1996.
3. Champy, J. Nicolaescu, O., Sistemul informațional managerial al organizației, Editura Economică București, 2001.

4. Nicolaescu, O., Sistemul decizional al organizației, Editura Economică București, 1998
5. Nicolescu, O, ș.a. Abordări moderne în managementul și economia organizației. Managementul general al organizației, Editura Economică București, 2003
6. Nicolaescu, O., Sisteme, metode și tehnice manageriale organizației, București, Editura Economică, 2000.
7. Nicolaescu, O., Management, Editura Economică, Bucuresti, 1997.
8. Nicolaescu, O., Reingineria și metodologiile manageriale, Bucuresti, 1998.
9. Oprean, C., Kifor, C., Enterprise modelling with, CIMOSA, CNMU, București, 1998.
10. Oprean, C., Kifor, C., Strategia de implementare a sistemelor CIM, Timișoara, Editura TEHNO 98, 998.
11. Oprean, C., Kifor, C., Arhitecturi și modele generice în sistemele CIM, Timișoara, , Editura TEHNO98, 1998.
12. Underwood, L., Intelligent Manufacturing. Addison Wesley Pub., 1994.
13. Warner, J., Natural Language Processing. Annual Review of Information Science and Technology, 1987.
14. O'Brien, I, Les systemes d'information de gestion, De Boeck Universite Montreal, 1995, p.453
15. Ionescu Sorin Management producție. Agenția Eficient, București, 2001.
16. Sconewolf, W.D., Application of CIM-OSA in Machine Tool Manufacturmng and Alumimum Casting, Birmingham. Proceedings ofthe Eight CIM-Europe Annual Conference, 1992.
17. Jaikumar, R. Post-industrial manufacturing. Harvard Bussines Review, 1986.
18. Adam, E.E. jr. Managementul producției și operațiilor. Editura Teora, 2001.
19. Tudose, Catalin Aspecte ale realizării sistemelor informatice pentru managementul unei mari întreprinderi, Revista Informatica Economica, nr.2 (14)/2000

* Colonel conf.univ.ec.dr.ing., Universitatea Națională de Apărare „Carol I”; Departamentul Regional de Studii pentru Managementul Resurselor de Apărare Brașov; Șef catedră Management Resurse de Apărare, Brașov

**HOW TO MEET THE REQUIREMENTS OF THE MARKET?
THE KEY ELEMENTS OF THE ACT ON HIGHER EDUCATION AND
ITS INFLUENCE ON THE MARKETING STRATEGY OF THE
BOLYAI JANOS MILITARY TECHNICAL FACULTY OF THE ZRÍNYI
MIKLÓS NATIONAL DEFENCE UNIVERSITY**

Akos Poroszlai*
Marta Kadar**

Abstract

Our university reached a period in its development in 2008 where its participation in the marketplace has become indispensable to its further operation and development. In a short time, we had to transform ourselves from an institution devoted purely to the training of military officers for national defense purposes to one that offers dynamically developing civilian programs which are both international and foster dedication to home and country. This paradigm change has in all likelihood historic implications for this institution appropriate to the current environment in which European higher education is being transformed, as is higher education here at home.

Background

Hungary needs an open and competitive higher education that responds to changes and the needs of the economy quickly and flexibly in the area of education and training, research and financial management. With regard to budgetary support for higher education, this requires transparency that in turn creates stability as well as predictability and the promotion of considerations rewarding performance. In terms of financial management, it means the promotion of clients' intentions, market sensitivity, strengthening the guarantees of owner's liability, the conditions of regulation and operation promoting a result-oriented approach.

All steps of the reform process were extensively discussed by the relevant bodies also within the framework of the National Bologna Board. As a result of a continuous dialogue and cooperation with higher education institutions and for, the Higher Education and Academic Council, the Hungarian Accreditation Committee, the Trade Union of Employees in Higher Education, the Executive Committee and General Assembly of the National

Conference of Students' Unions, the National Association of PhD Students, the Conference of Hungarian Rectors and the Conference of College Directors supported the new Higher Education Act by majority votes.

Some of the key elements of the new Act on Higher Education

1. The new Act regulates higher education irrespective of sectors. It grants broad rights to establish higher education institutions, but at the same time it also sets out the rights and obligations that all higher educations must comply with, irrespective of the identity of their maintaining authority.

2. The basic principle of the Act is a clear definition of decision-making levels. As institutions are no longer maintained only by the State, it was necessary to separate the roles of the State depending whether they are exercised as part of public authority functions or by entities acting as maintaining authorities.

The autonomy of higher education institutions has grown relative to the provisions in force. Higher education institutions have full decision-making rights within the scope of their deeds of foundation in terms of their operation, the scope of their education and academic research activities and the issuing of internal regulations. The Act grants considerable financial independence to all higher education institutions.

3. In addition to regulating the powers of the Senate at state-owned higher education institutions, the Act also orders the creation of an Economic Council as a new entity that takes the initiative for strategic decisions and controls measures for efficient financial management and operation while the institutions have total freedom in forming their organisations and bodies according to their possibilities with regard to research and development services. The Economic Council plays a role in financial and development activities. The composition of the body ensures institutional majority, and the Act determines the rights of the Economic Council and the Senate in the interest of autonomy.

4. The Act permits institutions to differ in their financial management from the provisions of the regulation governing public finances, applicable to budgetary organisations since institutions have the freedom to:

- transfer appropriations;
- retain and accumulate residual amounts;
- keep their own income in a separate account;
- pursue business activities without the obligation to pay any taxes and duties;
- use proceeds from the sale of properties for development purposes;
- sell their own properties;
- have the right to found businesses, economic enterprises and foundations;
- set up risk funds;
- launch investment projects provided that they commit to repaying any loans taken out for that purpose;
- take out loans subject to certain conditions and
- subscribe government securities.

5. Financing

The elements of three-channel normative support comprise education and training, academic and maintenance support. Institutions maintained by the State or other entities can equally benefit from state support based on normative criteria, by way of participating in tenders or under agreements.

The Act has determined the financial conditions of introducing multi-cycle education so as to preserve the real value of institutional support throughout the process of creating the new education and training structure (even in app. 2010), thus the education and training support is calculated based on the average wage determined by the Central Statistical Office at any time.

The Ministry of Education may grant special support for launching and maintaining small, high quality study programmes that are part of the national heritage and to higher education institutions with outstanding education, research and development activities under an agreement.

6. Transformation of the education and training structure:

In order to respond to the challenges of the ever-increasing number of students entering higher education, education and training must provide broader foundations to ensure that general knowledge, skills, and professional competences as well as the professional experience required for employment can all be obtained, in line with the changing requirements of the labour market and life-long learning. Specialisation, further studies beyond a bachelor's degree and obtaining higher degrees are possible through master's degree programmes, while scientific and elite education are available through PhD programmes.

State-funded trainings

The state responsibility concerning the state-funded trainings covers both the trainings aimed to the meeting of the forecasted demands of the labour market and the ones focused on the research and development in the long run. Hence the state-subsidy has to cover those trainings mainly, which meets the demands on the efficiency and quality of the market. The above mentioned can be realized by the determination of the number of students in every 2 – 3 years in advance.

The demographic changes show clearly, that the number of potential students is increasing slightly in the next two years, but afterwards it will fall down dramatically. The number of the applicants in the higher education decreased by 60 000 between 2004 and 2007. The reason for that are not only the demographic changes, but also the role of the state in this process. It is very important to mention the tuition fee and the cut of the number of places.

It is observable in the admission procedure in the year of 2007, that the higher education institutes in the countryside loose ground compared to the ones in the capital. It is opposite to the conception of the European Higher Education Area. Taking into account the regional competitiveness, the establishing of the knowledge centres in the countryside is very important.

The admission quota in 2008 is the same as the one was in 2007. But the main principles and the priorities of the admission procedure have to be thought over. The state has to carry the points of its education policy only in the state funded institutes, and at the same time it has to let the private institutes to establish their offer in the education market according to the demands. The main principle is that most of the state funded places have to go to the state funded institutes; in turn the other (private) institutes have to build up its budget on the trainings carried out on market base.

Some data connected to the above written:

The number of full-time students in the academic year of 2005 – 2006:

In state funded institutes: 191.142
In state funded places: 158.382 (83 %)

In church funded institutes: 13.488
In state funded places – 10.964 (81 %)

In other (private) institutes: 12.615
In state funded places – 5.056 (40 %).

**The education strategy of the Bolyai Janos Military Technical Faculty of the Zrínyi
Miklós National Defence University**

Taking into account the sustainability and cost-effectiveness, our faculty offers competitive trainings of high quality, which make possible for the graduated students to find a job in the labour market. We continuously enlarge the scale of our BSc, MSc, and PhD programmes.

The permanent task to develop the branches and the specializations concerning their contents and methodology is carried out by the experts (teachers responsible for the courses, main specializations and sub-specializations) of the faculty.

Beside the daily education and training there are many possibilities for our students to improve their professional development (scientific research, students' scientific circles, publication possibilities in the reviews of the university or taking part in conferences, workshops etc.). The cooperation with other universities and higher education institutes both in the capital and in the countryside makes possible for the students to take part in some of our BSc and MSc programmes in form of off-site trainings.

Human Policy

The restructuring of the university opens new possibilities for our faculty. The flexibility of the organization structure and the emphasizing of professional aspects are assured by the launching of the Bologna Process recommendations. The managing with the specializations and sub-specializations, the development of courses and the modernization of education material make a demand on such a kind of abilities and knowledge, acquirement of which is supported by the faculty and the university in form of internal and external trainings, further trainings, courses and postgraduate courses, workshops, conferences, PhD courses etc. The teachers of the faculty can participate in conferences, research and development projects of the university or of other organizations in the military and administrative area, and can lecture to students at other higher education institutes both in Hungary and abroad.

The faculty's human policy is based on the regular analyzing and development of activities' scope and the carrier planning. The management of the university pays particular attention to the teaching and administrative staff in order, that they can meet the challenges and can be well prepared for the next stage of their carrier path. Beside the daily tasks, they

can be involved in projects, which make a good practice and a development in their profession.

Our internal training system is aimed to this, as well, in form of short-time (one-day) trainings in the field of education methodology, research methodology, communication, IT and management in higher education. The promotion in carrier is connected to the attending and graduating of these courses.

Particular attention is given to the preparing of our new teachers. If they are in absence of enough experience, they have to attend a two-week-course in education methodology and after finishing of it, a mentor supervises their work. These courses can be attended even by old colleagues on voluntary base.

Marketing

The efforts made for the benefit of the popularity and recognition of the faculty became necessary because of several reasons, like for instance the drop in orders of the army, the change of position of the university and the demographic changes. In a short time, we had to transform ourselves from an institution devoted purely to the training of military officers for national defense purposes to one that offers dynamically developing civilian programs which are both international and foster dedication to home and country.

The acknowledgement and recognition, the effective following of the market and the understanding of its processes in the education area are getting more and more important, since the demands and changes of the labour market are more and more incalculable.

The marketing of the faculty is not a short-time work, but an endless process, in which are included, as follows:

- Following the market trends and the evaluation of their data;
- Establishing an effective marketing strategy on faculty's level, its integrating into the university's marketing strategy; its communicating to the management and to the education market;
- planning and implementing of ad hoc and planned marketing operations scheduled in accordance to the strategy of the faculty.

According to the peculiarities of the education area the marketing of the faculty is focused on 4 main fields:

1. market research and marketing planning;
2. traditional marketing communication (advertisements, PR, direct marketing, promotion) and connection marketing;
3. electronic marketing;
4. public relations.

The aims of the marketing activity of the faculty:

- to get students with excellent abilities and to fill in the blank places;
- to be in assistance to win projects;
- to enlarge the connection network of the faculty, exploration of cooperation opportunities in the education, research and business field, further to be in assistance in their implementation both in Hungary and all over the world.

It is not enough to give a high qualified, recognized diploma to the students. Our faculty can be successful in long time, if it makes a positive image about itself, which raises it in the estimation of the society. It is very important to create this image, which can be undertaken by all the staff and the students of the faculty and which attracts the potential applicants (students, employees, deliverers, etc.) In the interest of the effective communication it has to be map out the connection network of the faculty, the different groups of possible students and affected clients, the interesting fields and the specialities of the communication with them. Having the necessary information it has to be started the regular, bilateral communication.

It has to be established the traditional and alternative channels of communication with:

- building up regular press and media connections;
- taking advantage of the communication possibilities of the internet (for instance message boards, forums on websites, chats, virtual community sites, online newspapers, wikipedia, blogs, youtube etc.)

It has to be provided the continuous news service, assuring the appearance of the faculty in the electronic and traditional media.

It has to be made the professional background for this with establishing the necessary devices like for instance online press link on the web site, or a short PR video about the faculty. It has to make regular the appearance of the faculty in the media.

Beside the appearance in the media it has to be taken advantage of other kinds of marketing, like for example publicity campaign (advertisements, leaflets, brochures), and promotion (gifts, souvenirs), direct address (information material, demonstrations etc.).

There are a lot of reserves in internal communication possibilities of the university, which are not employed completely. We have to use them partly in interest of validation of mission, strategy and future of the faculty, partly for the more accurate information delivering.

References:

- [1] BEKE, Andrea, CSEKEI, László, GÖNCZI, Éva, MANG, Béla, MATISCSÁK, Attila, RÁDLI, Katalin, SZARKÁNÉ ERDÉLYI, Tímea, SZÖVÉNYI, Zsolt: Towards Bologna – the Hungarian Universitas Program – Higher Education Reform Project, Ministry of Education, 2006.
- [2] Magyar Rektori Konferencia: A felsőoktatás iránti kereslet demográfiai és munkaerő-piaci okokból várható csökkenése nyomán kialakuló helyzet elemzése az intézményrendszer szempontjából, Országos Felsőoktatási Információs központ, Educatio Kht, Miskolci Egyetem.
- [3] A Zrínyi Miklós Nemzetvédelmi Egyetem Bolyai János Katonai Műszaki Kar marketing stratégiája, 2007.
- [4] Dr. habil. Szabolcsi Róbert, PhD: Javaslat a BJKMK struktúrájának átalakítására, 2007.

* Zrínyi Miklós National Defence University, Budapest, Hungary, porozslai.akos@zmne.hu

** Zrínyi Miklós National Defence University, Budapest, Hungary, mkadar@freemail.hu

DE LA FALIMENTAREA SECTOARELOR STRATEGICE LA MANAGEMENTUL POTENȚIALULUI INTELECTUAL NAȚIONAL

Marian RIZEA *

Motto;

„Dacă până mai ieri aveam de-a face cu o globalizare dinspre Vest spre Est, acum sensul de circulație a capitalului este invers”.

ABSTRACT

Omenirea trăiește cu accelerația apăsătoare la maxim!

In lume au loc permanent schimbări majore de orice natură: economice, politice, strategice, existențiale etc.. România, ca orice stat modern racordat la realitățile vieții, receptează din plin presiunile exercitate de schimbările cotidiene. Nevoită să se adapteze noilor coordonate geostrategice și geopolitice, România a renunțat poate mult prea ușor la mai multe sectoare de interes strategic sau și-a diminuat substanțial potențialul acestora.

Determinările externe, dar și managementul defectuos intern au fost factorii decisivi în domenii precum apărarea, energia, industria grea și cea specială, transporturile, cercetarea, sănătatea, agricultura, turismul, învățământul și cultura, etc., înregistrându-se regrese vizibile, cu potențiale efecte negative asupra viitorului societății românești în ansamblu.

Un management realist al valorosului potențial intelectual românesc, cea mai regenerabilă (re)sursă energetică, ar putea fi cheia succesului pentru o Românie modernă, mai sigură, mai puternică și mai integrată european.

The humankind faces an accelerated development !

Major changes occur constantly all over the world: economical, political, strategical, social etc. As any modern state connected to everyday realities, Romania is under pressure of daily changes. Forced to adapt to new geostrategical and geopolitical coordinates, Romania gave up far too easily several sectors of strategic interest or has substantially diminished their potential.

External factors, as well as improper internal management have influenced mainly fields like defence, energy, heavy and special industry, transportation, research, health, agriculture, tourism, education and culture etc. causing obvious decrease, with potential negative effects on the future of the Romanian society, as a whole.

A realistic management of the valuable Romanian intellectual potential, one of the few resources that can be regenerated, could be the key of success for a modern, safer and stronger Romania, better integrated in the European context.

Nu trebuie să fii nici politician, nici economist și nici statistician pentru ați seama că de aproape două decenii România, dimpreună cu statele est-europene fost socialiste, plătesc un preț enorm pentru favorul de a fi fost acceptate în structurile euroatlantice. Procesul de globalizare impus de statele dezvoltate și acceptat fără rezerve de foștii sateliți ai Moscovei a permis apariția, menținerea și dezvoltarea unor procese de tranziție de la socialism la capitalism cu un pronunțat caracter experimental, a căror finalitate sunt dificil de previzionat sub multiple aspecte: social, economic, politic sau strategic la nivel național, european și mondial.

Istoria va consemna în mod sigur, mai devreme sau mai târziu, că integrarea euroatlantică a statelor est-europene - ca instrument al procesului de globalizare - constituie evenimentul istoric de maximă importanță al ultimului secol, depășind în anvergură și ca efecte chiar și marile conflicte militare.

România, prinsă în malaxorul prefacerilor din ultimii ani a fost nevoită să accepte procese radicale de transformare în profunzime sub toate aspectele, inclusiv a sectoarelor industriale strategice și a altor sectoare cheie ale economiei, precum agricultura, serviciile, sănătatea și instruirea.

Treptat dar sigur, uneori într-o deplină tăcere, alteori în zgomotoase spectacole mediatice cu efect tranchilizant îndelungat asupra societății românești, o bună parte a avuției naționale s-a „evaporat” sau a intrat în proprietatea altor entități, cu acceptul (și/sau complicitatea) clasei politice sau a guvernaților, ajungându-se la situația de astăzi.

În întreaga industrie specială - care la începutul anilor '90 îngloba 26 de unități industriale specializate, în care lucrau peste 200.000 de specialiști, cu un aport anual substanțial la P.I.B.- mai lucrează în prezent circa 11.900 de persoane. Mari întreprinderi de profil au devenit adevărate ruine.

Mari uzine chimice și petrochimice, unități industriale de renume ale industriei grele sau din industria ușoară și-au schimbat peste noapte proprietarii - transformând jalnici anonimi în vedete naționale sau mondiale - sau au dispărut cu fundații cu tot.

Sectorul energetic, cu un aport de peste 35% la buget, a fost privatizat uneori pe bucăți alteori engros, după cum au prevalat interesele factorilor de decizie și nu după criteriile riguroase ale actului managerial contemporan. Unele privatizări s-au derulat cu încălcarea flagrantă a Legii fundamentale, Constituția României. Preluarea de către firma austriacă OMV a pachetului majoritar de acțiuni prin privatizarea colosului energetic SNP PETROM, cea mai importantă entitate de profil din estul Europei, la un preț cu mult subevaluat așa cum rezultă din raportul Comisiei Senatoriale din toamna anului 2007, s-a efectuat prin încălcarea articolului 136, aliniatul 3 care prevede că **„bogațiile de interes public ale subsolului, spațiul aerian, apele cu potențial energetic valorificabil, de interes național, plajele, marea teritorială, resursele naturale ale zonei economice și ale platoului continental, precum și alte bunuri stabilite de legea organică, fac obiectul exclusiv al proprietății publice.”** Conform contractului de privatizare, firma austriacă dispune după plac asupra modului de exploatare a zăcămintelor de țiței și gaze ale fostei SNP PETROM. Acum, când prețul barilului de țiței a atins cota de 106 USD pe baril. Acum când președintele SUA recunoaște că ritmul de dezvoltare economică **„a încetinit”** iar un înalt funcționar european, expert în finanțe afirmă că **„globalizarea intensifică presiunile inflaționiste la nivel internațional ca urmare a creșterii prețurilor pentru materiile prime.”**

Pe acest fond să fi venit și recenta **ajustare negativă** a bugetului pe 2008, abia votat de Parlament?

„Guvernul a aprobat miercuri prima rectificare a bugetului de stat din acest an.”¹ Potrivit acestei rectificări, cheltuielile bugetare pentru majoritatea ministerelor vor fi reduse.

¹ www.bbc.co.uk/romanian/news/story/2008/03/080305_rectificare_bugetara.shtml

Ministrul Economiei și Finanțelor, Varujan Vosganian, a explicat că a ținut cont atât de semnalele din partea Comisiei Europene privind riscul unor cheltuieli bugetare prea mari, cât și de semnalele venite din partea agențiilor internaționale de rating care au scăzut coeficienții României în ultima vreme. El spune că principalul risc pe care vrea să-l evite cu aceste reduceri este acela ca deficitul bugetar al României să depășească procentul de 3% din PIB, ceea ce ar fi o încălcare a Tratatului de la Maastricht, care reglementează elementele ce țin de stabilitatea economică a țărilor Uniunii Europene. Ministrul Vosganian a precizat că reducerile nu înseamnă micșorarea veniturilor bugetarilor și nici a investițiilor majore.

Această ordonanță de rectificare nu intervine în fondul de salarii care a fost aprobat pentru personalul care lucrează în domeniul bugetar (...) Varujan Vosganian

... Se reduc cheltuieli la ministere și instituții de stat care se făceau cu achiziționarea de automobile, aparate de aer condiționat sau lucruri similare. Suma totală care se reduce este de 1,1 miliarde de euro. Ministerul Apărării va avea o reducere de fonduri de 800 de milioane de lei, de la Ministerul Agriculturii se vor reduce 450 de milioane și de la Ministerul Sănătății 430 de milioane. De asemenea, reduceri importante vor fi și la ministerele Educației, Mediului și Transporturilor.

În schimb vor fi majorate unele cheltuieli ale bugetelor locale cu peste 950 de milioane de lei, pentru a acoperi impactul determinat de cheltuielile efectuate de administrațiile locale cu împrumuturi interne și externe.”

Dacă răspunsul este pozitiv, oare ce ne așteaptă? Ce se întâmplă cu avuția națională?

Avuția națională este o categorie economico-socială complexă care reflectă valoarea potențialului dezvoltării umane a unei țări la un moment dat².

Avuția națională este suportul dezvoltării și existenței vieții pe pământ. Ea reprezintă totalitatea bunurilor materiale acumulate și a celor spirituale, a resurselor naturale și umane precum și a mijloacelor financiare de care dispune o națiune la un moment dat.

Avuția națională este un sistem cibernetic complex, dinamic și cu autoreglare. Complexitatea sa se reflectă în subsistemele sale componente și a legăturilor dintre acestea, redată schematic în fig.1.

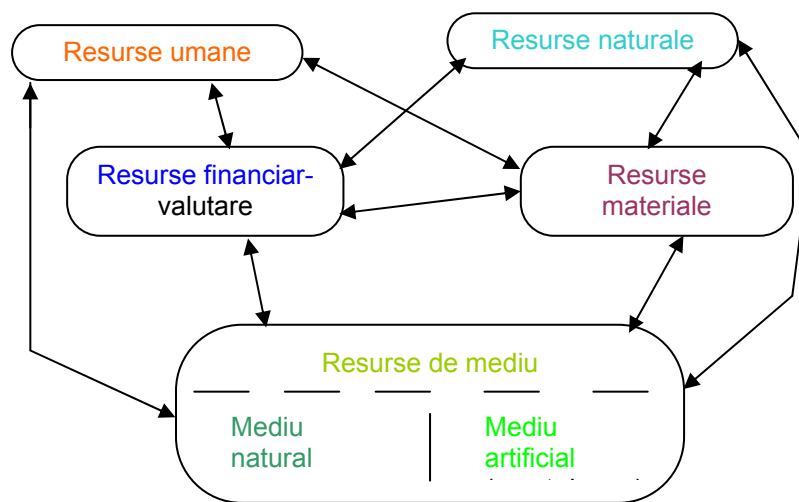

Fig.1. Structura sistemului avuției naționale

Se poate afirma că avuția națională (averea națională) reprezintă totalitatea bunurilor de orice fel de care dispune o națiune la un moment dat. Aceste bunuri sunt de fapt produsele

² Prof.univ.dr. MARIUS BĂCESCU, membru titular AOȘR

Conf.univ.dr. ANGELICA BĂCESCU-CĂRBUNARU, membru corespondent AOȘR

muncii omenеști stocate la un moment dat, inclusiv valoarea resurselor naturale regenerabile și neregenerabile.

Un recent studiu al Băncii Mondiale afirmă că **aproximativ 64% din valoarea avuției naționale** o constituie **capitalul uman, 20% capitalul natural și 16% capitalul fizic.**

Omenirea nu a evoluat și nu s-a dezvoltat pe baza unei strategii conturate, ci s-a lăsat purtată de valul ispititor dar adesea înșelător, al progresului tehnico-științific, lucru ce a dat posibilitatea creării și amorsării unor „bombe”, cum ar fi: bomba nucleară, cea socială (sărăcia) și ecologică (poluarea mediului). Ca atare, societatea actuală se află într-o criză structurală, politică, economică și socială. Este deci necesară instituirea unei noi ordini politice, economice și ecologice internaționale, un nou model de dezvoltare, care să aibă la bază **„principiul împăcării omului cu natura”**, un model eficient economic, social și ambiental dar echitabil intergenerațional.

Se impune abandonarea actualului model de dezvoltare prădalnică și înlocuirea lui cu un model de dezvoltare durabilă, care să asigure o protecție a avuției națiunilor și mediului înconjurător ce poate să ducă nu doar la satisfacerea nevoilor noastre actuale, dar și a generațiilor care vin, în condițiile unui management ecologic.

Astăzi omenirea nu trebuie să oprească creșterea economică ci să o corecteze, pentru a deveni durabilă, sustenabilă, echitabilă intergenerațional și ecologică. Este deci necesar să trecem de la societatea industrială, entropică, consumatoare exponențial de resurse naturale, la o societate antientropică, la o societate informațională, creatoare exponențial de inteligență umană și artificială. Dacă până azi pacea, securitatea, dezvoltarea și progresul popoarelor depindea esențialmente de disponibilitățile de resurse ale solului și subsolului, astăzi progresul se bazează pe exploatarea resurselor propriei inteligențe și creativități, care se dovedesc infinite. Azi știința înseamnă cunoaștere, cunoașterea înseamnă putere, iar informația devine o forță mai însemnată decât forța fizică sau a armelor.

Într-un model de dezvoltare durabilă și echitabilă intergenerațional și eficient economic, social și ambiental trebuie să judecăm creșterea economică nu după PIB, ci după Produsul Intern Durabil (PID), calculat astfel:

- $PID = PIB - \text{Soldul negativ al avuției naționale (SNAN)}$
- Soldul negativ al avuției naționale (SNAN) se poate calcula astfel:

$$\begin{array}{l} S \\ N \\ A \\ N \end{array} = \begin{array}{l} \text{Pierderile din} \\ \text{resursele} \\ \text{naturale} \end{array} + \begin{array}{l} \text{Pierderile} \\ \text{din capitalul} \\ \text{uman} \end{array} + \begin{array}{l} \text{Pierderile} \\ \text{din mediul} \\ \text{ecologic} \end{array} + \begin{array}{l} \text{Pierderile} \\ \text{din comerțul} \\ \text{exterior} \end{array} + \begin{array}{l} \text{Cheltuielile} \\ \text{pentru} \\ \text{apărare} \end{array}$$

Situația optimă într-o economie este atunci când $PID = PIB$, deci când $SNAN = 0$.

CAPITALUL UMAN - PARTE COMPONENTĂ A AVUȚIEI NAȚIONALE

În accepțiunea modernă, conceptul de „capital uman” aparține lui Theodor W. Schultz³ și lui Gary Backer⁴, laureați ai Premiului Nobel pentru economie conform căroră, **capitalul uman reprezintă capacitatea productivă, intelectuală a omului, ca urmare a pregătirii sale profesionale.**

Cea mai elocventă contribuție românească a noțiunii menționate aparține profesorului Mircea Bulgaru care definește *capitalul uman ca fiind acea capacitate specific omenească, care exprimă totalitatea aptitudinilor fizice, intelectuale, profesionale, psihice și morale ale unei colectivități de a acumula cunoștințe, experiențe, deprinderi, de a inova și inventa în*

³ TH.W.Schultz, „Investment in the human capital”

⁴ Gary Baker, „Human capital-a Theoretical and Empirical Analysis”, Columbia University Press, New York

scopul creării de bunuri materiale, valori spirituale și alte valori umane, puse în slujba umanității⁵.

Capitalul uman este un subsistem complex al sistemului avuției naționale, a cărui structură demografică este redată în fig.2.

Populația totală								
Populația în vârstă de muncă								
Populația activă disponibilă								
Populația activă								
Populația ocupată								
Populația civilă ocupată								
Populația în afara vârstei de muncă	Populația înapătă de muncă	Șomeri	Elevi și studenți	Militari angajați	Populația ocupată în sectorul primar	Populația ocupată în sectorul secundar	Populația ocupată în sectorul terțiar (servicii)	Populația ocupată în sectorul quaternar (știință)

Fig.2. Structura demografică a capitalului uman

Capitalul uman are o serie de particularități ce decurg din natura biologică și socială a ființei umane, astfel:

- se reproduce natural-biologic, prin înlocuirea treptată a unor generații cu altele;
- pe parcursul vieții acesta dobândește o valoare mai mare prin acumularea de cunoștințe, deprinderi, îndemânare, care sporesc valoarea sa creativă;
- își modifică în mod continuu starea, comportamentul și structura;
- este în același timp producător de bunuri materiale și spirituale, dar și consumator;
- are cost și valoare, lucru ce dă posibilitatea cuantificării și evaluării acestuia în analiza economică.

Putem avansa, deci, și conceptul de „valoare a omului”, care este de fapt o categorie socio-economică foarte complexă care cuprinde două laturi:

a) valoarea economică a omului, adică valoarea a ceea ce produce omul pentru societate, ca bunuri materiale și valori spirituale, amendată cu ceea ce pierde societatea prin uzura capitalului uman datorită pierderii sănătății, a capacității de muncă și a compensării acesteia prin îngrijiri medicale;

b) valoarea socială a omului înțeleasă în sensul calității vieții, a bunăstării sale materiale și spirituale, a plăcerii de a trăi, tinzând către acel ideal de „a fi sănătos”, de „a trăi bine” și de „a trăi mult”.

CAPITALUL INTELECTUAL – PARTE COMPONENTĂ A CAPITALULUI UMAN

Capitalul intelectual reprezintă partea spirituală a capitalului uman. Fiind baza materială a culturii și civilizației mondiale, putem afirma că acesta reprezintă *potențialul creativ al unei națiuni*, adică potențialul cultural-științific al acesteia.

$$CU = \text{Stocul de inteligență} + \text{Stocul educațional} + \text{Stocul de sănătate} + \text{Stocul de cultură} + \text{Stocul de știință} + \text{Stocul de informații}$$

Capitalul intelectual se formează și se acumulează continuu, putând fi considerat un capital creativ-uman creat de generațiile trecute și prezente.

⁵ BULGARU, Mircea, „Mileniul trei – disperare și speranță”, Editura Revista Română de Statistică, București, 2003.

De la *generațiile trecute* s-a moștenit tezaurul de cunoștințe, cultură, civilizație, experiență, descoperiri, invenții, tehnologii, informații etc. necesare desfășurării vieții social-economice.

Generațiile prezente asimilează și transformă acest capital creativ moștenit de la generațiile trecute și crează noi valori culturale, științifice, experiențe și deprinderi care îmbogățesc tezaurul național și universal.

Generațiile viitoare se pregătesc pentru a prelua de la generațiile anterioare tezaurul de cunoștințe ce reprezintă potențialul creativ, în vederea multiplicării și îmbogățirii continue a acestuia.

Structura subsistemului **Capitalului intelectual** ce pot cuantifica această inestimabilă parte a avuției naționale cuprinde:

- **Patrimoniul științific**
- **Patrimoniul educațional**
- **Patrimoniul cultural**
- **Patrimoniul sănătății**
- **Patrimoniul cultural sportiv**
- **Patrimoniul confesional .**

Atunci când evaluăm oricare din elementele capitalului intelectual, trebuie să-l amendăm și cu valoarea stocului de informații aferent, deoarece oamenii creează și stochează informațiile care se transformă în avuție națională.

La ora actuală, este de o mare importanță gestionarea corectă a capitalului uman, un management durabil și eficient al capitalului intelectual național.

În susținerea acestei idei, este necesar să reamintim doar câteva dintre realizările de excepție a unor români, cu comentariile de rigoare.

- ✚ Rachetele expediate de la Cape Kennedy și aripile „Delta” au fost inventate la Sibiu încă din 1555! Racheta spațială cu trei etaje de carburant solid („model Cape Kennedy”) a fost inventată în 1529 și trimisă în spațiu cu succes în 1555, în prezența a mii de spectatori, de către Conrad Haas, șeful Depozitului de Artilerie de la Sibiu (1550-1570).⁶
- ✚ La începutul secolului trecut, un alt sibian, Hermann Oberth (n. 25 iunie 1894, Sibiu - d. 28 decembrie 1989, Nürnberg) experimenta pe dealul Wewer din nordul MEDIAȘULUI, prima rachetă din lume, fiind considerat alături de rusul Konstantin Tsiolkovski și americanul Robert Goddard, părintele științei rachetelor și a astronauticii. A fost profesorul lui Verner von Braun, cel care a construit distrugătoarele rachete V2 și a pus bazele programului spațial american. După criza petrolului din 1977, acesta cercetează și proiectează un dispozitiv eolian, ca sursă alternativă de energie.
- ✚ 1827 – Petrache Poenaru, membru al Academiei Române și unul dintre organizatorii învățământului național inventează predecesorul stiloului modern: „condei portaret, fără sfârșit, alimentându-se singur cu cerneală”.
- ✚ 1858 – București - primul oraș din lume iluminat cu petrol și prima rafinare a petrolului.
- ✚ 1880 – Dumitru Văsescu - construiește automobilul cu motor cu aburi.
- ✚ 1881 – Alexandru Ciurcu - obține un brevet din Franța prin care prevede posibilitatea zborului cu reacție.
- ✚ 1885 – Victor Babeș - realizează primul tratat de bacteriologie din lume.
- ✚ 1886 – Alexandru Ciurcu - construiește prima ambarcațiune cu reacție.

⁶ Această informație provine dintr-un vechi manuscris descoperit de prof. Doru Todericiu, în 1961, la biblioteca din Sibiu. Lista invențiilor menționate în manuscris conține: racheta cu două etaje de ardere (1529); racheta cu trei etaje (1529), baterie de rachetă (1529), casuță zburătoare (1536), experimentarea principiului arderilor necesare la racheta cu mai multe etaje (1555), utilizarea aripioarelor de stabilizare având forma literei delta (1555)... „Casuta zburătoare”, propulsată în aer de rachetă, nu era nimic altceva decât anticiparea cabinei spațiale folosită de cosmonauți începând cu anii 50!... În lucrare erau menționate și pulberile lui Ioan Românul (Hans Walah) din Alba Iulia.

- ✚ 1887 – C. I. Istrate - Friedelina și francezele.
- ✚ 1895 – D.Hurmuzescu - descoperă electroscoful.
- ✚ 1899 – 1899 C.I. Istrate - o nouă clasă de coloranți.
- ✚ 1900 – Nicolae Teclu - becul cu reglarea curentului electric și gaz.
- ✚ 1904 – Emil Racoviță - fondatorul biospeologiei.
- ✚ 1905 – Augustin Maior - telefonie multiplă.
- ✚ 1906, 18 martie – Traian Vuia - avionul cu tren de aterizare pe roți cu pneuri; cu „Vuia I” acesta reușește prima decolare fără să folosească nici un mijloc ajutător, numai cu aparate aflate la bord (în fapt, primul avion din istorie).
- ✚ 1906 – 1906 A.A. Beldiman - aparatul hidraulic cu dalta de percuție pentru sondaje adânci.
- ✚ 1908 – Lazăr Edeleanu - primul procedeu de rafinare a produselor petroliere cu bioxid de sulf din lume, procedeu care îi poartă numele.
- ✚ 1908 – Acad. Nicolaie Vasilescu-Karpen – „pila Karpen”, care funcționează încă și produce curent electric, neîntrerupt, de aproape 100 de ani!
- ✚ 1910 iunie – Aurel Vlaicu - lansează primul avion din lume fuselat aerodinamic.
- ✚ 1910 – Ștefan Procopiu - efectul circular al discontinuităților de magnetism.
- ✚ 1910 – Gh. Marinescu - tratamentul paraliziei generale.
- ✚ 1910 – Henri Coandă reușește primul zbor al unui avion cu reacție (fabricație proprie). Henri Coandă (1886–1972), savant de renume mondial, autor, printre altele a numeroase brevete privind și industria petrolieră.
- ✚ 1910 – Ioan Cantacuzino – „fenomenul Cantacuzino” (aglutinarea unor microbi).
- ✚ 1913-1916 – Ioan Cantacuzino - vaccinarea antiholerică (metoda Cantacuzino).
- ✚ 1916 – D. Danielopolu - acțiunea hipertensivă a digitalei.
- ✚ 1918 – Gogu Constantinescu - întemeiază o nouă știință: sonicitatea.
- ✚ 1919 – Ștefan Procopiu - unitatea elementară de energie magnetică (magnetonul).
- ✚ 1920 – Emil Racoviță - pune bazele Institutului de Speologie Cluj (primul din lume).
- ✚ 1920 – ing. Gheorghe Botezatu - a calculat traiectoriile posibile Pământ-Luna, folosite la pregătirea programelor „Apollo” (al căror părinte a fost sibianul Herman Oberth); el a fost și șeful echipei de matematicieni care a lucrat la proiectul rachetei „Apollo” care a dus primul om pe Lună.
- ✚ 1921 – Aurel Persu - automobilul fără diferențial, cu motor în spate (de forma „picăturii de apă”).
- ✚ 1921 – Nicolae Păulescu - descoperă insulina; Premiul Nobel l-au primit însă canadienii F. Banting și J.R.J. McLeod.
- ✚ 1921 – Ștefan Procopiu - Fenomenul Procopiu (depolarizarea luminii). Ștefan Procopiu, fizician de renume mondial, doctor honoris causa al mai multor universități, membru al Academiei Române, întemeietorul școlii românești de magnetism, om de mare ținută profesională, de înaltă atitudine civică și patriotism. În 1919, plecând de la teoria cuantelor a lui Max Planck, calculează valoarea magnetonului teoretic (unitatea elementară de energie magnetică), astăzi cunoscut ca „magnetonul Bohr-Procopiu”. În 1921, descoperă fenomenul de depolarizare a luminii în suspensii și coloizi, denumit fenomenul Procopiu, urmat în 1930 de efectul Procopiu, în magnetism. Propus spre acordarea premiului Nobel pentru fizică de către comisia de recomandări în urma dovedirii teoretice a existenței magnetonului, a fost privat pe nedrept de distincție, aceasta fiindu-i înmănată savantului danez Niels Bohr, deși descoperirea a fost anunțată întâi de român.
- ✚ 1922 – C.Levaditi și Sazevac - bismutul ca agent terapeutic împotriva sifilisului.
- ✚ 1925 – Traian Vuia - generatorul de abur cu ardere în camera închisă și cu vaporizare instantanee.
- ✚ 1930 – Elie Carafoli - avionul cu aripă joasă.
- ✚ 1933 – Henri Coandă - aerodina lenticulară (farfuria zburătoare).
- ✚ 1938 – Henri Coandă – „efectul Coanda”.

- ✚ 1938 – Henri Coandă descoperă discul volant. Pe baza schițelor lăsate de marele savant colonelului inginer Teodorescu, acesta din urmă îl ajută pe fratele său Gheorghe Teodorescu – director tehnic la fosta I.T.A.U. Ploiești și echipa de specialiști din care au făcut parte printre alții dr.ing. Mihăilescu Mircea, maistrul Alexandru Gheorghe și alții să construiască și să experimenteze în 1989 motorul fără vibrochen. Având la bază principiul discului volant (lemniscata lui Bernoulli), motoarele MAC și MAS aveau performanțe net superioare celor clasice. După 1990, tehnologia este preluată de institute de cercetări din străinătate.
- ✚ 1952 – ia ființă Institutul Național de Geronto-Geriatrie „Dr. Ana Aslan”, primul institut de geriatrie din lume, model pentru țările dezvoltate, prin asistența clinică și cercetare. „Ana Aslan” are, anual, mii de pacienți. Efectele „terapii Aslan” asupra îmbătrânirii au convins încă de la început, aducând institutului pacienți cu nume celebre: Tito, de Gaulle, Pinochet, Chaplin, Claudia Cardinale, prințese, conți și directori ai unor mari bănci ale lumii. Renumele produselor „Aslan” a trecut și oceanul, John Kennedy recurgând, pentru o afecțiune a coloanei vertebrale, la un tratament la domiciliu cu „Gerovital”.
- ✚ În 1958, românul Justin Capra a proiectat, realizat și zburat un aparat de forma unei centuri zburătoare, sub formă de rucsac. Acest aparat a fost îmbunătățit de specialiștii americani și experimentat în 1961. Acum este folosit (cu o autonomie de 30-40 minute) pentru salvarea rapidă de pe platformele marine și pentru supravegherea zonelor forestiere. Vehiculul este descris de profetul biblic Ezechiel. Justin Capra mai este și realizatorul celui mai mic autoturism din lume, „Soleta”, care consumă ... 0,5l/100 km și al unei motorete unică în lume, ce funcționează cu acumulatori (37 kg, 30 km/h, 80 km autonomie cu o încărcare).

Alte realizări românești de prestigiu:

- ✚ Ștefan Odobleja – părintele ciberneticii generalizate. Timișoara - primul oraș european cu iluminat stradal cu energie electrică (noiembrie 1884).
- ✚ Grigore Antipa – savant naturalist, inventatorul dioramelor (1912).
- ✚ Ion Agârbiceanu – primul laser cu gaz (helium-neon) cu radiație infraroșie (1962).
- ✚ Dumitru Daponte – inventatorul modalității de proiectare a filmului în relief.
- ✚ Iulius Popper – inventatorul unui dispozitiv pentru recoltarea aurului din apa mării; în plus, este cel care a dat denumiri românești unor locuri din Țara de Foc (Sinaia, Ureche, Lahovary, Rosetti).
- ✚ Aurel Persu – a stabilit că automobilul cu cele mai corecte forme aerodinamice trebuie să fie proiectat având forma unei picături de apă, în cădere. General Motors precum și Ford au făcut propuneri pentru achiziționarea patentului.
- ✚ Anghel Saligny – construiește în premieră mondială, la Braila și Galați, silozuri din beton armat (pentru poduri).
- ✚ Eliza Leonida Zamfirescu – prima femeie inginer din lume.
- ✚ Smaranda Brăescu – una din primele femei parașutist din lume, deținătoare a mai multe recorduri mondiale în domeniu.

Realizări contemporane

- ◆ Dr.fiz. Eugen Pavel, de la Institutul de Fizică Atomică de la Măgurele, a realizat un CD ROM (din sticlă) cu o capacitate de stocare de 15.000 ori mai mare decât a unuia obișnuit. Pe 5 astfel de CD-uri ar putea fi stocată întreaga Bibliotecă a Academiei Române, iar informațiile ar putea rezista ... 5.000 de ani!!! În noiembrie 1999, invenția sa a fost premiată cu medalia de aur la Salonul Mondial al Invențiilor „Bruxelles Europa”, iar autorul dorește cu orice preț producerea de serie în România. Dar forurile din România întârzie la nesfârșit formalitățile...
- ◆ Constantin Pascu a realizat în anul 2000, în premiera mondială, un aparat care purifică aerul în spațiile de locuit: distruge bacteriile din aer, reține praful și fumul de țigară, atmosfera devenind „ca în salina sau pe litoralul marin”. Instalarea acestui aparat costă atunci doar 480.000 lei!...

- ◆ Petrică Ionescu este cel mai important regizor de opera după Zeffirelli (afirmație făcută de George Astalos, în ianuarie 2001).
- ◆ România a câștigat Campionatul Mondial de bridge (considerat de mulți drept cel mai inteligent joc de cărți) pe Internet, în 16.11.2000 (107 - 75 cu SUA în finală).
- ◆ Hackerii români sunt considerați printre cei mai buni (și mai periculoși) din lume. „Distracția” (conform declarației lor, ei nu fură informații, ci doar doresc să își dovedească ... valoarea) celor „5 magnifici de la Răsărit” a obligat CIA să trimită o delegație la București... Printre site-urile „sparte” de ei: US Army, US Air Force, US Navy, NASA, Coast Guard, departamente federale, etc...
- ◆ La salonul invențiilor de la Geneva (aprilie 2001), România s-a clasat pe locul I în privința numărului de premii obținute și pe locul II (după Rusia) ca număr de invenții prezentate. Adică a luat premii pentru toate cele 62 de invenții prezentate (22 premii I; 18 premii II; 22 premii III)!! Delegația română s-a mai întors de la Geneva și cu 4 premii speciale din partea delegațiilor altor țări, un premiu de creativitate (pentru Ionuț Moraru - invenția „Biomer”), Medalia expoziției și Diploma salonului pentru contribuția excepțională în promovarea invențiilor.
- ◆ Prof. Ștefania Cory Calomfirescu a primit medalia de aur a mileniului din partea Universității Cambridge (ian.2001), fiind aleasă și în Consiliul Director al prestigioasei instituții britanice. Posezoare a două certificate de inovator, autoare a 8 tratate de neurologie, Șefa Clinicii de Neurologie din Cluj Napoca este primul medic din lume care a scris un tratat despre edemul cerebral. În plus, medicul român a primit și medalia de onoare a mileniului din partea Institutului Biografic American, fiind numită și în conducerea acestei unități.
- ◆ Dr. Maria Georgescu, elevă prof. Ana Aslan și director al institutului cu același nume, a avut o serie de pacienți celebri: Charlie Chaplin, Leonid Brejnev, Iosip Broz Tito, J.F.Kennedy, Charles de Gaulle, președintele Suharto și Ferdinand Marcos, generalul Augusto Pinochet (1993), printul Agacan (cu soția), contele Olivetti, contesa Zwarowskzy, etc.
- ◆ La olimpiada internațională de matematică de la Washington (iulie 2001), elevii români au obținut o medalie de aur, două de argint și trei de bronz. Ei sunt din Galați, Arad, Vâlcea și Constanta. Participarea la olimpiade internaționale de matematică și fizică: 500 de elevi din 83 de țări... Mihai Manea, medaliat cu aur (din Galați) are, la 18 ani, un palmares impresionant: medalii de aur timp de trei ani consecutiv la internaționale și Balcaniada ... Firește, el a fost „racolat” imediat de americani, optând pentru Universitatea din Princetown (SUA) ...
- ◆ Ștefan Cosmin Buca, Maria Popa și Mihai Ivănescu au fost nominalizați, în vara anului 2001, pentru Premiul Nobel de către instituții din SUA! Primul este student la Economie, ceilalți participă la programe în colaborare cu NASA.
- ◆ Nicu Mincu din comuna Ivești (Galați) vindecă diverse boli cu leacuri și ceaiuri preparate din 170 de plante. La 81 de ani, arată ca la 50, pentru că, spune el, a descoperit un (secret) elixir al tinereții...
- ◆ România este pe primele locuri în lume la... exportul de inteligență. De exemplu, la „Microsoft”, a doua limbă vorbită este româna, iar la NASA mulți dintre specialiștii de prim rang sunt tot români...
- ◆ Radu Teodorescu este proprietarul celei mai renumite săli de gimnastică din SUA (Manhattan/New York). Emigrat în 1972, a ajuns cel mai celebru profesor de fitness de peste Ocean, printre clienții săi numărându-se Robert Redford, Cindy Crawford, Candice Berger, Susan Sarandon, Mick Jagger, s.a. Celebrele casete video lecții de fitness produse de Cindy Crawford începând din 1992 au fost realizate împreună cu antrenorul său, Radu Teodorescu, care dorește să înființeze în România primul institut din lume de pregătire a profesorilor de educație fizică în fitness pentru adulți...
- ◆ Nicolae Bălașa (39 de ani), un inginer mecanic din Dolj, socotește mental mai rapid decât calculatorul (înmulțiri, împărțiri, ecuații de gradul II, radicali de ordinul III și IV)! Fost inginer la Uzina Mecanica Filiași, din 1994 Nicolae Bălașa este actualmente șomer...

- ◆ Sandu Popescu din Oradea este primul fizician din lume care a reușit teleportarea unei particule. O aplicație a acestei invenții: criptografia, transmiterea mesajelor secrete. Acest eveniment epocal a avut loc în 4 iulie 1997, în laboratoarele din Bristol (Anglia) ale celebrei firme „Hewlett Packard”.
- ◆ În 1991, Carol Przybilla a înregistrat la OSIM brevetul unui aparat bazat pe invenția sa mai veche, neconcretizat nici până acum. Între timp, principiile incluse în tehnologia aparatului au fost utilizate în realizarea hiperboloidului inginerului rus Garin, cu aplicații militare malefice... Carol Przybilla a mai realizat și alte invenții deosebite: turbina cu combustie internă (1958, vândută de statul român firmei General Motors), termocompresor frigorific cu circuit închis (1959), motor eliptic, fără bielă (vândută Japoniei și folosită în celebrele motociclete japoneze), arma defensivă antitanc (anii `90).
- ◆ Mihai Rușeșel a inventat motorul cu apă! „Cazul Rușeșel”, este elocvent pentru geniul românesc dar și pentru „talentul” cu care ne risipim forțele și putem să ne pierdem valorile. Proiectul a fost depus la OSIM în 1980 și a fost brevetat în ... ianuarie 2001. Motorul său se bazează, ca principiu de funcționare, pe „cazanul Traian Vuia”, invenție folosită încă la locomotivele Diesel electrice pentru încălzirea vagoanelor. Poate fi utilizat în domeniul transporturilor terestre și navale, în locul turbinelor din termocentrale și chiar a centralelor termoelectrice. În lume, mai există două brevete în domeniu (Japonia și SUA), dar acestea nu depășesc nivelul locomotivei cu aburi, necesitând combustibil solid sau lichid. „Motorul Rușeșel” folosește drept combustibil doar apa și are dimensiunile unui motor de Dacie, sursa de energie inițială fiind o banală baterie de mașină. Datele tehnice preconizate de a patra sa machetă (10 l/100 km consum de apă, 70 km/h viteză maximă) pot fi îmbunătățite la realizarea prototipului: un motor cu apă montat pe o Dacie 1310.

Și lista ar putea continua.

Avea dreptate marele savant H. COANDĂ când afirma: „... Ce noroc ar avea omenirea, dacă ar avea multe nații care să-i fi adus față de numărul de locuitori atât cât i-a adus nația română în ultimii 120 de ani!”

Bibliografie:

- [1] SCHULTZ, Th.W., „*Investment in the human capital*”.
- [2] BAKER, Gary, „*Human capital-a Theoretical and Empirical Analysis*”, Columbia University Press, New York.
- [3] BULGARU, Mircea, „*Mileniul trei – disperare și speranță*”, Editura Revista Română de Statistică, București, 2003.
- [4] RIZEA, Marian, „*Repere ale dezvoltării regional-europene*”, Editura Academiei Naționale de Informații, București 2007.
- [5] RIZEA, Marian, RIZEA Eugenia, „*Petrol, Dezvoltare și (In)securitate*”, Editura Academiei Naționale de Informații, București 2007.
- [6] www.bbc.co.uk/romanian/news/story/2008/03/080305_rectificare_bugetara.shtml

* Rizea Marian, prof.univ.dr.ing., Academia Națională de Informații, Șoseaua Odăi, nr.20-22, sector 1, București, tel. 0722 217156, e-mail: rr_j12@yahoo.com

ASPECTE PRIVIND CULTURA ORGANIZAȚIONALĂ ÎN SOCIETATEA BAZATĂ PE CUNOAȘTERE

Constantin SIMA*

The organizational culture is one of the subjects which is often debated in management, organizational behavior, sociology etc. due to its impact toward the function and organisation's performances. The most of debates are focus on the capability of this organizational phenomenon which has an essential contribute to its evolution using the mobilization of resources and specially ,human resources.

Even thought there are different opinions regarding the definition of organizational culture, the specialists agree with the most important parts of them, being focus on essential values of organization which help the employees to understand which attitudes and behaviors are allowed and which aren't.

The cultures of organizations differ not by their values of members, as by symbols, beliefs or usual rituals. This situation appears due to the fact that people choose some jobs which seems to have the same values.

The organizations , either from private or public area, are communities which have their own characteristics. An organizational culture is ,in conclusion, an average of behaviors received in an organization. Communication is one of key factors for organization.

În procesul transformărilor care au loc în societatea contemporană, un rol aparte îi revine culturii organizaționale. Fiind un factor ce determină succesul activității organizației, cultura reprezintă un element esențial indispensabil pentru progresul social.

Analizând diverse opinii ale cercetătorilor preocupați de problematica culturii, se evidențiază multiplele sensuri ale acesteia, definite variat, în funcție de punctele de vedere din care este abordată.

Numărul mare al definițiilor demonstrează că, cultura are un caracter complex, reprezentând baza gândirii, sentimentelor și acțiunilor individuale și de grup. Cultura se manifestă în viața socială și pătrunde în toate sferile de activitate umană.

În ciuda atâtor definiții se observă existența unor trăsături comune:

- Toate definițiile au în vedere un set de valori care aparțin indivizilor din organizație-„credințele și valorile de bază ale organizației”(Ouchi), valori împărtășite”(Peters și Waterman), „valorile, credințele, aspirațiile, așteptările și comportamentele conturate în decursul timpului în fiecare organizație”(O. Nicolescu);
- Înțelesurile și valorile ce constituie baza culturii organizaționale sunt o sinteză a celor individuale; orice organizație formală este compusă din mai multe grupuri,

- mai mici și mai puțin formale ale căror comportamente, modalități de gândire și acționare formează diversitatea culturii organizaționale;
- Valorile, credințele sunt reflectate în simboluri, atitudini, comportamente și modalități de acțiune;
- Formele de manifestare ale culturii organizaționale influențează semnificativ evoluția și performanțele organizației, deși angajații urmăresc scopuri personale, cum ar fi siguranța personală, stabilitatea în funcție, recunoașterea meritelor profesionale, ei contribuie, în același timp, la obținerea performanței organizației.

Este posibil ca întreprinderile să fie asemănătoare ca mărime, sferă de activitate, dotări etc., ceea ce le face să se deosebească este cultura lor. Stabilirea unei tipologii a culturilor organizaționale ne permite să ne orientăm mai bine în diversitatea lor.

În același timp, este important să înțelegem modul de constituire a culturii organizaționale și formele sub care acesta își face prezența în organizație. Nu trebuie să ometem nici faptul că elementele culturii organizaționale apar ca urmare a interacțiunii umane, a nevoii de a construi un mediu ambiant care să ofere senzația de siguranță și apartenență membrilor unei organizații.

Ch. Handy identifică patru tipuri de cultură a organizației. Autorul utilizează pentru studiul său zeii din religia Greciei antice pentru a sublinia faptul că gestiunea organizațiilor este un proces creativ, ce datorează mult culturii și tradițiilor existente în organizație.

Fiecare dintre aceste culturi ale organizației este reprezentată printr-un simbol:

- Cultura de tip putere sau cultura lui Zeus este asociată cu o pânză de păianjen, cercurile ei reprezentând sursa de putere. Importanța lor se reduce o dată cu îndepărtarea față de centru. Diagonalele sunt influențele exercitate de sursa de putere centrală. Cultura respectivă este specifică organizațiilor antreprenoriale mici, sindicatelor, organizațiilor politice etc. Zeus își alege cu minuțiozitate personalul. Controlul este exercitat de personalul-cheie din organizație. Sistemul normativ al organizației este restrâns. Informațiile analitice, raporturile au mai puțină importanță. Se preferă comunicarea verbală în locul celei scrise. Managerul organizației cu o cultură de tip putere, de obicei, nu-și planifică activitatea. Deciziile sunt luate rapid, dar aceasta nu garantează calitatea. Fluctuația personalului este mare. Selectarea personalului și succesiunea sunt variabile criticabile. Rezultatele subalternilor au o importanță mai mare decât motivele, iar acțiunile lor au o pondere mai mare decât argumentele. Subalternii dispun de libertate de acțiune și sunt responsabili. Această cultură se dezvoltă rapid și se răspândește datorită unei forme mai puțin obișnuite de comunicare: compatibilitățile. Organizația de acest tip reacționează repede la schimbările ce au loc în societate creșterea numărului personalului în organizație crează probleme, deoarece este foarte greu a coordona activitatea unui grup mare de oameni în baza unui control efectuat de o singură persoană. Problema principală constă în faptul că organizația depinde foarte mult de caracterul managerului. Un „Zeus” incompetent va contamina rapid și treptat va distruge „pânza sa de păianjen”(organizația).
- Cultura de tip rol sau cultura lui Apollo este reprezentată printr-un templu grec. Coloanele sunt funcțiile și diviziunile unei organizații fondate pe roluri. Plafonul templului reprezintă conducerea organizației. Cultura de tip rol este caracteristică organizației formale, clasice, birocratice, fiind specifică întreprinderilor mari-întreprinderilor de stat, administrațiilor locale etc. Este vorba despre o cultură în care se pune accentul pe rolul ce trebuie să-l îndeplinească fiecare funcționar, pe funcția ce o îndeplinește. Autoritatea nu depinde de calitățile personale ale

managerului, ci de poziția pe care o deține acesta pe scara ierarhică. Activitate organizației este divizată pe sectoare funcționale, adeseori specializate, fiind coordonată de un sistem de reguli și standarde de activitate, a căror îndeplinire trebuie să garanteze eficiența. Eficacitatea acestei culturi este dependentă de un mediu stabil, când viața este previzibilă.

- Cultura de tip sarcină sau cultura Athenei este imaginea culturii ca o plasă. Puterea se află la intersecția împletiturilor, se concentrează în nod. Organizația este o rețea de sarcini, fiecare unitate este autonomă, dar toate au o strategie comună. „Zeita cunoașterii este o tânără femeie, Athena, zeita războiului, protectoarea lui Ulise, campion la rezolvarea problemelor. Este de asemenea, ocrotitoarea meseriașilor și a căpitanilor aventurieri. Această cultură nu cunoaște decât expertiza, ca bază a puterii și a influenței”. Într-o astfel de cultură, managementul este privit din perspectiva unui lanț de probleme ce implică găsirea unor soluții elementul central al ei îl reprezintă executarea sarcinii și asigurarea resurselor necesare pentru fiecare nivel al organizației. În deplinirea obiectivelor organizației depinde de fiecare membru al echipei. Contribuția, apartenența grupului se bazează pe talentul și creativitatea individului. „Tinerețea, energia și creativitatea, care sunt asociate cu Athena”, caracterizează această cultură. Sistemul de influențe are la bază puterea profesională. Această organizație, adesea de dimensiuni mici, este flexibilă și adaptivă, fiind eficientă în cazul schimbărilor permanente. Organizația de acest tip are posibilitatea de a-și mobiliza repede resursele, însă în cazul în care numărul angajaților crește, acest tip de putere se transformă în cultură de tip putere sau cultură de tip rol. „Cultura de tip proiect se adaptează repede la schimbările din mediu exterior, individul este liber în acțiunile sale, diferențele în scara ierarhică sunt minime, dar ea poate supraviețui doar în condiții tehnologice și climatice favorabile. Dacă organizațiile nu acceptă acest tip de cultură, nu o fac pentru că sunt învechite sau de modă veche, dar pentru că sunt, în același timp destul de raționale”.
- Cultura de tip existențialist sau cultura lui Dionisos este imaginea unei aglomerații de stele distincte adunate într-un cerc. Ea ar rămâne aceeași chiar dacă una sau două stele ar dispărea, deoarece stelele nu sunt dependente unele de altele. „Dionisos, zeul vinului și al cântecului, precizează această cultură, pentru că anume el dintre toți zeii, reprezintă cel mai bine ideologia existențialistă”. În acest tip de cultura organizațională se pornește de la ideea că omenirea face parte dintr-un destinațiu mai vast. „Noi nu suntem, pur și simplu, instrumentele unui zeu. Din contră, deși însăși existența noastră este o întâmplare, dacă cineva este responsabil de noi și de viața noastră atunci aceștia suntem noi înșine”. În ideologia existențialistă, reală este numai existența umană. Doar noi suntem responsabili de propriu destin. Consecințele organizaționale ale gândirii existențialiste sunt importante. Spre deosebire de celelalte trei tipuri de culturi organizaționale unde salariatul este subordonat organizației și contribuie la atingerea obiectivelor ei, în această cultură profesioniștii și scopurile lor individuale reprezintă esența organizației. Cultura de tip existențialist este excelentă dacă activele principale ale organizației sunt talentul și competența individului. Acesta poate să-și păstreze individualitatea și libertatea fără a apărea sentimentul de apartenență; el face parte dintr-o organizație doar pentru a beneficia de prezența colegilor, de susținerea lor și de puterea de negociere pe care o aduce grupul. „Este minunat să lucrezi într-o cultură dionisiacă. Aici profesioniștii sunt în siguranță deplină în ceea ce privește munca, există trepte ierarhice care le convin, niște sfere de influență recunoscute și garanții de independență. Este bine pentru ei, dar nu și pentru cei care îi conduc. Profesioniștii

nu recunosc nici un conducător , împotriva lor nu pot fii utilizate sancțiuni, ei nu iubesc ordinul, nu completează benevol formulare, acceptă cu greu compromisul”. Organizațiile de acest tip sunt reduse la număr și este aproape sigur că ele lipsesc în lumea afacerilor sau în industrie, unde întreprinderile , prin statutul lor, au obiective care depășesc durata de viață a funcționarilor lor. Această cultură este caracteristică pentru catedrele de profesori de la instituțiile de învățământ superior, barourile de avocați.

Orice organizație poate fi descrisă prin raportare la aceste caracteristici ale tipurilor de cultură organizațională. O organizație include elemente din toate aceste tipuri ideale de cultură organizațională, ceea ce exprimă diversitatea de caractere ale grupurilor și ale indivizilor. Foarte rar mai întâlnim astăzi un tip de cultură organizațională pură, afără influențe de la celălalte.

Cultura organizațională este determinată de o serie de factori de natură internă și externă organizației ce-și pun amprenta asupra caracteristicilor organizaționale:

1. Influența fondatorului sau liderului dominant

Managementul de nivel superior are posibilitatea , prin autoritatea pe care o are, să adopte decizii care să afecteze pe oricare dintre salariații organizației. Acesta îi dă puterea de a influența semnificativ cultura managerială și organizațională.

2. Istoria și tradiția firmei

Atunci când sunt familiarizați cu un anumit context, salariații se bucură de o stabilitate emoțională mai mare, nu trebuie să lucreze într-o permanentă stare de încordare, așteptând ca elemente imprevizibile să le impună un alt comportament decât cel obișnuit . De aceea, ei se simt confortabil în anumite structuri, cu anumiți oameni în jurul lor, pe care-i cunosc și care nu sunt de natură să le prezinte situații inedite, care să le solicite un consum suplimentar de resurse. Chiar dacă mediul are o serie de trăsături neplăcute , le cunoști, știi cum să le eviți sau ți-ai dezvoltat deja mecanisme de apărare specifice. Incertitudinea , teama, apar atunci când există posibilitatea să apară elemente necunoscute, când te gândești că va trebui să schimbi o serie de lucruri fără a cunoaște însă amploarea și durata acestora.

3. Așteptările personalului firmei

Au o influență majoră asupra modului în care se comportă salariații. Așteptările, atât din partea managerilor cât și a salariaților, iau naștere și se fac cunoscute prin contactul psihologic care se stabilește între organizație și salariat. Încă de la început potențialul angajat ia cunoștință despre cererile firmei, prin intermediul modalităților de recrutare, selecție și angajare. Ele devin și mai clare în perioada de integrare, cât și pe măsură ce noul salariat începe să lucreze și să interpreteze corect o serie de procese, fenomene din organizație. Îmboldul de a se conforma așteptărilor acesteia este unul puternic, ce își are rădăcinile în copilărie, în perioada în care copilului i se comunică de către părinți ce se așteaptă de la el și ce comportament trebuie el să adopte pentru a nu intra în conflict sau pentru a fi recompensat.

4. Caracteristicile forței de muncă

Caracteristicile forței de muncă au în vedere diferențierea forței de muncă în anumite categorii, în funcție de o serie de criterii, cum ar fi: vârsta, sexul, rasa, capacitățile fizice etc.

5. Sistemul de evaluare și motivare

În general, organizațiile evaluează ceea ce este important pentru ele, ce consideră ele că le face atractive și le aduce valoare(îmbunătățirea relației de comunicare cu cetățeanul, furnizarea unor servicii publice de calitate superioară). Maniera în care se face evaluarea și reflectarea sa în motivarea angajaților generează un anumit comportament specific, deoarece salariații vor accentua acele elemente ce știu că se evaluează și care contează cel mai mult, astfel încât în final să obțină beneficii maxime.

6. Tehnologia informațională

Ritmul rapid al schimbărilor tehnologice, ciclul scurt de viață al produselor ridică noi provocări în fața salariaților și managerilor.

7. Resursele firmei

Disponibilitatea resurselor pentru o organizație joacă un rol important în crearea unui tip specific de climat organizațional.

8. Legislația

Legislația se reflectă atât în modul în care este autoritatea publică organizată, cât și în natura activităților desfășurate. În majoritatea țărilor, legea prevede existența unor organisme de management participativ cu roluri bine determinate pentru funcționalitatea acestora. De asemenea, sunt obligatorii existența unor documente organizatorice, a unor proceduri de muncă, etc.

9. Clienții

Aceștia constituie baza oricărei organizații din sectorul public, dat fiind faptul căobiectivul acestora este creșterea gradului de satisfacere a nevoilor cetățenilor.

10. Condiții sociale

Un aspect ce nu trebuie exclus este și fenomenul de îmbătrânire a forței de muncă, ce determină ca populația aptă de muncă să suporte un număr din ce în ce mai mare de persoane inactive. Totodată forța de muncă este mai bine pregătită și ca urmare ea solicită o recunoaștere și o recompensare adecvată.

11. Cultura națională

Studiile desfășurate în ultimi ani de către specialiști renumiți (Hofstede, Trompenaars) au reliefat faptul că există anumite modele culturale ce caracterizează diferite națiuni. Modul de gândire, decizie și acțiune îmbracă forme diverse ce reflectă istoria și evoluțiile recente ale componentelor acestei colectivități. Aceste modele se constituie într-o adevărată zestre culturală pe care o dețin organizațiile, dar care îmbracă forme specifice ce reflectă și condițiile particulare ale domeniului de activitate respectiv. Cultura națională este unul dintre determinanții cei mai puternici ai culturii unei organizații. Membrii organizației adaptează elementele culturii naționale la specificul activităților desfășurate, cultura organizațională apărând astfel ca o interfață între elementele culturale individuale și cele predominante la nivel național.

12. Globalizarea

Statele continuă să existe în formele lor inițiale, chiar dacă asistăm la o integrare din ce în ce mai mare a acestora pe diferite planuri. Există o anumită rezistență ce încearcă să contrabalanseze fenomenul de globalizare și care determină numeroase grupuri să încerce să-și afirme cât mai mult identitatea culturală, distinctă de a celorlalți. Apartenența la o națiune le oferă un sentiment de solidaritate, de reprezentare a unei istorii și tradiții glorioase, a unor realizări remarcabile din care se naște sentimentul de mândrie națională.

Bibliografie

1. Handy, Ch., L'olympie des managers culture d'entreprise et organization, Paris d'organization, 1986
2. Hofstede G., Managementul structurilor multiculturale. Software-ul gândirii, Ed. Economică, București, 1996
3. Ionescu Gh., Toma a., Cultura organizațională și managementul tranziției, Ed. Economică, București, 2001
4. Năstase M., Cultura managerială și organizațională, Ed. Economică, București, 2001

* Constantin Sima, lt.drd., Batalionul 3 Apărare Antiaeriană "Potaișa", str.Armatei, nr.62-64, Turda, jud.Cluj, e-mail:narcissima2006@yahoo.com

ERP ORGANIZATIONAL DESIGN AND CHANGE MANAGEMENT IN ROMANIAN ORGANIZATIONS

Violeta SIMA *

Abstract

Change management should not be viewed as one of many tools to be used as part of a broader business improvement, ERP (Enterprise Resource Planning), or IT (Informatics Technologies) solution. Although change management services are considered being as a stand-alone solution, we consider that it is simply one of many powerful tools at manager's disposal.

When helping clients deploy change management solutions, we consider encouraging a more analytical approach that focuses on achieving measurable business results.

We consider recommendable only those organizational change management activities that will result in optimising measurable business results as part of a large ERP project.

Forward

Organizational change management is a widely known critical success factor for effective ERP or large IT projects. Change management should not be viewed as a solution in and of itself, but rather as one of many tools to be used as part of a broader business improvement, ERP (Enterprise Resource Planning), or IT (Informatics Technologies) solution. Although change management services are often considered being as a stand-alone solution, we consider that it is simply one of many powerful tools at manager's disposal. Different people see organizational change management means in a lot of different ways. Organizational change management is a broad topic that encompasses everything from ensuring employee buy-in to organizational design to communications and training. It might include cultural assessments, organizational assessments, executive alignment, and many other topics.

Chapter I IT and ERP Benefits Realization

ERP is an integrated system which can be used by many users in the same time. Data consistency can be solved. Less communication between each other because overall systems can process and flow with the discipline.

ERP share data among modules. All users use the same data which can be entered once. Therefore, the source which from enter data should correct the entered data. If data is wrong from the source of data, any process can encounter the errors. Even though the data correction makes an inconvenience, data integration and consistency can be added to the system.

1.1 Benefits of ERP

According to Anthony, R. A [1], organizational processes fall into three levels - strategic planning, management control and operational control. Even though much of ERP success has been in facilitating operational coordination across functional departments, successful implementation of ERP systems benefit strategic planning and management control one way or other.

An ERP project aids in easy control of business models that create headaches for other systems, especially when it comes to managing deferred revenue, revenue forecasting, billing, sales orders, contract renewals, and issuing complex invoices.

ERP software attempts to integrate business processes across departments onto a single enterprise-wide information system. The major benefits of ERP are improved coordination across functional departments and increased efficiencies of doing business. The immediate benefit from implementing ERP systems we can expect is reduced operating costs, such as lower inventory control cost, lower production costs, lower marketing costs and lower help desk support costs.

ERP can provide the best way to do the business. Organization can choose the appropriate practice which can be the best for them such as the way which can make the less works for the members. "Further, as with any theory, what is considered best by on is often not considered best by all." [3]

Other benefit from implementing ERP systems is facilitation of day-to-day management. The implementations of ERP systems nurture the establishment of backbone data warehouses. ERP systems offer better accessibility to data so that management can have up-to-the-minute access to information for decision making and managerial control. ERP software helps track actual costs of activities and perform activity based costing.

1.2 Project Cost and Quality Optimisation

A common problem of ERP projects is that there is not an unlimited budget or resources to implement a huge amount of change management activities. While organizational change management is very important to successful IT projects, some aspects of change are more important than others and have a more immediate impact. Focusing on organizational change activities that are going to have tangible results on the success of the implementation it is important.

Large IT and ERP projects are difficult and can be disruptive to any organization. If they are not planned and executed properly, such an initiative can actually increase costs, decrease morale, increase frustration, and show limited business benefits. Implementing a successful IT system is half the challenge. The rest of the battle surrounds a company's ability to realize the full benefit potential of that system, which most companies fail to do.

The cost of packaged ERP software depends on the scope of implementation, complexity of software and ERP vendors. ERP software that involves the integration with external business entities generally costs more. ERP vendors offer discount for organizations who invest in a suite of ERP software systems.

Implementation of ERP systems routinely requires purchase of new computer hardware, systems software, network equipment and security software. The cost of hardware varies in a wide range dependent on the scope of implementation and platforms.

In order to maximize the benefits realization and ROI (Return of Investment) of a large ERP or IT project, it is important to first begin on controlling project costs.

The most important part of costs of this kind of professional services is customization. The cost of customization can easily out-run the cost of packaged ERP software, but it is the customization of ERP software that makes an ERP a success or a failure.

ERP systems won't demonstrate their full potentials unless they are properly integrated with other enterprise software application:

1. the integration of various functional ERP modules,
2. the integration of ERP with other e-business software applications, and
3. the integration of ERP with legacy systems.

The cost of data conversion depends on the format and the media that store the historical data. Data conversion from legacy systems to the data base of the enterprise is a time-consuming process. Data conversion may lead to further data gathering to fill the missing links in data requirements.

ERP systems are thoroughly tested before they go into production. ERP testing includes unit testing, component testing, regression testing, performance testing and user acceptance testing.

Workflow and UI (User Interface) design in ERP software are more complex than average business software.

ERP training is expensive because workers almost invariably have to learn a new set of processes of doing their daily tasks besides learning how to use the ERP software. To reduce the cost of ERP training and to ease the transitions from old processes to new, organizations often seek the help from training companies which are specialized in coaching workers on using ERP software from particular vendors.

1.3 Business Benefits Optimisation

In addition to controlling costs, successful IT projects have positive, measurable business results.

An organization has to do meticulous planning, devise strategies before going ahead with ERP. ERP can cut down costs; improve the quality of working time and by and large. It helps in making the maximum use of technological advancements.

ERP has enabled organizations to do away with laborious and time consuming process.

1.4 Global Supply Chain and Operational Integration

Today's supply chains are more globally than ever. Emerging economies provide greater marketing opportunity and an ability to move operations to more cost-effective job markets. However, these global opportunities are often met with global challenges. Fragmented supply chains, inconsistent operations, siloed organizations, conflicting priorities, and lack of visibility to global performance are all common symptoms of many global operations.

The goal of global supply chain integration is to deploy one integrated, but globally dispersed, value chain or network that serves the entire worldwide business. The importance of global integration to the Multi-National Company (MNC) lies in the differential advantage to be gained from the ability to exploit differences in capital and product markets, to transfer

learning and innovation throughout the firm, and manage uncertainty in the economic or political environment in different countries or regions.

Globally integrated supply chain processes leverage operational flexibility to achieve a dynamic balance between global supply and demand. As demand patterns change globally, dynamic supply/demand balancing allows the firm to utilize global capacity more effectively and align scarce, interchangeable sources of supply with global demand opportunities to optimize business results.

Researches had identified several dimensions of global integration:

- The need for a central point and regional representation in the global integration process
- Standardization of products and processes
- Global business knowledge at both the firm and market levels.

Global integration of supply chain processes has been shown to have significant benefits as well as costs. Benefits include: improved operating flexibility, capacity utilization, exploitation of geographic differentials in growth and profitability, management of geographic demand uncertainty, management of legislative and economic risk, exploitation of geographic cost differentials, and global customer service. Costs of global integration include increased switching and coordination costs.

Operating flexibility is a particularly significant benefit of global integration. The flexibility to shift production and supply across regions as global demand patterns change allows the firm to use capacity more effectively and selectively satisfy demand. This flexibility allows the firm to achieve other benefits of global integration. Operating flexibility also enables a firm to better manage legislative and economic risk.

1.5 ERP Business Performance Measurement and Analytics

As simple as it may sound, companies cannot perform well if they do not measure their ERP results. Whether it is measuring current process performance, customer satisfaction, marketing effectiveness, or time to market, performance measurement is a critical component of business success. This requires a focus on measures more robust than net income or cost vs. budget. Unfortunately, most organizations are not strong in this area.

An ERP projects specializes in helping organizations quickly measure and compare performance to identify "quick hits" and other opportunities for improvement as part of their.

Once these opportunities for improvement are identified, the ERP developers help define an ongoing improvement plan that includes:

- Root Cause Analysis for ERP Underperformance;
- Actions for Improvement, Including Milestones and Owners;
- Post ERP Implementation Measurement;
- ERP Organizational Change Management activities to enable changes.

1.6 Business Strategy Planning and Execution

Using of ERP could help bring insight to companies in a number of ways. It could bring best practices from a number of industries, an ability to help define and articulate, map, and align a business strategy, and most importantly, an organized approach to translate or to operationalize a business strategy into results.

Merger and Acquisition Integration

In today's global competitive environment, an increasing number of companies are merging with and/or acquiring other companies. Whether it is to enter foreign markets,

expand product lines, or to gain more economies of scale, companies in mature industries are finding it increasingly difficult to improve results on their own.

However, combining with another company is just the first step in a successful merger or acquisition. Most mergers ultimately fail to create business value, primarily because of poor integration efforts.

Using of ERP has a proven approach to effectively integrate companies that have recently gone through the merger process. It can help:

- Identifying and quantifying opportunities to increase revenue and decrease costs within the new post-merger organization;
- Standardization processes and business processes to eliminate inefficiencies to reduce costs and increase quality;
- Reorganization overlapping jobs and functions, creating a more streamlined and agile organizational structure;
- Assessing cultures of the separate organizations and implement a cultural change plan to integrate the cultures of the newly combined companies;
- Implementation performance measures and Key Performance Indicators to benchmark business and process results against other world-class organizations;
- Implementation organizational change programs that allow employees to more effectively adapt to the new organization.

Chapter II ERP implementation in Romanian organizations

Organizational change management means a lot of different things to different people and organizations. It is a broad topic that encompasses everything from ensuring employee buy-in to organizational design to communications and training. It might include cultural assessments, organizational assessments, executive alignment, and many other topics.

Those Romanian organizations that ERP solutions had implemented gained some important advantages:

- increased productivity of the sales force, by on-line connection with the SAP system;
- optimized service to customers, providing at-hand information on accounts and instant processing of sales orders;
- high security level, there is not possible interference of non-authorized users;
- useful decision tool, empowering the business executives with critical functionality at low operating costs.

2.1 Change management and ERP projects

Change management describes the strategies and activities that support individuals, teams, and organizations through the challenges associated with change.

Increasingly, ERP implementation consultants began to incorporate change management activities into the overall ERP project effort. Most of the change management strategies employed on ERP projects have two components: communication and training.
Communication

In order for an ERP project to be successful, those impacted by the project must understand it. Particularly, they must understand why the project is occurring, and why the organization cannot continue to work in its current state. Workers must understand how the project will improve the business environment, both for the organization and for the individual, and they must also understand how the project will impact them, both positively and negatively. To successfully convey this information to impacted stakeholders, change agents develop and execute communication plans. Developing a communication plan involves

identifying all of the impacted stakeholders within the organization, determining the most effective forms of communication for each of these stakeholders, and developing a schedule for disseminating carefully crafted messages to the right people at the right time.

Training

For an ERP project to be successful, employees must understand how their work will change, and must be given the training to perform their work within the new business environment. To this end, change agents should develop a training plan that identifies, often by role, the training each impacted stakeholder group will need to perform their jobs in the new environment. Change agents should also identify the best training mechanisms for the organization (for example, instructor-led training, computer-based training, sandbox work environments, etc.) and develop a training curriculum that meets the specific needs of the organization.

Sometimes, in an effort to manage organizational change with regard to workload transitions that occur during ERP initiatives, some implementation consultants will recommend the establishment of an organizational impact lead, who is charged with dealing directly with these issues. Workload transitions can sometimes have implications on labour agreements that must be considered

Despite its value in helping organizations undertake long-term improvement initiatives, change management remains largely misunderstood in the government community. Below are just some examples of the common misunderstandings about change management:

- As many ERP clients have begun to appreciate, change management is a critical factor in the success of enterprise solutions, largely because it deals with the most important - and volatile - aspect of the implementation process: the people. Even so, many ERP implementation consulting firms minimize the need for change management services by offering these services in a lukewarm manner to keep proposal costs down.
- Organizations often make the mistake of believing that change management is something that can be attended to after an ERP initiative has been completed. The presumption is that the organizational challenges and cultural issues will not adversely impact the initiative during implementation and that any problems can be fixed once the system is in place. Organizations regularly make this crucial mistake. They ram the system into the organization with the expectation that they will be able to coax people into optimizing the system later. This does not take into account the fact that an organization's cultural challenges can limit the ultimate effectiveness of an ERP system even before a system has been selected; they will certainly undermine the systems during and long after the implementation. For this reason it is critical that the organization address resistance before, after, and throughout the life of an ERP project.

Organizational development seeks to understand an organization's dysfunctional dynamics and to develop strategies and processes to improve those dynamics. Business process reengineering seeks to understand the factors that contribute to inefficient or ineffective business processes and to reengineer those processes by changing/improving the contributing factors. Change management assumes that improvements have already been made and must be incorporated into the organizational culture; it aims to develop and execute strategies to mitigate the organization's resistance to change.

2.2 ERP implementation in Romanian organizations

In the case of the implementation of an integrated system the decision-making process is determined by the problems arising from the intra-corporate collaboration and interaction, but especially from their isolation.

Any implementation of an ERP solution will have a strong effect at the company level. Consequently, these implementations must be monitored and audited in order to ensure the success of such an endeavour, since they imply higher risks than in the case of accounting, payment or classical fixed assets management applications.

There is no Romanian tradition of IT system development and thus no certain specific practice of their integration.

Any implementation of an ERP solution has a strong effect at the company level.

In most of the cases, Romanian ERP implementation auditing would highlight [2]:

- *Poor project planning* – since audit and control lack from these projects, there are no people liable for such tasks;
- *Lack of auditing* of the areas in which the implementation of ERP solutions affects the internal auditing of the organization;
- *The competence of professional accountants* is probably the most serious issue by far. In most of the cases, the ones involved in company auditing lack the knowledge and abilities required for the understanding of such systems. Mention should be made that auditing is exclusively computer-based;
- *Insufficient familiarity* with the existing solutions and the technologies on which these solutions are based – which leads to the purchase of an application, often disregarding the real necessities of the company;
- *Audit reports* are often considered mere certificates of “good behaviour”, the recommendations they contain never being put to practice.

Relationships among Business Intelligence (BI), Customer Relationship Management (CRM), Enterprise Resource Planning (ERP) and Supply Chain Management (SCM) are presented in the bellowed figure (Fig.1). The cornerstone of any robust business solution that ensures the effective management of a business is the solution of ERP type, with which every other solution will be integrated.

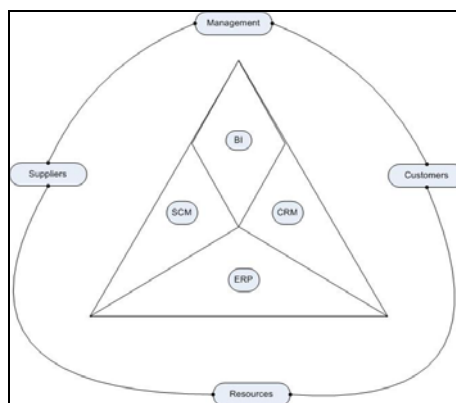

Fig. 1 Relationships among BI, CRM, ERP and SCM

Assisted by the integrated software solutions, enterprises can:

- Manage more effectively the resources
- Adapt more easily to the changes in the economy

- Forecast the evolution of the company,
- Improve the activity.
Thus, companies will generate increases of their profits.
Professional solutions for IT resources management can:
- Contribute to a reduction of the operational costs
- Minimize the impact of the unforeseen downtime on a business system.

References

- [1] **Anthony, R. A.**, *Enterprise Resource Planning*, Business Reference: Encyclopedia of Management, www.referenceforbusiness.com/management/Em-Exp/Enterprise-Resource-Planning.html
- [2] **Munteanu, A., Fotache, D.**, *Auditing integrated systems. Romanian realities*, *Social Science Network*, http://papers.ssrn.com/sol3/papers.cfm?abstract_id=905183
- [3] **Olson, D. and Olson, D.**, *Managerial Issues of Enterprise Resource Planning Systems*, Mc Graw Hill Companies, 2003

* Violeta Sima, lector drd. ing.ec., Universitatea "Petrol-Gaze" Ploiești, Bd. București, nr.39, tel. 0244-573171, int.221, e-mail: violeta.sima@gmail.com

Business-to-Everyone – a new paradigm in e-Business

Violeta SIMA *

Abstract

În perioada actuală, în care Internetul a pătruns aproape în toate sectoarele, se constată că granița între B2C și B2B și e-Business nu este netă. Inițiativele B2C necesită modalități de vânzare conduse într-o manieră complexă, dar și configurarea capabilităților lor conform modelelor care, tradițional, se găsesc în B2B e-Commerce, în timp ce, inițiativele actuale de B2B e-Commerce includ trăsături care aparțin, mai curând, ofertelor de B2C.

Convergența rapidă a modelelor de B2C și B2B a creat o nouă paradigmă, “Business-to-Everyone” (B2E), în care regula o reprezintă furnizarea de clienți cu experiență personalizată, cu acces rapid la produsele și serviciile adecvate.

Forward

Business-to-business (B2B) is a term commonly used to describe electronic commerce transactions between businesses. While B2B exists both online and offline, the acronym is used to describe the online variety. B2B has evolved to encompass supply chain management as many companies outsource parts of their supply chain to their trading partners. B2B is 100% Relationship Marketing. The relationships among partners is a long term one, being strongly influenced by the actual networking industrial structure, in which the system integrators (organizations holding well known brands, licenses for technologies) coordinate a network of partners organizations covering the whole industrial value chain. The global-center firm detains control of vital functions meanings management-marketing-research and develops international manufacturing networks by dispersion of the manufacturing facilities among different countries, technological and functional fragmentation of the manufacturing, global supplying. On the top of value chain of an industry, competition is of oligopol type, while at base it is high. Those firms that compete in order to become suppliers of the great firms which have control for different industries, use B2B marketing as a tool for global market research, as a communicating tool, advertising tool etc. Address audience is restricted being represented by specialists.

Business-to-Consumer (B2C), sometimes also called Business-to-Customer describes activities of E-businesses serving end consumers with products and/or services. It is often

Associated with electronic commerce but also encompasses financial institutions and other types of businesses. B2C relationships are often established and cultivated through some form of Internet marketing. The concept of matched to customer marketing, that carry to transform the relations from Business-to-Consumer (B2C) into partnerships, makes that, by applying the networking marketing techniques, between B2C and B2B or unique customer concept versus market share customer no more differences exist.

Chapter I Business to Everyone Concept

The Internet is reshaping many things, including the handling of customer relationships. Different market segments demand different treatments. B2B selling models are typically more complicated, involving buyers with unique business requirements and multiple buyers from the same company. B2C models are more personalized and focus on an individuals' specific needs. The key is creating customer loyalty and repeat purchasing [5].

In this new world, where Internet becomes more and more important and significant, the line between B2C and B2B e-Business is blurring [5]. B2B buyers increasingly expect B2C-like personalized experiences, while B2C companies are looking to extend their sales models to new markets. As a result, B2C initiatives now require complex guided selling as well as configuration and order management capabilities traditionally found in B2B e-Commerce, while B2B e-Commerce initiatives now include features more typical of B2C offerings such as ratings, reviews and promotions.

The technology – namely the Internet – is shifting the way we all do business and we cannot ignore its implications. Virtually every company and organization can toss the old rules of marketing out the window. The Internet has blown the doors of marketing wide open, making it an imperative for businesses to communicate in new ways or suffer the consequences. The days of calling a company a B2C or B2B are gone. Today's it's all about Business to Everyone. The Internet has revolutionized the way companies advertise.

The fast-moving convergence of B2C and B2B business models has created a new "Business-to-Everyone" or B2E paradigm in which providing customers with a unique and personalized experience with quick and easy access to the right products and services is the rule, not the exception [5]. B2E means that, in an increasingly commoditized product world, customers base their buying decisions more often on a company's ability to satisfy their particular needs; offer the right pricing and provide visibility to critical process information.

Today's media environment makes possible to go right to the people who impact a SME bottom line. In other words, SME's need to take their business to everyone. This is *B2E concept*.

Although the blurring of B2C and B2B will have a powerful effect on business, it will not erase the differences that exist between these markets. B2B companies now need to provide their customers with product and service catalogs, standardized pricing, promotions, order management, fulfillment and service. A B2E e-Business solution must support all these capabilities.

Chapter II B2E Requirements

In the B2E world of e-Commerce, selfservice options need to enable potential buyers to quickly and easily find, configure and purchase the right products and services at the right price while being easily searchable and intuitive. This process must be dynamically transactional:

capturing, distributing and fulfilling orders promptly and accurately while providing status and details on demand throughout the fulfillment process.

B2E initiatives also must integrate with traditional selling processes. For example, Web self-service interactions must instill customer confidence by allowing them to contact the sales representative for help if it is necessary and also check on order status by any means they choose, be it over the phone, through e-mail or in person.

If channel partners, distributors and resellers are part of the sales model, the automated sales experience must also synchronize with them.

For companies with multiple products and services, having a flexible platform that enables them to offer multidivisional products/solutions is essential. As such, the platform also must be able to integrate into multiple back-end systems.

Chapter III Advantages of B2E Use

SME's are strong varied in shape or form and, consequently, they are difficult to describe. First and foremost, because SME's can be segmented in many ways: size, number of employees, revenue, international presence, whether it is independent or part of a larger group; secondly, because SME's differ greatly from one another.

As a result, marketing products or services to SME's is a job in itself for it requires a lot of sub-segmentation. Selling to SME's is all things to all people; sometimes on the fringe of consumer marketing, some other times on the fringe of corporate marketing. The behaviour patterns of the latter are very close to those of consumers.

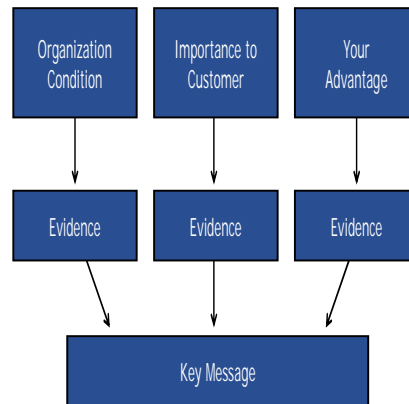

Fig.1 A new approach of Marketing Messages

3.1 Sales and Marketing Propositions

The challenge: To understand how to enhance existing sales and marketing activity targeting customers and prospects

The SME's require a full evaluation of the effectiveness of sales and marketing activity, and are looking for guidance on positioning and product propositions in order to increase market share. B2E is brought into the business to evaluate the sales strategy and identify best prospects. The challenge then is to evaluate strategic communications and subsequently create new sales and marketing guides. Working alongside existing sales and marketing teams, B2E ensures the

SME's propositions get through to their clients effectively, and create the right impression of the business.

B2E consultants spend time with client facing staff and key clients in the business and find out how their customers are being engaged, following this process, they are able to suggest ways in which process and messages can be enhanced in order to make a business proposition simple and hard-hitting.

3.2 Product Rationalisation

The challenge: To evaluate and rationalise an existing product portfolio and suggest new products and development directions

One of the key drivers in any marketing data business is its product portfolio. Often an organisation is too busy dealing with day to day client issues to stand back and evaluate its product portfolio objectively. B2E is able to conduct a full audit of the existing products and compares them to the competitive market space. This allows them to look at the opportunities generated from their products in an objective and informed way. B2E also advises on the potential next steps in the development of the product portfolio.

3.3 Automated Application Decisioning

The Challenge: Product allocation at application point to maximise spends whilst minimising risk.

The SME's require an automated decision mechanism which can enable their product to be allocated to new customers at application point in such a way as to maximise the potential spend but minimise the risk of non-payment.

B2E creates solutions that combine the potential value with the potential risk to assess the overall worth of the customer. Through segmentation and scoring B2E is able to rank each customer and the contribution and breakeven analysis allowed specific terms of business to be allocated to each ranking. New applications can then be processed through this system and the best terms offered to the customer.

Scorecards and Modelling

B2E can be useful in the development and application of analytical modelling solutions for both marketing and risk.

B2E's consultants are able to develop customised scoring solutions to help control risk of an organisation's portfolio, maximise resources, increase competitiveness and improve profitability.

Techniques which can be incorporated include:

- statistical regression scorecards
- segmentation analysis
- data mining algorithms
- knowledge-based information models.

B2E's marketing models enable businesses to increase customer profitability; to acquire and retain top prospects through effective, targeted commercial strategies and communication activities.

B2E's risk solutions enable businesses to improve decision making across the entire credit life cycle, including decisions for granting new credit, monitoring and managing existing accounts, retaining best customers and controlling debt management.

Review and Analysis

A B2E team of consultants and analysts are able to offer SME's unparalleled analytical support capabilities. B2E can provide leading edge solutions to maximise marketing activity, minimise credit risk, automate effective customer management strategies and evaluate portfolio performance through the optimisation of data, analysis and expertise.

The fundamental information gained from the analysis B2E can offer enable a SME to make more effective business decisions.

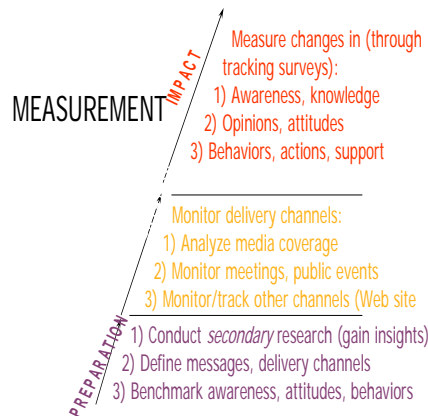

Fig. 2 The Evaluation Process

3.4 Identification of 'Best' Prospects through Marketing Models

The Challenge: Costly marketing literature required accurate identification of the “best” prospects to contact.

The SME's have large prospect databases from which it is possible to draw potential prospects. The identification of who to mail is becoming increasingly difficult. The mailings with high response rates are highly risky and often decline at application point. Low risk of non-payment results in low response rates and low life-time value. The challenge is to develop marketing scorecards which could be combined to categorise the prospect data by risk, response and value.

B2E developed marketing scorecards using multiple linear regression. The SME's can reduce the number of mailings - reducing the cost of the campaign whilst maintaining the same response rate and increasing the life-time value.

Instead of Conclusions

Although the blurring of B2C and B2B will have a powerful effect on business, it will not erase the differences that exist between these markets. However, it is clear that B2B companies now need to provide their customers with product and service catalogs, standardized pricing, promotions, order management, fulfillment and service. A B2E e-Business solution must support all these capabilities.

Companies that understand the Internet's impact has on consumer expectations and are actually able to provide an experience that meets each of their customers' unique preferences, whether they are B2C or B2B, will be the ones that find success.

With a successful B2E campaign, a company will obtain:

- Enhanced brand identity
- Improved share of mind among its target customers
- Better prospects delivered to its website
- Consistent stream of leads and qualified prospects
- Solidified customer loyalty
- Superior referrals
- A more robust bottom line.

B2E combines the personalization and simplification of B2C online selling with the support for more complex processes, including guided selling, configuration and distributed order management for B2B environments.

Companies that understand the Internet's impact has on consumer expectations and are actually able to provide an experience that meets each of their customers' unique preferences, whether they are B2C or B2B, will be the ones that find success.

References

- [1] **Anghel, L.D.**, *Business to business Marketing*, București, Editura ASE, 2005;
- [2] **Bask, A. H.**, *Relationships among TPL providers and members of supply chains - a strategic perspective*, *The Journal of Business & Industrial Marketing*; 2001; 16, 6/7; ABI/INFORM Global, pg. 470;
- [3] **Kotler, Ph. and Armstrong G.**, *Principles of Marketing*, Prentice Hall; 11th Edition, 2005;
- [4] **Kotler, Ph. and Keller K. L.**, *Marketing Management*, Prentice Hall; 12th Edition, 2006;
- [5] **Ramoutar, K.**, *Business to Everyone: Expanding B2B Boundaries*, www.b2bmarketingtrends.com;
- [6] **Rosenberg, J. M.**, *Dictionary of marketing and advertising*, New York, J. Wiley, 1995;
- [7] * * * *Marketing*. Ghid propus de *The Economist*, București, Editura Nemira, 1998 ;
- [8] * * * *Dicționar de marketing*, București, Editura Economică, 2003.

* Violeta Sima, lector drd. ing.ec., Universitatea "Petrol-Gaze" Ploiești, Bd. București, nr.39, tel. 0244-573171, int.221, e-mail: violeta.sima@gmail.com

MANAGEMENTUL BAZAT PE CUNOȘTINȚE ÎN ECONOMIA CONTEMPORANĂ

Camelia ȘTEFĂNESCU*
Laura POPA*
Liliana CONSTANTINESCU*

Abstract

The study analyzes the determining role of the management based on knowledge in the modern society, which itself relies on knowledge. This new organizational model is capable of valorizing the employees' creative potential, of conceiving and developing projects. It is characterized by the improvement of the managerial competences and processes, by the decentralization of decisions, the growing importance of the externalizing of the specialized activities explicitly and of the internalizing of the highly specialized activities. The study considers the concepts, the characteristics and principles of the management based on knowledge. An analysis is also made of the critical role of the scientific research in substantiating the new system of management. The creation of a knowledge-based society and the development of the institution processes of the knowledge-based managerial practices in organizations are extremely complex actions. The development and promotion of these actions are currently the tasks of the scientific and academic community. The universities must find solutions to overcome the limits occurring at an organizational level by means of solid projects of scientific research, by sustained actions of dissemination of the results of the research. In the scientific environment this responsibility is assumed by including the topics related to the development of the organization through innovation and knowledge development in the research agenda. It is also important to launch certain research programs that would give an impulse to the scientific investigation in the field of the knowledge-based management, that would stimulate cooperation in the scientific and economic environment, and that would promote excellence in the economic research.

Key words: knowledge-based society; knowledge-based management; scientific research; valorization of knowledge

Introducere

Capacitatea organizațiilor de a se adapta la cerințele economiei viitorului depinde, în mare măsură, de dezvoltarea unui nou tip de management, un management centrat pe valorile cunoașterii și ale creației științifice. În opinia multor specialiști economia viitorului, organizația și managementul acesteia ar trebui denumite *Economia, Organizația și*

Managementul bazate pe cunoștințe. Aceste noi concepte sunt operaționale în acest început de secol, a cărui bogăție și putere „vor decurge, cu prioritate, din resursele intangibile, din capitalul de cunoștințe” (Nicolescu, O., 2005, p.121).

1. Considerații privind abordarea conceptuală și principiile managementului bazat pe cunoștințe

În literatura de specialitate se fac, în ultimii ani, numeroase trimiteri la economia, organizația și managementul bazate pe cunoștințe. Cu toate acestea, frecvența utilizării acestor termeni nu presupune și un consens de opinii privind modul de abordare a problematicii. Procesele pe care le presupun sunt deosebit de complexe generând adesea abordări diferite.

Provocare majoră a acestui secol, managementul bazat pe cunoștințe apare ca rezultat al progresului cunoașterii științifice, progres obținut prin valorificarea operativă a rezultatelor cercetării științifice. Acest nou tip de management se fundamentează pe cunoaștere, cercetare științifică și valorificare optimă a rezultatelor obținute. Noul sistem de management apare și se dezvoltă numai în cadrul organizației bazate pe cunoștințe, definită drept „o colectivitate de lucrători cu munca de concepție, interconectați printr-o infrastructura computerizată” (Holsapple C.W., Whinston A.B., 1987). Acest nou model organizațional este capabil să dezvolte și să valorifice potențialul creativ al salariaților, să conceapă și să dezvolte proiecte. El se caracterizează prin îmbunătățirea competențelor și proceselor manageriale, prin descentralizarea deciziilor, accentuarea externalizării activităților specializate explicit și internalizării activităților înalt specializate. Apar forme structural-organizatorice de tip rețea. Organizația, în ansamblul său, înregistrează procese de schimbare cu efecte imediate în creșterea capacității sale de a crea, atrage și utiliza eficient noi cunoștințe, devenind astfel mai performantă.

În ceea ce privește managementul bazat pe cunoștințe, definirea conceptuală a acestuia este complicată, existând numeroase abordări diferite. Astfel, din perspectivă informatică, acesta poate fi definit ca un demers orientat în sensul dezvoltării capacității cognitive a salariaților unei organizații prin valorizarea surselor de informații, experienței și abilităților lor. Din perspectivă managerială, o abordare mai amplă și mai explicită întâlnim în lucrările profesorului Ovidiu Nicolescu (2005, p. 57), care definește managementul bazat pe cunoștințe atât din perspectivă științifică, cât și din perspectiva acțiunilor practice. În accepțiunea sa, managementul bazat pe cunoștințe, ca știință, constă în „studierea proceselor și relațiilor manageriale bazate pe cunoștințe, în descoperirea legităților care le guvernează și în conceperea de noi sisteme, metode și tehnici, în vederea creșterii performanțelor și funcționalității organizațiilor, valorificând marile valori ale cunoștințelor”. Ca activitate practică, „constă în utilizarea cunoștințelor, prin care se asigură o valorificare superioară, comparativ cu perioada precedentă, cu multiple valențe ale cunoștințelor.” În viziunea aceluiași autor sunt formulate principiile care stau la baza noului tip de management. Sintetizate, acestea au în vedere următoarele aspecte:

- cunoștințele dețin locul primordial în toate sferile vieții economice, reprezentând cea mai valoroasă resursă;
- cunoștințele apar ca element esențial al obținerii performanței în cadrul organizației;
- cunoștințele constituie sursa principală de putere pentru indivizi și organizații;
- ignorarea managementului bazat pe cunoștințe costă mai mult decât adaptarea lui la nivelul organizației;
- apar noi responsabilități în legătură cu gestionarea și implementarea cunoștințelor și tehnologiilor avansate;

- managementul bazat pe cunoștințe necesită manageri specializați;
- managementul bazat pe cunoștințe presupune învățarea continuă.

2. Complexitatea trăsăturilor managementului bazat pe cunoștințe

Trăsătura esențială a managementului bazat pe cunoștințe constă în ”asimilarea cunoștințelor de vârf ale științei și tehnicii și, prin utilizare, transformarea lor în avantaj competitiv” (Bogdan, I., 2006, p. 57). Această trăsătură se regăsește, de altfel, în funcțiile managementului bazat pe cunoștințe, funcții care presupun previzionarea cunoștințelor necesare și a surselor de care are nevoie organizația pentru obținerea lor, crearea de noi cunoștințe și consolidarea celor existente prin învățare continuă și cercetare științifică și, în sfârșit, utilizarea, valorificarea cunoștințelor în cadrul organizației, proces care să conducă la spor de valoare pentru organizație, la obținerea performanței.

Este evident faptul că, obținerea performanței nu este posibilă fără cunoștințe noi, fără intervenția permanentă și substanțială a cercetării științifice, care reprezintă suportul de bază al noului tip de management. De altfel, în cadrul Comisiei Europene se susține faptul că în societatea bazată pe cunoaștere „cercetarea științifică și tehnologiile vor reprezenta mai mult ca niciodată motorul progresului economic și social”. Acest lucru se manifestă pregnant, în ultimii ani, în spațiul european, prin diversificarea cercetării științifice și orientarea acesteia spre abordarea unor problematici manageriale complexe (teoria armonizării sistemelor; managementul orientat spre cultura organizației; comunicarea managerială în organizația bazată pe cunoștințe; managementul intercultural; impactul globalizării asupra managementului organizației etc.). Rezolvarea acestor probleme este impusă de necesitatea amplificării volumului de cunoștințe în domeniu, cunoștințe solicitate tot mai intens de noul sistem de management.

Într-o organizație bazată pe cunoaștere, managementul are o altă factură și mod de aplicare. Au fost menționate noile funcții ale managementului bazat pe cunoștințe. Trebuie să subliniem, de asemenea, și faptul că în economia modernă crearea, comunicarea și valorificarea cunoștințelor presupun practicarea unui management flexibil în cadrul căruia linia de demarcație dintre latura informală și cea formală se estompează vizibil. Apar, de asemenea, noi repere ale culturii organizaționale legate de creativitate, comunicare, învățare continuă (life-long learning), perfecționare. Evident, trăsăturile managementului bazat pe cunoștințe sunt complexe, ele cantonându-se în zona utilizării, dezvoltării și partajării cunoștințelor, a realizării parteneriatelor în inovare și valorificare a tehnologiilor informaționale, învățare permanentă etc.

Specifice societății moderne, organizațiile bazate pe cunoștințe structurează responsabilități noi privitoare la crearea, gestionarea și diseminarea cunoștințelor (au apărut noi roluri manageriale: director pentru probleme de cunoaștere, responsabil de proiecte de învățare continuă). Managerii unor asemenea organizații conștientizează într-o măsură mai mare rolul și valoarea cunoștințelor în competiția pe piață, fiind preocupați permanent de crearea, atragerea și valorificarea în cadrul organizației a cunoștințelor și tehnologiilor avansate. Ei trebuie să aibă capacitatea de a adapta organizația la cerințele unei economii moderne, bazate pe cunoștințe.

3. Instituirea practicilor managementului bazat pe cunoștințe - o provocare pentru societatea românească

România, în angajarea ei pe calea dezvoltării durabile, nu se va putea sustrage noului tip organizațional, propriu societății bazate pe cunoaștere. Chiar dacă nivelul de dezvoltare ne poziționează încă departe de țările avansate economic, mediul organizațional românesc nu

poate face excepție de la orientarea globală a societății contemporane către cunoștințe și tehnologii avansate.

La nivelul dezbaterilor și al analizei teoretice, conceptele de economie, organizație și management bazate pe cunoștințe au pătruns și sunt consolidate în mediul universitar-academic. De asemenea, proiectele de cercetare destinate acestui domeniu sunt deja o prezență semnificativă în tematica de cercetare fundamentală și aplicativă a institutelor de cercetare și a universităților din România. În această direcție se constată o diversificare a cercetării în domeniul managementului, diversificare care a dus la abordarea problematicii complexe a organizației și managementului bazate pe cunoștințe (sinergetica sistemelor tehnico-economice, modelarea și simularea proceselor economice, problema reengineering-ului în contextul economiei românești, metodologiile manageriale, managementul strategic, exigențele societății bazate pe cunoaștere privind managementul organizațiilor și altele). Din păcate, însă, la nivelul majorității organizațiilor valorizarea acestor concepte reprezintă, în cel mai bun caz, un deziderat îndepărtat, o problemă de viitor de care organizația se poate dispensa în prezent. Este vorba, în special, de organizațiile mari, cu un management mai puțin flexibil și mai puțin atașate demersurilor inovatoare. La nivelul firmelor mai mici, cu expunere externă accentuată, s-a conturat convingerea că singura cale de succes pe termen lung este adoptarea unei viziuni diferite cu privire la modul de a concepe și practica managementul. În acest sens, angajarea întregii organizații în crearea, obținerea, asimilarea, înțelegerea și valorizarea cunoștințelor sunt acțiuni care au început să capete contur. Este adevărat, însă, că instituirea practicilor manageriale bazate pe cunoștințe se realizează încă în forme experimentale în aceste organizații (Băgescu, O., 2006, p.150).

Managementul bazat pe cunoștințe poate fi privit ca un demers care angajează acțiuni strategice specifice, orientate spre motivarea organizației în direcția acumulării și valorificării de noi cunoștințe prin stimularea învățării continue. Conceperea și practicarea managementului bazat pe cunoștințe este pentru România o necesitate evidentă și garanția dezvoltării durabile a economiei.

Crearea unei societăți bazate pe cunoaștere și dezvoltarea proceselor de instituire la nivelul organizațiilor a practicilor manageriale bazate pe cunoștințe sunt acțiuni extrem de complexe. În prezent, rolul de a dezvolta și promova aceste concepte revine mediului științific și academic. Prin proiecte solide de cercetare științifică, prin acțiuni susținute de diseminare a rezultatelor cercetării, institutele de cercetare, universitățile trebuie să găsească soluții de a depăși limitele apărute la nivel organizațional. În mediul științific românesc această responsabilitate este asumată prin includerea pe agenda de cercetare a temelor vizând dezvoltarea organizației prin inovare și dezvoltare de cunoștințe.

Cercetarea științifică este sursa reală de revoluționare a cunoștințelor, garanția progresului economiei românești pe termen mediu și lung. Punerea în practică a proiectelor de dezvoltare a unei economii bazate pe cunoaștere nu este o sarcină facilă, ea solicitând specialiști de top, în pregătirea și formarea cărora învățământul universitar românesc are rolul semnificativ.

Concluzii

Societatea modernă promovează noi metode și modele de aplicare a managementului pe bază de cunoștințe, modele care să permită organizației obținerea performanței economice. Acest tip de organizație reprezintă o condiție necesară și obligatorie pentru funcționarea unei economii competitive, bazate pe cunoștințe.

În condițiile tendinței mondiale de orientare spre societatea bazată pe cunoaștere, România este obligată să respecte aceeași direcție dacă își dorește o poziție demnă în economia viitorului. Rolul cercetării științifice este esențial în realizarea acestui deziderat.

Este prioritară lansarea unor programe de cercetare care să impulsioneze investigația științifică în domeniul managementului bazat pe cunoștințe, să stimuleze cooperarea în mediul științific și economic, să promoveze excelența în cercetarea economică.

Bibliografie:

[1] Băgescu, O., 2006, *Organizația bazată pe cunoștințe și capacitatea ei de asimilare a cunoștințelor dobândite*, în: „Elemente de metodică a cunoașterii științifice și valorificării cunoștințelor”, Editura Universitară, București

[2] Bogdan, I. (coord.), 2006, *Elemente de metodică a cunoașterii științifice și valorificării cunoștințelor*, Editura Universitară, București

[3] Bogdan, I., 2006, *Managementul performanței - în perspectiva integrării europene, globalizării și schimbării*, în: „Economie teoretică și aplicată”, nr. 6, București

[4] Holsapple, C.W., Whinston, A. B., 1987, *Knowledge-based organisation*, Information Society

[5] Nicolescu, O., Nicolescu, L., 2005, *Economia, Firma și Managementul bazate pe cunoștințe*, Editura Economică, București

[6] Nicolescu, O., Plumb, I., Vasilescu, I., Verboncu, I. (coordonatori), 2004, *Abordări moderne în managementul și economia organizației*, Editura Economică, București

[7] Ștefănescu, C., 2006, *Parcurs metodologic în cercetarea științifică managerială*, Editura Alma Mater, Sibiu

* Conf. univ. dr. Camelia ȘTEFĂNESCU

* Lector.dr. Laura Popa

* Lector dr. Liliana Constantinescu
Universitatea „Spiru Haret”, Facultatea de Management

ANALIZA MOTIVAȚIILOR ȘI MOTIVĂRII PERSONALULUI ÎN CONTEXTUL SCHIMBĂRII ORGANIZAȚIONALE

Daniel STOICESCU*

În contextul transformărilor sociale și economice care au loc pe plan mondial, schimbările practicilor sociale, reprezentărilor colective, stilurilor de comportament, mentalităților, generate de fenomenul schimbării influențează în mod deosebit acele țări care parcurg perioade de tranziție. Evenimentele din 1989 și din perioada imediat următoare, au atras un amplu proces de schimbare în țara noastră, care a cuprins domeniul social, economic și politic. Ca element funcțional al societății, Armata României a fost și este implicit influențată de transformările și schimbările care au loc în societate, iar în cadrul organizației militare un rol foarte important revine oamenilor, care prin schimbarea atitudinii asigură succesul și eficiența procesului schimbării.

Considerând că procesul de restructurare al Armatei României a diminuat interesul personalului față de acest sistem militar, ne-am propus:

a) să facem cunoscut personalului militar, felul cum îi vor implica viitoarele schimbări din organizația lor.

b) surprinderea modului în care transformările din organizația militară, influențează personalul sub aspectul:

- factorului uman,
- al randamentului profesional,
- al rezistenței la schimbare (conservatorism).

Scopul cercetării a impus următoarele sarcini:

- Abordarea teoretică a schimbărilor organizaționale și a modalităților de realizare a acestora;
- Evidențierea și argumentarea rolului abordării pozitive a schimbărilor în mediul intern și extern de activitate;
- Analiza detaliată a modelelor (etapizate) de gestionare a schimbărilor organizaționale descrise în literatura de specialitate precum și a metodelor și tehnicilor de reducere a rezistenței la schimbare;
- Evidențierea și argumentarea prevalării aspectului social asupra celui tehnic, pentru a realiza cu succes un proces de schimbare organizațională;
- Conturarea particularităților naționale cu referință la rezultatele încercărilor de schimbare, modul de derulare a proceselor transformaționale și susținerea acestora în contextul general, precum și definirea conceptului de motivare pentru schimbare, prin prisma analizării detaliate a teoriilor motivaționale de conținut și de proces;
- Evidențierea necesității realizării unor acțiuni concrete, pentru ca întregul proces de schimbare să fie rezultativ. Sarcinile cercetării au determinat structura ei logică, care cuprinde cinci capitole, concluzii, și bibliografie.

Despre schimbările organizaționale, în general, se poate spune că nu sunt nici bune nici rele, însă modul în care sunt planificate, implementate și coordonate este crucial pentru membrii organizației.

Actualitatea temei cercetate.

Orice organizație este cu atât mai competitivă, cu cât este capabilă să se dezvolte continuu pe multiple planuri. Acest imperativ rezidă în faptul că schimbarea este una din legile vieții și cunoașterea procesului schimbării, în scopul gestionării lui eficiente, este unul din factorii care pot asigura competitivitatea organizațiilor într-un mediu concurențial.

Modificările de mediu petrecute sau anticipate determină o redefinire a strategiilor utilizate de organizație, iar aceasta produce schimbări mai mult sau mai puțin radicale în plan organizațional.

Astfel, organizațiile nu se dezvoltă de dragul schimbării, ci pentru că fac parte dintr-un mediu de dezvoltare mai amplu și trebuie să reacționeze la pericolele și oportunitățile care apar. Pentru a supraviețui ele sunt, în permanență, forțate să se adapteze la noile condiții ale mediului în care există și funcționează.

Pentru aceasta am utilizat ca metode de culegere a informațiilor ce ne pot fi de folos:

1. Chestionarului AS II „Atitudine față de schimbare”, adaptat pentru organizația militară, urmărind cum este înțeleasă schimbarea:

- ca intervenție asupra sistemului de suport social, a condițiilor de lucru, a gradului de satisfacție a personalului.

- ca activare a valorilor legate de randament, organizare și eficiență.

- ca identificare a atașamentului oamenilor față de nevoia de schimbare -versus- păstrarea stării actuale care este considerată satisfăcătoare.

2. Chestionarul Crizelor de dezvoltare

Am ales acest chestionar deoarece organizația militară se află într-o perioadă de intense transformări, face parte dintr-un proces de dezvoltare amplu și trebuie să reacționeze la noile schimbări din mediu, la restricțiile, cerințele și oportunitățile care apar. La rândul lor, oamenii din organizația militară trebuie să se schimbe și ei, trebuie să acumuleze cunoștințe noi, să abordeze sarcini noi, să-și îmbunătățească gradul de competență, să-și schimbe obiceiurile de muncă, valorile și atitudinile față de modul de lucru din organizație. Practic, nu poate avea loc o schimbare reală în cadrul organizației, fără o schimbare de atitudine a fiecărui individ care își desfășoară activitatea în această colectivitate.

În concepția noastră, schimbarea organizațională reprezintă procesul prin care se urmărește adaptarea unei organizații la cerințele mediului în care își desfășoară activitatea, prin transformarea parțială sau totală a proceselor interne și a resurselor disponibile sau atrase, pe baza anticipării reacțiilor viitoare și a gestionării legale și eficiente a riscurilor potențiale, asociate mediului de desfășurare a activității. Credem că experiența umană constă în realizarea echilibrului dintre capacitățile noastre și provocările pe care trebuie să le înfruntăm.

Status-quo-ul se menține dacă capacitatea pe care o vedem definită ca raport între putere și voință devine egală cu provocarea privită tot ca raport între pericol și oportunitate. În sistemul militar la care de altfel ne vom referii și în cercetarea noastră, acest raport intră în calculul hotărârilor tactice luate de comandanți la diferite nivele ierarhice.

Schimbarea se produce atunci când acest echilibru se pierde și status-quo-ul este perturbat. Dacă capacitățile noastre sunt mai mari decât provocările, avem de a face cu o schimbare pozitivă, o oportunitate, dar dacă capacitățile sunt mai mici, există pericolul unei schimbări negative. Majore sunt schimbările care produc o perturbare considerabilă a tiparelor obișnuite după care se construiesc așteptările noastre.

În mediul militar schimbarea ca proces este privită ca o trecere de la un anumit status la un altul. Obiectivele sunt fixate și realizate la diverse niveluri, executarea și finalizarea lor fiind în general complementară. Dar, dincolo de planificarea foarte atentă, la fel de importantă este și implementarea și monitorizarea pas cu pas a rezultatelor obținute. Efectul scontat se va obține de fapt după o tranziție care nu poate fi cuantificabilă la nivelul statusurilor inferioare.

Obiectivele cercetării

- a) surprinderea acelor aspecte ale transformărilor din organizația militară, care influențează personalul sub aspectul factorului uman, al randamentului profesional și al rezistenței la schimbare (conservatorism);
- b) elaborarea unei modalități de evaluare a percepției personalului din organizația militară față de schimbare.

Important este momentul în care se realizează schimbarea și cine va participa la ea. Personalul trebuie angrenat în acest proces și trebuie ținut cont de faptul că întotdeauna vor exista angajați care se vor opune acestei schimbări. În acest fel, organizația se va afla între două forțe-forțele externe ce obligă la schimbare, și cele interne ce se opun schimbării.

Echilibrul dintre aceste forțe determină o anumită stare a organizației, caracterizată de un anumit nivel de performanță. Producerea schimbării necesită ruperea acestui echilibru, iar pentru a realiza o schimbare bună trebuie să se definească problemele, obiectivele, să se formuleze recomandările și să se implementeze soluțiile.

Ipoteza cercetării

Procesul de restructurare a armatei a diminuat interesul personalului față de acest sistem militar.

Detaliere metode și tehnici utilizate

Chestionarului AS II „Atitudine față de schimbare”, elaborat de Ticu Constantin și publicat în “Evaluarea psihologică a personalului”, Editura Polirom, 2004, adaptat pentru organizația militară. Prin intermediul acestuia am identificat atitudinea subiecților față de schimbare, orientată spre factorul uman, factorul randament profesional și atitudinea de acceptare sau de respingere a schimbărilor care se produc cu ocazia transformărilor care au loc în instituție. Am ales acest chestionar deoarece organizația militară se află într-o perioadă de intense transformări, face parte dintr-un proces de dezvoltare amplu și trebuie să reacționeze la noile schimbări din mediu, la restricțiile, cerințele și oportunitățile care apar. La rândul lor, oamenii din organizația militară trebuie să se schimbe și ei, trebuie să acumuleze cunoștințe noi, să abordeze sarcini noi, să-și îmbunătățească gradul de competență, să-și schimbe obiceiurile de muncă, valorile și atitudinile față de modul de lucru din organizație. Practic, nu poate avea loc o schimbare reală în cadrul organizației, fără o schimbare de atitudine a fiecărui individ care își desfășoară activitatea în această colectivitate.

Chestionarul evidențiază următoarele scale:

Scala “**personal**” identifică, în primul rând, valorile umane (îmbunătățirea sistemului de motivare al angajaților, îmbunătățirea comunicării, optimizarea relațiilor dintre șefi și subordonați și a relațiilor dintre angajați, creșterea gradului de implicare personală); realizarea schimbării prin intervenția asupra sistemului social, a condițiilor de lucru, a gradului de satisfacție a personalului.

Scala “**randament**” identifică, în primul rând, valorile legate de randament/productivitate (îmbunătățirea performanței colective, organizarea mai eficientă a activității, îmbunătățirea calității serviciilor, strategii mai bune de abordare și îndeplinire a sarcinilor); realizarea schimbării prin activarea valorilor legate de randament, organizare și eficiență.

Scala “**conservatorism**” identifică opiniile conservatoare, în favoarea păstrării situației existente, a stării actuale care este considerată satisfăcătoare și fără schimbări majore.

Este cunoscut faptul că reușita schimbării este condiționată în mare măsură de modul de percepere și de raportare a oamenilor la schimbare, iar managementul recomandă modalități de lucru care să înlăture fenomenele de surprindere și de atitudine ineficientă, oferă pârgă și mecanisme psihosociale care motivează, stimulează și implică activ oamenii și organizația militară, în ansamblu, în procesul de schimbare. Angajarea directă a oamenilor în planificarea și implementarea schimbării, informarea adecvată și pregătirea acestora pentru schimbare, este cea mai eficientă strategie pentru a depăși rezistența la schimbare. Implicarea oamenilor în planificarea schimbării duce la scăderea rezistenței la schimbare și creșterea interesului și devotamentului pentru schimbarea planificată. De asemenea, este foarte important să se înțeleagă faptul că modernizarea armatei în diverse planuri nu trebuie să se efectueze doar într-un sens, de sus în jos pe scara ierarhică, ci este imperios necesar să vină și în sens invers, adică de la subordonați, de la nivelurile ierarhice inferioare către cele superioare.

Chestionarul crizelor de dezvoltare

Acesta este un instrument folosit pentru identificarea timpurie a debutului unei crize în organizație. Este de dorit ca acest chestionar să se aplice **preventiv** în organizații pentru a identifica acele aspecte care încep să se degradeze pentru a se acționa din timp asupra lor.

Chestionarul crizelor de dezvoltare în organizație:

Criza de dezvoltare	A	B	C	D	E
1. Angajații au sentimentul că «nu au suficiente ore în zi pentru a-și termina treaba»					
2. Angajații își petrec prea mult timp rezolvând conflicte/incidente					
3. Angajații nu știu cu ce se ocupă colegii lor					
4. Angajații nu înțeleg direcția spre care se îndreaptă unitatea					
5. Sunt prea puțini comandanți buni					
6. Angajații simt că «dacă doresc ca un lucru să fie făcut bine, trebuie să îl facă ei înșiși »					
7. Cei mai mulți dintre angajați consideră că întâlnirile sunt pierdere de vreme					
8. Când se fac planuri, de foarte puține ori este urmărită desfășurarea acestora așa încât să se asigure că sunt duse la îndeplinire în maniera dorită					
9. Unii angajați simt că locul lor de muncă este nesigur					
10. Unitatea a crescut din punct de vedere al misiunilor dar nu și din punct de vedere al rezultatelor					
11. Adunarea numărului răspunsurilor de pe fiecare coloană					
12.	5	4	3	2	1
Rezultatul multiplicării liniei 11 cu 12					
13. Scor total obținut din însumarea scorurilor din linia precedentă (de mai sus).					

A: într-o foarte mare măsură

B: într-o mare măsură

C: în anumite momente (uneori)

D : într-o mică măsură

E : într-o extrem de mică măsură

Lotul de subiecți

Lotul este alcătuit din 125 subiecți (cadre militare, din care 25 ofițeri cu grad superior, 25 ofițeri cu grad inferior, 25, subofițeri, 25 maiștri militari și 25 soldați gradați voluntari) care își desfășoară activitatea în cadrul organizației militare analizate și se află de mai mulți ani sub influența transformărilor care au loc în această perioadă atât în societatea civilă cât și în cadrul instituției din care fac parte aceștia. Pentru a surprinde cât mai fidel atitudinea față de schimbările care au loc în această perioadă în organizația militară, am cuprins în cadrul lotului, subiecți proveniți în urma restructurărilor anterioare din alte unități, care prin încadrarea în baza aeriană au schimbat garnizoana de reședință. Cei mai mulți dintre aceștia sunt de sex masculin și au o vechime de peste cincisprezece ani de muncă în cadrul organizației militare, ceea ce înseamnă ca au experiență în privința schimbărilor care s-au efectuat de-a lungul timpului încă de la începerea implementării acestora. În cadrul lotului sunt cuprinse persoane cu studii superioare (49 %) și studii medii (51 %) din specialitățile de forțe aeriene. De asemenea, am evidențiat faptul că foarte mulți dintre aceștia au fost afectați într-o măsură foarte mare de aceste transformări care au loc în cadrul organizației militare.

Astfel, 35 % din personalul lotului și-a desfășurat activitatea în unități care au fost desființate, ceea ce a implicat schimbări foarte mari în desfășurarea în continuare a activității profesionale și chiar în viața personală și familială. Din acest lot, 36% dintre subiecți au o vechime în muncă de peste 15 ani, ceea ce este foarte important pentru acest studiu deoarece sunt implicați în acest plan de transformare a organizației militare încă de la primele măsuri întreprinse în acest sens.

Evaluare și interpretare

Chestionar „Atitudine față de schimbare”

Grilă de scorare și interpretare:

Scala 1: Factorul Personal .

Accent în primul rând pe valorile umane, îmbunătățirea sistemului de motivare a angajaților și a comunicării, optimizarea relațiilor dintre șefi și subordonați și a celor dintre angajați, creșterea gradului de implicare personală, încercând să realizeze schimbarea prin intervenția asupra sistemului de suport social (a cadrelor), a condițiilor de lucru, a gradului de satisfacție a personalului. „**Portocaliu**”

Scoruri mici: dimensiune puternic dezvoltată - angajații consideră că nu sunt urgente în acest sens, că inițiativele în acest sens nu sunt o necesitate sau o prioritate pentru strategia organizației, respingerea acestor inițiative.

Scoruri mari: dimensiune slab dezvoltată - angajații consideră că trebuie acționat în acest sens, își doresc măsuri în această direcție, considerând aceste inițiative benefice, necesare sau urgente, acceptarea inițiativelor în acest sens.

Scala 2: Factorul Randament

Accent în primul rând pe valorile legate de productivitate randament îmbunătățirea performanței colective strategii mai bune de contractare, aprovizionare mai bună, creșterea productivității randamentului, organizarea mai eficientă a activității, îmbunătățirea calității produselor serviciilor încercând să realizeze schimbarea prin activarea valorilor legate de randament organizare eficientă privilegiind sistemul militar. „**Galben**” sarcini multe, oameni puțini

- 35% dintre ofițeri consideră necesară creșterea randamentului datorita creșterii complexității sarcinilor de efectuat în timp util.

- 40% subofițeri nu consideră necesare schimbări ale randamentului datorita caracterului rutinier al sarcinilor

Scala 3: Factorul Conservatorism.

Scoruri mici- opinii conservatoare (date de subofițeri 20%), în favoarea păstrării situației existente starea actuală fiind considerată satisfăcătoare fără schimbări majore.

Scoruri mari – opinii revoluționare (date de ofițeri 35%, de subofițeri 20%) în favoarea schimbării situației existente respingerea stării actuale ca nesatisfăcătoare, schimbări radicale majore . **(portocaliu –roșu)**

Criterii **statistice** de validare (a chestionarului):

În ultima aplicație pe un lot de 125 subiecți (populație generală) s-au obținut: coeficient general (pe întreg chestionarul) Alpha Crombach = ,916 și următorii coeficienți pe factori: personal = ,781, randament = ,703 , conservatorism = ,713. Coeficientul Alpha Crombach pe cele două părți ale chestionarului (metoda split-half) a fost de ,810 (pentru prima jumătate), respectiv ,875 (pentru a-II-a jumătate).

Sursa: „EVALUAREA PSIHOLOGICĂ A PERSONALULUI”, Autor: Ticu Constantin, Editura Polirom, anul de apariție - 2004.

Concluzii

Deși 35 % dintre subiecții acestui lot au fost afectați într-o mare măsură de transformările care au loc în organizația militară, în sensul că își desfășurau activitatea într-o unitate care a fost desființată, au obținut la chestionarul “Atitudinea fata de schimbare” la factorul “personal”, un punctaj între 5,7 și 6,7, ceea ce semnifică încadrarea acestora la dimensiunile: foarte puternic solicitată. Analizând datele rezultate din încadrarea pe dimensiuni, rezultă următoarele :

Încadrarea în aceste dimensiuni poate indica faptul că subiecții simt nevoia schimbării în planul valorilor umane, prin intervenția asupra sistemului social, a condițiilor de lucru, a gradului de satisfacție a personalului. La dimensiunea întotdeauna solicitată, adică peste 68 de puncte (70 fiind maxim), nu s-a încadrat nici un subiect, ceea ce poate indica faptul că nu este resimțită nevoia unei schimbări radicale, ci doar îmbunătățirea și perfecționarea măsurilor și obiectivelor stabilite cu tendințe de acutizare.

De asemenea, analizând datele reieșite la factorul “randament”, majoritatea subiecților acestui lot, care și-a desfășurat activitatea într-o unitate care a fost desființată, a obținut un punctaj între 6 și 6,9 puncte, încadrându-se astfel la dimensiunile: deseori solicitată și foarte des solicitată. Astfel, aproximativ 40 % dintre acești subiecți au obținut un punctaj mai mare sau egal cu 6,1, ceea ce semnifică faptul că se încadrează la dimensiunea foarte des solicitată iar 60 % au obținut un punctaj cuprins între 5,2 și 6 puncte, ceea ce semnifică faptul că subiecții se încadrează la dimensiunea deseori solicitată. Observăm că este resimțită nevoia unor schimbări, în sensul îmbunătățirii performanțelor individuale și colective, organizării mai eficiente a activității, adoptării unor strategii mai bune de abordare și îndeplinire a sarcinilor, adică realizarea schimbării prin activarea valorilor legate de randament, organizare și eficiență dar fără o abordare radicală a acestei schimbări.

Analizând atitudinea față de schimbare - factorul “conservatorism”, majoritatea subiecților au obținut un punctaj cuprins între 4,3 și 5,3 puncte, ceea ce semnifică încadrarea acestora la dimensiunile: mai degrabă pentru schimbare (20 % subiecți), iar la rubrica schimbări mari (40 % subiecți). Cu alte cuvinte, subiecții nu au o atitudine conservatoare, (mai puțin ofițerii superiori - 20%, 28 de puncte), dar nici una extremă, schimbări radicale, ci atitudinea lor la acest factor “conservatorism”, se poate spune că este în favoarea păstrării aspectelor bune, eficiente dar acceptând totodată și schimbările necesare a fi efectuate. De altfel, se poate spune că pentru personalul din organizația militară schimbarea nu este ceva nou, în sensul că imediat după 1989 a început acest proces, iar ceea ce este mai important este faptul că instituția militară a beneficiat de o anumită răsplată pe măsură efortului depus și anume integrarea în structurile N.A.T.O. De asemenea, mediul în care își desfășoară

activitatea organizația militară este în permanentă transformare și implicit își pune amprenta asupra ritmului și profunzimii transformărilor, mai ales din punct de vedere economic.

Educația, spiritul disciplinar, responsabilitatea și pregătirea profesională sunt doar câțiva dintre factorii care au contribuit la înțelegerea, acceptarea în mare parte și convingerea că este necesară o schimbare în vederea îmbunătățirii și eficientizării organizației militare.

Din compararea rezultatelor obținute la chestionarul “Atitudine față de schimbare” la factorul “randament” cu cele obținute la factorul “personal”, rezultă faptul că situațiile sunt asemănătoare. Persoanele care și-au desfășurat activitatea în unități care au fost desființate manifestă o atitudine față de schimbare orientată atât spre factorul “personal”, cât și spre factorul “randament”, percepend totodată riscul personal care poate apare, determinat de viitoarele schimbări. Aceasta poate semnifica faptul că subiecții au înțeles, pot și vor să implementeze schimbări care de fapt, într-un fel sau altul îi vor afecta. Din corelarea datelor obținute la chestionarul “Atitudinea față de schimbare” cu propunerile menționate la „Chestionarul Crizelor de dezvoltare”, reiese (în mod diferențiat, pe categorii de personal), că subiecții au înțeles că în acest proces de adaptare la schimbările care se efectuează în organizația cadrele militare, trebuie:

- să acumuleze cunoștințe noi,
- să abordeze în mod diferit unele sarcini,
- să-și îmbunătățească gradul de competență, valorile și atitudinile față de modul de lucru în organizații sau chiar
- să-și modifice unele obiceiuri de muncă.

De asemenea subiecții percep faptul că schimbarea organizațională este un proces dificil, cu multiple și diverse obstacole, cel mai adesea costisitor.

De remarcat este analiza și comparația lotului de subiecți care și-au desfășurat activitatea în unități care au fost desființate, fiind afectați într-o măsură mai mare de schimbările care au avut loc, cu cei care și-au desfășurat activitatea în unități care nu au fost desființate și se poate spune ca au fost afectați într-o măsură mai mică de schimbările care au avut loc în organizația militară. Din analiza datelor obținute la chestionarul “**Atitudinea față de schimbare**”, reiese faptul că atitudinea celor care și-au desfășurat activitatea în unități care nu au fost desființate este foarte asemănătoare cu cea a subiecților care și-au desfășurat activitatea în unități care au fost desființate și implicit au fost afectați într-o măsură mai mare de schimbările care au avut loc în organizația în care își desfășurau activitatea.

În concluzie se poate afirma ca această ipoteză se infirmă, deoarece personalul lotului din organizația militară analizată deși a fost afectat în proporții diferite (într-o măsură mai mică sau mai mare) de schimbările care s-au efectuat până în prezent, manifestă în continuare o atitudine orientată spre schimbare atât la factorul “**personal**” cât și la factorul “**randament**”, majoritatea subiecților încadrându-se la dimensiunile **deseori solicitată și puternic solicitată**. De asemenea reiese faptul că atitudinea față de schimbare - factorul „**conservatorism**” - nu este nici radicală, adică deloc solicitată sau întotdeauna solicitată, ceea ce poate semnifica faptul că ei consideră că multe aspecte ale schimbării sunt necesare și urmează un traseu bun.

Se spune că în viitor singurul avantaj concurențial va rămâne abilitatea de a învăța mai repede decât competitorii noștri. Într-o lume în plină schimbare avem nevoie de organizații care se adaptează din mers, care se reinnoiesc continuu, care se reinventează – **organizații care învață**.

Bibliografie

1. Androniceanu Armenia, Managementul schimbărilor, Editura All Educational, Bucuresti, 1998

2. Androniceanu Armenia.- Creativitatea în schimbare, Editura Economica, Bucuresti, 2001;
3. Armstrong M.- Management Resurse Umane-Manual de Practica, Editura Codecs, Bucuresti, 2003;
4. Burduș E., A. Androniceanu, Managementul schimbării, Ed. Economică, București, 2000,
5. Constantin Ticu – Evaluarea psihologica a personalului, Editura Polirom, Iasi, 2004;
6. Cornescu Viorel, Management de la teorie la practică, București,Editura Universității, 2004
7. Covey Stephen R., Eficienta în 7 trepte, Editura All, Bucuresti, 1994

* Locotenent colonel Daniel STOICESCU – Statul Major al Forțelor Aeriene, Funcția – Șef birou în cadrul Serviciului Resurse Umane, Absolvent al unui masterat pe domeniul Resurse Umane 2008

COMUNICAREA MANAGERIALĂ ÎN UNITATEA ȘCOLARĂ

MARIEA TARĂU *
ELENA IORDACHE **

ABSTRACT

Managerial communication is a fundamental process of reciprocal interaction based of feedback; in which managers belonging to any levels transmit ideas, feelings, decisions to their subordinates having the possibility of checking the way they received the message. It influences and modifies the individuals and groups' perceptions, attitudes, behaviors, feelings, opinions and that is why it represents a way by which people correlate themselves their efforts in a synergic way.

Managerial communication is an essential part of communication, generally due to its immediate direct and indirect impact that it has on human collectivity evolution. It is situated in the central position from the point of view of all the things that are undertaken by the organization, being present at its all activities and it has an impact on all the results that are obtained by the organization, determining both its success and failure. It is an important tool of the implementation of changes and strategies, having major implications on the management quality and efficiency.

In the form of state of spirit and management tool, managerial communication is present in all the aspects of managers' work, providing the operationalisation of management functions, the growing of the entire individual and collective performances, the establishment of efficient and correct relationships between employees both horizontally and vertically. It is essential for the managers' connections with the environment, for his access to the informational resources.

To be a good communicator, a manager has to: ask, answer, state his point of view, inform himself and inform the others, listen to, take the opinions of others, gather documentation, understand and provide the most efficient relationships with the subordinate, superior and equal people. He has a series of transmission systems and ways of communication at his disposal, which he can set in motion, guide, fructify and control in order to attain the assumed objectives.

1. Introducere

Comunicarea este un proces intenționat de transfer de informație și înțelesuri între indivizi, grupuri, niveluri sau subcomponente organizaționale și organizații în întregul lor.

Comunicarea este o caracteristică fundamentală a existenței. Toate funcțiile manageriale sunt realizate cu ajutorul comunicării, ca un proces de înțelegere între oameni cu ajutorul transferului de informație.

Comunicarea managerială implică doi parteneri: managerul și subordonatul sau colaboratorul acestuia. Ambii parteneri pot fi emițători sau receptori și urmăresc în egală măsură ca prin comunicare să se faciliteze atingerea obiectivelor stabilite. Personalitatea managerului inhibă în multe cazuri comunicarea dintre cei doi parteneri. Este important să se determine ce rol joacă fiecare în procesul de comunicare și care sunt obligațiile ce le revin.

Managerul, prin poziția pe care o are, exercită o putere și o influență considerabilă asupra interlocutorului. Pentru unii dintre angajați conducătorul este primul reprezentant al autorității, o persoană înțeleaptă care îndrumă, protejează, susține, dă sfaturi. Acest “transfer de sentimente”, de obicei inconștient, explică de ce conducătorul constituie un “model” căruia se atribuie imaginea de “tată” pe care nu o are întotdeauna cu adevărat. Comunicarea managerială este puternic influențată de relația manager-subordonat și generează adesea la cel din urmă o atitudine “ambivalentă” – atât pozitivă, cât și negativă. Managerul, în calitate de emițător, trebuie să-și dea seama că influența pe care o exercită asupra receptorilor poate fi foarte puternică și că exercitând această influență ia asupra sa o responsabilitate morală considerabilă.

Activitatea de comunicare în unitatea școlară face parte din „infrastructura” organizației. Orice efort de dezvoltare a unei școli trebuie să aibă în vedere cu prioritate latura umană a dezvoltării ei, iar comunicarea eficientă și eficientă este singura cale prin care resursa umană își pot corela în mod sinergetic eforturile. De calitatea comunicării manageriale depinde modul în care se folosește resursa umană a unei organizații, deci în ultimă instanță succesul organizației.

Comunicarea devine un element critic necesar în perioadele de schimbări radicale în viața organizațiilor, ea fiind instrumentul de implementare a schimbării, a reprojecției proceselor interne, a noii strategii a organizației. În perioadele de schimbare structurală comunicarea managerială capătă valențe noi, orice schimbare structurală presupunând o schimbare radicală de atitudine iar fără o comunicare deschisă, permanentă și precisă, rezultată dintr-o gândire strategică, respectiva schimbare de atitudine este imposibil de realizat.

2. Scopurile comunicării

Scopurile concrete pentru care comunică managerul rezultă din rolurile pe care acesta le are în cadrul școlii și al comunității. Pentru îndeplinirea rolurilor sale managerul se bazează pe următoarele funcțiuni ale comunicării:

- de informare – deoarece unitățile școlare presupun și au nevoie de interacțiuni cu mediul exterior, și în interior între structurile de organizare a resursei umane;
- de comandă și instruire, prin care managerii, asigură că toată resursa umană să acționeze continuu în direcția realizării obiectivelor specifice educației și procesului instructiv-educativ;
- de influențare și convingere, îndrumare și sfătuire prin care se realizează feluri specifice de control asupra informației și asupra comportării membrilor organizației;
- de integrare și menținere. Ca urmare, comunicarea este calea prin care resursa umană (care se educă și educă) poate fi motivată și i se poate influența comportamentul și atitudinea.
- tot prin comunicare managerul poate asigura curgerea liberă a informației adică informația corectă și utilă ajunge la locul potrivit în momentul potrivit pentru ca eforturile tuturor să se coordoneze între ele.

3. Regulile de bază ale comunicării

Principalele reguli necesare unei bune comunicări sunt următoarele:

1. *A asculta.* Înainte de a vorbi, este obligatoriu să ascultăm de două ori, altfel riscăm ca discursul să fie “decalat” și să se facă într-un “registru” de emisie a informației fără luarea în considerare a auditoriului.

2. *A schimba.* Aceasta este regula de bază a comunicării multilaterale: pe baza schimbului de păreri, opinii, puncte de vedere, etc., se poate “construi” ceva, i se poate cere sau poate fi determinată o persoană să aibă o participare activă la viața întreprinderii și să nu dea dovadă de supunere pasivă, atât de riscantă și dăunătoare.

3. *A anticipa.* Comunicarea își derulează efectele pe termene medii, fapt pentru care e necesar ca să se anticipeze contextul previzibil al următorilor 3-5 ani ai activității, fără de care eforturile desfășurate sunt generatoare de situații de decalaj, prejudiciabile.

4. *A avea voința de a comunica.* Nu este suficient să fie creat un compartiment pentru comunicare și astfel problema să fie rezolvată de la sine. Este necesar ca personalul compartimentului pentru comunicare, și în general toți cei cărora te adresezi să aibă o veritabilă și puternică dorință de comunicare, asumându-și toate riscurile implicate.

5. *A fi credibil.* Nu ne putem baza pentru mult timp comunicarea pe neadevăruri sau pe manipulări, deoarece fundamentul unei politici eficiente de comunicare îl constituie adevărul și încrederea.

6. *A comunica în toate sensurile.* În interiorul școlii se disting:

a) comunicarea verbală descendentă (respectiv cea aferentă ierarhiilor);

b) comunicarea verbală ascendentă (adică, posibilitatea diferitelor nivele ierarhice de a se exprima și de a genera transmiterea ascendentă a informațiilor, până la nivelul ierarhic superior);

c) comunicarea orizontală (respectiv cea care permite efectuarea schimburilor de informații între compartimente astfel încât să genereze ameliorarea rezultatelor activității și a imaginii proprii unități; comunicarea se face și către / dinspre exterior, ea neputând fi redusă la dimensiunea sa verticală descendentă, de la emițătorul ierarhic superior.

7. *A respecta identitatea fiecăruia.* Un individ sau un grup nu poate exista decât în condițiile în care are o identitate proprie și în cele în care aceasta apare, ca atare, altor indivizi sau grupuri.

8. Înainte de a se stabili comunicarea, ambele sale părți, determină suficient de exact scopurile sale.

9. Comunicarea durabilă apare atunci când ambele părți nu se străduiesc să atingă rezultatele imediat și în volumul complet.

10. O importanță deosebită pentru eficiența comunicării o are mediul fizic și psihologic al acesteia precum și capacitatea de a se adapta repede la condițiile concrete.

11. Comunicarea este mai eficientă în cazul utilizării procedurilor neverbale de comunicare (intonație, gest, atitudine, etc.).

12. De asemenea, eficiența comunicării mărește informația prețioasă pentru destinatar chiar în cazul contactelor întâmplătoare.

13. Legătura inversă (feed-back-ul) este absolut necesară pentru controlul calității și conținutului informației și a calității comunicării.

14. În interiorul școlii comunicarea trebuie să se stabilească pe interese și scopuri de lungă durată. Aceasta îi mărește stabilitatea și elasticitatea în munca de zi cu zi.

15. O mare importanță pentru comunicare o are practica ascultării active care presupune înainte de toate încetarea vorbirii proprii, o atenție binevoitoare față de partenerul de comunicare, inexistența discuției în contradictoriu și a ocupațiilor colaterale în timpul discuției și încercarea de a adapta punctul de vedere al partenerului de discuție.

4. Stilul de comunicare al managerului

Stilul de comunicare al managerului are un impact puternic nu numai asupra eficacității și eficienței actului de comunicare în sine, ci și asupra climatului comunicării în general.

Conținutul, forma și stilul comunicării manageriale sunt subordonate scopului acesteia. În comunicarea interumană în general, transmitem informații (fapte, idei, sentimente) și fiecare avem un stil personal de a o face. În comunicarea literară, scriitorul se exprimă pe sine printr-un stil literar personal, cu scopul de a genera emoția artistică. Prin comunicarea managerială se realizează procesul de management cu tot ceea ce rezultă din acesta, într-un anumit cadru organizațional și în contextul unei culturi organizaționale specifice.

Managerul comunică pentru îndeplinirea unor obiective clare și specifice, nu pentru plăcerea de a comunica. Pentru a realiza aceasta el trebuie ca, pornind de la autocunoașterea tendințelor spre un anumit stil personal de comunicare, să aibă flexibilitatea cunoștințele și deprinderile necesare pentru a adopta stilul adecvat situației și contextului specific fiecărui act de comunicare.

Deși există o gamă largă de stiluri de comunicare managerială acestea se grupează în general în jurul a patru categorii:

- de “blamare”,
- de “informare-dirijare”,
- de “convingere” și de
- “rezolvare de probleme”.

Cele patru stiluri pot fi caracterizate în funcție de caracteristicile definiției ale unui anumit stil și de condițiile în care un anumit stil este de preferat altuia pe baza următorilor parametri:

- a) scopul, obiectivele comunicării
- b) comportamentul de comunicare;
- c) atitudinea față de sentimente;
- d) motivația pentru schimbare a comportamentului;
- f) rezultatele pe care ne putem aștepta să le obținem în urma comunicării într-un anumit stil.

Nu există un stil de comunicare valabil pentru toți managerii sau pentru toate situațiile, dar iată câteva reguli care pot să crească șansa de succes în domeniul comunicării:

- o comunicare reală a managerului care are în vedere:
 - să-si rezerve timp dialogului
 - să asigure un climat de comunicare adecvat
 - să fie obiectiv
 - să evite contrazicerile directe și cearta
 - să dea răspunsuri clare și la obiect pentru a evita neînțelegerile
 - să comunice angajaților schimbările care se fac și să țină cont și de părerile acestora
 - să evite monopolizarea discuției
- o ascultare activă din partea managerului concretizată în:
 - disponibilitatea de a lua în considerare punctele de vedere ale interlocutorului și de a le accepta dacă sunt bune
 - crearea unor ocazii de feedback, cerând interlocutorului să explice și să argumenteze opiniile sale
 - ascultarea mesajului fără a anticipa ce va fi spus
 - înțelegerea comunicării nonverbale și folosirea ei pozitivă pentru a ajuta procesul de ascultare
- o informare corectă concretizată în:

- transparența în comunicare
- folosirea numai a informațiilor corecte
- circulație rapidă a informațiilor în sens ascendent și descendent
 - o comunicare transparentă care:
 - să informeze angajații continuu asupra schimbărilor care i-ar putea afecta
 - să protejeze angajații de zvonuri și bârfe
 - să evite stările tensionate
 - să ofere argumente raționale

Un manager competent și corect știe să comunice cu fiecare angajat individual și știe totodată să-și țină promisiunile făcute.

5. Etica în comunicarea managerială

Principiul de bază al eticii în comunicare este de a trata subordonații ca oameni, ca ființe raționale, libere, conștiente, stăpâne pe viața lor, responsabile de sarcinile pe care și le-au asumat. Factorii care determină o comunicare managerială etică sunt: reglementările guvernamentale, codurile de etică, regulamentele organizației și caracteristicile individului.

Factorii care influențează caracterul etic al comunicării manageriale sunt:

- calitățile pozitive ale individului ce comunică (credibilitatea, integritatea, loialitatea și respectul față de om)
- respectarea sarcinilor și promisiunilor asumate
- exemplul personal al conducerii de vârf
- corectitudinea informațiilor
- prejudecăți
- tensiuni fizice și psihologice

6. Formele și mijloacele de comunicare

Mesajul pe care emitentul îl transmite receptorului se poate prezenta sub formă: scrisă, orală și neverbală (nonverbală). Fiecare din aceste trei forme prezintă o serie de avantaje și dezavantaje. Alegerea celei mai adecvate forme este condiția esențială în realizarea obiectivului urmărit prin transmiterea mesajului. Managerul, care, într-o organizație, este principalul emițător, va folosi forma care este cea mai ușoară atât pentru el, cât și pentru destinatar. Unii indivizi înțeleg mai bine mesajul oral, alții pe cel scris. Este preferat mesajul scris, din considerente de precizie.

1. *Comunicarea scrisă* folosește limbajul scris cu ajutorul cuvintelor, care rămâne înregistrat, dar uneori poate ajunge la destinatari neintenționați. În cadrul organizațiilor este inevitabilă această formă. Ea se concretizează în documente precum: note, circulare, rapoarte, propuneri, decizii, scrisori etc. Se caracterizează prin: lizibilitate (mesaj ușor de citit), corectitudine și adecvare.

Are avantajul unei pregătiri atente a mesajului, care îi conferă claritate, precizie și posibilitatea utilizării unor procedee corespunzătoare.

Marele dezavantaj constă în faptul că necesită mult timp pentru reacție.

Pentru a fi eficientă, comunicarea scrisă trebuie să emane o atitudine pozitivă, care țină de: politețe, considerație, claritate, concizie, completitudine și mod de organizare.

2. *Comunicarea orală* folosește limbajul verbal și este utilizată pe scară foarte largă, reprezentând aproximativ 70-75% din timpul destinat comunicării de către manageri.

Interlocutorul poate fi o *persoană* – comunicare față în față (interpersonală, care poate fi și interactivă) sau *un grup* (comunicare în fața unui auditoriu). În general, comunicarea verbală include: relatări despre evenimente, împrejurări, sentimente și reacții, păreri despre

oricine și orice, opinii. În cadrul organizației, acest tip de comunicare vizează: schimbul de informații, instruirea subordonaților, modificarea identității individuale sau de grup, influențarea atitudinii subalternilor, menținerea sau modificarea culturii manageriale etc. În afara organizației, comunicarea verbală vizează: crearea și menținerea unei imagini favorabile, a unor relații cât mai bune cu diverși parteneri, explicarea politicii organizației etc.

O importanță deosebită o are maniera de adresare, de a transmite mesajul astfel încât acesta să fie convingător, clar, scurt și precis pentru a-și atinge ținta.

Această modalitate de comunicare prezintă o serie de avantaje: schimb rapid de informații directe, adeseori sub forma dialogului, personalizarea relației șef-subaltern, flexibilitatea exprimării, folosirea chiar a jargonului (limbaj specializat al unei colectivități), costuri mai reduse etc.

Adresarea verbală are și dezavantaje, legate de faptul că dialogul poate conduce la pierdere de timp și nu se încheie întotdeauna cu acordul părților, iar în cazul transmiterii succesive, prin trepte ierarhice, se poate pierde și o parte a informațiilor, deoarece sunt filtrate de fiecare șef ierarhic.

3. *Comunicarea nonverbală* constă în transmiterea mesajelor prin alt mijloc decât scrisul sau vorbitul, cum ar fi: gesturi, mimică, mișcări ale corpului etc. și care sunt de fapt „mesaje parțiale sau adiționale ce completează conținutul mesajelor verbale“. Poate fi un mijloc eficient de descifrare a mesajelor pe care le transmite emitentul. Limbajele neverbale, completate de limbajul paraverbal (forma vocală de limbaj neverbal precum: inflexiunea și tonalitatea vocii, ritmul de vorbire, modul de accentuare a cuvintelor, pauzele între cuvinte etc.) apelează la toate simțurile noastre și se bazează pe seturi de simboluri care pot avea un înțeles clar sau ambiguu.

7. Bariere în calea comunicării

În calea unei comunicări eficiente se interpun o serie de *obstacole* ce trebuie depășite cu abilitate pentru a nu se ajunge la blocaje. Ele sunt rezultatul factorilor generali, ce impun bariere comune pe care oamenii le așază în calea comunicării sau al factorilor specifici procesului de management.

Cele mai frecvente obstacole sunt de natură:

- *personală* – fiecare individ are o personalitate unică, generată de moștenirea genetică, de mediu și de experiență, care îi conferă o manieră proprie de comunicare;
- *fizică* – legate de caracteristicile individului, de starea lui fizică, dar și mediul în care are loc comunicarea;
- *socială* – referitoare la obiceiuri, tradiții, model social (rural, urban), religie, statut social (mesajul unui manager de rang înalt este considerat real, corect, chiar dacă uneori este incomplet, fals);
- *culturală* – vizează nivelul de pregătire, limbajul și vocabularul;
- *semantică* – apariția unor neînțelegeri generate de folosirea unor cuvinte în moduri diferite sau a unor cuvinte diferite în același mod, a neologismelor, a jargonului și a expresiilor strict tehnice;
- *cognitivă* – apariția conflictelor interne datorate unor informații incompatibile cu sistemul de valori al individului și cu deciziile anterioare;
- *psihologică* – legate de particularități ale comportamentului uman: emotivitate, timiditate, agresivitate și afectivitate. Percepția proprie a fiecărui individ este considerată cea mai importantă barieră în interpretarea mesajului primit, pentru că oamenii folosesc propriile repere și concepte în judecarea altora;
- *ambientală* – contextul în care are loc comunicarea;

– *managerială* – obstacolele sunt generate atât de manageri, cât și de subordonați. „Problemele” de comunicare între șefi și subordonați sunt provocate de: capacitatea insuficientă de transmitere a informațiilor și de ascultare a managerilor, rezerva subordonaților de exprimare a părerilor, neobișnuința în comunicare, neconcordanța dintre cerințele comunicării și posibilitățile subordonaților, frecvența modificărilor în sistemul de comunicare;

– *organizatorică* – provoacă deficiențe în circuitul ierarhic. Comunicarea informală, filtrarea (tendința de a dilua sau de a opri la un moment dat un mesaj aflat în curs de transmitere) și lipsa timpului conduc la apariția canalelor de comunicare în afara celor rezultate din ordinea ierarhică.

8. Îmbunătățirea comunicării organizaționale

Comunicarea managerială eficientă, ca sistem complex de raporturi mutuale ce apar între membrii organizației, presupune cunoașterea reciprocă a acestora, confruntarea, concilierea și armonizarea opiniilor lor. De aceea, pentru fiecare manager, o preocupare esențială o constituie asigurarea unei comunicări deschise, permanente și precise, ce rezultă din gândirea strategică a organizației, care trebuie să țină seama de o serie de *condiții*:

- formularea concisă și precisă a mesajului pentru a fi înțeles ușor și integral;
- transmiterea rapidă și nedeformată a mesajului;
- asigurarea fluenței și a reversibilității comunicării;
- utilizarea unui limbaj comun de către emițător și receptor;
- simplificarea și decongestionarea canalelor de comunicație;
- asigurarea flexibilității și a adaptabilității sistemului de comunicare pentru a putea fi utilizat în orice situație.

Pentru orice manager, dezvoltarea comunicării trebuie să constituie o preocupare permanentă care trebuie să vizeze toate etapele și elementele procesului de comunicare. Ea se va concretiza în sporirea consistenței mesajelor, a expresivității comunicării și a inteligibilității celor comunicate. Principalele *direcții* de acțiune a îmbunătățirii comunicării: ameliorarea stilului de comunicare orală (vorbit și ascultat) și scrisă (citit și scris), creșterea abilității în alegerea celor mai potrivite mijloace de comunicare, luarea în considerare a particularităților psihice ale partenerilor de comunicare în funcție de sex, nivel de cultură, deosebiri de limbă etc.

Perfecționarea comunicării presupune și utilizarea unor *metode* și *tehnici* de perfecționare a comunicării: *ascultarea activă* – tehnică de sporire a acurateții recepționării unei informații și *ședința* – reunirea pe termen scurt a unui grup de persoane în vederea rezolvării unor sarcini cu caracter informațional și decizional.

Bibliografie

1. Vera, B.: Antrenamentul comunicării sau arta de a ne înțelege, Gemma Pres, 1998
2. Căndea, Rodica, *Comunicarea managerială*, București, Editura Expert, 1996
3. Căndea, R., Căndea, D., *Comunicarea organizațională aplicată*, București, Editura Expert

* Mariea Tarau, Grupul Scolar de Meserii și Servicii Buzău, Str. Bazalt nr. 15 bis, marieatarau@yahoo.com

** Iordache Elena, Grupul Scolar de Meserii și Servicii Buzău, Str. Bazalt nr. 15 bis, liv_ele@yahoo.com

INTERCULTURALITATE SI CONFLICT IN MANAGEMENTUL ORGANIZATIEI MILITARE

Livia TĂTAR*

The tensions posed to the Romanian Armed Forces nowadays are numerous, and stem from political, economic, cultural and ideological sources. Consequently, decision-making factors should face challenges for which they are neither theoretically nor practically always prepared. These shortcomings affect the entire personnel, and the results are often negative, particularly from the point of view of the staff's morale. Faulty communication, incoherent change management, rigidity or cultural ignorance lead to interpersonal or interdepartmental conflicts. The present paper attempts to examine some of the implications of these phenomena, as well as to suggest ways to effectively solve such problems.

Introducere

Lucrarea de față pornește de la ideea că managementul și conducerea nu trebuie abordate separat, iar complexitatea actului managerial provine tocmai din multitudinea aspectelor mai puțin tangibile sau măsurabile ale acestei activități. Mai exact, accentul nu se va pune pe examinarea factorilor cuantificabili – de pildă, profitabilitate sau alte elemente financiar-contabile, ci pe felul în care conducerea și conceptele sale colaterale – cum ar fi: cultura organizațională, comunicarea, motivarea, delegarea responsabilității, exercitarea puterii, politica organizațională sau conflictul organizațional – contribuie la optimizarea actului managerial și la creșterea performanței organizaționale. Pe de altă parte, complexitatea și caracterul dinamic al demersului intercultural sunt potențate și de ramificațiile acestuia în plan organizațional. Mai exact, analiza interculturală trebuie să includă și examinarea unor concepte adiacente, cum ar fi: motivația, puterea, politica organizațională, conflictul – toate acestea influențând și fiind influențate de cultura individuală și organizațională (Fincham și Rhodes, 1992; Edelman, 1993; Banner, 1995; Cheng, 1995; Daniels și Radebaugh, 1996; Buchanan și Huczinski, 1997; Hatch, 1997; Appelbaum et al., 1998; Bagshaw, 1998; Butcher și Clarke, 1999; Darling și Walker, 2001; Juustila, 2002; Wheeler, 2002).

Interculturalitate și conflict – scurtă trecere în revistă a literaturii de specialitate

O discuție asupra caracteristicilor culturale și a relației dintre acestea și actul managerial nu poate trece cu vederea relevanța teoriei lui Hofstede (1983), care a identificat coordonatele majore ce guvernează valorile culturale ale unei națiuni: individualism-colectivism, masculinitate-feminitate, distanța față de putere și evitarea incertitudinii. În încercarea de a testa validitatea acestei teorii în organizații aparținând unor culturi diferite, Wheeler (2002) a întreprins un studiu ce viza impactul diversității culturale asupra managementului, iar concluzia sa a fost una fără echivoc: sensibilitatea culturală este o cerință de bază a managerului modern în scopul creșterii performanței organizaționale și al menținerii avantajului concurențial.

Un alt studiu, focalizat de data aceasta pe felul în care conflictul este perceput în diferite culturi, aparține lui Lee (1998), care identifică discrepanțe semnificative între culturile occidentală și est-europeană. Astfel, în timp ce conflictul, în viziunea occidentală, este un joc alternativ de victorii și eșecuri ce oferă oricând posibilitatea unei revanșe, în cultura est-europeană acesta este văzut ca o amenințare fundamentală. O justificare simplistă a acestei situații, în opinia autoarei, ar fi cei cincizeci de ani de comunism est-european, dar ea însăși recunoaște că o asemenea explicație ar fi doar o stereotipizare grosolană, dat fiind faptul că percepții similare se constată și în cazul unor țări ce nu au cunoscut experiența comunistă. Pe de altă parte, un punct de vedere plauzibil în acest sens ar putea fi cel avansat de Obeyesekere (1990), care pune aceste diferențe pe seama psihologiei și miturilor de grup ce ne conturează harta mentală și conduc, în mod inevitabil, la o anumită modalitate de percepere a fenomenelor înconjurătoare.

Pe lângă elementele național-interculturale exemplificate succint în paragrafele anterioare, o altă fațetă a actului managerial este impusă de realitatea organizațională, ce presupune provocări variate: diferențe culturale între categoriile socio-profesionale, schimbări interne, sau modificări ale tehnicilor de conducere.

Avantaje și dezavantaje ale diversității culturale

Aclamată de unii sau blamată de alții, globalizarea este o realitate ce trebuie, fără îndoială, acceptată de toți (Smith et al., 1996; Slater 2001; Wheeler 2002). Fie că este privită ca o excelentă ocazie de instaurare a armoniei universale, fie că este considerată drept primul pas către suprimarea identității naționale, globalizarea aduce cu sine profunde transformări de natură economică, politică, socială, militară și, nu în cele din urmă, culturală. De aici rezultă, în mod firesc, nevoia de comunicare interculturală ce poate varia de la amintitele dileme etice până la deciziile strategice cu care organizațiile contemporane trebuie să se confrunte în lupta pentru obținerea avantajului concurențial la scară regională și/sau globală.

La nivel organizațional, noul mediu de afaceri implică schimbări cel puțin la fel de profunde, ca urmare a faptului că organizațiile sunt supuse unor tensiuni impuse, pe de o parte de mediul extern aflat într-o schimbare continuă și accelerată, dar și de mediul intern, pe de altă parte, datorită transformărilor survenite în structura forței de muncă. După cum remarcă Hatch (1997), reducerea barierelor naționale, accesul minorităților la educație și creșterea mobilității angajaților conduc la modificări organizaționale masive. Drept urmare, această diversitate este privită de unii drept un izvor benefic de inovație și creativitate rezultate din multitudinea de idei și perspective puse în slujba organizației.

Pe de altă parte, continuă autoarea, diversitatea forței de muncă este o permanentă sursă de conflict, deoarece fiecare individ sau grup socio-profesional este purtătorul propriilor valori

care, nu de puține ori, contravin intereselor altor indivizi sau grupuri. În acest context intervine politica organizațională, care tinde să folosească metode mai mult sau mai puțin ortodoxe pentru atingerea unui scop anume. Jocurile de putere, coalițiile, grupurile de interese – toate acestea sunt pârghii pe care conducerea, dar și angajații unei întreprinderi le pot folosi în activitatea lor (Fincham și Rhodes, 1992). Resortul intim care leagă toate aceste fenomene este comunicarea organizațională – formală sau informală, verticală sau orizontală, verbală sau scrisă, interpersonală sau interdepartamentală etc. Dacă adăugăm și faptul că procesul de comunicare este unul dintre elementele definitorii ale culturii organizaționale, se poate deduce cu ușurință rolul decisiv jucat de comunicare în viața organizației.

În continuarea argumentației legate de diversitatea forței de muncă, Hatch propune o perspectivă optimistă, conform căreia conflictele inerente generate de varietatea angajaților vor conduce la crearea de micro-culturi (la nivel de birou, serviciu, department etc.) ce vor forma fundamentul progresului organizației în condițiile în care aceasta va beneficia de comunicare eficientă.

Caracterizare succintă a sistemului militar românesc

Se poate afirma că sistemul militar românesc, în ansamblul său, a trecut printr-un proces de profunde transformări impuse de abandonarea conceptelor de Război Rece, Pact de la Varșovia sau Cortină de Fier cu tot ce implicau acestea și trecerea la interoperabilitate, flexibilitate sau control civil al Armatei. Impactul la nivelul culturii organizaționale este unul semnificativ și drastic. Așa cum explică Monahan (2001), „mediul militar a devenit de nerecunoscut de la sfârșitul Războiului Rece” și, în consecință, cultura militară trebuie să se modifice din cel puțin două motive: în primul rând, personalul de conducere trebuie să recunoască faptul că stilul de lucru tradițional, autocratic și bazat pe executarea ordinelor nu mai poate fi acceptat decât dacă este însoțit de împuternicirea și participarea subordonaților; în al doilea rând, comandanții trebuie să dobândească noi aptitudini ca flexibilitatea, adaptabilitatea, comunicarea, asumarea riscurilor, adoptarea deciziilor și creativitatea pentru a putea face față actualelor provocări din domeniul securității. Având în vedere complexitatea acestor schimbări, nu este surprinzător că mii de ofițeri superiori ai armatei române au optat pentru trecerea în rezervă, ei nefiind capabili sau dispuși să se angajeze în acest proces de schimbare (Costea, 2002; Zulean, 2002). Oricum, succesul acestui proces nu poate fi încă estimat, cu atât mai mult cu cât există autori ce resping din start posibilitatea implementării schimbării în organizațiile piramidale și tradițional-ierarhice de tipul celor militare (Reis și Peña, 2001; Clayton și Gregoy, 2000). Deși o astfel de opinie poate fi etichetată drept radicală sau, în cel mai bun caz, rigidă, totuși nu se poate ignora faptul că managementul schimbării este un proces extrem de dificil ca urmare a reacțiilor negative pe care le presupune, și anume: respingere (Appelbaum et al., 1998, Rothberg, 2000; DiPaola și Hoy, 2001), teamă (Bechtel și Squires, 2001) și/sau nemulțumire (Waddell și Sohal, 1998; Pelzer Hudson, 1999).

În afara tensiunilor generate la scara întregului sistem militar, o altă sursă de provocări este reprezentată de diversitatea culturală a angajaților acestuia. Din acest punct de vedere, pot fi identificate cel puțin trei categorii distincte și dihotomice de personal: civili-militari, ofițeri-subofițeri, bărbați-femei. Firește că un studiu intercultural trebuie extins și asupra altor surse de diversitate culturală, cum ar fi: originea, etnia, religia, educația – pentru a enumera doar câteva dintre dimensiunile relevante în acest sens (Cristian, 2002).

După cum observă Hatch (1997) sau Darling și Walker (2001), fiecare grup este purtătorul propriilor valori, concepții și preocupări. Starea organizației depinde de felul în care

factorii de conducere utilizează sau valorizează aceste diferențe culturale pentru a le pune în slujba creșterii performanței organizaționale. În caz contrar, eterogenitatea culturală devine o sursă de conflict distructiv ce poate submina colaborarea, comunicarea și motivarea angajaților, toate acestea afectând grav funcționarea organizației. Mai mult, ignorarea diversității culturale sau încercarea de a impune omogenitatea în rândul angajaților pot avea efecte la fel de dezastruoase, prin diminuarea ori suprimarea creativității și inventivității personalului (DeDreu, 1997).

Concluzii

Aspectele semnalate anterior sunt cu atât mai importante cu cât ele joacă un rol esențial în managementul schimbării, proces în care sistemul militar este angajat în ansamblul său. În ciuda rezistenței pe care toate categoriile de personal o opun în acest context, un act managerial bazat pe o strategie coerentă și care face uz de tehnici eficiente de comunicare cu fiecare categorie de subalterni poate transforma acest efort într-o reușită (Gunnigle și Moore, 1994; Meskill et al., 1999).

Aceeași idee este susținută și de Elangovan și Xie (2000), care subliniază importanța unui act managerial flexibil și nuanțat în cazul organizațiilor multiculturale, menit să răspundă nevoilor și așteptărilor diverselor categorii de personal. Mai mult, după cum remarcă Dolan și Garcia (2002), valorile și cultura fiecărui grup și sub-grup dintr-o organizație sunt cele care guvernează și determină tipul de management practicat într-o instituție. În consecință, autorii avansează un nou stil de management: „managementul bazat pe valori”, care este văzut drept un instrument strategic pentru asigurarea succesului oricărei organizații în secolul al XXI-lea, când factorii de conducere au rolul de a inspira și canaliza eforturile angajaților, respectându-le valorile și tratându-i ca pe niște indivizi maturi, creativi și autonomi. Astfel, în opinia lui Homes (2001), relația dintre manager și subordonați/subalterni trebuie să se manifeste sub forma unui parteneriat avantajos pentru ambele părți. Efectul benefic al acestui parteneriat asupra succesului organizațional este și mai semnificativ dacă luăm în considerare statisticile care arată că mai mult de 80% dintre problemele de calitate a muncii sunt cauzate de factorii de conducere, în timp ce doar 20% dintre acestea sunt rezultatul erorilor subalternilor (Ho și Fung, 1994).

Dintr-o lumină optimistă, se poate argumenta că orice proces de schimbare implică dificultăți inerente și, odată ce sistemul va intra pe un făgaș stabil, aceste aspecte vor fi mai ușor de administrat. Astfel, fiecare categorie de personal va acumula experiența și cunoștințele necesare pentru a accepta și a se adapta la noua stare de fapt, conform principiului „curbei învățării” (Daniels și Radebaugh, 1996). Pe de altă parte, integrarea culturală a civililor în sistemul militar este etichetată de aceeași autori drept „creolizare”, iar acest efort este sortit eșecului în absența voinței ambelor părți de a adopta o atitudine proactivă în acest sens, cu accent pe asumarea responsabilității pentru rezultatele ce vor fi înregistrate (Bagshaw, 1998; Harrington și Harrington, 1995).

După cum se poate observa, diversitatea culturală presupune trimiteri la numeroase concepte teoretice: putere, conflict, cultură, schimbare sau motivare. Acesta este motivul pentru care articolul de față subliniază necesitatea ca factorii de conducere din sistemul militar să conștientizeze și să valorizeze bagajul cultural al subordonaților, în așa fel încât acesta să contribuie la propășirea organizației militare fără angrenarea în conflicte organizaționale de tip distructiv, cu profunde efecte negative asupra stării de spirit a angajaților și, în cele din urmă, asupra eficienței organizaționale.

Bibliografie

1. Appelbaum, S. H. et al. (1998), The management of multicultural group conflict, *Team Performance Management*, 4(5), pp. 211 – 234.
2. Bagshaw, M. (1998), Conflict management and mediation: key leadership skills for the millennium, *Industrial and Commercial Training*, 30(6), pp. 206 – 208.
3. Banner, D. K. (1995), Conflict resolution: a recontextualization, *Leadership and Organisation Development Journal*, 16(1), pp. 31 – 34.
4. Buchanan, D., Huczynski, A. (1997), *Organisational behaviour – an introductory text*, ediția a treia, Hertfordshire: Prentice Hall Europe.
5. Costea, D. (2002), Reform of Human Resources Management Systems within the Romanian Armed Forces în Maior, G. C., Watts, L. (2002), *Globalisation of civil – military relations: democratisation, reform and security*, București, Editura Enciclopedică, pp. 21 – 29.
6. Cheng, C. (1995), Multi-level gender conflict analysis and organisational change. *Journal of Organisational Change Management*, 8(6), pp. 26 – 38.
7. Clayton, J., Gregory, W. J. (2000), Reflections on critical systems thinking and the management of change in rule-bound systems. *Journal of Organisational Change Management*, 13(2), pp. 140 – 161.
8. Cristian, T. (2002), Women and Ethnic Minorities in the Romanian Armed Forces în Maior, G. C., Watts, L. (2002), *Globalisation of civil – military relations: democratisation, reform and security*, București: Editura Enciclopedică, pp. 132 – 135.
9. Daniels, J. D., Radebaugh, L. H. (1996). The Human and Cultural Environments Facing Business în Daniels, J. D., Radebaugh, L. H. (1996), *International Business*, ediția a șaptea. Editura Addison-Wesley.
10. Darling, J. R., Walker, W. E. (2001), Effective conflict management: use of the behavioural style model, *Leadership and Organisation Development Journal*, 22(5), pp. 230 – 242.
11. DiPaola, M. F., Hoy, W. K. (2001), Formalisation, conflict, and change: constructive and destructive consequences in schools, *The International Journal of Educational Management*, 15(5), pp. 238 – 244.
12. Edelman, R. J. (1993), *Interpersonal conflicts at work*, Leicester: The British Psychological Society.
13. Elangovan, A. R., Xie, L. J. (2000), Effects of perceived power of supervisor on subordinate work attitudes, *Leadership and Organisation Development Journal*, 21(6), pp. 319 – 328.
14. Gunnigle, P., Moore, S. (1994), Linking Business Strategy and Human Resource Management: Issues and Implications, *Personnel Review*, 23(1), pp. 63 – 84.
15. Fincham, R., Rhodes, P. S. (1992), *Power and Organisations* în Fincham, R., Rhodes, P. S. (1992), *The Individual, Work and Organisation – Behavioural Studies for Business and Management*, ediția a doua. New York: Oxford University Press, pp. 423 – 449.
16. Harrington, H. J., Harrington, J. S. (1995), *Total Improvement Management*, McGraw-Hill.
17. Hatch, M. J. (1997), *Conflict and Contradiction* în Hatch, M. J. (1997), *Organisations in Organisation Theory – Modern, Symbolic and Postmodern Perspectives*, New York: Oxford University Press. pp. 300 – 326.

18. Ho, S. K. M., Fung, C. K. H. (1994), Developing a TQM Excellence Model, *The TQM Magazine*, 6(6), pp. 24 – 30.
19. Hofstede, G. (1983), *National culture in four dimensions: a research-based theory of cultural differences among nations* citat în Zaiț, D. (2002), *Management intercultural. Valorizarea diferențelor culturale*, Editura Economică, București.
20. Homes, G. (2001), The hybrid manager, *Industrial and Commercial Training*, 33(1), pp. 16 – 26.
21. Juustila, A. (2002), *Interaction of culture, power and IT in organisational change*, <http://iris.informatik.gu.se/conference/iris18/iris1831.htm> 2 decembrie 2002
22. Lee, M. (1998), Understandings of conflict: a cross – cultural investigation, *Personnel Review*, 27(3), pp. 227 – 242.
23. Meskill, M. et al. (1999), Managerial disturbance handling: a case – study approach, *Journal of Managerial Psychology*, 14(6), pp. 443 – 454.
24. Monahan, J. (2001), Chaos theory, *The Guardian*, 27 noiembrie, p. 1.
25. Obeyesekere, G. (1990), *The Work of Culture: Symbolic Transformation of Psychoanalysis and Anthropology*, Chicago, IL: The University of Chicago Press citat în Lee, M. (1998), Understandings of conflict: a cross – cultural investigation, *Personnel Review*, 27(3), pp. 227 – 242.
26. Reis, D., Peña, L. (2001), Reengineering the motivation to work, *Management Decision*, 39(8), pp. 666 – 675.
27. Slater, S. F. (2001), Market orientation at the beginning of a new millennium, *Managing Service Quality*, 11(4), pp. 230 – 233.
28. Smith, K. A. et al. (1996), Organisational learning and resource-based theory: an integrative model, *Journal of Organisational Change Management*, 9(6), pp. 41 – 53.
29. Waddell, D., Sohal, A. S. (1998), Resistance: a constructive tool for change management, *Management Decision*, 36(8), pp. 543 – 548.
30. Wheeler, K. G. (2002), Cultural values in relation to equity sensitivity within and across cultures, *Journal of Managerial Psychology*, 17(7), pp. 612 – 627.
31. Zulean, M. (2002), *Changing patterns of civil – military relations in south-eastern Europe – a comparative study of Bulgaria, Romania and Slovenia* în Maior, G. C., Watts, L. (2002), *Globalisation of civil – military relations: democratisation, reform and security*, București: Editura Enciclopedică, pp. 180 - 204.

* Livia Tătar, lector universitar, Departamentul Regional pentru Managementul Resurselor de Apărare, Brașov, Mihai Viteazu nr. 160, tel. 0268 401809, e-mail: livia@crmra.ro

CUNOAȘTEREA INTERCULTURALĂ ȘI ACTUL DECIZIONAL ÎN PROCESUL TRANSFORMĂRII ARMATEI ROMÂNIEI

Livia TATAR *

When talking about professionalism in the context of decision-making processes, we mainly refer to decision-makers, although the individuals affected by the former must also adopt ethical and deontological stances meant to guide their professional and private behavior. This is vitally necessary in order to prevent destructive conflict, which generally results from cultural incompatibilities displayed by a social entity's members on the one hand, and the behaviors it promotes on the other hand. However, this is not a hopeless situation, but it rather generates an exciting challenge: valuing differences and coaxing them for the purpose of harmonious existence of the organization and its personnel. A solution in this respect could reside with the way in which information is processed within the decision-making, which is the purpose of the hereby article.

Introducere

Trebuie subliniată, de la început, importanța selectării unor instrumente teoretice capabile să creioneze o înțelegere cuprinzătoare și satisfăcătoare a organizațiilor și a interacțiunilor din interiorul acestora. Astfel, empirismul implică observarea unor situații concrete disparate doar prin intermediul simțurilor, în vreme ce viziunea sistemică percepe organizația ca sistem deschis, mai exact ca o entitate multifuncțională ce se adaptează la mediu. Pornind de la principiile fundamentate de Bertalanffy (1956) și Boulding (1956) cu privire la teoria generală a sistemelor, precum și de la cele ale ciberneticii dezvoltate de Wiener (1956) și Swinth (1974), modelul sistemelor deschise consideră că organizația este un sistem de relații interne din cadrul unui sistem mai larg în care aceasta funcționează și de unde își obține resursele, asemeni unei entități biologice. Deși ilustrativă, analogia cu organismul este incompletă, deoarece ea nu reușește să surprindă caracterul mult mai complex și mai subtil al ceea ce constituie o organizație.

Organizația, așadar, depășește cu mult aceste granițe perceptuale, dat fiind caracterul său profund social bazat pe raporturile dintre oameni, care urmăresc satisfacerea necesităților proprii și care, la rândul lor, generează alte necesități, a căror satisfacere presupune noi tipuri de interacțiuni și, prin urmare, noi organizări sociale (Culda, 2003).

Actul decizional – considerații general-teoretice

Pentru început, considerăm utilă delimitarea teoretică a deciziei ca apanaj al factorilor de conducere de la toate nivelurile organizaționale denumiți generic decidenți. Astfel, în opinia lui Nicolescu (1998), decizia este “cursul de acțiune ales pentru realizarea unuia sau mai multor obiective” (p. 24). Privită din punctul de vedere al organizației, decizia unui anume decident are urmări nemijlocite asupra deciziilor și acțiunilor a cel puțin unei alte persoane. Din această perspectivă, suntem de părere că trebuie să reținem câteva aspecte:

1. Cursul de acțiune (care nu este altceva decât punerea în practică a deciziei adoptate) este îndreptat spre atingerea obiectivelor organizaționale văzute ca nevoi organizaționale.
2. Decidentul este specializat în adoptarea deciziilor și, în consecință, își canalizează eforturile către analiza factorilor și identificarea instrumentelor aferente acestei activități prin intermediul rolurilor și responsabilităților asumate.
3. Relațiile dintre decident și cei afectați de deciziile acestuia sunt asimetrice, mai exact, concretizate în raporturi de subordonare deseori generatoare de conflicte: fie subordonații încearcă să întoarcă relațiile în avantajul lor, fie decidentul încearcă să-și păstreze ori amplifice privilegiile.

După cum se poate observa cu ușurință, avem, practic, de a face cu o acțiune – decizia – și doi actori: decidentul și cei afectați de acțiunea acestuia. În cele ce urmează, ne propunem o trecere în revistă a unor elemente ale procesului decizional.

Mai mult decât atât, se impune și aducerea în discuție a gestionării drept condiție a constituirii organizației, în accepțiunea generală a conceptului, precum și a organizației militare în particular, căci organizația militară este, în ultimă instanță, tot o organizație. Așadar, aceasta împărtășește caracteristicile generale ale organizațiilor, dar prezintă și particularități structural-funcționale ce fac din ea o entitate aparte. Pornind de la premisa că satisfacerea nevoilor oamenilor determină interacțiuni sociale menite a genera și întreține socio-organizarile, se poate spune că procesul de gestionare presupune atingerea obiectivelor organizaționale într-o manieră eficientă și eficientă ca urmare a deciziilor adoptate în acest scop. Din considerarea simultană a celor două afirmații, se poate argumenta că, odată satisfăcute, necesitățile organizației catalizează apariția unor noi necesități care, treptat, conduc la conștientizarea situațiilor, acceptarea lor, asumarea și atribuirea de roluri sau specializări. În contextul acestor roluri, gestionarea devine indisolubil legată de procesul decizional ce urmărește satisfacerea nevoilor organizaționale în sensul îndeplinirii scopurilor acesteia.

Examinarea atentă a literaturii de specialitate referitoare la actul decizional și componenta umană a acestuia dezvăluie puncte comune ce nu pot fi ignorate. Astfel, cel mai vizibil aspect în sensul acesta este rolul fundamental jucat de oameni în orice schimbare, deoarece ei sunt, în același timp, principala sursă de rezistență la schimbare. Dacă această rezistență este benefică sau nu constituie un alt subiect de dezbateri. De pildă, Schein (1992) consideră că rezistența este privită, de regulă, ca inamic al schimbării ori ca un dușman ce trebuie învins, dat fiind faptul că determină atitudini negative și comportamente neproductive din partea angajaților. La polul opus, însă, Teare și Monk (2002) privesc rezistența drept un instrument util al schimbării prin faptul că este o sursă de conflicte constructive și idei inovatoare.

Un alt punct de vedere strâns legat de actul de conducere se referă la comportamentul și tehnicile de conducere folosite în procesul decizional și transformațional. După cum subliniază Homes (2001), rolul conducătorului din ziua de azi este centrat pe echipă și proiect prin aceea că

el este responsabil de comunicarea schimbării tuturor celor implicați – cu alte cuvinte, aptitudinile de organizare, conducere și motivare sunt cerințe-cheie în asigurarea succesului acestui efort.

Totuși, în minimizarea rezistenței, comunicarea este doar una dintre cerințe și trebuie însoțită întotdeauna de alte instrumente, cum ar fi împuternicirea și autodeterminarea subordonaților, precum și de o bună cunoaștere și înțelegere a culturii organizaționale, care ar trebui să se axeze pe formarea valorilor și practicilor prin care schimbarea nu este percepută ca o amenințare, ci ca o șansă de învățare și dezvoltare individuală și profesională (Teare și Monk, 2002).

Revenind la o altă dimensiune a actului decizional – filosofia, se impune o explicitare a sensului acesteia în contextul de față. Astfel, dată fiind complexitatea conceptului de decizie, filosofia ar putea reprezenta viziunea și percepția pe care factorilor responsabili de actul de comandă. Argumentul acestei afirmații derivă din îmbinarea aspectelor tangibile și intangibile ale procesului: în timp ce conducerea, ca orice acțiune ce se dorește a fi coerentă, presupune o considerare logică a factorilor implicați – planificare, resurse, finalitate etc., ea este, în același timp, rezultatul unei viziuni sau reflecții strategice, care implică o re poziționare la toate nivelurile, inclusiv cel al convingerilor și valorilor (Dolan și Garcia, 2002). De altfel, ideea că administrarea și conducerea unei organizații reprezintă acțiuni pluridisciplinare nu este nouă în literatura de specialitate: după cum observă Pindur et al. (1995, p. 72), acestea sunt “o combinație de știință, artă, filosofie, științe sociale, psihologie și psihologie industrială”. În aceeași manieră, Mintzberg (1999) notează: “Dacă vrem să funcționăm la nivel global, n-ar trebui să începem prin a ne lărgi concepția asupra actului conducerii?” și continuă prin a preciza că acesta funcționează atunci când se bazează pe înțelepciune, încredere, devotament, judecată și conducere legitimă. Se poate, astfel, concluziona că procesul de conducere – materializat prin decizie și actul de comandă – este un concept cu profunde și multiple ramificații în existența organizațională și face trimiteri la numeroase aspecte colaterale între care cultura organizațională ocupă un loc distinct și face legătura dintre organizație – ca structură socială și filosofia care o guvernează – ca principiu de conducere și acțiune.

Concept de mare anvergură în teoria organizației, cultura organizațională este pe cât de complexă, pe atât de greu de definit (Sadri și Lees, 2001). Îmbinare de elemente tangibile și cuantificabile, pe de o parte, și aspecte subtile și intangibile (dar cu rol esențial în viața întreprinderii), pe de altă parte, cultura organizațională este cea care dă identitate întreprinderii și o împinge spre succes sau eșec. Prin urmare, actul conducerii este profund influențat de cultura de întreprindere, însă, în același timp, factorii de conducere au și misiunea extrem de dificilă de a administra această dimensiune a existenței organizației. Aici intervine rolul filosofiei individuale și de grup prin aceea că filosofia este cea care oferă percepția necesară punerii în practică a intențiilor organizației.

În ciuda multitudinii abordărilor teoretice ale implicațiilor culturale ale procesului de adoptare a deciziilor, o analiză mai atentă a elementelor acestora ilustrează un grad ridicat de similitudine în privința interpretărilor ce pot fi creionate. Astfel, convergența obiectivelor către care tind membrii organizației este prezentă atât în paradigma funcționalistă, cât și în sistemele rațional și natural, deosebirea fiind una de accent: relații formale, respective informale. Mai mult, prin extinderea sensului atribuit “coalțiilor”, relațiile informale pot fi identificate și în sistemul deschis, în vreme ce paradigma interpretativă poartă și ea amprenta dinamicii relațiilor interumane, implicit a relațiilor informale. În plus, constrângerile paradigmei radical-umaniste pot fi privite ca o concretizare a gradului înalt de formalizare prezent în sistemul rațional, reducându-se astfel și mai mult distanța dintre cele două demersuri teoretice. În fine, perpetuarea

organizației ca sistem închis poate fi rezultatul schimbării prin acțiune logică din paradigma radical-structuralistă.

Trebuie subliniată importanța considerării tuturor aspectelor care concură la pregătirea și desfășurarea actului decizional, în cadrul căruia s-a remarcat deja procesarea socială a informației ca prim pas în exprimarea ordinii sociale (Popovici, 1999). În cazul în care asimilăm ordinea socială cu armonia socială – sau lipsa conflictului social – atunci s-ar putea spune că acesta ar trebui să fie dezideratul oricărei entități sociale, implicit cea militară. Trebuie precizat, însă, că armonia socială nu se confundă cu echilibrul, deoarece aceasta ar contraveni ideii că provocarea transformării este cea de a genera soluții creatoare și dezbateri constructive. Într-o lume supusă globalizării și marcată de imprevizibil, ritmul acestei derulări de evenimente este cu atât mai accelerat, iar natura informațiilor este pusă neconținut sub semnul dinamismului. Din acest motiv, Tobă (1999) pledează pentru scientizarea deciziilor politico-militare printr-un proces etapizat, care să prefigureze structura forțelor armate din punctul de vedere al dimensiunii și componenței lor și care să asigure atingerea obiectivelor acestora pe termen lung. Ipoteza care s-ar putea formula, însă, în această etapă este cea referitoare la incompatibilitatea ce s-ar manifesta între intenția de a emite rezolvări prestabilite pentru situații care, prin însăși natura lor, nu se pretează la asemenea abordări. Motivul acestei imposibilități este dat de caracterul permanent schimbător la mediilor intra-, inter- și extraorganizaționale. Este evident, așadar, că abordările etapizate și aparent ordonate, deși atrăgătoare prin simplitatea lor, sunt departe de a oferi răspunsuri satisfăcătoare pentru situațiile sociale, în vreme ce soluția salvatoare vine din înțelegerea caracterului dinamic și mereu diferit al acestora.

Profilul decidentului militar

După cum am precizat anterior, decidentul poate fi un individ sau un grup. În cazul organizației militare, factorii de decizie – sau „vârfurile”, cum îi numește David (2000) – sunt comandanți, elite și lideri militari care, corespunzător nivelului ierarhic de funcționare, sunt responsabili de satisfacerea nevoilor locale și de ansamblu ale organizației. În opinia autorului de mai sus, o armată funcțională din cadrul unei națiuni sănătoase este cea în care decidenții nu sunt implicați în jocuri diplomatice sau politice impregnate de ideologii ori clientelism ci, dimpotrivă, își creează propria ideologie sau gândire militară, strâns legată de cea a statului săvârșit de națiune. Într-un sistem prin excelență piramidal și strict ierarhic așa cum este cel militar, este clar că între decidenți și ceilalți membri ai organizației se stabilesc relații de subordonare ce generează anumite manifestări, adesea conflictuale și de sorginte socială. Așa cum subliniază Popovici (1999), „nici o socio-organizare nu-și poate permite să neglijeze problematica conflictului social, să înlăture preocupările care vizează armonizarea conflictului cu celelalte procese sociale” (p. 162).

Ca în orice demers social, aspectele intangibile și necuantificabile sunt cele care cauzează dificultăți de abordare teoretică ce derivă din natura umană văzută ca rezultată a trei relaționări: viața privată, viața cetățenească și viața profesională. Este lesne de înțeles că eventualele incompatibilități dezvoltate între cele trei componente conduc, inevitabil, la tensiuni ce afectează negativ armonia oricărei entități sociale. Fie că acest tensiuni apar în tabăra decidenților, fie că ele se manifestă în grupul susținătorilor, efectul lor este distructiv și abate organizația de la obiectivul său, și anume îndeplinirea sarcinilor și obiectivelor asumate. Prin urmare, se poate spune că principala menire a liderului este de a armoniza nevoile organizaționale și nevoile celor ce compun organizația. Soluțiile propuse de Culda (2003) în acest scop sunt (re)direcționarea motivațiilor, constrângerea și influențarea mentală a oamenilor ca metode eficiente prin care

decidentul asigură convergența eforturilor individuale concomitent cu atingerea obiectivelor colective.

Prin însăși semnificația sa lingvistică, termenul de conflict social conduce la ideea de roluri sociale asumate de oamenii în cadrul organizațiilor, indiferent dacă ne referim la decidenți sau executanți. Raporturile ce se stabilesc între exponenții organizațiilor reprezintă, în fapt, procesele sociale generate și întreținute de indivizi prin deciziile adoptate la un moment dat și care afectează într-un anumit mod, explicit, imediat sau dimpotrivă, fenomenele desfășurate în structura respectivă. Natura informațiilor captate de decident, precum și modul în care ele sunt procesate determină în mod esențial cursul acțiunii organizaționale. Coroborând aceste considerații cu diferitele tipuri de decizii discutate anterior, se poate concluziona că rolul principal pe care trebuie să-l îndeplinească un lider în cadrul unei entități sociale este cel de a identifica soluții favorabile atât oamenilor, cât și organizațiilor.

Acesta este stadiul în care dificultatea adoptării deciziei propice se conturează tot mai pregnant, deoarece decidentul trebuie să rezolve mai multe probleme, de pildă: cum se poate asigura că informațiile receptate sunt relevante? Ce proces decizional trebuie să adopte pentru a se asigura că informațiile sunt prelucrate corect? Cum poate stabili legătura dintre sine, ca lider, și executanți, în așa fel încât aceștia din urmă să nu fie doar elemente obediente, ci susținători entuziaști și loiali ai liderului? Aceasta din urmă este o condiție imperios necesară întrucât, în caz contrar, însăși existența rolului de lider este pusă la îndoială, căci loialitatea și entuziasmul sunt ingredientele esențiale pentru a putea vorbi în termeni reali, credibili și legitimi despre o relație lider-susținător (McLarny și Rhyno, 1999). Devine, astfel, limpede caracterul complex al rolului de lider în cadrul oricărei organizații, implicit în cea militară. De altfel, poate că tocmai organizația militară manifestă o mai mare nevoie de lideri reali, credibili și legitimi ca urmare a proceselor profund transformatoare cărora trebuie să le facă față și pentru a evita metamorfozarea acesteia din organizație militară în organizație militaristică.

Concluzii

Lista factorilor ce fac din instituția militară una specială și extrem de sensibilă la mecanismele și implicațiile actului decizional include elemente precum structura strict ierarhizată, modul de lucru birocratic bazat pe ordin, misiune și execuție și diversitatea culturală a personalului, dacă avem în vedere că în cadrul aceluiași sistem regăsim ofițeri, subofițeri, maiștri militari, femei și civili. Evoluțiile înregistrate în teoria și practica managerială, alături de marile transformări survenite în plan politic, militar și strategic impun necesitatea schimbării în decizia militară de la eșaloanele cele mai înalte (strategice) până la cele de execuție (tactice). Mai mult decât atât, dacă acceptăm axioma conform căreia comandantul militar este și manager, atunci nu mai încape nici o îndoială că însușirea și aplicarea unor tehnici manageriale moderne, în care profilul și acțiunile decidentului să răspundă cerințelor impuse de noile condiții politico-militare, reprezintă priorități indiscutabile.

De asemenea, trebuie avut în vedere că, prin însăși natura instituției pe care o servește, managerul militar este condiționat de numeroși factori în momentul adoptării unor decizii sau practici: factorul politic, factorul militar, apartenența la NATO și UE influențează activitatea acestuia prin intermediul procedurilor, regulamentelor și chiar al cutumelor și regulilor nescrise, ce țin de cultura organizațională. Uneori, pot exista documente sau reglementări redundante sau, dimpotrivă, contradictorii, iar comandanții se pot confrunta cu dilema aplicării acestora. Având în vedere că unul dintre scopurile majore ale transformării în decizia militară este realizarea interoperabilității manageriale în cadrul NATO, suntem de părere că armonizarea rapidă a

normelor și reglementărilor din sistemul militar românesc, respectiv, NATO este imperios necesară. În caz contrar, factorii de conducere vor fi nevoiți să adopte decizii și să emită ordine care respectă anumite reguli, dar contravin altora. În fond, interoperabilitatea presupune existența unor standarde care să ghideze acțiunile tuturor membrilor, precum și a mijloacelor prin care acestea să fie puse în practică. Standardele asigură cadrul prin care toate statele membre gândească și acționează unitar, în deplină cunoștință de cauză, fără a se îngrădi reciproc în vreun fel, în scopul atingerii unor obiective comune și benefice tuturor. În acest context, este lesne de înțeles nevoia de eliminarea a suprapunerilor și, mai cu seamă, a incompatibilităților existente în aceste documente.

Bibliografie

1. Bertalanffy, L. von (1956), „General System Theory”, citat în Vlăsceanu, M. (2003), *Organizații și comportament organizațional*, editura Polirom, Iași.
2. Boulding, K. E. (1956), „General Systems Theory: The skeleton of science”, citat în Vlăsceanu, M. (2003), *Organizații și comportament organizațional*, editura Polirom, Iași.
3. Culda, L. (2003), *Potențele ființei umane. Ce poate să devină omul dacă reușește să-și înțeleagă potențele?*, editura Licrona SRL, București.
4. David, A. (2000), *Națiunea – între „starea de securitate” și „criza politico-militară”*, editura Licrona, București.
5. Dolan, S. L., Garcia, S. (2002), Managing by values, *The Journal of Management Development*, 21(2), pp. 101 – 117.
6. Homes, G. (2001), The hybrid manager, *Industrial and Commercial Training*, 33(1), pp. 16 – 26.
7. McLarney, C., Rhyno, S. (1999), *Mary Parker Follett: visionary leadership and strategic management*, *Women in Management Review*, 14(7), pp. 292 – 304.
8. Mintzberg, H. (1999), Managing quietly, *Leader to Leader*, 12, pp. 24 – 30.
9. Nicolescu, O. (1998), *Sistemul decizional al organizației*, editura Economică, București.
10. Pindur, W. et al. (1995), The history of management: a global perspective, *Journal of Management History*, 1(1), pp. 59 – 77.
11. Popovici, D. (1999), *Evoluții posibile în interpretarea și rezolvarea strategiilor și tacticilor de rezolvare a conflictelor sociale* în Culda, L. (coordonator), *Situația națiunilor – surse de insecuritate* (1999), editura Licrona, București.
12. Sadri, G., Lees, B. (2001), A cultural competitive advantage, *Human Resource Management International Digest*, 10(3), pp. 10 – 12.
13. Schein, E. (1992), *Organisational Culture and Leadership*, New York: Random House citat în Dolan, S. Garcia, S. (2002), Managing by values. Cultural redesign for strategic organisational change at the dawn of the twenty-first century, *The Journal of Management Development*, 21(2), pp. 101 – 117.
14. Swinth, R. L. (1974), *Organizational Systems for Management: Designing, Planning and Implementation*, Columbus, Ohio: Grid, citat în Vlăsceanu, M. (2003), *Organizații și comportament organizațional*, editura Polirom, Iași.
15. Teare, R, Monk, S. (2002), Learning from change, *International Journal of Contemporary Hospitality Management*, 14(7), pp. 334 – 340.

16. Tobă, F. (1999), *Considerații privind oportunitatea scientizării deciziilor politic-militare în* Culda, L. (coordonator), *Situația națiunilor – surse de insecuritate* (1999), editura Licorna, București.
17. Wiener, N. (1956), *I Am a Mathematician*, New York: Double Day, citat în Vlăsceanu, M. (2003), *Organizații și comportament organizațional*, editura Polirom, Iași.

* Livia Tătar, lector universitar, Departamentul Regional pentru Managementul Resurselor de Apărare, Brașov, Mihai Viteazu nr. 160, tel. 0268 401809, e-mail: livia@crmra.ro

PROFESIA MILITARĂ, ÎN PREZENT ȘI ÎN PERSPECTIVĂ

Dumitru TOADER *

Abordarea conceptului de profesie militară prin prisma transformărilor ce au loc în societate constituie un demers științific inedit, dificil, dar în același timp incitant și demn de luat în seamă. Începutul mileniului trei surprinde instituția militară într-un amplu proces de înnoire. În același timp, criteriile și cerințele eficienței acțiunii modifică substanțial teoria și practica militară.

Tendențele de evoluție a științei și artei militare, aderarea României la NATO, revoluția tehnico-științifică și mediul de securitate sunt factori de impact major asupra profesionalizării sistemului militar românesc. Profesionalizarea este un proces complex prin care organizația militară a deceniilor trecute cu structuri masive și greu de condus, a cărei eficacitate era greu de presupus în înfruntarea cu adversari redutabili sub aspectul componentei profesionale și dotării tehnice, se poate transforma într-una suplă, mobilă și eficientă. Desigur, ca orice acțiune umană, profesionalizarea are o serie de factori determinanți. Înțelegerea, explicarea și modelarea acestora trebuie să se înscrie atât în coordonatele cercetării științifice fundamentale cât și a celei aplicative

Noțiuni ca : acțiune militară integrată, câmp de luptă informatizat și cibernetizat, spațiu multidimensional, eficiență-eficacitate, piață de securitate, afaceri militare sunt elemente determinante principale ale profesionalizării armatelor secolului XXI. Căutând notele coprehensive ale acestor noțiuni descoperim că agentul acțiunii militare este subiectul principal implicat în acest amplu proces reformator. Calitățile și competențele agentului acțiunii militare, ale acestui luptător individual sau colectiv se raportează la caracteristicile spațiului de securitate și la cerințele eficienței acțiunii militare. Expertiza profesională cerută luptătorului îi determină și, în același timp, îi asigură statutul de profesionist, iar meseriei armelor pe cel de profesie.

Considerații cu privire la conținutul și semnificația noțiunii de profesie

Apariția și cristalizarea valorilor materiale și spirituale ale omenirii se datorează muncii și creației umane, specializate în cadrul diverselor profesii. Fiecare treaptă a progresului tehnic, spiritual și social al muncii, concretizat și în varietatea din ce în ce mai mare a profesiunilor, adaugă noi unități de valori în planul conștiinței umane. Totodată, profesiunea ca formă de exprimare a muncii specializate, a fost și este sursa care-i solicită omului cele mai mari potențe de creație, care-i modelează personalitatea și îl definește în relațiile sale cu ceilalți.

În acest context devine de mare importanță atât studiul de ansamblu al problemei profesiunilor, ca fenomen social major al zilelor noastre, cât și cunoașterea în profunzime, cu toate implicațiile ei, a fiecărei profesii în parte. Un asemenea studiu este justificat și de explozia de informații și cunoștințe noi ce apar zi de zi în domeniul fiecărei profesii, precum și de implicațiile și întrepătrunderea tot mai accentuată a acestora cu întreaga viață materială, spirituală și politică a societății.

Cronologia semnificațiilor cuvântului „profesie” este prezentată într-o ordine invariabilă de majoritatea dicționarelor etimologice. În secolele XIII și XIV, semnificațiile termenului „profesie” sunt de declarație publică a credinței religioase. Deși comparativ cu semnificațiile acordate astăzi termenului profesie observăm o distanță foarte mare, un element de conjunctură s-a păstrat în mod evident, și anume că o profesie implică angajarea în urma unei vocații sau chemări într-o ocupație necomercială, o idee care are rezonanță în multe din studiile sociologice contemporane¹. Începând cu sfârșitul secolului al XIV-lea, orice promisiune, anunț, afirmație, exprimare publică a unei opinii sau credințe reprezenta un act de profesie. Deși nu neaparat de natură religioasă, asemenea declarații –jurământ erau strâns legate de o virtute spirituală sau materială: sfințenie, moderație, castitate, prietenie, corectitudine etc.

Începând cu secolul al XV-lea înțelesul termenului de profesie s-a lărgit, utilizând aproape toate utilizările contemporane. Astfel, înțelesul profesiei s-a extins la toate ocupațiile în care practicanții acestora se autodeclarau ca având deprinderi practice. În mod alternativ, profesia cuprindea o vocație specifică, conform căreia cunoștințele profesate erau puse în slujba sau serviciul altora. Scopul altruistic constituie o idee ulterioară în devenirea termenului începând cu sec. XVI-XVII, respectiv, constituie un al doilea punct de conjuncție cu ceea ce avea să fie definit ca profesie de semnificațiile contemporane.

Dezintegrarea ordinii morale tradiționale, inițiată și perpetuată de diviziunea socială a muncii în societățile industrializate, poate fi contrabalansată de realizarea unei comunități morale bazate pe categorii ocupaționale. Mai mult de atât, Durkheim² recomandă ca viața profesională să devină un mediu moral, sub influența căruia să se realizeze coeziunea socială în societățile lipsite de stabilitate.

În secolul al XX-lea mai mulți sociologi susțin că etica profesională asigură o nouă ordine morală și că serviciul profesional a pătruns în toate domeniile societății industriale, inclusiv în domeniul afacerilor. Putem astfel consemna apariția codului etic ca element

¹ A se vedea, Anton M., *Abordări sociologice ale valorilor și securității naționale*, Editura Universității Naționale de Apărare „Carol I”, București, 2007, p.105-106.

² Durkheim, Emile, *Professional Ethics and Civic Morals*, London, 1957, p. 11.

constitativ al profesiilor³. Un alt element îl constituie controlul social asupra conținutului profesiei. Majoritatea profesiilor își reclamă dreptul de autonomie în evaluarea practicilor și performanțelor profesionale, în stabilirea standardelor de evaluare, a criteriilor de angajare și a consecințelor în cazul încălcării codului de conduită profesională.

În era postindustrială, calificările educaționale formale, atestate prin diplome, devin regulă pentru profesii. Conceptul de profesie încorporează un corp sistematizat de cunoștințe, alături de deprinderile practice. Uneori, educația este considerată elementul central pentru profesie. Astfel, profesiile pot fi definite ca fiind acele categorii de ocupație bazate pe cunoaștere realizată în urma unei perioade de educație terțiară (superioară), pregătire/ experiență profesională și vocație⁴.

Pentru profesia militară este util de reținut modul specific de definire a profesiilor ca pregătiri structurale, ocupaționale și instituționale necesare pentru a face față muncii asociate cu incertitudinile vieții moderne în condițiile societăților cu risc ridicat. Astfel, profesioniștii sunt angajați în mare măsură în confruntarea cu riscul, cu evaluarea riscului și, prin folosirea cunoștințelor de expert, dau posibilitatea beneficiarilor rezultatului muncii lor să facă față incertitudinii cotidiene.

Astăzi, chiar dacă nu s-a ajuns la un punct comun privind conceptul de „profesie”, s-a ajuns totuși la un acord în ceea ce privește puterea de atracție a ideii de profesie și profesionalism și a utilizării ei în diferite contexte de muncă. Considerarea unei ocupații drept profesie și identificarea celor ce o practică ca fiind profesioniști reprezintă o perspectivă atractivă. În prezent, nu mai pare important să se traseze o delimitare conceptuală categorică între profesii și alte ocupații, ci să fie privite toate ca forme sociale similare, ce împărtășesc multe caracteristici comune. Se realizează în schimb, o distincție între profesionalizarea „din interior” (manipularea cu succes a pieții de către grupul profesional) și „din exterior” (dominarea grupului profesional de către forțele externe).

Studiul profesiunilor, în general, ca și al motivelor ce cauzează modul de acțiune în cadrul lor, al întregii problematice ridicate de acestea, este de mare actualitate. Caracterul de actualitate este dat de varietatea și mutațiile esențiale, precum și de mobilitatea ce le caracterizează, ca rezultat al transformărilor profunde, determinate de societatea informațională, a cunoașterii și de fenomenul de globalizare. O informare mai temeinică asupra unei asemenea problematice constituie o necesitate și un sprijin în activitatea profesională, un mijloc de cunoaștere mai amplă a fenomenelor politice, sociale, economice și militare cu care se confruntă lumea de azi.

Societatea cunoașterii presupune o transformare radicală a instituțiilor din toate domeniile politic, economic, militar, educațional. Din păcate, instituțiile dintr-o societate manifestă cea mai mare inerție și rezistență la schimbare. Instituțiile societății cunoașterii trebuie să devină structuri flexibile, conduse și deservite de profesioniști de o înaltă moralitate ce plasează binele public înaintea binelui personal. Comportamentul inovativ este legat în special de măsuri privind procesul de învățare și formare profesională și de cercetare

³ Parsons, Talcott, *The professions and Social Structure*, in : *Essays in Sociological Theory*, Free Press, New York, 1964, p.34-49, *apud* Ron A. Dickenson & C. Tony Joyce, *The Military as a Profession: An Examination Canadian Forces Leadership Institute/ Royal Military College, Kingston, Ontario, Canada, 2002*, p. 10.

⁴ Anton M., *Abordări sociologice ale valorilor și securității naționale*, Editura Universității Naționale de Apărare „Carol I”, București, 2007, p. 109.

dezvoltare. De aceea, cea mai mare nevoie de transformare se resimte în sistemul educațional. Educația de-a lungul întregii vieți trebuie realizată de întreaga societate iar instituțiile de învățământ superior trebuie să treacă la o nouă paradigmă a învățării, ce ar putea avea următoarele trăsături:

PARADIGMA VECHĂ	PARADIGMA NOUĂ
<ul style="list-style-type: none"> ▶ Asimilează ce poți obține ▶ Calendar al anului universitar ▶ Universitatea ca citadelă ▶ Diplomă de absolvire ▶ Universitatea „turn de fildeș” ▶ Student=tânăr de 18-25 ani ▶ Cărțile, principal material didactic ▶ Post didactic pe viață ▶ Abordare multiculturală ▶ Abordare unidisciplinară ▶ Centrat pe instituție ▶ Finanțat de guvern ▶ Tehnologia, o cheltuială 	<ul style="list-style-type: none"> ▶ Cursuri la cerere ▶ Activități universitare tot anul ▶ Universitatea ca idee ▶ Învățare de-a lungul întregii vieți ▶ Universitatea „partener social” ▶ Student de la naștere la moarte ▶ Informație la cerere ▶ Valoare de piață ▶ Abordare globală ▶ Abordare multidisciplinară ▶ Centrat pe piață ▶ Finanțat de piață ▶ Tehnologia, o investiție

1. Evoluția profesiei militare de-a lungul timpului.

Societatea umană își datorează, în bună parte, existența și, mai ales, evoluția unui număr de cinci profesii fundamentale. Alături de medic, preot, învățător și judecător militarul răspunde unei nevoi sociale fundamentale. Medicul rezolvă relația individului cu propriul său corp, preotul cu spiritul suprem, judecătorul cu semenii, învățătorul cu experiența socială acumulată în timp, iar militarul asigură celor dinainte, precum și societății în ansamblu liniștea, siguranța și ordinea necesară creației materiale și spirituale.

Cu toate că profesiunea militară prezintă o anumită specificitate ce decurge din sistemul organizațional propriu, dezvoltarea și diversificarea ei în decursul timpului este determinată, ca și în cazul celorlalte profesii, de interacțiunea permanentă dintre tehnică, știință (cunoștințe) și omul cu munca sa specializată – toate acestea în cadrul general al forțelor de producție. Această interacțiune este un fapt incontestabil, fără recunoașterea ei nu ar putea fi înțelese progresele obținute în domeniul militar în decursul istoriei, și mai ales în zilele noastre. „Potențialul științific” exercită o influență considerabilă asupra accelerării

ritmului perfecționării tehnicii militare și a perfecționării procesului de instruire și educare a militarilor.

La început, armata nu avea caracter permanent. În perioada de descompunere a comunei primitive forța armată era o organizație militară a oamenilor liberi al cărei scop era de a-i constrânge pe sclavi să muncească în folosul stăpânilor. Și mai târziu, în sclavagism, acest caracter de nepermanență al armatei se menține, cu unele excepții, mai ales pentru prima perioadă, la toate popoarele, deși, treptat, baza ei socială se restrânge, iar funcțiile ei se extind. Nepermanența forței militare se caracterizează prin aceea că armata se constituie și acționează numai atunci când statul apelează la serviciile sale, instruirea militară are un caracter individual sau periodic, armamentul este în mod predominant individual iar corpul de comandă nu este profesionalizat din punct de vedere militar, formându-se nemijlocit pe baza poziției și ierarhiei sociale.

Despre o profesiune militară nu se poate vorbi nici în feudalismul timpuriu și nici în cel de mijloc. Fărâmițarea economică și politică, ce-i erau specifice, se caracterizează în domeniul armatei printr-o fărâmițare militară. Chiar dacă în perioada de mijloc a feudalismului, unii cavaleri, constituiți în detașamente și armate de jaf și cotropire, își fac din război o profesiune de bază, iar mai târziu apar armatele de mercenari, nu în acestea aflăm profesiunea militară, în sensul ei adevărat. Tehnica simplă de care s-au folosit armatele în acest timp nu presupunea o diviziune a sarcinilor de luptă și o organizare de luptă deosebită, pe formațiuni specializate, deoarece toți luptătorii aveau același armament. Și falanga greacă și cohorta romană, ca și detașamentele de cavaleri luptau, în general, constituiți în blocuri compacte, mai mult sau mai puțin uniforme, care se ciocneau „berbecește cu adversarul, într-o luptă „care pe care”. Pentru mânuirea unei astfel de tehnici și conducerea unor detașamente militare de acest gen nu era nevoie de cunoștințe specializate, de calificare profesională.

Progresele ce se realizează în secolele XV și XVI, ca urmare a dezvoltării meseriilor și comerțului, dar și descoperirilor geografice, descoperirii busolei, hărților, duc la necesitatea creării armatei permanente, căreia îi sunt proprii alt gen de caracteristici, precum: corp de comandă profesionalizat, cu activități și preocupări specifice, instruirea permanentă a contingentelor de militari, indiferent dacă este pace sau război, armament și tehnică militară specializată ce necesită organisme corespunzătoare pentru întrebuințarea ei.

Corpul de comandă profesionalizat al armatelor din această perioadă este recrutat numai din rândul nobilimii, ceea ce are drept urmare formarea unei caste a militarilor în fiecare stat, cu obiceiuri și tradiții proprii.

Calitățile fizice și intelectuale, cunoștințele și deprinderile, precum și experiența personală constituiau elementele definitorii ale noului luptător, iar acesta nu putea fi decât un profesionist. Aceste cerințe, precum și campaniile prelungite și îndepărtate au făcut posibilă apariția mercenariatului. Cei mai renumiți și căutați mercenari au fost elvețienii. „Războiul pentru elvețieni era o industrie naționalizată”⁵, ei punând-și la dispoziție dibăcia de soldați oricui era dispus să plătească pentru aceasta. Concurenți ai elvețienilor pe „piața militară” au fost lăncierii pedestri din sudul Germaniei care, spre deosebire de concurenții lor, s-au adaptat mai rapid la schimbările tehnologice și tactice produse de apariția armelor de foc. Astfel, pe la sfârșitul secolului XVI războiul devenise o „afacere”. În acest context, proporția națiunii

⁵ Michael Howard, *Războiul în istoria Europei*, Editura Sedonia, Timișoara, 1997, p.34.

implicate în armată este în scădere facilitând accesul în rândul mercenarilor a multor aventurieri din toate clasele sociale. Întrucât soldatul trebuia să-și cumpere echipamentul și armele, cei săraci puteau cu greu să acceadă către meseria armelor. Totuși odată înrolat, perspectivele unui tânăr ambițios, dar și fără scrupule, îi ofereau posibilitatea să urce pe scara socială pe un drum precis definit.

Pe măsură ce armatele deveneau din ce în ce mai mari, mercenarii erau tot mai prost plătiți, fapt ce va duce treptat la eliminarea ponderii acestor luptători din structura armatelor europene iar războaiele desfășurate în Europa secolului XVIII au fost duse de forțe armate de tipul celor ce se întâlnesc și azi. Ofițerii erau slujitori ai statului cu angajamente ferme, cu salarii asigurate, dedicați servirii statului, atât pe timp de pace, cât și la război. Epoca celor ce se luptau din ideea de onoare ca membri ai unei caste militare sau pentru bani, pentru cei care îi puteau plăti, se încheie odată cu promovarea acestor profesioniști activi și permanenți, slujitori ai statului ai căror cetățeni sunt.

Dezvoltarea statului a făcut posibilă crearea unei armate profesioniste permanente pe timp de pace și la război, plătită, hrănită, dotată cu uniforme și arme, cu o cultură distinctă, o ierarhie coerentă și separată de restul comunității.

Olandezii sunt primii care au creat o armată profesionistă modernă. Comerțul pe mare le-a asigurat acestora importante resurse financiare, resurse care le permitea menținerea pe întreg parcursul anului a forțelor militare. Și dacă tot își plătea bine și cu regularitate soldații, i-au putut determina, ca pe timp de pace, să efectueze două activități esențiale pentru o armată profesionistă: să facă instrucție pentru luptă și să pregătească teritoriul pentru apărare.

Suedia, o țară scandinavă cu multe păduri și lacuri, se remarcă, față de celelalte țări europene, prin menținerea sistemului militar obligatoriu ca formă eficientă de organizare militară. Astfel, durata serviciului era de 20 de ani, dar numai un om din zece era mobilizat, celorlalți li se percepea o taxă din care celui recrutat i se asigura armamentul și echipamentul necesar pe câmpul de luptă.

Modelul suedez de organizare va inspira, ulterior, multe state europene. Cei care efectuau serviciul militar prelungit, atât ofițeri cât și soldați, erau plătiți, înarmați și echipați de către Coroană și comandați de rege, prin locotenenții săi.

Inspirat de armata suedeză, regele Ludovic al XIV-lea imediat ce a venit la putere în 1648, a trecut la modernizarea forțelor armate franceze. Elementele de noutate introduse de acesta au constat în formarea unei forțe militare unitare, disciplinate, cu o administrație centralizată, capabilă să ducă pe câmpul de luptă sute de mii de soldați, să-i mențină acolo mai mulți ani, pe baza unei birocrății eficiente. Ofițerii trebuiau să servească, mai întâi, într-o unitate de gardă regală ca simpli muschetari. Asigurarea logistică a armatei franceze devine o chestiune de stat. Franța a fost împărțită în regiuni, în funcție de potențialul economic, unde s-au înființat depozite de provizii și muniții. De asemenea, a fost pus la punct un sistem eficient de rechiziții locale. Contractele pentru hrană, echipament și armament erau negociate și supravegheate de oficiali și inspectori ai statului. În felul acesta, armata franceză a reușit să devină un remarcabil instrument al puterii de stat. Instituțiile militare ale celorlalte state europene, inclusiv Anglia, s-au inspirat, cu mici diferențe locale, din modelul suedez și francez de organizare și profesionalizare militară.

În Prusia, prima armată oarecum profesionistă s-a realizat de către regele Frederic Wilhelm I (1713-1740). Soldații erau recrutați dintre țărani și străini și primeau un salariu. Ofițerii se recrutau aproape exclusiv din rândul nobilimii, familiile nobile fiind obligate să trimită cel puțin un fiu în trupele de cadeți pentru a învăța arta războiului și a deveni ofițer. Dinastia Hohenzollern a fost cea care a creat și menținut acest corp ofițeresc exclusivist din punct de vedere social, deoarece se baza, în mod special, pe codul onoarei și credinței în a-și asigura loialitatea forțelor luptătoare pe câmpul de luptă.

În secolul al XVIII-lea, Napoleon a fost cel care a organizat armata franceză, după un model care avea să fie copiat de către armatele lumii în următorii 200 de ani și care se va numi armata de masă. Modelul armatei de masă permitea descentralizarea comenzii și asigura conducerea unitară și mobilizarea forțelor. Războiul națiunilor și armata de masă vor fi, mult timp, soluția optimă pentru rezolvarea problemelor dintre state.

În concluzie, războaiele purtate între armatele de masă ale secolului XX erau instrumente prin care statele se storceau reciproc de resurse și de oameni, pentru a-și atinge scopurile politice exprimate, în principal, în cucerirea și menținerea piețelor de desfacere sau de materii prime. Masele de oameni, conduse de profesioniști militari mergeau la luptă cu o pregătire militară sumară, mobilizați mai mult sau mai puțin de sisteme de valori ca: dragostea de țară, curajul, patriotismul etc., dar și din obligație consfințită de legile prin care apărarea patriei devenise atributul tuturor cetățenilor ei.

Având ca punct de plecare aceste idei ale sfârșitului de secol XX, ideea de profesionalizare militară, în general, și de profesionalizarea a structurilor militare românești, în special constituie o cerință a modernizării sistemului militar românesc.

2. Profesiunea militară și trăsăturile ei specifice

Exprimată concis, profesiunea militară, ca noțiune, se circumscrie în sfera de acțiune a armatei, iar armata, în cea a războiului. Așa se cunoaște, războiul este un fenomen social cu caracter istoric. Această specificitate, privind manifestarea sa limitată în timp, se transmite atât armatei, cât și profesiunii militare, cu toate că apariția lor pe scena istoriei nu este simultană: întâi a apărut războiul, apoi armata și abia după aceea profesiunea militară.

Armata nu reprezintă doar un instrument de forță la dispoziția statului în vederea purtării războiului, ci devine, în același timp, și o instituție socială care, la un moment dat, consacră o profesiune proprie numai ei – profesiunea militară.

Pentru grupul profesional militar devin cerințe obligatorii atât un volum corespunzător de cunoștințe și de deprinderi specifice, cât și un ansamblu de atitudini și valori morale deosebite, cum sunt: disciplina fermă, spiritul de răspundere, patriotismul, curajul, bărbăția, eroismul, devotamentul, onoarea militară etc., precum și un ansamblu de norme și reguli cu privire la ierarhia militară, la raporturile dintre interesele grupului și cele individuale etc. Toate acestea subscriu la o anumită etică, proprie profesiunii militare. De asemenea, profesiunea militară și-a instituit, fiind obligatorii pentru membrii săi, unele simboluri, ritualuri, însemne care-i dau o individualitate caracteristică.

Drept urmare, într-un astfel de cadru, profesiunea militară creează o serie de particularități psihologice, de trăsături de personalitate, de trăiri și sentimente comune membrilor grupului, determinate de condițiile în care aceștia își desfășoară activitatea și

esențiale pentru modul în care se vor comporta în toate situațiile. Se poate vorbi realmente de un ethos militar.

Încercarea sociologilor de a defini conceptul de profesie a scos în evidență existența a trei dimensiuni, funcție de care este analizată orice profesie: *specializarea cunoașterii* (ansamblul de competențe necesare pentru exercitarea profesiei); *formarea profesională* și prezența unui *ideal profesional*, funcție de care se elaborează un cod deontologic⁶. În aceeași manieră procedează și sociologii americani S.P. Huntington (1957) și M. Janowitz (1960, 1971), atunci când analizează profesia militară⁷.

Specializarea cunoașterii sau *expertiza*, așa cum apare în analizele autorilor amintiți mai sus, poate fi redusă la un singur concept, cel de *management al violenței*. Ofițerul, socialmente definit ca profesionist militar, are drept atribute principale planificarea și controlul violenței prosociale, iar „soldatul” este cel care instrumentalizează /aplică violența.

Este mai mult decât evident că profesia militară cere un înalt grad de expertiză. Nici un individ, oricâte calități intelectuale, de caracter și abilități de conducere ar avea, nu ar putea să îndeplinească eficient rolul militarului de profesie fără o instrucție și o experiență adecvată. Înainte ca managementul violenței să se transforme într-o sarcină de o extremă complexitate, ca în momentul de față, era posibil ca oricine, fără o instrucție specializată să îndeplinească funcții militare, pe perioade scurte de timp. Astăzi însă, numai persoanele care își consacră tinerețea, sau în unele cazuri și adolescența, procesului de formare profesională din armată, pot spera să capete un nivel de competență profesională acceptabil. În ciuda asemănarilor tot mai evidente cu alte profesii civile, profesia militară rămâne unică prin faptul că singurul său „client” este statul, iar militarii sunt profesioniști în slujba statului.

Revirimentul armatelor profesioniste a readus de asemenea, în discuție, cine este soldatul profesionist? Analizând în sens larg soldatul profesionist, ca diferit de tinerii recrutabili și de rezerviști, atunci sunt profesioniști toți cei care sunt angajați în forțele armate pe termen lung sau pe baza unor contracte de îndatorire militară pe viață. Dacă integrăm analiza soldatului profesionist într-un cadru mai larg, care să-i includă pe toți cei care au același statut legal, sistem de salarizare, sistem de pensie și, într-o anumită măsură, coduri etice și de conducere, atunci trebuie să analizăm comparativ cu recrutul tradițional.

În primul rând, trebuie să observăm că situația de astăzi este complet diferită de sociologia clasică a lui Huntington și Janowitz care marginaliza soldatul de rând. Realizarea efectivă a noilor misiuni militare în contextul internațional necesită forțe armate mobile, flexibile și modulare, capabile să reacționeze prompt în diferite situații complexe de criză, ceea ce nu permite națiunilor să se bazeze exclusiv pe eficiența sau credibilitatea unor forțe armate alcătuite preponderent prin recrutare obligatorie.

În statele europene în care serviciul militar era obligatoriu au fost adoptate măsuri menite să conducă la îmbunătățirea dotărilor forțelor armate. Aceste măsuri au fost determinate de condițiile societale și de securitate, de cultură, de valori, ca și de economia

⁶ A se vedea Cătălin ZAMFIR, *Dicționar de sociologie*, Editura Babel, București, 1998, p.449.

⁷ Ionel Nicu SAVA, Gheorghe TIBIL, Marian ZULEAN, *Armata și societatea. Culegere de texte de sociologie militară*, Editura INFO-TEAM, București, 1998, p.26.

statelor post-moderne și au constat din: reformarea fundamentală a sistemului universal de recrutare obligatorie prin prelungirea duratei stagiului militar, limitând sau abolind orice protest și coborând standardele medicale pentru recruți; abolirea sau suspendarea temporară a recrutării obligatorii și introducerea principiului înrolării voluntare (Marea Britanie, Belgia, Olanda, Franța, Spania, Portugalia, România etc.); menținerea sistemului militar universal de recrutare obligatorie și încheierea de contracte profesionale cu un număr determinat de recruți care își prelungesc în mod voluntar durata stagiului militar (modelul german) și transformarea treptată a forțelor armate într-o entitate alcătuită din voluntari (modelul italian); introducerea unui serviciu civic (sau național) alternativ pentru toți tinerii, bărbați sau femei, una dintre opțiuni fiind stagiul militar la termen.

Noul spațiu de luptă impune ca luptătorii să fie instruiți pentru a fi capabili să-și folosească eficient armamentul și tehnica militară tot mai sofisticată și să acționeze într-un mediu extrem de ostil în condițiile stresului cauzat de acțiuni psihologice și informaționale puternice. De asemenea, și în condițiile războiului „tehnizat” rezistența fizică își menține importanța în panelul calităților luptătorului modern. În acest sens, curriculum-urile educaționale militare trebuie să mențină, în proporții corespunzătoare, disciplinele ce formează abilități și aptitudini intelectuale și discipline ce formează aptitudini și deprinderi motrice de agilitate, de rezistență fizică și psihică.

Intensitatea violenței extreme și înalta tehnicizare a luptei armate moderne determină elaborarea unor planuri de instruire de înalt nivel. Aceste planuri pot fi parcurse doar de tineri ce au anumite calități intelectuale și fizice. De aceea, recrutarea prin conscripție și armata de masă sunt două noțiuni neconforme cu realitățile actuale. Evoluția luptei armate și a artei militare impun o instruire profesionalizată a luptătorilor, iar armata profesionalizată este singura modalitate prin care se poate face eficient un astfel de tip de instruire.

Conflictele armate actuale demonstrează faptul că vremea armatelor de masă a trecut, fiind necesară o nouă organizare. Această necesitate este reliefată și de noul concept strategic al NATO, care precizează în acest sens, o serie de aspecte, precum: *„pentru majoritatea aliaților, nevoia de a menține vechile forțe supradimensionate destinate apărării teritoriilor naționale a fost reevaluată în sensul reducerii acestora, punându-se accent, în schimb, pe proiectarea unor noi structuri de forțe moderne, mobile, foarte bine echipate și dotate, ce pot fi susținute din punct de vedere al resurselor, care pot acționa oriunde este nevoie, în afara granițelor naționale, precum și foarte bine pregătite să răspundă la întregul spectru de misiuni și sarcini anticipate”*

3. Profesia militară în epoca globalizării

Componenta militară a globalizării nu poate fi tratată în mod abstract fără a o include în dimensiunea de securitate a globalizării care este cea mai sensibilă, atât în relațiile cu tendințele de globalizare a riscurilor, cât și cu ideea păstrării atribuțiilor și componentelor statelor naționale.

Puterea militară convențională nu și-a pierdut rolul de a fi un „indice” al puterii unui stat și de a constitui un descurajant pentru o gamă largă de agresiuni, însă securitatea militară nu mai înseamnă asigurarea inviolabilității teritoriale, ci protejarea individului împotriva violenței militare, a traiului și condițiilor de viață ale acestuia.

Globalizarea militară contemporană ridică probleme serioase privind semnificația și practica suveranității și autonomiei statului. Puterea militară a jucat un rol fundamental în evoluția și forma instituțională a statului-națiune. Capacitatea de apărare națională prin mijloace militare autonome este centrală pentru concepția modernă de stat suveran. În „epoca globalizării”, corelația tradițională între organizarea națională a puterii militare, respectiv a apărării naționale și statul-națiune teritorial pare să sufere unele transformări.

Comparativ cu începutul secolului XX, când, așa cum au demonstrat primul și cel de al doilea război mondial, deciziile de a amenința și de a folosi forța militară constituiau prerogativa guvernelor naționale. Aranjamentele multilaterale de apărare și de securitate complică, dacă nu chiar compromite luarea deciziilor de către guverne în această privință. Elaborarea politicilor de apărare și managementul apărării în statele capitaliste avansate nu mai constituie o problemă în principal națională. Elaborarea unei politici de apărare națională, pornind de la deciziile privind strategia de apărare și până la cele privind desfășurarea și folosirea forței militare, este integrată într-o matrice a mecanismelor instituționalizate de consultare și cooperare, bilaterale și multilaterale, atât oficiale, cât și neoficiale.

Existența și creșterea rolului ONU și a NATO, a altor foruri internaționale (OSCE, Conferința ONU pentru Dezarmare, etc.), au contribuit la o „extindere” a procesului de elaborare și administrare a politicii de apărare peste granițele naționale. Globalizarea a stimulat instituționalizarea și perfecționarea unui sistem de securitate și de apărare în zona euroatlantică, complementar celor naționale. Există puține aspecte ale politicii de securitate națională asupra cărora evoluțiile din viața internațională a ultimelor decenii să nu-și fi pus amprenta, încât, până și agențiile de informații au pus la punct o formă proprie de dialog.

Doctrina securității naționale reprezintă unul dintre principiile esențiale și definitorii ale noțiunii moderne de suveranitate. Capacitatea autonomă a statului modern de a apăra națiunea de amenințări externe este o componentă primordială și premisa esențială a concepției tradiționale de suveranitate. Statele moderne, domeniul militar, și-au dorit totdeauna să fie independente. Era contemporană, marcată de procesele globalizării a determinat o reconsiderare a ideii și practicii securității naționale. Pentru multe state, strategia „securității naționale” aproape că nu se mai deosebește de strategia „securității internaționale”, împreună cu alte state, formând o „comunitate de securitate”.

În interiorul acestei „comunități de securitate”, strategiile de apărare și securitate națională sunt formulate în cadrul unor sisteme instituționalizate de alianță, consultarea și cooperarea fiind mecanismele de bază ale politicii de securitate. Elaborarea și urmărirea obiectivelor de securitate națională sunt inseparabile de elaborarea și urmărirea securității colective. Chiar și statele care a căutat în decursul istoriei să atingă un nivel înalt de autonomie a apărării naționale (ex. Franța) sau să-și mențină o politica oficială de neutralitate (ex. Suedia), s-au alăturat „comunități de securitate” extinse.

În contextul acestor realități și tendințe este firesc a ne întreba dacă se prefigurează sfârșitul forțelor armate naționale? Dacă se prefigurează o deplasare către o specializare funcțională a rolurilor militare naționale sau dacă asistăm la o integrare militară internațională cu pierderea identității naționale .

În general, statul deține monopolul asupra folosirii legitime a forței și este singurul furnizor de securitate, responsabil atât pentru asigurarea securității interne, cât și pentru apărarea împotriva amenințărilor externe. Cu toate acestea,

în ultimii ani, specificul conflictelor și reacția populației la pierderile omenești din rândul militarilor, a adus în prim plan un nou fenomen cunoscut ca *privatizarea funcțiilor de securitate*.

Faptul că astăzi, deja se vorbește de o „*comunitate de interes*” este de așteptat, că într-un viitor nu prea îndepărtat, să existe și o „*pieță de securitate*” unde competiția să presupună „*excelența în afacerile militare*”, să determine statele să opteze pentru o specializare funcțională a rolurilor militare sau, să „*reinventeze mercenariatul*” întrucât, legislația internațională actuală condamnă doar pe cei care practică mercenariatul (în sensul că nu le este recunoscut statutul de combatant) nu și statele care folosesc mercenari. Dacă în vremurile din secolul al XVI-lea, războiul a putut constitui o „*industrie naționalizată*” pentru elvețieni, de ce am refuza să credem că acest lucru nu este posibil și în secolul XXI?

În astfel de circumstanțe, companiile militare private sunt contractate (dar acestea lucrează pentru profit), pentru a oferi servicii militare și pregătire sau mai precis, servicii de luptă și auxiliare. Totuși, din punct de vedere legal, nu se încadrează în definiția limitativă a forțelor mercenare pentru că de obicei sunt

alcătuite din personal militar în rezervă. Companiile militare private oferă o gamă variată de servicii, de la luptă la suport operațional, consiliere și pregătire, achiziționarea armamentului, adunarea de informații, recuperarea ostaticilor, etc. Indiferent de tipul de servicii oferite, caracteristica lor comună este aceea că operează la invitația guvernelor, în special în situații conflictuale sau reconstrucție post-conflictuală. Administrația americană încredințează un număr mare de contracte civile, chiar și în Irak, pentru îndeplinirea multor sarcini militare. Un exemplu de astfel de companie militară privată este compania MPRI din SUA, companie profesională de servicii în domeniul contractării pentru apărare, axată pe sprijin și asistență în probleme de apărare, precum expertiză în implementarea cadrului legislativ, și dezvoltarea păturii de lideri. A fost creată în 1988 din foste cadre militare superioare și operează încă sub conducerea personalului militar în rezervă.

În principiu, globalizarea, este asociată cu o structură globală, dinamică, în evoluție, de facilitare și constrângere. Structura este puternic stratificată, de vreme ce globalizarea este profund inegală. Aceasta reflectă atât inegalitățile existente și generează noi procese de includere și excludere, noi învingători și învinși. Deschiderea spre nou, viziunea dar și „*antreprenoriatul în afaceri*” se pot constitui în elemente de reușită pentru cei care înțeleg că startul mileniului trei pe care l-am început a fost dat de trei revoluții - revoluția informațională, revoluția globalizării și revoluția în afacerile militare – care se află în relație de înlănțuire: revoluția informațională accentuează globalizarea și amândouă determină o revoluție în afacerile militare.

4. Revoluția în afacerile militare

În general, se folosește conceptul (termenul) de „*Revoluție Militară*” pentru a discuta de marile implicații strategice ale schimbării militare. „*Revoluția în Afacerile Militare*” are în vedere domeniile strategic, operațional și tactic și nu poate exista fără a fi precedată de o

transformare socială, nefiind un fenomen rezervat elitei militare, ci are ca bază chiar ansamblul societății în care se dezvoltă. În acest context termenul de revoluție se aplică schimbărilor tehnologice, descoperirilor care revoluționează efectiv lumea, implicit și războiul.

Revoluțiile militare se referă la implicațiile schimbărilor din domeniul militar asupra nivelului politico-strategic, ceea ce unii specialiști numesc marea strategie. Revoluțiile nu se referă la dezvoltarea și folosirea unor mijloace, din contră, se raportează la atingerea unor finalități politice care odată erau de neatins. Revoluțiile militare transformă societatea și statul, precum și organizațiile militare, schimbă fundamental atât cadrul, cât și structura războiului. Ele transformă societatea și statul, precum și organizațiile militare, și nu invers, schimbând capacitatea statelor de a crea și proiecta putere militară. Acest fapt demonstrează că revoluțiile militare nu au o frecvență mare .

Totuși, este de subliniat faptul că atât revoluțiile militare în general cât și revoluțiile în afacerile militare în special, în calitate de obiecte de studiu și concepte, se ocupă de cele mai fundamentale probleme de securitate contemporană.

Revoluția în afacerile militare are drept condiție de bază o schimbare instituțională profundă, cea ce înseamnă profesionalizarea forțelor și modularitatea acestora, integrarea noilor tehnologii ale informației în sistemele de armamente existente. Context în care serviciile armatei sunt nevoite să se schimbe la toate nivelurile, simultan, de la tehnologie și cultură până la organizare, strategie, tactică, doctrină, logistică și instrucție.

În prezent, chiar dacă nu există o definiție exactă a conceptului de „Revoluție în Afaceri Militare” întrucât cele existente fie includ elemente de mare strategie și strategie, altele fie se concentrează pe domeniul operațional și tactic, unele fetișizează noile tehnologii, iar altele prezintă revoluția ca fiind o schimbare rapidă, majoritatea specialiștilor în domeniu sunt de acord că elementele definitorii ale acestora sunt: vizează schimbări fundamentale, profunde și determinante; sunt un proces, nu un scop în sine; acordă primatul tehnologiei și profesionalizării resursei umane în acord cu aceasta; sunt dependente de necesitatea existenței unui context favorabil; se circumscriu unui proces de lungă durată; nu sunt exemple de simplă modernizare, revitalizare sau adaptare ci necesită inovații conceptuale, tehnologice și organizaționale; implică inovare continuă – prin creșterea eficienței militare.

Analiza războiului din Golf ne demonstrează rolul noilor tehnologii în cadrul revoluției în afacerile militare. Astfel, caracterul decisiv al războiului de înaltă densitate a fost asigurat de noua tehnologie și de capabilitățile de război aerian; factorul principal care a contat a fost calitatea armamentului, a forței și nu numărul de unități, arme sau militari. Sistemele tehnice întrebuițate au asigurat o vizibilitate continuă, avantajele sistemelor C3I în scurtarea timpului de reacție, de asigurare a luptei, de scurtare a ciclului de decizie pentru lovirea adversarului etc.

Putem opina că în secolul XXI războiul va consta în confruntarea unor sisteme din ce în ce mai complexe și înalt tehnologizate implicând militari superspecializați, tehnologii de ultimă oră, acțiuni complexe cuprinzând cel puțin trei componente spațiale (aero- terestru-cosmic, aero- cosmic- maritim, aero- terestru- maritim) dacă nu chiar pe toate.

Confruntarea de bază a viitorului va fi războiul inteligent, informațional, limitat, desfășurat chirurgical și bazat pe dominanta IT așa cum a prefigurat războiul din Golf, care poate fi considerat prima confruntare din epoca informaticii.

În concluzie putem să apreciem că implementarea și folosirea tehnologiei militare a viitorului vor afecta: doctrinele, conceptele, operația, conducerea; instruirea și educarea militarilor profesioniști; achizițiile tehnice pentru a performa misiunile; designul sistemelor; structurile militare.

Revoluția în afacerile militare, prin componenta sa tehnologică, va face ca războiul viitorului să fie purtat cu forțe mult mai reduse, mai letale, capabile de o tragere intensă și precisă, prin integrarea sistemelor de lansare cu sisteme performante de detecție și difuzare a informației, iar tendințele tehnologiei vor viza precizia, sporirea efectelor armelor, tehnologiile invizibile și de mascare a forțelor și mijloacelor, sistemele de informație și integrarea sistemelor. Însă, dincolo de performanțele tehnologiei, trebuie să fim de acord, că oamenii vor fi cei care o vor utiliza în condiții de eficiență și eficacitate, cu condiția ca și competențele lor profesionale să intre în logica revoluției afacerilor militare. De aceea se justifică întrebări de genul: vor fi profesioniști ai „*managementului violenței*”, doar militarii de carieră sau și civilii experți ? (în societatea bazată pe cunoaștere, multe activități din mediul civil sunt proprii și mediului militar), vor funcționa într-un sistem de securitate național sau într-un sistem de securitate global? (deja strategiile de apărare și securitate națională sunt formulate în cadrul unor sisteme instituționalizate de alianță, cooperarea și consultarea sunt mecanisme de bază ale politicii de securitate), profesia militară va fi într-un sistem militar public și /sau privat?

CONCLUZII

Schimbările aduse de interacțiunea între oameni și tehnologie vor afecta cu siguranță modul pe care ne vedem pe noi înșine – pozitiv, dacă ne putem bucura de puterea pe care ne-o oferă și negativ dacă nu le putem folosi.

Organizația militară este o reflectare a tehnologiei războiului, și de aceea, se constată necesitatea trecerii de la armatele specifice societății industriale la cele care să răspundă nevoilor societății informaționale. Această caracteristică impune noi coordonate în echiparea, dotarea, instruirea structurilor militare, dar și în strategiile, doctrinele de angajare a acestora, în condițiile în care spațiul de luptă a evoluat de la trei la cinci dimensiuni : terestru, aerian, maritim și apoi informațional, cosmic.

Acțiunea militară nu se desfășoară liniar și într-o libertate absolută, ci este condiționată de multiple determinări socio-naturale rezultate din variabilele ce alcătuiesc atât viața umană, în ansamblu, cât și existența naturală a lumii.

Evoluția războiului de generația a 4-a și prevalența probabilă a acțiunilor asimetrice în fizionomia de ansamblu a conflictelor viitoare implică o nevoie crescândă de instruire a trupelor, în sensul formării și perfecționării unor deprinderi combative, cu accent pe tacticile, tehnicile și procedurile neregulate sau nonliniare, potențate de capacități și posibilități de lovire în adâncime, pe întrebuintarea, pe scară largă, a operațiilor informaționale și psihologice, pe dominanta informațională și, mai presus de toate, pe superioritatea decizională. Așadar, evoluția artei militare determină modificări nu numai în sfera acțiunii militare propriu-zise, ci și în formarea și instruirea pentru acțiuni militare complexe a agenților ei.

Profesiunea militară, ca formă de exprimare a muncii specializate, solicită pe lângă celelalte componente specifice oricărei profesii, mari potențe de creație, care-i modelează personalitatea militarului și îl definește în relațiile sale cu ceilalți. Explozia de informații și cunoștințe noi ce apar zi de zi în domeniul militar precum și implicațiile și întrepătrunderea tot mai accentuată a acestora cu întreaga viață materială, spirituală și politică a societății impun un studiu aprofundat al profesiei militare atât din perspectivă istorică, tehnologică dar și sociologică.

În prezent, când omenirea se încadrează ireversibil în societatea informațională, definită ca o societate a cunoașterii și, în același timp, ca o societate a organizațiilor, organizații ce marchează convergența între două fenomene definitorii pentru natura umană – cel al cunoașterii și cel al organizării într-o construcție socială emblematică pentru ideile de competență colectivă, acțiune inteligentă și performanță durabilă - studiul profesiunilor devine o problemă de actualitate nu numai în spațiul teoriei organizațiilor, ci și la scara organizațiilor concrete; fiecare din ele își elaborează și testează continuu reprezentările despre mediul în care acționează, misiunea și competențele proprii, făcându-le intangibile membrilor săi.

Era contemporană, marcată de procesele globalizării a determinat o reconsiderare a ideii și practicii securității naționale. Pentru multe state, strategia „securității naționale” aproape nu se mai deosebește de strategia „securității internaționale”, împreună cu alte state formând o „comunitate de securitate”. Obligațiile prevăzute în tratate, angajamentele militare, natura intercorelată a capacităților, logisticii și forțelor militare, internaționalizarea producției de armament, transformă procesele de luare a deciziilor de folosire a forțelor militare. Toate acestea sunt de natură să schimbe și fizionomia profesiei militare, mai ales, plecând de la cererea și oferta de pe „piața de securitate” internațională și mai puțin națională. Globalizarea militară reflectă impactul noilor tehnologii în domeniul militar care, de-a lungul etapelor de dezvoltare au determinat și determină crearea unui spațiu geostrategic unic dar și a unui profesionist militar de nivel internațional.

BIBLIOGRAFIE SELECTIVĂ

1. ANTON M., *Abordări sociologice ale valorilor și securității naționale*, Editura Universității Naționale de Apărare „Carol I”, București, 2007;
2. BĂDĂLAN E., *Sensul Transformării*, Editura Militară, București, 2005;
3. BĂDESCU I., *Geopolitică, Integrare, Globalizare*, Editura Mica Valahie, București, 2003;
4. BEEVOR A., *Inside the British Army*, Corgi Books, London, 1991;
5. CALLAGHAN J., KERNIC F., *Securitatea Internațională și Forțele Armate*, TITRONIC, București, 2003;
6. CĂPĂLNEANU I., *Profesiune și motivație*, Editura Militară, București, 1976;
7. CHIȘU V.A., *Manualul specialistului în resurse umane*, Casa de Editură Irecson, București, 2001;
8. DRAGOMAN I., RADU M., *Modernitate în problemele fundamentale ale Dreptului Internațional Umanitar*, Editura Zedax, Focșani, 2005;

9. DRĂGĂNESCU M., *De la Societatea Informațională la Societatea Cunoașterii*, Editura Tehnică, București, 2002;
10. DUCKER P., *Societatea post-capitalistă*, Editura Image, București, 1999;
11. GRIGORE L., *Profesionalizarea Armatei României*, Editura Hermannstadt, Sibiu, 2003;
12. HOVARD M., *Războiul în istoria Europei*, Editura Sedonia, Timișoara, 1997;
13. JOINT OPERATIONS CONCEPTS, U.S. Department of Defense, November, 2003;
14. KATARBINSKI T., *Tratat despre lucru bine făcut*, Editura Politică, București, 1976;
15. MUREȘAN M., *Viitorul război, războiul viitorului*, Editura Universității Naționale de Apărare „Carol I”, București, 2005;
16. POPA V., *Implicațiile Globalizării asupra securității naționale*, Centrul de Studii Strategice de Apărare și Securitate, Editura Universității Naționale de Apărare „Carol I”, București, 2006;
17. ROȘCA I.G., *Societatea cunoașterii*, Editura Economică, București, 2006;
18. SAVA I.N., TIBIL G., ZULEAN M., *Armata și Societatea*. Culegere de texte de sociologie militară, Editura Info -Team, București, 1998;
19. TOMPEA D., *Etică, morală și putere*, Editura Polirom, Iași, 2000;
20. VEDINAȘ V., *Deontologia vieții publice*, Universul Juridic, București, 2007;

* Cpt.cdor TOADER Dumitru, Academia Fortelor Aeriene, Brasov

STRATEGIA ȘI MANAGEMENTUL STRATEGIC AL FIRMEI

VASILE PETRE*

În conceperea și fundamentarea activităților firmelor un rol esențial îl au strategiile și politicile elaborate de către mecanismele manageriale. Concretizare esențială a previziunii, strategiile și politicile jalonează dezvoltarea fiecărei firme, de conținutul lor depinzând cel mai adesea decisiv eficacitatea interfeței cu suprasistemele din care face parte, măsură în care acestea își mențin și amplifică segmentul de piață ocupat, profitabilitatea obținută.

Capitolul I

Conceptul de strategie managerială, management strategic și politică a organizației.

Strategia desemnează ansamblul obiectivelor majore ale organizației pe termen lung principalele modalități de realizare, împreună cu resursele alocate, în vederea obținerii avantajului competitiv potrivit misiunii organizației.

Numeroși specialiști în studiile lor privitoare la management au definit în mod diferit strategia întreprinderii. Astfel, Justin Longenecker și Charles D. Prigle prezintă strategia ca o concretizare a previziunii, statuând că are drept obiect "elaborarea unor cuprinzătoare programe de esență privind viitorul, continuându-se cu o planificare mai detaliată și de o natură specifică.

Specialistul belgian Philippe de Woot concepe strategia ca fiind "opțiunile importante ale întreprinzătorului în confruntarea cu mediul ținând cont de resursele de care dispune". O definiție diferită ne oferă M. Bower -"strategia este știința și arta de a declanșa toate resursele întreprinderii pentru atingerea cu succes a obiectivelor și scopurilor fixate. E. Learned și colaboratorii definesc strategia ca "structura obiectivelor sau scopurilor, planurile și politicile majore pentru realizarea acestor scopuri, astfel stabilite încât să definească profilul actual sau viitor al firmei

În lucrarea coordonată de profesorul O. Nicolescu prin strategie de firmă se desemnează ansamblul obiectivelor majore ale întreprinderii, pe termen lung, principalele modalități de realizare, împreună cu resursele alocate.

Putem conchide că strategia este știința și arta de a declanșa toate resursele societății comerciale pentru atingerea cu succes a obiectivelor și scopurilor fixate, de către managerul firmei.

Obiectivul, la care ne-am referit mai sus, poate fi definit ca măsură a eficienței procesului de conversiune a resurselor societății comerciale (oameni, fonduri, echipa mente). Elementele componente ale obiectivului sunt următoarele:

- a) atributul, ales ca măsură a eficienței, ca măsură a recuperării resurselor;

b) indicatorul sau scara, ca mijloc de măsurare a atributului, în concret rata medie a recuperării investițiilor;

c) scopul, adică valoarea particulară de pe scară pe care societatea comercială încearcă să o atingă, sau altfel spus, optimizarea recuperării investițiilor.

Gândirea strategică managerială discerne și definește scopurile și obiectivele pe termen lung al societății comerciale și mijloacele de pus în operă în vederea atingerii lor, precum și alocațiile de resurse necesare. Rezultă că se cere managerului să definească scopurile și obiectivele societății comerciale. De reținut că, în timp ce scopurile au un sens mai mult calitativ, de pildă, de a crea un climat de lucru favorabil dezvoltării personalului în vederea creșterii eficacității întregii activități a societății comerciale, obiectivele sunt mai mult cuantificabile. Mai trebuie adăugat că gândirea strategică managerială se aplică la planurile și programele de dezvoltare internă a societății comerciale în funcție de forțele externe care-i afectează reușita pe termen lung.

Descoperirea unei idei legate de creșterea volumului de activitate, de porțiunea de piață câștigată, de profitul net sau de continuitatea unei acțiuni eficiente constituie un act creator. În acest proces managerul se poate confrunta cu o schimbare strategică sau cu necesitatea de a asigura orientarea eforturilor pentru descoperirea de oportunități. Aceste procese presupun timp și costuri considerabile, iar managerul înainte de a le aloca are obligația să se convingă de eficiența ideii sau acțiunii preconizate.

Strategia unei societăți comerciale vizează în principal:

a) sfera de produse și de piețe în care este angajată societatea comercială, ceea ce îi oferă managerului avantajul de a se concentra asupra unor domenii complet conturate atât pe planul aprovizionării cât și al desfacerii produselor firmei;

b) vectorul de creștere, care indică direcția în care se dezvoltă societatea comercială, orienta rea concretă a schimbării strategice;

c) avantajul competitiv, pus în evidență de către proprietățile specifice ale piețelor și produselor care vor asigura societății comerciale o poziție competitivă solidă;

d) sinergia, care concretizează și măsoară capacitatea societății comerciale de a face eficiente intrările de produse pe piețe, îndeosebi în domenii noi de creștere^[1].

Trăsăturile sale definitorii sunt:

- au în vedere, în mod explicit și implicit, realizarea unor scopuri bine precizate, specificate sub formă de misiune și obiective;
- vizează perioade viitoare;
- sfera de cuprindere a strategiei este organizația în ansamblul său;
- se rezumă la elemente esențiale;
- este rezultat al negocierii;

Managementul strategic este definit ca un set de decizii și acțiuni concretizat în formularea și implementarea de planuri proiectate pentru realiza obiectivele firmei.

Politica firmei cuprinde un set de obiective pe termen mediu, ce se referă fie la ansamblul activităților, fie la componente majore ale acesteia, împreună cu volumul și structura resurselor disponibile, acțiunile majore de întreprins, principalii responsabili și executanți, sursele de finanțare, termenele finale și intermediare, indicatorii de eficiență globali și parțiali. Organizațiile contemporane, indiferent de natura și mărimea lor, au devenit competitive datorită calității strategiilor pe care le adoptă și le aplică. Condiționarea decisivă a performanțelor, organizațiilor de conținutul strategiilor, devenită, în ultimele decenii, evidentă pentru majoritatea agenților economici, explică avalanșa de cercetări, studii, cursuri și consultanțe având drept obiect strategiile

[1] Ansoff, L., *Corporate strategy*, Penguin Books, Bungay, Suffolk, 1970,

Atât în plan teoretic, cât și practic, strategia s-a impus ca o componentă esențială a managementului. Situația sa în primul plan al managementului contemporan din țările dezvoltate este valabilă pentru toate tipurile de organizații. Strategia se regăsește cel mai frecvent la nivelul firmei, firma fiind componenta economică de bază a economiei. Acesta nu înseamnă că este mai puțin importantă la nivel de economie națională.

Capitolul II

Gama variată a abordărilor strategiei

De-a lungul timpului, strategia organizațiilor în general și firmelor în special, a fost abordată diferit datorită schimbării concepțiilor.

PETER DRUKER a fost printre primii care au punctat importanța deosebită a strategiei pentru firme și a indicat conținutul său. **P. DRUKER** consideră că schimbările profunde la care suntem în prezent martori și care au un impact profund asupra lumii afacerilor și managementului firmei se produc în cinci domenii importante ale mediului economic și social:

- a. Integrarea economică internațională, în care principiul reciprocității este larg recunoscut, chiar dacă nu convine tuturor părților care participă la această integrare. Reciprocitatea semnifică deschiderea unor largi perspective pentru cunoașterea mai bună a diferitelor modele social-culturale (vest- și est-european, nord-american etc.) și transferarea celor mai valoroase elemente de la un moment la altul.
- b. Integrarea firmelor în economia mondială prin alianțe care îmbracă o gamă largă de forme-societăți mixte în domeniile producției și comercializării, consorții internaționale în domeniile cercetării-dezvoltării și marketingului, parteneriate în realizarea unor proiecte de anvergură, acordarea de licențe încrucișate etc. Integrarea antrenează, în măsură crescândă, asociații profesionale etc., adică și alte componente care pot contribui benefic la reușita integrării, la extinderea și consolidarea acesteia.
- c. Restructurarea organizatorică a firmelor constituie o altă arie a schimbărilor în care frecvența și profunzimea acestora crește neîncetat. Descentralizarea tot mai puternică a activităților și competențelor decizionale determină reducerea semnificativă a numărului de niveluri ierarhice în cadrul majorității firmelor și, implicit aplatizarea piramidelor structurale; în acest sens se apreciază, de exemplu, că majoritatea firmelor americane mari și-au redus, în ultimii ani, numărul nivelurilor manageriale cu peste o treime. Alegerea celei mai potrivite dimensiuni a firmei, care a devenit o decizie strategică, incumbă managementului acesteia, factori determinanți ce trebuie luați în considerare fiind strategia ce va fi urmată, piața vizată și natura tehnologiilor folosite.
- d. Noile provocări care vizează managementul- rolul său, funcțiile sale, legitimitatea sa – reprezintă schimbări ce afectează însăși esența acestuia și care se concretizează în modele conceptuale și de acțiune sensibil diferite de cele cu care ne-am obișnuit. Noul rol pe care trebuie să îl joace managementul conferă responsabilității sociale a acestuia o dimensiune considerabil sporită: managementul firmei nu trebuie să urmărească exclusiv performanța în sensul maximizării profiturilor ei și a câștigurilor imediate ale acționarilor, ci trebuie să asigure echilibrul judicios între prosperitatea firmei și sporirea avuției la nivelul comunităților locale și la cel național.

Funcțiile manageriale cunosc, de asemenea, mutații semnificative:

- funcția de previziune își sporește în continuare importanța întrucât este cea care oferă managementului reperele necesare navigării cu succes a firmei într-un mediu în turbulență crescândă, care prezintă tot mai numeroase evenimente-surpriză;
- funcția de organizare se diminuează pentru a asigura mai rapid și eficace modificările structurale de natura celor arătate mai sus;
- funcția de antrenare se bazează pe noi forme de stimulare a potențialului creativ și productiv al salariaților etc.

Bazele juridice și morale ale legitimității managementului fac și ele obiectul unor schimbări: tendința cvasimondială de privatizare a unor segmente cât mai largi din masa firmelor mari aflate în proprietatea publică este o cale nu numai de asigurare a creșterii eficienței și competitivității lor, ci și de modificare profundă a sistemului de proprietate, de responsabilizare superioară a salariaților sau reprezentanților acestora în ceea ce privește bunul mers al firmelor respective.

- e. Proeminenta crescândă a vieții politice internaționale și a politicilor internaționale asupra celor economice interne este o caracteristică dominantă a deceniului prezent și care, probabil, se va accentua în viitor. Dimensiunea mondială pe care o au astăzi numeroase probleme-poluare, cursa înarmărilor, controlul și eliminarea armelor nucleare, chimice și biologice, accesul nediscriminatoriu la resursele mărilor și oceanelor, integrarea țărilor în curs de dezvoltare în economia mondială, terorismul etc. – reclamă din partea comunității internaționale răspunsuri și acțiuni concertate, singurele în măsură să soluționeze adecvat problemele respective și să dea omenirii șanse sporite de progres. În contextul existenței acestor probleme la scară internațională, rezolvarea celor interne ale fiecărei țări- creșterea economică, echilibrul bugetar, inflația, șomajul, privatizarea, ajustările structurale etc. –presupune, inevitabil, luarea în considerare a impactului pe care cele două categorii de probleme îl exercită reciproc.

În 1954, **PETER DRUKER** relevă că strategia unei organizații răspunde la două întrebări:

- în ce constă afacerea?
- care ar trebui să fie obiectul de activitate al firmei?

Prima abordare temeinică și de sine stătătoare a strategiei a aparținut, însă, lui **ALFRED CHANDLER** în lucrarea **STRATEGY AND STRUCTURE**, publicată în 1962. Strategia este definită ca :” *determinarea pe termen lung a scopurilor și obiectivelor unei întreprinderi, adoptarea cursurilor de acțiune și alocarea resurselor necesare pentru realizarea obiectivelor*”. Însă, această definiție a strategiei nu permite diferențierea procesului de elaborare a strategiei de strategia însăși.

KENNETH ANDREWS și **IGOR ANSOFF** au fost primii specialiști care au realizat aceasta diferențiere. În acest sens, **ANDREWS** definește strategia ca fiind structura obiectivelor, scopurilor, politicile și planurile majore pentru realizarea lor, astfel stabilite încât să definească obiectul actual sau viitor de activitate ale afacerii și tipul de întreprindere. **ANSOFF** tratează strategia ca axul comun al activității organizațiilor și produselor \ piețelor, ce definește natura esențială a activității economice, pe care organizația o realizează sau preconizează să o facă în viitor. În accepțiunea lui strategia are patru componente: domeniul produs\ piață, vectorul de creștere, avantajul competitiv și sinergia.

Mai târziu, **G.HOFER** și **D. SCHENDEL** au abordat parțial diferit strategia. Aceștia definesc strategia ca fiind :”*structura fundamentală a desfășurării (repartizării) resurselor*

prezente și previzionate și a interacțiunilor cu mediul care indică cum organizația își va atinge obiectivele.” Peste câțiva ani, BRIAN QUINN da strategiei următoarea definiție :

” strategia este un model sau un plan ce integrează scopurile majore ale organizației, politicile și secvențele de acțiune într-un întreg coerent”

În ultima vreme, HENRY MINTZBERG definește strategia în cinci moduri diferite:

- strategia ca o percepție, prin care desemnează un curs prestabilit de acțiune, pentru a soluționa o situație;
- strategia ca o schiță sau un proiect ce constă într-o manevră menită să asigure depistarea unui contracurent sau oponent;
- strategia ca un model ce stabilește o structură de acțiuni consistente în plan comportamental;
- strategia ca o poziționare a firmei ce rezidă în mijloacele de identificare a locului pe care organizația îl are în mediul sau cel mai frecvent pe piață;
- strategia ca o perspectivă ce implică nu numai stabilirea unei poziții, dar și o anumită percepere a realității ce se reflectă în acțiunile sale, vizând piața, tehnologia.

Nu putem încheia fără contribuțiile majore la definirea strategiilor a lui MICHAEL PORTER, după toate probabilitățile specialistul mondial numărul unu în strategii în perioada actuală. M. PORTER utilizează termenul de “ strategie generica” , arătând că aceasta constă în :” *specificarea abordării fundamentale pentru obținerea avantajului competitiv urmărit de firmă, ce furnizează contextul acțiunilor de întreprins în fiecare domeniu funcțional. În practică, totuși, multe planuri strategice sunt liste ale fazelor de acțiune, fără o articulare clară cu avantajul competitiv ce se urmărește a se realiza și a modalităților de utilizat*”.

Capitolul III

Strategia și principalele sale caracteristici

Realizarea de către firmă a obiectivelor stabilite presupune desfășurarea unui ansamblu de activități și inițierea unui număr mare de acțiuni care trebuie să fie corelate, coordonate, orientate unitar înspre atingerea obiectivelor respective. Căile care pot fi urmate în acest scop sunt multiple, managementul de vârf al firmei trebuie să facă opțiuni clare în vederea împlinirii obiectivelor strategice. Strategia firmei reprezintă, astfel, rezultatul opțiunii strategice a managementului de vârf al acesteia cu privire la căile pe care le va urma și mijloacele alternative pe care le va folosi pentru atingerea obiectivelor. Strategia este :

- cuprinzătoare, întrucât acoperă toate domeniile de activitate ale firmei;
- unitara, deoarece orientează în aceeași direcție desfășurarea tuturor activităților;
- integratoare, pentru ca armonizează desfășurarea și rezultatele acestor activități prin intermediul planurilor care le guvernează.

Conceptul de strategie s-a impus în teoria și practica managementului în cel de-al șaselea deceniu al acestui secol când, în condițiile redresării economice după cel de-al doilea război mondial și apoi ale dezvoltării economice spectaculoase, schimbările produse în mediile de afaceri au devenit tot mai profunde, iar răspunsurile firmelor la aceste schimbări tot mai importante. Aceste răspunsuri s-au cristalizat, progresiv, în sistemul managementului strategic care a impus conceptul de strategie drept elementul central al acestui sistem.

În accepțiunea lui OVIDIU NICOLESCU și ION VERBONCU, prin strategie se desemnează ansamblul obiectivelor majore ale organizației pe termen lung, principalele modalități de realizare, împreună cu resursele alocate, în vederea obținerii avantajului competitiv potrivit misiunii organizației.

Trăsăturile definitorii ale strategiei, obligatoriu de îndeplinit:

a. strategia are in vedere realizarea unor scopuri definite, specificate sub forma de misiune si obiective, acestea din urma reprezentând fundamentul motivațional si acțional ale strategiei. Performantele viitoare ale organizației sunt date de calitatea obiectivelor.

b. Strategia vizează perioada viitoare din viata firmei (3-5 ani). Din aceasta cauza creste gradul de risc si incertitudine care este asociat.

c. Organizația in ansamblul sau părțile importante ale acesteia reprezintă sfera de cuprindere a strategiei.

d. Conținutul strategiei se rezuma la elementele esențiale, concentrându-se asupra evoluțiilor majore ale firmei, indiferent ca aceasta reprezintă sau nu schimbări fata de perioada anterioara.

e. Strategia se bazează pe abordarea corelativa a organizației si mediul in care își desfășoară activitatea.

f. Strategia reflecta, intr-o anumita măsura, interesele cel puțin ale unei părți a stakeholderilor, adică ale acționarilor, managerilor, salariaților, clienților sau furnizorilor; cu cat aceasta reflectare este mai cuprinzătoare si mai puternica, cu atât șansele de operaționalizare cu succes ale strategiei sunt mai mari.

g. Prin strategie se are in vedere prefigurarea unui comportament competitiv pentru organizație pe termen lung, ținând cont atât de cultura firmei, cat si de evoluțiile contextuale. Cultura organizației, in accepțiunea lui **JEROME WANT**, reprezintă convingerile componentilor unei organizații privind capacitatea evolutiva a grupurilor de a concura pe o piață, de a acționa pe baza sistemului respectiv de percepție. O strategie performanta proiectează un anumit comportament care reflecta cultura organizației intr-o abordare ameliorativa.

h. Obținerea unei sinergii cat mai mari constituie întotdeauna scopul demersului de elaborare a strategiei.

i. Prin modul cum este strategia conceputa este necesar sa aibă in vedere si sa favorizeze desfășurarea unui intens proces de învățare organizaționala. Aceasta nu înseamnă (nu desemnează) numai însușirea de cunoștințe de către salariații unei firme, ci si transformarea lor in noi abilități care se reflecta in comportamentele si acțiunile lor. **TH. KOCHAN** si **M. USEEN** afirmau ca ritmul de învățare al organizației este singurul care susține menținerea avantajului competitiv pe termen lung.

j. Principiul echifinalității sta la baza abordării strategiei potrivit căruia exista mai multe modalități sau combinații de resurse si acțiuni, prin care se poate asigura atingerea unui anumit obiectiv.

k. Strategia este un rezultat al negocierii explicite sau implicite a acționarilor; se recomanda abordarea negocierii de tip câștig-pierdere, generatoare de conflicte latente sau deschise, si trecerea la negociere de tip câștig-câștig, in care ambele părți implicate câștiga cate ceva. Pe aceasta baza se facilitează armonizarea intereselor părților implicate, favorizând, dezvoltarea unei culturi si a unui sistem relațional propice obținerii de performante ridicate pe termen lung.

l. In cadrul organizațiilor contemporane, strategia are, de regula, un caracter formalizat, îmbrăcând forma unui plan. In firmele mici aceasta este un "business plan", iar in corporațiile mari strategiile au forma unor planuri sau programe pe termen lung, ale căror componente, proceduri si mecanisme de elaborare si implementare sunt bine precizate.

m. Scopul principal al elaborării strategiei si criteriul cel mai important de evaluare a calității sale îl constituie obținerea avantajului competitiv, referindu-se la cost sau la calitatea produsului. O strategie care nu vizează si asigura obținerea avantajului competitiv nu prezintă in fapt, utilitate pentru organizația respectiva.

CORNELIU RUSSU considera ca formularea strategiei este procesul prin care managementul firmei definește misiunea ei strategica, deduce obiective strategice necesare

realizării misiunii, alege strategia adecvata atingerii obiectivelor si precizează modalitățile punerii in opera a acesteia. Astfel definita, strategia are câteva trăsături definiții:

- se bazează pe un volum apreciabil de informații foarte agregate, multe incerte si incomplete, referitoare la alternativele de evoluție viitoare care pot fi luate in considerare; aceasta conferă un anumit grad de probabilitate realizării direcțiilor de evoluție preconizate, ca urmare a acțiunii posibile a unor factori imprevizibili pozitivi sau negativi;

- este subordonata obiectivelor stabilite, in sensul ca obiectivele reprezintă finalitățile pe care firma si le propune sa le realizeze, iar strategia definește mijloacele de atingere a obiectivelor; in consecință, schimbarea obiectivelor impune modificarea pe măsura a strategiei concepute pentru atingerea lor;

- este interschimbabila cu obiectivele in raport cu diferite niveluri ierarhice de referință si la diferite momente in sensurile ca: anumite componente ale strategiei la un nivel ierarhic reprezintă obiective pentru nivelul inferior; obiective ale firmei valabile la un anumit moment (referitoare, de exemplu, la performante economico-financiare care trebuie atinse-cota de piața acoperita cu produsele / serviciile proprii, lansarea pe piața a unui nou podus/serviciu etc.) constituie elemente de strategie specifica la un anumit moment;

- adoptarea strategiei nu marchează un moment după care se inițiază imediat toate acțiunile necesare transpunerii ei in fapt, întrucât strategia definește numai direcțiile majore in care firma își va concentra in viitor eforturile; astfel spus, strategia este un plan de acțiune pe termen lung, care se realizează progresiv, gratie unor eforturi de durata;

- reprezintă elementul pe baza căruia se stabilesc, printr-un proces de căutare, planurile strategice destinate sa materializeze strategia aleasa; in acest proces, rolul strategiei este de a focaliza atenția specialiștilor in planificarea strategica asupra domeniilor-cheie pentru concepția strategica adoptata si de a evidenția perspectivele discordante cu aceasta;

- necesita existenta permanenta a unei conexiuni inverse specifice (feedback strategic) întrucât concepția strategica inițiala este permanent amenințata de pericolul perimării sau devenirii anacronice, in contextul schimbărilor ce s-au produs in interiorul si exteriorul firmei după momentul adoptării strategiei;

Strategia se operaționalizează prin decizii strategice, care, potrivit lui Johnson si Scholes, prezintă următoarele caracteristici:

- se refera la activitatea organizației;
- implica armonizarea activităților organizației cu mediul;
- are in vedere sincronizarea activităților organizației cu potențialul resurselor;
- implica alocări si realocări majore de resurse;
- afectează deciziile operaționale, întrucât generează un lanț de decizii de importanta mai redusa si de activități operaționale, privind utilizarea resurselor;
- sunt influențate nu numai de elementele contextuale si resursele disponibile, dar si de valorile si așteptările persoanelor care dețin puterea in cadrul organizației.

Cunoașterea acestor caracteristici este deosebit de utila atât in procesul de formare a strategiei, cat si in cel de aplicare a sa.

Capitolul IV

Componentele strategiei manageriale

Din diversitatea definițiilor date strategiei rezulta si care sunt componentele sale. In mod normal, varietatea definițiilor se reflecta si in accepțiunile diferite asupra elementelor care o compun, cu mențiunea ca diversitatea acestor accepțiuni este sensibil mai redusa decât a definițiilor strategiei.

SCHENDEL și HOFER, în binecunoscuta lor lucrare *Strategy Formulation. Analytical Concepts*, bazându-se pe examinarea unui număr mare de lucrări, în frunte cu cele ale lui Ansoff și Chandler, delimitează patru componente ale oricărei strategii:

- domeniul abordat, ce se referă la interacțiunile prezente și viitoare ale organizației cu mediul;
- desfășurarea resurselor, care are în vedere nivelul și structura resurselor organizației, precum și perfecționarea abilităților ce contribuie la realizarea obiectivelor și scopurilor. Uneori referirile la aceasta componentă se fac sub denumirea de “componentă distinctivă a organizației”;
- avantajul competitiv, ce vizează poziția unică pe care o organizație o dezvoltă, în raport cu concurenții săi, prin structurile evoluției resurselor și/sau deciziile privind domeniul abordat;
- sinergia, definită ca efectele sintetice ce se așteaptă, ca urmare a implementării deciziilor și utilizării resurselor organizației.

O abordare sensibil diferită are **JAMES QUINN**, care delimitează, în cadrul strategiei, următoarele patru componente:

- obiectivele, politicile sau regulile ce stabilesc limitele de încadrare a acțiunilor,
- programele ce reprezintă secvențele de acțiune necesare,
- deciziile strategice prin care se determină direcția generală a evoluției firmei și viabilitatea sa prin prisma schimbărilor mediului.

În ceea ce privește *elaborarea strategiei de realizare și implementare a obiectivelor firmei*, accentul cade pe premisele elaborării strategiei, după ce s-au stabilit în prealabil obiectivele urmărite și resursele implicate. Se face astfel trecerea la studierea atentă a tuturor factorilor din mediul ambiant al organizației. Pregătirea implementării strategiei de realizare a obiectivelor firmei este mult mai profundă și mai analitică decât adoptarea și implementarea sa efectivă și trebuie realizată în contextul unei ample re-proiectări a sistemului managerial al organizației.

Consider că strategia de realizare și implementare îmbracă o concepție de alocare și folosire optimă a resurselor materiale, umane, financiare, informaționale sau de altă natură, în scopul schimbării echilibrului concurențial și câștigării confruntării cu partenerii din această sferă de activitate.

Bibliografie

- [1] Cole, G.A., *Managementul personalului*, Editura Codecs, București, 2000;
- [2] Burloiu, P., *Economia și organizarea muncii în industrie, construcții și transport*, Ed. didactică și pedagogică, București, 1971;
- [3] Allen, A.L., *The Management Profession*, McGraw - Hill Book Company, New York, 1964;
- [4] Petrescu, I., *Managementul personalului organizației*, Editura Expert, București, 2003;
- [5] Ioan-Franc, V., *Dezvoltarea economică a României*, Editura Academiei Române, București, 2003;
- [6] Vagu, P. și Zorlențan, T., *Decizia - moment esențial în conducerea unităților economice*, Ed. Politică, București, 1973.

* Vasile Petre, doctorand la Universitatea “Lucian Blaga” Sibiu, ofițer în cadrul Direcției Generale de Poliție a Municipiului București, vasilepetre2005@yahoo.com

WHAT IS MEDIATION ?

Gheorghe ACHIM*

The mediation is representing an alternative referring to justice, to solve the conflict between parties, where a third neutral person, objective and having no power of decision – the mediator - is helping the parties to reach a solution that might solve the disagreements between them.

The mediation is part of the big family of alternative methods for solving the litigations - – ADR (Alternative Dispute Resolution).

The great number of suits from courts is significant for the people's lack of wish to use efficiently the dialogue for solving their disputes.

Because the present judicial environment discourages the fast reconciliation of the disputes, for some of the conflicts, the society needs a more efficiently method to solve them. This modality is mediation.

The traditional litigation might be a mistake that should be corrected... .For some of the disputes, the suit in the court may be the only modality, but for the others may not.... . Our system is too costly, too painful, too destructive, too inefficient, for persons that are truly civilized.”

Chief Justice Warren E. Burger, (Ret) U.S. Supreme Court – Washington DC

We are in the middle of a system crisis. The very big expenses and the delays of the suits make them to be considered as a difficult method for solving the conflicts. The parties must cover court taxes. Many of them realize that actually they spend more in court rather that they spend to reach over a settlement with the other party.

A mediation session involves one or more discussion between parties, **their attorneys** and the mediator.

The mediation procedure is not binding. The mediator has no power to impose one decision or to force the parties to accept an agreement. The mediator's role is to assist at the parties' discussions, to identify the obstacles of the settlement and to develop strategies to remove them.

The mediation is private and confidential. Usually the mediation takes place in a private office or in a private mediation room.

The mediation may lead to settlement even if all the previous attempts to reach out an agreement have failed, when the parties are pessimist regarding a positive solution perspective, or where it was spent a lot of time and money to prepare a suit. So why does the mediation function when the parties haven't been capable to reach a settlement all by themselves? There are many reasons.

First of all, the discussions between parties and their attorneys aren't held in the presence of a neutral person – the mediator. Often the parties are afraid that if their are going to do even a reasonable concession this one will be considered by the other party as a sign of weakness. The mediation assures a favorable environment for the discussions thus the parties will understand that the communication is in everyone interests and that every mutual concession made is not a sign of weakness, but a sign that a correct decision is going to be taken.

Secondly, in those situations when discussions where held before the mediation, these ones have been often without any success because of the lack of parties' knowledge about negotiation. As a result, these discussions may worsen the relation between parties instead of looking for a common interest to reach a settlement. The displeasures mentioned above are often reduced or eliminated, because of the mediator's role to keep the parties focused on the exploration of new ways to reach a settlement.

Thirdly, the mediation gives the opportunity to each of every party involved to sit down at the same table with the express purpose to discuss about the agreement. Usually, is present everyone involved who is able to take a decision. These ones, that otherwise were unavailable or distracted by other problems are present and very attentive to reach a solution.

Fourthly, each part has the opportunity to address itself directly to the opposite side in the opening presentation. Very important matters can be emphasized and the events can be presented very detailed. The intensity of the parties' feelings can be vented in a favorable environment. As a result the mediation offers to each of the parties in conflict a more realistic view of the opponents' position, view that often determines the parties to think about propositions that normally would have been rejected.

Fifthly, but not the last, the mediations helps the parties to expand the options for settlement. More possibilities are expanded, the more increase the success chances. The mediator may assist the parties to clarify their real purposes and to take into consideration other alternatives.

In conclusion, the mediation is working. It is working for years in the countries having a highly degree of civilization because those societies were educated in a such matter that the direct involvement in the justice can have only a positive result for the finalization and the maintenance of a healthy justice and also for the existence of a real democracy.

Nowadays, the parties appeal to instance because it doesn't exist other alternative. However, while the mediation benefits will be more known, the mediation will became a very important mean for solving the future disputes.

In the Mediation Law project (the source: www.mediere.ro) it is drawn the way in which will be created the mediation's firms, the mediator having the possibility to receive an honorarium for his activity.

The Romanian Legislation for the organization and the exertion of the attorney's activity contains particular stipulations regarding the Mediation.

If in instance at least on of the parties is discontent regarding the given solution (**GAIN / LOSS**), in the mediation session, when we reach a settlement, the parties are content with the result (**GAIN / GAIN**).

* Univ.Lecturer.dr. Achim Gheorghe,"Transilvania" University Brasov,Department of Law and Sociology - Public Law chair

AUDIO-VIDEO RECORDINGS

Gheorghe ACHIM*

We will refer briefly to the aspects that should be considered in developing procedural activities for obtaining audio-video recordings.

This way, lately diverse opinions have appeared in the mass-media of Romania referring to this aspects related to the provisions OUG nr.131/2006, what has lead to the necessity of emitting some points of view of the Romanian Ministry Of Justice, which will clarify in a definite way, those problems.

“The modification of the art. 16 in the Law nr. 508/2004 concerning the founding and organizing the Direction of Investigation of Crimes, Organized Criminality and Terrorism. (DIICOT0 through OUG nr. 131/2006 does not break the exercising of the right to private life.

1. As until now, the residential search as well as the search of a computer can be done only with an authorization from a judge. For example: if in middle of a residential search (effectuated on the base of an authorization emitted by a judge) a computer is found, and the searchers wish to verify the documents/ information in it, the obtaining of a distinct authorization from the judge will be necessary, other than the authorization that had as a purpose the residential search. With this purpose, we refer to the art. 56. from the Law nr. 161/2003 which foresees that for “researching an informatics system or a support for data storage the dispositions from the Code of Penal Procedure, referring to residential search, apply” this imposing the authorization of the search by a judge.
2. Another matter that was interpreted in a wrong way is that of reading electronic communication (e-mails). The sustaining that says that they could be read by the prosecutor without any authorization from the judge is false. Reading, copying, intercepting or recording e-mails cannot be done without the authorization of a judge, as it has been done until adopting OUG nr. 131/2006.
3. The operations which do not require a judge’s authorization have as an exclusive object accessing information that do not involve the contain of the information. For example: the prosecutor can require only information about the traffic of electronic communication between two or more persons, more exactly about the existence of electronic communication between persons. The required information refers to the existence and the number of e-mails and not the content. In the case that the communication through e-mails exists – in the context of researching crimes – and if the prosecutor wants to have access to the content of that information, he will require an authorization from the judge to search that computer, operation in which he can read the

4. e-mails stored there. This primary information (if the communication exists between two or more persons) substantiates the requiring of the authorization from the judge, whom the prosecutor has to prove , between other things, that electronic communication exists between those persons. Furthermore, for intercepting and recording future mail it is necessary to have an authorization from the judge. Another situation of “access” of the prosecutor, without the judge’s authorization is the requiring of verifying the IP (the number of identification of the computer in a network). For example in the case in which on a site there are posted pornographic images, the prosecutor can require the access to the informatics system to verify the IP of who posts that kind of images. After finding out the IP, the prosecutor goes to the judge to require the emitting of a search warrant, which follows the same procedure as the residential search. It is impossible to require a warrant before finding the computer – source. And in this case, it is about obtaining primary information necessary for requiring the search of a computer.

Another example refers to the situation in which the prosecutor has powerful clues about a site being used to sell drugs and authorizes the access to identify the IP of those who communicated though that site. For finding out what is the concrete content of the communication made between the source-computers, the prosecutor must require the judge a warrant for surveillance, interception or recording the communication, in the basis of art. 16. al. 1 lit. b from the Law nr 508/2004 (and the dispositions in the Code of Penal Procedure, art. 91-91)

Besides the notion of access to informatics system, the current legislation uses also the notions of search of an informatics system, and surveillance, interception or recording of communication. The informatics search means printing the information stored on a computer. For the informatics search as well as for surveillance, intercepting or recording communication it is necessary to have a judge’s authorization.

5. Where has it has been conjured, the CEDO Decision in the case Pantea vs. Romania, we remember that the prosecutors’ situation has been changed, in the way that law foresees the independence of prosecutors in solving the papers, and the disciplinary punishment of them does not depend of the Minister of Justice but f the Supreme Council of Magistrate.
6. Through OUG nr. 131/ 2006 for modifying and completing the law nr. 508/2004 referring to the founding, organizing and functioning DIICOT, the procedure did not modify for putting under surveillance the bank accounts and the accounts assimilated to them, and neither did change the procedure for intercepting or recording communication,
7. Related to the Center of Operational Application of Prosecutor, its founding has been foreseen from the year 2004, in the moment when the Law nr. 508/2004, related to the founding and functioning of this center, has appeared. It will be a center for professional developing and it will be founded with the experience and funds of the UE (PHARE programme 2004).
8. OUG nr. 99/2006 referring to institutions of credit and adjusting capital was not initiated by the Ministry of Justice. Anyway, the art. 114 from this normative act, the requiring of penal surveillance, before requiring information related to bank accounts secrecy, have been introduced.
9. The Ministry of Justice has found with worry that prosecutors are defamed as a professional group. The Ministry of Justice has reminded that it has required in a constant manner the punishment of prosecutor and judges that mistake and that break the rights of the persons, because this is the right solution for “cleaning” any professional system

BIBLIOGRAFIE

A. Acte normative :

1. **CONSTITUȚIA ROMÂNIEI**, Editura C.H.Beck, bucurești, 2003.
2. **Codul de procedură penală**, Editura Hamangiu, București, actualizat 10.09.2007.
3. **Codul penal**, Editura Hamangiu, București, actualizat 10.09.2007.
4. Legea nr. 40/1990 de organizare și funcționare a M.I.
5. **Declarația Universală a Drepturilor Omului – adoptată de O.N.U. la 10 dec. 1948.**
6. **Convenția pentru apărarea drepturilor omului și libertăților fundamentale**, ratificată de România prin Legea nr. 30/18 mai 1994 și Protocoalele adiționale nr. 1, 4, 6, 7, 9 și 10 din 20 iunie 1994.

B. Autori :

1. **Em. Stancu – Tratat de criminalistică**, ediția a III-a revăzută, Editura Universul juridic, București, 2002.
2. **C. Mitrache ș.a. – Instituții de drept penal**, Editura Trei, București, 2001.
3. **I. Neagu – Tratat de procedură penală**, Ed. “PRO”, București, 1997.
4. **Alex. Ionaș, Silviu Barbu, Dumitrescu – Drep Penal Român, vol. I și II**, Editura Omnia Uni S.A.S.T., Brașov, 2002.
5. **V. Bercheșan, T. Stanca - “Criminalistica”**, Serviciul Editorial, 1989.
6. **U. Dongoroz, I. Oancea ș.a. - “Explicatii teoretice ale Codului Penal Roman”**, vol. IV, Ed. Academiei, Bucuresti, 1973.
7. **I. Mircea - “Criminalistica”**, Ed. a II-a, Ed. Fundatiei “Chemarea” Iasi, 1994.
8. **Institutul de Lingvistică “Iorgu Iordan” – Dictionarul Explicativ al Limbii Române**, Editia a II-a, Ed. Universul Enciclopedic, Bucuresti, 1998.
9. **Gh. Achim – Criminalistica**, vol. I, Editura Omnia Uni S.A.S.T., Brașov, 2002.
10. **Ion Anghelescu ș.a. - “Dictionar de criminalistica”**, Ed. Stiintifica si enciclopedica, București, 1984.
11. **P. Abraham, Em. Derdișan – “Dicționar de termeni juridici uzuali”**, Editura Național, București, 2000.
12. **V. Cioclei – Criminologie**, Editura All Beck, București, 2007.
13. **Colectiv – “Realități și perspective în Criminalistică”**, Editura Luceafărul, București, 2003.
14. **V. Bercheșan, I.N. Dumitrașcu – Probele și mijloacele de probă**, Editura M.I., București, 1994.
15. **Emil Mihuleac – Expertiza judiciară**, Editura Științifică, București, 1971.
16. **Em. Stancu – Tratat de Criminalistică**, ediția a treia revizuită și completată, Editura Curierul juridic, București, 2004.
17. **Nicolae Volonciu – Tratat de procedură penală**, Editura Pahidea, București, 2001.
18. **Radu Constantin, Pompil Drăghici, Mircea Ioniță – Experizele mijoc de probă în procesul peal**, Editura Tehnică, București, 2000.
19. **Alexndru Boroi, Mirela Gorunescu, Mihaela Popescu – Dicționar de drept penal**, editura All Beck, București, 2004.
20. **Emil Derșidean – Dicționar de termeni juridicie**, Ediție revizuită și adăugită, editura Proteus, București, 2005.
21. **Theodor Mrejeru, Bogdan Mrejeru – Măsurile procesuale penale. Aspecte teoretice și jurisprudență în materie**, Editura Universitară, București, 2006

22. *Theodor Mrejeru, Bogdan Mrejeru - Urmărirea penală. Aspecte teoretice și jurisprudență în materie penală*, Editura Universitară, București, 2007.

C. Alte surse :

1. INTERNET

* Univ.assistant professor.dr. Achim Gheorghe, "Transilvania" University Brasov, Department of Law and Sociology - Public Law chair

LEGAL REGULATION OF FREIGHT

Oana Adăscăliței*

Abstract :

“Freight” in the ordinary mercantile sense, is the reward payable to the carrier for the carriage and arrival of the goods in a merchantable condition, ready to be delivered to the merchant. Under a simple contract to pay freight no freight is payable if the goods are lost on the voyage, or for any other reason, except the fault of the merchant alone, are not delivered at the port of destination. From the signing and delivery of bills of lading while the goods are in course of carriage without unreasonable delay, and until they are delivered to the merchant, the master of the ship has a lien on them for the freight due for such carriage, and cannot be compelled to part with them till such freight is paid and the bills of lading delivered up. These incidents of freight exist by rule of law, and do not need a bill of lading or other written contract between the parties to support them, though they may be excluded by such a written contract.

“Freight” in the ordinary mercantile sense, is the reward payable to the carrier for the carriage and arrival of the goods in a merchantable condition, ready to be delivered to the merchant. Under a simple contract to pay freight no freight is payable if the goods are lost on the voyage, or for any other reason, except the fault of the merchant alone, are not delivered at the port of destination. From the signing and delivery of bills of lading while the goods are in course of carriage without unreasonable delay, and until they are delivered to the merchant, the master of the ship has a lien on them for the freight due for such carriage, and cannot be compelled to part with them till such freight is paid and the bills of lading delivered up. These incidents of freight exist by rule of law, and do not need a bill of lading or other written contract between the parties to support them, though they may be excluded by such a written contract.

The term “freight” will be presumed to have its ordinary mercantile meaning, unless evidence is found in the charter or bill of lading which negatives this. But where the contract sued upon is an oral contract, evidence may be given that the parties by using the term freight intended advance freight.[1]

Advance freight. Where money is to be paid by the shipper to the shipowner before the delivery of the goods for the ship disbursements or otherwise, such payment will be treated as an advance of freight or as a loan according to the intention of the parties, as expressed in the documents. A stipulation that it shall be paid “subject of insurance” or “less insurance” will indicate that the payment is an advance of freight. If it is an advance of freight it must be paid

though the goods are, after due date of payment, but before payment, lost by excepted perils and it will not be recoverable from the shipowner if the goods are after payment so lost. It will be recoverable if the shipowner has not fulfilled the condition precedent of starting the carriage of the goods on the agreed voyage in a seaworthy ship within a reasonable time.[1]

It will also be recoverable as part of the damages for non delivery of the goods if they are lost by a peril not excepted.

If advanced freight be not paid at time specified, there will not be a lien for it on the goods carried, without express stipulation nor in any event if the voyage is abandoned before the voyage is begun. Where the advance freight is payable "if required" the shipowner cannot require its payment after the shipper has ceased to be able to insure his risk.

Payments for ship's use by the person liable to pay freight, before such freight is due, without authority from the contract of affreightment, will be treated rather as loans than as prepayment of freight. If the payment in advance is regarded as a loan by the shipper to the shipowner, whether on security of the freight or not, it is repayable, if freight to that amount be not due from the shipper, whether the ship be lost or not, and it cannot be insured by either party.[1]

In the absence of anything in the contract to indicate a contrary result, a payment of advance freight is a payment on account of the whole sum which would otherwise be payable on the cargo delivered at destination. It is not to be treated as the total of proportionate advances of the agreed freight upon each ton of goods shipped.[1]

"Advance freight is not recoverable if the delivery of the goods is prevented by the act of God, perils of the seas or other excepted cause which excludes an action of damages. In *Allison v. Bristol Marine Insurance* Lord Selborne stated it to be the peculiar rule of English mercantile law, that an advance on account of freight to be earned ... is, in the absence of any stipulation to the contrary, an irrevocable payment at the risk of the shipper of the goods. So, indeed, the law had been laid down by Saunders C.J. in *Anon*, (Case 271)4 in 1682 and has remained ever since.[2]

Back freight. When a ship is either ready to deliver cargo at the port of destination, or is prevented by excepted perils from reaching such port, but the merchant does not take delivery or forward instructions within a reasonable time, the master, if he does not tranship in the interests of the shipowner, has the power and duty to deal with the cargo in the owner's interest at the owner expense. He may land and warehouse it, or, if this is impracticable, may carry it in his ship, or forward it in another ship to such place as may be most convenient for its owner, and can charge the owner with remuneration for and expenses of such carriage under the name of "back freight".[1]

Full freight. The shipowner is entitled to the full freight stipulated in the charter or bill of lading: 1. When he delivers the goods in a merchantable condition, at the port of destination, or is ready to deliver them, but the consignee does not take delivery within a reasonable time. 2. Where a lump sum as freight has been stipulated for and he has delivered, some parts of the goods. 3. Where the necessity of transshipment having arisen, he has transhipped and so caused the goods to be delivered, even though at a less freight than that originally contracted for.[1]

In *Cargo ex Galam* goods upon which a respondentia bond had been granted, payable after arrival at Falmouth, were shipped under a charterparty. On the voyage the ship was driven ashore at Scilly, and it became necessary to land and store the cargo. As the cargo owner proposed to alter the voyage by making the ship proceed direct to Hamburg, an action was brought by the holders of the bond, and the cargo was arrested in Scilly. It was found by the court that the intention to carry on the cargo and earn the freight was not abandoned; but the cargo owner refused to appear in the proceedings, and persisted in ordering the ship to carry the goods to Hamburg direct. The action went on, and an order was made by the

Admiralty Court for the removal of the cargo to London for sale; and accordingly it was brought there and sold. London was not one of the ports to which the cargo might have been taken under the charter. Under these circumstances, it was held by the Privy Council, reversing the decision of Dr. Lushington, that the orders of the Admiralty Court, occasioned by the default of the cargo owner, made it impossible to carry the cargo anywhere but to London; and that as those representing the ship had thus been prevented from completing the voyage, they were entitled to claim their freight.[2]

Lump freight. Is a gross sum stipulated to be paid for the use of the entire ship or a portion thereof. It will therefore be payable if the shipowner be ready to perform his contract, though no goods are shipped, or though part of the goods shipped is not delivered. If any goods are shipped, some must be delivered to entitle the shipowner to lump freight. [1]

Freight is payable according to the express stipulation of the charter or bill of lading or failing them, according to the custom of the trade port. In the case of tankers is commonly fixed by reference to published scales of standards rates. Similarly, if a charter is for the carriage of specified goods at a named freight but the charterer ships goods of a different description, the shipowner can claim that as to the latter there is no agreed rate of freight, and the charterer must pay the market rate as a reasonable remuneration for services rendered outside the contract. When freight is payable on delivery of the cargo, payment and delivery are concurrent acts.

To whom freight is payable depends on the terms of the contract of affreightment, or if no person is named therein, on the person with whom the contract was made, to whom or to his agent freight is payable, subject to any subsequent dealings, such as assignment of the freight or mortgage of the ship.

The freight is payable, primarily, to the person with whom the contract was made; that is, generally, to the person who owned the ship at the time of contracting. But the owner who made the contract may have sold or assigned the ship, or the freight, after the contract was made; or he may have been owner subject to a mortgage upon her. Hence questions sometimes arise as to who is entitled to the freight. And as between owner and charterer also, where goods have been shipped by third persons, questions may arise as to whether the freight payable on those goods is due to the owner or to the charterer. [2] It may be payable to the shipowner, the master, the broker, a third person, the charterer, an assignee of the freight, a mortgagee of ship.[1]

Payment to master. Usually the master represents the owner; and payment of freight to him when due is effectual as against a claim by the owner; unless made after notice from the owner not to pay to him. Perhaps, however, this would not be so at the port at which the owner or ship's husband manages-the business of the ship: or where there is a known course of business for the freight to be paid to the agents of the ship. And if the owner appoints an agent to collect the freight the master's authority to do so is superseded.

The master is not entitled to claim the freight as against the owner; although money may be due to him from the owner for wages, or for disbursements on the ship's account. He has no charge upon the freight for those claims, such as to entitle him to possession of it: though he has a maritime lien for them which is enforceable against ship and freight, by legal process. And where the master sued for freight under a charterparty made with himself it was held to be no defence that the shipowner was indebted to the defendant, and that the defendant claimed to set that debt off against the freight, the master being only an agent and trustee for the owner. For there was no such right of set-off at common law; and the case did not fall within the statute which enables "mutual debts between the plaintiff and the defendant" to be set one against the other.[2]

Part-owners. Where there are several part-owners in the ship they are entitled to the freight jointly, and usually they appoint a managing owner or ship's husband who represents

them all, and can give valid discharges for the freight. With regard to the rights of the part-owners among themselves, the rule of law is, that the earnings of the ship are to be dealt with according to the rules relating to partnership. The co-owners are tenants in common, not partners in the ship, but the earnings are treated on the footing of a partnership. So that the expenses of fitting out the ship for the adventure, including repairs done to her with a view to that adventure, must be deducted before a division of the earnings is made.[2]

A mortgagee of the shares of a part-owner stands in the position of the mortgagee towards the other part-owners, in regard to the division of the freight, and can only claim his share subject to the deduction of expenses. And the same is true of one who holds an assignment of the freight which may accrue on the shares of a part-owner.

Purchaser of ship. Where the ship has been sold after the contract of carriage has been made, the right to the freight passes to the purchaser. The "freight follows as an incident to the property in the ship"; and the owner of the goods must generally pay it to him who is owner of the ship at the time when the payment becomes due. [2]

The Broker. The broker who has acted as loading broker to the ship, usually collects the freight he has engaged. Payment to him in the absence of any express notice not to do so will usually discharge the person paying.[1]

A Third Person. Where freight is made payable by the charter or bill of lading to a third person, that person can only sue in the name of the shipowner, but payment to the shipowner, apart from such a suit, will not discharge the person paying, unless the third person was only to receive payment as agent for the shipowner. Payment to a person entitled to receive the beneficial produce of a contract to pay freight will absolve the payer: thus payment of freight to the obligee under a bottomry bond binding ship and freight, or payment in to the Court of Admiralty, by the monition of the court, in a suit in rem against ship and freight by an obligee of a bottomry bond, is a bar to an action for freight by the shipowner.[1]

Assignee of Ship or Freight. The assignee of a ship or of its freight is entitled to all freight due after the assignment, which the assignor had at the time of assignment the right to transfer, from the moment at which he has gone through the forms necessary to complete his title. The assignee of a share in the ship is entitled to his share in the freight under similar circumstances.[1]

Mortgagee. Where the ship is mortgaged only, the mortgagee does not thereby acquire the right to accruing freight, unless he also takes possession of the ship. A sale carries the right to all accruing freight from the time of assignment; a mortgage only from the time of taking possession. And that is so, whether the mortgage was made before or after the voyage commenced. When, however, a mortgagee has taken possession of the ship he takes the right to all the freight which is then accruing. But freights which have become payable, and have been received by the mortgagor before possession taken, although for the voyage then current, cannot be recovered from him by the mortgagee. And collection of the freight by an agent for shareholders in a ship bars the claim of a mortgagee of shares, though the freight may not have been divided among the shareholders. Further, a mortgagee does not by taking possession become entitled to freights of previous voyages which remain unpaid.

While the mortgagor continues in possession of the ship, he has full control over her employment. He may let her lie idle, or employ her in carrying goods on his own account; or may contract to carry at such rates of freight as he may choose. And the mortgagee on taking possession is not entitled to anything more than has been reserved by the contracts so made.[2]

Freight is prima facie payable according to the terms of the contract of affreightment and by the person with whom such contract is made. But a new contract may be presumed as a fact from demand of the goods, and their delivery by the master without insisting on his

lien. Freight may be payable by: the shipper; the consignee; the holder of the bill of lading; [1]

The Shipper. From shipment of goods upon a vessel for a certain voyage a contract by the shipper to pay freight for such goods is implied.

From this implied contract the shipper may be freed, either by express contract in the bill of lading, or by delivery by the master of a bill of lading with an indorsement freeing the shipper, whose terms are known to the master when he delivers the goods. The shipper does not free himself from such liability by indorsing the bill of lading so as to pass the property, even to the shipowner. Nor will the presence of the clause in the bill of lading, "to be delivered to consignee or assigns, he or they paying freight for the same," free the shipper, if the master deliver under such a bill to the consignee without insisting on his lien for freight, unless the master was offered cash by the consignees, and for his own convenience took a bill of exchange, which was afterwards dishonoured, in which case the shipper will be freed.[1]

The Consignee. The consignee named in the bill of lading, to whom by the consignment the property in the goods shall pass, is by statute liable to pay freight on the terms of the contract contained in the bill of lading and as if it had been made with himself. If he is the owner of the goods, he is also prima facie liable to pay freight for them, as being the person with whom the contract of carriage is presumed to be made.

Entry of the goods at the custom house is prima facie evidence that the person in whose name they are entered is their owner and liable to pay freight for them, but he can rebut this presumption by showing that his entry was made merely as agent.[1]

Liability for charterparty freight. The freight agreed for by a charterparty is payable by the charterer, unless the contrary is clearly expressed. And the fact that bills of lading reserving the same freight have been given to shippers, or are outstanding in the hands of third parties, so as to make them liable, does not ordinarily put an end to the charterer's liability. He must still see that the freight is paid, and the shipowner is not obliged to try to enforce payment by the bill of lading holders before having recourse to the charterer. He is not precluded from his claim by having given delivery of the goods to them without payment. If the benefit of the charter has been assigned to another, the liability or otherwise of the original charterer will depend upon whether the shipowner has, or has not, accepted the assignee as the contracting party in his place. [2]

Cesser clause. But it is not uncommonly the intention that the charterer shall only be bound to, procure a cargo for the agreed voyage; and that for the payment of freight, and other subsequent performance of the charterparty, the shipowner shall look to the shippers or owners of the cargo, enforcing it by means of a lien expressly given to the shipowner, both for freight and for other claims under the charterparty. This intention is effected by inserting a clause known as a cesser clause, to the effect that the charterer's liability is to cease when the cargo has been shipped. [2]

Freight is payable according to the express stipulation of the charter or bill of lading or failing them according to the custom of the trade or port. In the case of tankers, freight is now commonly fixed by reference to published scales of standard rates. If no rate of freight is expressly agreed, the shipowner will be entitled to a reasonable sum. Similarly, if a charter is for the carriage of specified goods at a named freight, but the charterer ships goods of a different description, the shipowner can claim that as to the latter there is no agreed rate of freight, and the charterer must pay the market rate as a reasonable remuneration for services rendered outside the contract.[1]

Thus if the goods shipped belong to the shipowner, and therefore no freight is due from him for their carriage, but a freight, whether substantial or nominal, is inserted in the bill of lading as payable, that freight will be payable by assignees of the bill of lading or persons taking delivery under it, other than the owner or his agents.

In an action for freight the court may in its discretion give interest at such rate as it thinks fit on the whole or any part of the sum recovered between the date when the cause of action arose and the date of judgment.

Where freight is payable on goods according to their weight or measurement, and owing to swelling, expansion after hydraulic pressure or shrinkage, the same goods are larger or smaller at the port of destination than when loaded, freight will be payable in the absence of express stipulation or usage on the amount shipped and not on the amount delivered.

Where freight is payable on a basis of measurement at the port of loading, it is the charterer's duty to have it so measured, and if that be neglected the shipowner can recover as damages the cost of so measuring it at the port of discharge.[1]

When freight is payable on delivery of the cargo, payment and delivery are concurrent acts. The merchant is not entitled to have the goods unless he is ready to pay the freight. The shipowner is not entitled to the freight unless he is ready to deliver the cargo. The master is entitled to refuse to discharge the cargo unless freight is paid for each portion as delivered; semble also that the merchant need only pay freight *pari passu* with delivery.[1]

Bibliography:

[1] Scrutton on *Charterparties and Bills of Lading*, Eighteen Edition by Sir Alan Abraham Mocatta, Michael J. Mustill and Stewart C. Boyd, London, Sweet and Maxwell, 1974;

[2] British Shipping Law-Volume 3, Carver's *Carriage by sea*, volume 2, Twelfth Edition by Raoul Colinvaux of Gray's Inn Barrister at Law, London, Stevens & Sons, 1971.

* Oana Adăscăliței, Junior lecturer Ph.D., Constantza Maritime University, Mircea cel Bătrân Street, 104, Constanța 900663, +40241664740, 0721159950, e-mail oana_adascalitei@yahoo.com sau adascalitzeieo2005@yahoo.com

GENERAL AVERAGE, SACRIFICE OF SHIP

Oana Adăscăliței*

Abstract:

Sacrifice of ship, machinery or tackle necessary for the safety of the whole adventure and not incurred in carrying out the shipowner's original contract, will give rise to a general average contribution unless: the thing sacrificed was at the time in such a condition that it would have been certainly lost even if the rest of the adventure was saved, as when a mast is cut away, which is either certain to go overboard or has already gone overboard and is hanging as a wreck or the sacrifice was rendered necessary by the actionable default of the shipowner, as in providing a ship insufficiently equipped, in which case he must bear all the loss.

The York-Antwerp Rules of General Average, which are frequently incorporated in charterparties and bills of lading, are a body of rules which were the result of a series of International Average Congresses adopted with slight modifications by the Society for the Reform and Codification of the Law of Nations at a Conference held at Antwerp in 1877. They were reconsidered, in 1890, at Liverpool, at a Conference of the above Society and a new body of rules, based on the former, but containing important alterations and additions, was then agreed upon. These York-Antwerp Rules 1890 were further amended, and their scope enlarged, at a Conference of International Law Association, at Stockholm, in 1924, the revised rules being named The York-Antwerp Rules 1924. A new version of rules entitled The York-Antwerp Rules 1950 was adopted by the International Maritime Committee at a Conference at Amsterdam in September 1949. Although the 1950 Rules were almost universally accepted, in the ensuing twenty years of criticism came to be made. This where in part the results of change in commercial procedures and shipping techniques, but in larger measure directed towards simplifying the task of average adjustments. [1] At the XXXth Conference of the Comité Maritime International, held at Hamburg, the revised York-Antwerp Rules 1974 were approved, revised in 1990 and 1994. The International Maritime Committee at its Conference held in Vancouver 31 May-4 June 2004 has completed a revision of the York-Antwerp Rules 1994 and approved a new text to be referred as the York-Antwerp Rules 2004.[3]

There is a general average act, when and only when any extraordinary sacrifice or expenditure is intentionally and reasonably made or incurred for the common safety for the purpose of preserving from the peril the property involved in a maritime adventure. General Average sacrifice or expenditure shall be borne by the different contributing interests on the basis hereinafter provided (York-Antwerp Rules 2004, Rule A).[3]

The sacrifice to be contributed to may be of things belonging to the ship itself. Ship's stores may be thrown overboard; anchors and cables may be slipped and abandoned, mats must be cut away; or holes may be cut in the deck to enable the cargo to be got out and jettisoned. Such acts, when done under the pressure of common danger, for the common safety, entitle the shipowner to contribution from the cargo owners, both in respect of the value of what is cast away, and of the damage done to the ship by taking it away. Any damage to the cargo directly consequent upon such an act, as when water gets in through a hole made by cutting away a mast, is also a general average loss.[2]

There is however an important difficulty in laying down the principle on which the shipowner is thus entitled to contributions. His undertaking is to bring the goods to their destinations and though he may be excused where a loss has happened by perils of the sea that will not be so unless he has done what he could to avert the danger. He is not excused unless he has prevented by the excepted perils and that is not the case where the peril could be avoided by a sacrifice unless it would be unreasonable to require it. It cannot be said that all sacrifices of part of his property are beyond what may be reasonable required of the shipowner. More especially as the whole act of the sacrifice is generally directed to and requisite for the safety of the ship itself.[2]

It is however clear that the rule of General Average does cover some sacrifices of the shipowner's property. The rule is founded on considerations of justice and policy. It seems fair in some cases that the loss should be borne by all. It is also politic, as has already been remarked, that the master, representing the shipowner, should feel his hands free to make the sacrifice which is most in the interest of all concerned. If a sacrifice of the shipowner property were not contributed to, he would be slow to see the necessity for it and would perhaps be too ready to forestall the chance of such a necessity by getting rid of the cargo. [2]

Specific instances covered by English Legal Authority: jettison of ship's stores, materials used for fuel, cutting away a cable, damage by carrying press of sail to escape from capture or a lee-shore, damage caused by fighting, damage by setting sail to force ship off ground, damage to engines used to refloat, damage by emergency docking, damage to ship in extinguishing fire.[1]

Jettison of ship's stores. A jettison of ship's stores is treated as on the same footing with a jettison of cargo. The practice of adjusters here introduces a distinction analogous to that of deck and under-deck cargo. Many ships are lumbered with all kinds of useless articles on deck, which increase the risk and are sure to be thrown overboard on the first approach of danger. To guard against the abuse of this practice, the rule in this country, as in Germany and most other states, is that no jettison of ship's materials off the upper deck is treated as general average unless it be of such articles as are necessary for the navigation of the ship and, therefore, are carried on deck in conformity with the custom of the trade. Boats, studding-sails and their gear, spare spars, anchors, are examples of articles properly carried on deck; water-casks, provisions, spare sails, cables, ought not to be. Hawsers in coasting trades or for short voyages may properly be on deck, though for a long voyage they should be got below as soon as they are dry.[1]

Materials used for fuel. Spare spars, planks, and other ship's materials used upon emergency for fuel for the ship's engines to avert some danger and when there has been no original insufficiency in the supply of bunkers, are the subject of general average.

Cutting away a cable. If a cable is cut in order that it may be used for a purpose for which it was not intended and such cutting and use are to meet an emergency which threatens the whole adventure, this is a general average sacrifice.[1]

Damage by carrying press of sail to escape from capture or a lee-shore. If a vessel carries a press of sail in order to beat off a lee-shore or to escape from an enemy, and the sails are thereby blown away, the masts sprung, or the hull extraordinarily strained, such loss is in

U.K. considered not to be the subject of general average contribution. In *Power v. Whitmore* a ship was in imminent danger of being driven ashore during a gale, and in order to avoid this danger was stood out to sea with a press of sail greater than she was able to bear in such weather, with the result that serious damage was sustained to the masts, sails and the hull itself. It was held, as counsel for the shipowners had admitted in argument that no part of this damage was the subject of general average. [1] In some countries the position is otherwise, and damage caused by carrying a press of sail is treated as general average. Those countries which reject the allowance usually do so on the grounds that the shipowner is bound under his contract of affreightment to furnish the cargo with all the ordinary means of reaching its destination which are supplied by the ship and her tackling, each part used in its appropriate way, whether it be with greater or less strain put upon it; and this includes, upon occasion, the carrying a press of sail. The sails are not intended for fair weather, only. The practice in this country to exclude such claims from general average is ordinarily defended on substantially the same grounds.[1]

Damage caused by fighting. Damage so caused is probably not a general average loss, at all events if the ship is specially equipped to fight. [1]

Damage by setting sail to force ship off ground. Although no allowance in general average is made in this country for damage caused by carrying a press of sail when the ship is afloat, the situation is quite different when the ship is aground and in a position of peril. The Customs of Lloyd's, as collected in 1874, provide that: "Sails damaged by being set, or kept set to force a ship off the ground, or to drive her higher up the ground for the common safety, are general average".[1]

Damage to Engines used to Refloat. When a steamer or motor vessel is aground in a position of peril and the engines are set or kept going in order to back her off or over the ground, the machinery may be strained, bearings overheat, or the propeller strike the ground and sustain damage, etc. Damage done in this manner is analogous to and indistinguishable from the loss of sails blown away when set in order to force a ship off the ground and is likewise treated as general average.[1]

Damage by emergency docking. When a ship, having lost her anchors, or being very leaky, so that it is dangerous to remain in the river or roadstead, is run into a dock when it would under ordinary circumstances have been improper to do so and is damaged by striking against the pier in entering it, the damage both to ship and pier should be treated as general average.[1]

Another case of sacrifice for the general safety is where damage is done to the ship or to the cargo in putting out a fire on board. York-Antwerp Rules 2004, Rule III (Extinguishing fire on shipboard) provides: Damage done to a ship or cargo, or either of them by water or otherwise, including damage by beaching or scuttling a burning ship in extinguishing on board of ship shall be allowed as general average; except that no allowance shall be made for damage by smoke however caused or by heat of the fire.[3]

Another form of sacrifice of the ship, which has given rise to much difference of opinion, occurs where she is intentionally run ashore. York-Antwerp Rules 2004, Rule V provides: when a ship is intentionally run on shore for the common safety whether or not she might have been driven on shore the consequent loss or damage to the property involved in the common maritime adventure shall be allowed in general average.[3] This may be done in order to avoid a capture or foundering in deep water or where it is practically inevitable that she will go ashore somewhere, the master, rather than wait and run the risk of doing so at a place where everything will be lost, may select a favorable spot and drive her ashore at once, in the hope of saving the cargo and perhaps ultimately the ship also.[3]

The variety of ship's sacrifices which can occur is of necessity so considerable that many instances are not directly covered by previous decisions of the courts. In such cases

average adjusters rely upon the principles underlying the law and practice of general average and upon “custom” (using the word in its popular rather than in its legal sense). The “custom” of average adjusters carries no weight in litigation if the court considers that it conflicts with principle. Nevertheless where no such conflict arises or in case of doubt, there is, as Lowndes pointed out, “a natural tendency-difficult indeed to be reckoned on, since it is naturally stronger in some judges than others-to pay a sort of prima facie respect to such customs, as presumably falling in with the wishes and perhaps requirements of mercantile men”.^[1]

Lowndes stated the principle to be applied in the following terms: The principles which underlines most if not all these matters of ordinary practice may be expressed as follows: while it is the duty of the master under his contract to apply each part of his ship and tackling to its proper uses in carrying on his voyage, without regard to the more or less of exposure to danger which the doing so may involve, he is not bound to destroy any of them, nor to abuse any-understanding by this term abuse the using it for purposes for which it was not intended nor constructed, and which, therefore, expose it lo an extraordinary risk. If he does so, he does it as general average, i.e. under an implied contract with all those whose property he shall bring into safety by so doing, that any loss he thereby incurs shall be made good by the contribution of all”.

Instances not covered by English Legal Authority: cutting away to clear collision, boat or spars washed adrift, anchors and cable suddenly let go, anchors and cable slipped in efforts to refloat, anchors and cables slipped in an emergency, anchors and cables slipped because foul, jury-rig and analogous cases, damage done in getting ship clear, damage done to ship’s boats, damage done to ship by having off, damage to ship by discharging cargo, damage to ship by collision with salving vessel, use of rockets, fenders, storm oil, etc, damage to pumps.^[1]

Bibliography:

[1] Sir John Donaldson, C.S.Staughton, D.J. Wilson, *The Law of General Average and the York Antwerp Rules*, Tenth Edition, London, Stevens & Sons, 1975;

[2] British Shipping Law-Volume 3, Carver’s *Carriage by sea*, volume 2, Twelfth Edition by Raoul Colinvaux of Gray’s Inn Barrister at Law, London, Stevens & Sons, 1971.

[3] www.cmi.org Comite Maritime International, *The York Antwerp Rules 2004*;

* Oana Adăscăliței, Junior lecturer Ph.D., Constantza Maritime University , Mircea cel Bătran Street, 104, Constanța 900663, +40241664740, 0721159950, e-mail oana_adascalitei@yahoo.com sau adascalitzeieo2005@yahoo.com

SIMȚUL DIVIN AL EXTREMULUI TERITORIAL - JIHADUL ISLAMIC ȘI IMPLICAȚIILE PSIHOLOGICE

ANGHEL ANDREESCU*
Nicolae RADU**

Subiectivitatea inerentă ce revine conceptului de terorism asociat cu islamul a fost pusă adesea în discuție. După ce la 11 septembrie 2006 discursul rostit de Papa Benedict al XVI-lea la Universitatea din Regensburg pare să facă legătura dintre islam și violență, amplificând divergențele de opinie dintre musulmani și creștini, Vaticanul deschide, în martie 2008, dialogul cu reprezentanții unor curente diferite ale islamului din 43 de țări, reuniți în jurul unui mesaj de pace. Fie că amintim de întâlnirea dintre Papa Benedict al XVI-lea și regele Abdullah al Arabiei Saudite, fie că amintim despre vizita din Turcia din decembrie 2006, în cadrul căreia Papa a trecut pragul Moscheii Albastre, rugându-se pentru un minut cu fața spre Mecca, toate acestea sunt văzute cel puțin ca o încercare teoretică de reconciliere a relațiilor dintre Occident și lumea arabă.

Definițiile și limitele de demarcație au rămas însă controversate. Subscriind pe deplin aprecierilor unor autori consacrați, precum Mark Burgess și Eva-Ildiko Delcea (2006), potrivit cărora a defini terorismul este de acum înainte un exercițiu atât de complex și de obiectiv încât putem spune că ține mai degrabă de latura artistică decât de cea științifică, prin demersul nostru ne rezumăm numai la a considera o serie de valențe, unele chiar cu valoare istorică, în scopul înțelegerii semnificațiilor ce revin civilizației islamice și a idealului comun lumii musulmane, marcat prin Jihadul Islamic („razboiul sfânt”).

Terorismul este, în esență, o piesă de teatru jucată (Dragomir, 2008) în fața unei audiențe, menită să atragă atenția a milioane de spectatori asupra unei situații—de obicei, fără legătură directă cu actul de violență—mizându-se pe șocul produs respectivei audiențe (starea de groază și oroare în fața provocării inimaginabilului fără nici o scuză sau remușcare).

Publicarea multor studii de specialitate, a pus bazele cogniției terorismului, cine poate deveni terorist și de ce și în numele cui se întreprind acte catalogate drept teroriste. Spre exemplu, unii cercetători, precum Williams (2004), Chomsky (2003), Hoffman (2001), Ariel (2001) susțin că formele de manifestare a terorismului au evoluat de la reacții politice la cele de constrângere socială prin dobândirea unor comportamente antisociale. Mai mult, potrivit Olariu (2008), s-a dovedit, în mai multe studii de specialitate (Wilkinson, 2006; Lehr, 2006; Scraton, 2002), că terorismul contemporan nu mai reprezintă o formă tranzacțională, ci a adoptat o nouă metodă mult mai periculoasă, imprevizibilă, puternică, organizată și profesionistă împotriva grupului-țintă pentru a-și atinge scopul. Alți cercetători, precum Sookhdeo (2006) și Ahmed (2003), susțin că reacțiile teroriștilor sunt cauzate de politica imperialistă americană. Iar Huntington, (1996) contrazice „curentul mediatic” al serviciilor secrete, argumentând că fundamentalismul religios reprezintă efectul unui conflict inevitabil între civilizațiile de credințe diferite, recrutându-se potențiali subiecți umani pentru războiul sfânt.

Departă de tabloul zugrăvit în poveștile celor 1001 de nopți, lumea arabă este de ceva vreme teatrul unor manifestări de o violență ieșită din comun (Istrate, 2007).

Știrile internaționale nu mai vorbesc decât despre 11 septembrie, Osama bin Laden, războiul din Golf, terorism, atentate, luări de ostateci, talibani, mașini capcană, mujahedini, Saddam Hussein, lupte de stradă, suniți și șiiți, wahabi, Al Qaeda, bursa petrolului etc.

Concentrati fiind in a da un sens lumii convulsionate de astazi (Fuller, 2003), dar si terorismului, razboiului si antimericanismului generalizat, nu putem sa nu ne punem si noi intrebarile : *este Islamul adevarata sursa a problemei sau trebuie el apreciat alaturi de alti factori, mai putini evidenti si de mai mare profunzime ?*

Occident si lumea araba, ciocnire sau intelegere ?

Este terorismul instrumentul la care apeleaza cei lipsiti de forta ?

Care este adevaratul motiv pentru care se intampla toate aceste lucruri ?

Perceptut drept totalitatea actelor de violenta comise de un grup sau de o organizatie pentru a crea un climat de insecuritate sau pentru a schimba forma de guvernament a unui stat (Dictionarul Explicativ al Limbii romane, 1996, a se vedea si Dictionnaire de la Langue francaise, 1998) fenomenul terorist reprezinta mai mult decat efortul individual al unui kamikaze. Si in acest caz, se poate considera ca actele teroriste reprezinta chiar rodul unor organizatii in spatele carora s-ar putea afla anumite state (Iova, 2006). Continutul terorismului este dat si de manifestarile violente, precis orientate si foarte bine organizate, care ofera o imagine apocaliptica si tinde sa creeze o psihoza paralizanta a terorii chiar si in timp de pace, cu diversificari multiple in situatii de criza sau in caz de razboi.

In urma unui studiu initiat, in 1983, de cercetarorii Schmid si Jonginan, de la Universitatea Laiden din Olanda, s-a ajuns la concluzia ca elementul de violenta era prezent in 83,5% dintre ele, telurile politice in 65%, in vreme ce 51% puneau accentul pe elementul inducerii sentimentelor de frica si teroare. Cu toate acestea, se poate aprecia ca terorismul nu este, asa cum se spune adesea, " violenta stupida", ci, indiferent de cat de in afara legii ar fi sau ar parea, el nu este irrational sau lipsit de scop. La o simpla vedere, se poate spune ca el imbratiseaza o anumita cauza, de regula politica, are o anumita organizare si structurare si o anumita specializare profesionala a celor care participa la actiuni cu un asemenea caracter.

Terorismul, indreptat impotriva inimii si lumii civilizate (George W., Bush, 2001), a capatat la acest inceput de mileniu, un caracter complex, lovind prezentul, propagand raul si pretinzand ca asigura un viitor mai bun (Marret, 2002) Nimic nu ilustreaza mai bine acest lucru decat imaginile de la 11 septembrie 2001: pietoni ce fug din calea prabusirii primului turn de la WTC; un lucrator din serviciile de urgenta care ajuta o femeie ranita; o persoana care se prabuseste in gol, dupa ce a sarit din infernul de la etajul 83 etc.

A judeca insa terorismul drept un produs al Islamului, iar Islamul ca pe o religie violenta este mai mult decat o greseala. Indiferent de ce crede lumea occidentala, acesta ramane pentru musulmani o religie a pacii, care nu permite uciderea unor oameni nevinovati (Bacchiocchi, 2002), fiind, inainte de toate, religia libertatii, pacii, binelui si indurarii (Rashid, 2003). Mai mult decat atat, orice act reprobabil constituie o incalcare atat a Sharia (Legii sacre islamice), cat si a logicii umane (Sultan bin Abdulaziz, 2002).

Nu lipsit de importanta este si faptul ca in arabă, Islam înseamnă "supunere" (în sensul de supunere în fața lui Dumnezeu) și este descris ca un "mod de viață" sau "religie". Este derivat din aceeași rădăcină ca și, de exemplu, cuvântul Salam (care înseamnă "pace", folosit ca formulă de salut).

Cuvantul "musulman" este, de asemenea, legat de cuvantul Islam si inseamna "persoana care se supune" in fata lui Allah. Astfel, numele religiei se refera la supunerea fata de Dumnezeu. Teoretic, tot ce trebuie sa faca un om pentru a deveni musulman este sa recite sincer partea scurta a religiei cunoscuta sub denumirea de "shahadah": "Marturisesc ca nu exista alt dumnezeu decat Dumnezeu (Allah) si ca Mahomed este profetul lui Dumnezeu". O data convertit la Islam, renuntarea la aceasta religie este considerata o ofensa majora.

Tinand seama de toate acestea, consideram, asa cum am mai amintit, ca este vremea sa se renunte la sintagma terorist islamic in favoarea celei de terorist care invoca in mod abuziv islamul.

In aceste conditii, Osama bin Laden, urmare si a declaratiei "Dumnezeu a binecuvantat un grup de musulmani de frunte, avangarda islamului, sa distruga America", (Al Jazeera, 7 octombrie 2001), ajunge sa fie "condamnat prin propriile lui cuvinte" (U.S. Department of State, 2002). Lideri si clerici musulmani din intreaga lume, de la seicul Mohamed Sayyed al Tantawi, din Egipt, la seicul Yusuf al- Qaradawi, din Qatar, si Yusuf Muhammad, din Indonezia, condamna atacurile teroriste apreciindu-le ca pe o pervertire si o tradare a islamului, uciderea de oameni nevinovati pentru realizarea unui scop nefiind niciodata miezul religiei (Yusuf Muhammad, cleric musulman, Jakarta, Indonezia, 2001).

Cu toate acestea, desi toata lumea condamna terorismul, nu multi sunt si cei care ii inteleg cauzele. In ciuda diversitatii de opinii exprimate, raspunsurile la intrebarile "de ce terorism?" si "de ce islamic? inca se mai lasa asteptate, socierea actiunilor unor grupari teroriste de tipul Al - Qaida cu Islamul in general echivaland poate cu asocierea IRA (binecunoscuta grupare terorista din Irlanda de Nord care a folosit atentate soldate cu moartea a sute de civili pentru a-si atinge scopurile politice) cu catolicismul in general.

Din pacate, din ce in ce mai des, in democratiile occidentale, Islamul este privit si judecat dupa actele si faptele unor grupuri de oameni . Si acest lucru este inca un motiv in plus pentru care trebuie foarte clar precizat astfel de abordari nu sunt obiective, distorsionand adevaratul inteles al Islamului .Sa admitem ca asa ar fi, ca aceasta este realitatea, atunci insa ce am putea spune despre lumea crestina gandindu-ne la traficul de carne vie ,la molestarea copiilor sau la multe altele ?

Islamul este religia care se bazează pe obținerea păcii prin supunerea față de voința divină. Aceasta este o simplă analiză lingvistică, care ne arată natura acestei religii. O astfel de religie, cum poate să susțină atâtea acte de violență? Răspunsul e simplu! Astfel de acțiuni sunt non-islamice și nu trebuie să fie asociate cu Islamul (Enghin, 2007).

Traditia precizeaza ca aparitia Islamului sta sub semnul Profetului Mahomed, care a locuit in Arabia de Vest, la inceputul secolului al VII-lea d.Ch. In mod traditional, se cunoaste ca mediul geografic unde a luat fiinta Islamul este platoul desertic care se numeste Higaz, de-a lungul coastei occidentale a Arabiei, care da spre Marea Rosie (Frattasio, 2006). Aici, Mahomed a primit o serie de revelatii verbale de la Dumnezeu, prin intermediul arhanghelului Gabriel.

Singurătățile unui spațiu pustiu apar astfel prin excelență prielnice sentimentului unui contact direct cu Divinitatea (Bloch,1975). Tabloul vieții Profetului, al Hegirei, al organizării primei comunități musulmane, supusă unei Legi precise și izvorită din textul Revelației, apoi, după moartea lui Muhammad, al primelor cuceriri , toate acestea, la un loc, ne indeamna sa reflectam asupra islamului.

În cadrul islamismului se disting două ramuri principale. Una este ramura sunită, iar cea de a doua este ramura șiiță. Musulmanii suniți constituie marea majoritate în comunitatea lumii islamice. Termenul „sunna” înseamnă „calea” sau „exemplul” și se referă la exemplul profetului Mahomed. Astfel, toate grupările și sectele islamice consideră Sunna (deci pe Mahomed), împreună cu Coranul, sfintele scripturi ale Islamismului, ca obligatorii. Deoarece înseamnă „calea”, termenul „sunna” poate, de asemenea, să aibă scopul de a face distincția între musulmanii suniți și musulmanii șiiți, care urmează o cale alternativă.

Cele două ramuri principale ale islamismului diferă, în principal, în credințele în ceea ce privește succesiunea lui Mahomed. Musulmanii suniți cred că Mahomed a intenționat ca, prin consens, comunitatea musulmană să aleagă un succesor, sau un calif, care să conducă teocrația

(împărăția pământească, aflată sub conducere divină) pe care a înființat-o el. Musulmanii șiiți cred că Mahomed l-a ales pe cumnatul său, Ali, ca succesor al său, și că numai urmașii lui Ali și ai soției sale, Fatima, au dreptul să guverneze comunitatea musulmană (Cornila, 2008). De asemenea, există diferențe între cele două ramuri în ceea ce privește interpretarea Coranului.

Intr-un sens istoric, musulmanii datează începuturile religiei lor încă din timpul lui Mahomed. Dintr-un unghi de vedere religios multi văd însă această religie identică cu monoteismul adevărat pe care profetii de dinaintea lui Mahomed, precum Abraham (Ibrahim), Moise (Musa) și Iisus (Isa), l-au făcut cunoscut. Răspândit de către urmașii săi în toate domeniile vieții, Islamul este considerat de mare majoritate a musulmanilor „mai mult un mod de a trăi decât o religie” (Prunescu, 2004), conceptul fundamental fiind dat de unicitatea lui Allah (tawahid). Acest monoteism este absolut, nu relativ sau pluralistic în orice sens al cuvântului.

Musulmanii susțin că Islamul conține în esență aceeași credință ca a tuturor mesagerilor trimiși de Allah omeniirii, de la Adam, Coranul codificând revelația finală a lui Allah. Învățătura islamică vede iudaismul și creștinismul ca derivând din învățăturile unora din acești profeti — în special Avraam — și recunoaște rădăcinile lor avraamice, în timp ce Coranul îi numește „Oameni ai Cartii”.

Coranul, cartea sfântă a islamului, este un îndreptar de viață pentru omul obișnuit. Cu un cuprins format din 114 capitole (Sure), 6.235 versuri, 79.439 cuvinte și 323.670 litere (Isopescu 1912), Coranul, apreciat ca și „Cuvântul lui Dumnezeu”, promovează o etică bazată pe cumpătate și bun-simț (Grigore, 2005). Acesta nu îndeamnă spre ascetism, ci doar spre moderatie: "Măncați și beți, însă nu fiți imbuiați" (Sura 7, 29).

Islamul accepta lumea și viața omenească așa cum sunt, privindu-le ca o operă ce nu poate fi criticată și ca o manifestare a voinței inderogabile a lui Allah, deloc denaturată și coruptă de urmarile unui păcat originar de neiertat. Trăsăturile acestei credințe simple, care este însoțită de îndatoriri sociale și individuale demult codificate, sînt suficient de marcate pentru a fi modelat și a continua să modeleze și în epoca actuală numeroase aspecte de ordin psihic și de prinderi de ordin sociologic ale adeptilor ei (Sourdel, 1975).

In aceste condiții, cum poate fi demonstrată legătura indestructibilă dintre Islam și Jihad ?
Care este adevărata semnificație ce revine Jihadului ?

Conform Dictionnaire Arabe - Française - Anglais, (Paris, 1972), termenul Jihad își are originea în verbul djahada, care înseamnă „a fi harnic”, „a face efort”, și în substantivul abstract juhd, prin care se desemnează în general „efortul”, „încordarea de forță”, pentru atingerea unui scop” (Ruslan, 2003).

Urmarind Coranul, termenul jihad este utilizat cu două sensuri de bază, corespunzătoare celor două etape ale revelației. Astfel, în surele din perioada meccană, prin jihad este desemnată lupta credinciosului pentru a-și dovedi credința față de Allah, pentru a câștiga noi aderenți la islam, prin convingere și mijloace pașnice (Sura 29, 6).

Jihad. În surele de la Medina, deci după Hegira (anul 622), rădăcina jihadului îmbracă noi semnificații precum „a lupta împotriva cuiva”, „a combate politeștii” sau cea de „război contra arabilor musulmani”(Surele 60,1; 66,6). Războiul este permis în islam, dar numai atunci când toate celelalte mijloace pacifiste, precum dialogul, negocierile sau încrederea au dat greș „Luptați întru calea lui Dumnezeu cu cei care luptă împotriva voastră. Nu fiți călcători de lege, căci Dumnezeu nu-i iubește pe călcătorii de lege”.(Sura 17,190).

Cu toate acestea, în Sura 9, versetele 29 - 31, musulmanilor li se poruncește "să lupte împotriva iudeilor și creștinilor până când aceștia se vor supune. Acei care se vor preda conducerii musulmane vor plăti un greu tribut. Motivul este că blestemul lui Dumnezeu se află deasupra lor. Luptați cu acei ce nu cred în Dumnezeu și în ziua de apoi, și nu considera oprit ceea

ce a oprit Dumnezeu si trimisul Sau, nici nu recunosc religia adevarata, chiar daca ei sunt oameni ai Cartii, pana cand nu vor plati jizya (tributul) si se vor supune de bunavoie si vor fi supusi (...) Blestemul Lui sa cada asupra lor".

Cunoscand acestea, se poate aprecia oare ca musulmanii inteleg prin Jihad folosirea tuturor energiilor si resurselor pentru a invata sa-si controleze propriile dorinte si intentii rele si de a obtine favoarea lui Allah ? Trebuie doar retinut ca Jihadul nu poate fi înțeles pe deplin de occidentali, cu atat mai mult cu cat acestia, spre deosebire de musulmani, nu fac parte din cultura religioasă a Islamului.

Lucrurile devin si mai interesante, cu atat mai mult cu cat o altă dimensiune a jihadului în contemporaneitate este aceea de a avea rol educativ (jihad al-tarbyia), care presupune răspândirea valorilor islamului, lupta socială împotriva in justiției, corupției, decadentei și străduința pentru îmbunătățirea condiției sociale (Tihan, 2008). Astfel, de exemplu, în anii '60 președintele Burghiba al Tunisiei numea jihad străduința cetățenilor de a lucra pentru propășirea țării și-i scutea de la postul din luna Ramadan pentru a nu scădea producția țării, așa cum războinicii erau scutiți de post în timpul războaielor de cucerire.

De retinut este si faptul ca una dintre organizațiile teroriste din lume poartă chiar numele războiului sfânt, „Jihadul Islamic”, aparuta prin anul 1970 si cu radacini in Fratia Musulmana, infiintata in 1928. Organizația, atacată tot mereu de Israel din cauza radicalității sale, înțelege religia islamică prin practicarea de antrenamente teroriste în diferite tabere de antrenament pe care le deține pe tot continentul. Membrii săi au acționat în atacuri teroriste alături de alte organizații precum Hezbollah sau Hamas. Obiectivele sale principale erau marcate prin răsturnarea guvernului egiptean și instaurarea unui stat islamic, precum și lupta împotriva intereselor americane și israelite: președintele Egiptului Anwar Sadat a fost asasinat în 1981 de Jihadul Islamic pentru ca a semnat pacea cu Israelul; a existat o tentativă de asasinat a ministrului de interne egiptean, Hassan al-Alfi în 1993 și a primului ministru Atef Sedki în noiembrie același an; în 1995 au revendicat atentatul de la Ambasada Egiptului de la Islamabad. Câțiva din membrii organizației, potrivit Cornila (2008) s-au aflat și în spatele celui mai sângeros și mai mediatizat atac terorist din istorie: 11 septembrie 2001, când teroriștii au deturnat patru avioane, cu două dintre ele lovind World Trade Center din New York, cu unul Pentagonul, iar al patrulea prăbușindu-se în Pennsylvania (2.978 de morți). Alte atacuri revendicate: august 1998 - exploziile de la ambasadele SUA din Nairobi și Dar el-Salam (301 morți); noiembrie 2002 - explozie la un hotel din Mombasa (15 morți); octombrie 2002 - au sprijinit explozia de la un club din Bali (200 morți); 12 mai 2003 – atacuri cu bombă la Riad (30 de morți); 16 mai 2003 - au sprijinit atacurile cu bombă din Casablanca (933 de morți); 15-20 noiembrie 2003 – au participat la atacurile cu bombă împotriva a două sinagogi, a consulatului Britanic și a unei bănci din Istanbul (61 de morți); 2004 – cel puțin 11 atacuri (60 de morți).

Condusa de Ayman al-Zawahiri, organizatia face parte, începând cu 1998, din Al-Qaida. Este, „războiul sfânt” sinonim cu atacurile la adresa Statelor Unite și Israelului ?

Inainte de a acorda un raspuns, poate ca am fi tentati sa spunem da !

Puncte sensibile, exploatate pe deplin de organizatiile teroriste in legitimarea actiunilor initiale, sunt date si de versetele potrivit carora „nemurirea sufletului uman este oferita celor care sunt ucisi pe calea lui Allah" (Sura 2, 154; 3, 157, 169). Fara sa avem intentia sa dezvoltam subiectul "martirajului" ne punem totusi intrebarea daca acesta a devenit stimulent pentru razboiul sfant (Jihad) ? Invatatura Coranului despre intrarea in paradisi (Sura 55, 52) a celor morti in Jihad i-a inspirat pe musulmani de-a lungul secolelor, motivandu-i sa lupte pana la moarte pentru cauza sfanta a lui Allah.

Extinzand invatatura la o simpla interpretare desfasurata asupra Testamentului lui

Mohamed Atta, unul dintre atentatorii de la 11 septembrie 2001, se poate spune ca aceasta ii inspira si astazi pe tinerii musulmani sa devina "bombe sinucigase"?

Auzim, nu o singura data, mai mult sau mai putin justificat, ca pentru cei ce aleg moartea de martir este cea mai sigura si rapida cale de a ajunge la o viata mai buna, prospera, la confort si placeri senzuale, pe care le promite paradisul. Prin acest tip de moarte, cel ce se sacrifica devine shaheed, aflat, atat el cat si familia sa, la mare cinste in cadrul comunitatii musulmane. Jertfa trebuie dusa la capat in primul rand pentru Allah. Acela care face "din moarte un simbol al dragostei, o marturie a adevarului, acela este un martir (...) El traieste. El este aici, printre noi. In sanul lui Dumnezeu, pentru totdeauna, dar de asemenea peste tot, in sufletele masei de credinciosi. Acela care, dimpotriva, allege dezonoarea pentru a-si salva viata, acela, in fata istoriei, nu este decat un respingator mort-traitor" (Rauffer, 1987).

În ultima zi dinaintea atacului shaheed-ul este foarte bine antrenat, are creierul complet spălat, este dispus și apt să execute chiar de unul singur atacul sinucigaș. La acest punct el scrie un testament în care își roagă familia să nu îl plângă, deoarece nu a murit, ci mai degrabă a plecat într-o altă viață în care va fi cu Allah – motiv de mândrie personală (Cornila, 2008). Testamentul lui Hisham Ismail Abd El Rahman Hamed, un terorist sinucigaș care a detonat explozibilul pe care-l purta în noiembrie 1994 la Nezarim (în sudul Fâșiei Gaza), ucigând trei ofițeri și rănind doi israelieni și patru palestinieni, sprijina ofera o imagine reală: „Dragă familie și prieteni! Scriu asta cu lacrimi în ochi și tristețe în inimă. Vreau să vă spun că plec și vă cer iertare pentru că am decis să-l văd pe Allah astăzi și această întâlnire este mult mai importantă decât să trăiesc pe acest pământ... Bassamat al – farah”. Alt terorist sinucigaș – Salah Abed El Hamid Shaker – care a murit împreună cu un alt shahid la Beit Lid (în centrul Israelului) în ianuarie 1995, omorând 18 israelieni și rănind alți 36, scria în testament: „Mă voi răzbuna pe fiii maimuțelor și porcilor – sioniștii infideli și inamicii umanității. Îl voi întâlni pe fratele meu Hisham Hamed și pe distinsul meu profesor, Hani El Abed și pe ceilalți shahizi și sfinți din paradis...” (Scaletchi, 1999). În cazul primului mesaj, expresie consacrată „Bassamat al – farah” sau „Surasul bucuriei” justifică extazul ce se citește pe fata martirilor în momentul comiterii atentatului.

Paradisul este descris ca un loc în care "Ei vor sta culcați pe covoare captusite cu brocat. Credinciosilor le sunt promise nu doar grădini înflorite, hrana din abundență și fantani cu apă proaspătă?? proaspete, ci și fecioare. "Saptezeci și două de fecioare minunate vor fi create pentru bucuria celui mai mic dintre credinciosi" (Sura 55, 52-58).

Ca și creștinismul și unele secte iudaice, islamismul predica învierea trupeișca a morților. Dacă cei drepti vor fi răsplătiți cu plăcerile Paradisului (Jannah), restul vor fi pedepsiți în Iad (Jahannam - Iad, din ebraicul ge-hinnom sau Valea Hinnom, reprezentat ca Gehenna).

Întelegând islamismul drept ca o supunere față de Allah, nu putem să nu ne punem întrebarea de unde a apărut fundamentalismul islamic?

În urma victoriei revoluției iraniene din 1979, fundamentalismul islamic a beneficiat de un reviriment impresionant în lumea mahomedană. Inspirată de succesul lui Khomeini, mișcarea radicală panislamică a luat o amploare fără precedent. Poziția dominantă a clerului în societățile musulmane și sprijinul masiv acordat de masă "credincioasă" exponentilor fanatismului religios preconizau venirea inevitabilă la putere a fundamentalistilor în mai multe țări arabe și islamice prin alegeri libere sau prin revoluții.

În următoarele două decenii, islamistii intransigenți sperau să devină forța dominantă în întreaga lume mahomedană. Exponentii forțelor islamice au câștigat primele alegeri libere din Algeria și se pregăteau să preia puterea. Numai anularea rezultatelor scrutinului și intervenția represivă a armatei algeriene au permis continuarea guvernării seculare. Consecințele reprimerii sângeroase a forțelor islamice au fost devastante. O sută de mii de algerieni și-au pierdut viața în

razboiul civil care a urmat.

Fara sa avem intentia de a insista asupra acestui subiect mai mult decat in cuprinsul lucrării, nu putem sa nu ne intrebam: ce urmareste fundamentalismul islamic ?

Inainte de toate, doreste un stat teocratic, in care puterile statului sa fie Subordonate legii islamice, Sharia, care a fost conceputa initial pentru a ghida viata de zi cu zi a musulmanului.

Abstracție făcând de interpretările denaturate pe cât de frecvente, pe atât de nefericite, ale conceptului de "Jihad", setul de prevederi coranice care conturează "calea cea dreaptă" a shari'ah ("legea inegalabilă și neegalată") generează consecințe palpabile asupra societăților islamice, vizibile mai ales în sferile structurării politice a statului și respectiv a vieții economice (Apahideanu, 2007).

Liderii religiosi inoculeaza constant ideea ca este vremea reinstaurarii „Califatului”. Raportul U.S. National Intelligence Council prognozeaza intentia islamului de a forma, pana in anul 2020, un califat universal, dezideratul principal al miscarii fundamentaliste islamice fiind dat de restabilirea virtutilor morale si politice ale societatii traditionale islamice (Barna, 2007).

In contextul extinderii islamului, cum poate fi interpretat semnalul de alarma tras de Vatican, cu privire la riscul unei iminente islamizari a Europei ? Intr-un interviu acordat saptamanalului german „Süddeutsche Zeitung”, secretarul particular al Papei Benedict al XVI-lea, atragea atentia asupra faptului ca „Occidentul este amenintat cu islamizarea”, subliniind ca Europa nu trebuie sa renunte la radacinile sale crestine.

Veridicitatea semnalului amintit este de netagaduit cu atat mai mult cu cat milioane de musulmani traiesc in afara spatiului istoric islamic. Astăzi Islamul înseamnă circa 1,3 miliarde de oameni. Este cea mai dinamica religie a lumii, credincioșii săi fiind prezenți pe toate continentele, inclusiv în Europa. Probabil că este si singura religie care câștigă teren într-un moment când celelalte sunt în criză. De asemenea, este cea mai tânăra dintre marile confesiuni și acum se află la apogeu.

Potrivit U.S. Department of State's Anual Report on International Religious Freedom (2003) in Europa sunt inregistrati mai bine de 23 de milioane de musulmani rezidenti, fapt confirmat si de studiul realizat de diplomatul american specializat în afaceri europene, Timothy Savage, potrivit caruia aproximativ 5% din populația Europei este reprezentată de musulmani (23 milioane), pentru anul 2050, estimand creșterea procentului la 20%.

In Indonezia sunt 120 milioane, in Franta si Statele Unite ale Americii cate sapte milioane, iar in China circa 50 de milioane.

In acest context, problema admiterii Turciei in U.E. a devenit o problema mai mult decat spinoasa. Cu o populatie de circa 70 de milioane de locuitori, in majoritate musulmani, Turcia ar putea sa accentueze ireversibil musulmanizarea Europei.

Riscul ca populatia crestina din tarile occidentale sa fie depasite numeric pe parcursul catorva generatii de catre imigrantii musulmani se acutizeaza si mai mult pe fondul crizei demografice din Europa si a natalitatii ridicate a noilor veniti (Buchaman, 2005).

Mentinerea imigratiei la cote ridicate din statele musulmane, va duce la asa - zisa Eurabia, moscheile putand sa depaseasca, din punct de vedere numeric, bisericile. In situatia in care U.E. nu abordeaza o strategie viabila de control a imigratiei provenita din statele cu populatie musulmana, foste colonii ale statelor Europei (Barna, 2007) nu este exclus sa asistam chiar la transformarea Europei intr-un continent Islamic pana la sfarsitul secolului al XXI-lea (Lewis, 2006).

Subiecte precum: vizionarul apocaliptic, "tintele legitime", forumul Al-Tajdid, 7 iulie 2005 – intervenția la situația de urgență, toate acestea subscriu, "Ecuatiei securitatii mondiale" si intregesc cuprinsul lucrării noastre. O cercetare sumara a internetului, in anul 1998, scotea in

evidenta ca aproximativ jumatate din cele 30 grupari etichetate ca organizatii teroriste straine (Legea SUA privind masurile antiteroriste, din 1996) operau pe pagini web, de tipul: assam.com, almuhracijroun.com, Qassam.com, Jihadunspun.ne, Jahad.net sau Alsaha.com etc. Daca in anul 2000 erau identificate 20 de site-uri jihadistice, in cursul anului 2005, numarul acestora a crescut, la aproximativ 4.800 (www.smitson.org/newcentury/ppt/Atran_Senate.ppt), cele mai multe avand locatii in Iran, Canada, Statele Unite, Olanda, Liban, Rusia, Hong Kong si nu in ultimul rand in Marea Britanie.

"Filosofia existentialitatii" terorii este definita printr-o serie de organizatii teroriste, precum Fratii Musulmani, Hezbollah, Mujahedine Khalk, Jihadul Islamic, Hamas, Al – Qaida Alba, Al Haramain Islamic Foundation, Al - Masjed al Aqsa, Benevolence International Foundation, Al Furqan, Global Relief Foundation/Taibah International Humanitarian Organisation etc, cea din urma fiind o organizatie fondata în Belgia, în 22 august 1996. În urma atacurilor teroriste din 11 septembrie, numele organizației a fost legat, de către instituțiile specializate americane, de grupările teroriste, inclusiv de rețeaua Al-Qaida.

Fara sa insistam asupra temelor dezbatute in cuprinsul celor sapte capitole, lasate a fi descoperite de cititori, ne rezumam numai la a privi Europa ca pe un veritabil teatru de actiune ce porneste din Urali si se intinde pana la Atlantic. Terorismului este departe de a fi incheiat, dimensiunile sale fiind comparabile cu cele ale unui razboi al viitorului.

Care este miza și ce interese sunt amestecate în acest sinistru joc ? Sa fie vorba doar de un conflict intre civilizatii ? Inseamna Vestul civilizatie iar lumea araba inseamna petrol ? Sunt intrebari al caror raspunsuri pot deschide noi posibilitati de intelegere a Islamului, respectiv a Jihadului Islamic versus Terorism.

NOTE

- ANDREESCU, A.; RADU, N., (2007). *Terrorism - From The Big Encyclopedia of Jihad to Hamas Covenant and The White al - Qaeda*, in „Romanian Military Thinking”, ianuary - march, vol 1.
- APAHIDEANU, I., (2007). *Islam și Democrație - surse de incompatibilitate*. Manuscris.
- BARNA, C., (2007). *Cruciada Islamului*. Ed. Top Form, Bucuresti.
- BLOND, P.; PABST, A., (2005). *The Roots of Islamic Terrorism*, in „International Herald Tribune”, 28 iulie, Londra.
- BURGESS, M.; DELCEA, E.,I., (2006). *Problematika definirii terorismului*, in „Terorismul Azi”, vol. IV - VI, an I.
- BUSH, W.G., (2001). *Speech*, in, <http://usinfo.state.gov>.
- CARDINI, F., (2002). *Europa si Islamul*. Ed. Polirom, Iasi.
- XXX (2004), *Coranul Cel Sfânt in limba romana*, Ed. Islam, Bucuresti.
- CORNILA, M., (2008). *De la religie la terorism*. Ed. Anamarol, Bucuresti.
- DRAGOMIR, D., (2008). *Profilul si personalitatea teroristului*. Disertatie, Academia de Politie „Alexandru Ioan Cuza”, Bucuresti.
- ENGHIM, C., (2007). *Islamul – religia terorii ?* Manuscris, Fundatia Taiba, Bucuresti.
- FIRESTONE, R., (1990). *Jihad: originea razboiului sfant in islam*. Ed. Universitatii Oxford, Londra.
- FULLER, E., G., (2003). *The Future of Political Islam*. New York: Palgrave Macmillan).
- ISTRATE, M., (2007). *Fundamentalisti islamici, Frația Musulmană și CIA*. Manuscris.
- LOUIS DE PRÉMARE, A., 2001. *Originile islamului*. Ed. Cartier, Bucuresti.
- MARRET, J.L., (2002). *Tehnicile terorismului / 11 septembrie 2002*. Ed. Corint, Bucuresti

- MERVIN, S., (2002). *Histoire de l'Islam: Fondements et Doctrines*. Collection Champs Flammarion, Paris
- MOISESCU, F., G.; ANDREESCU, A.; ANTIPA, M., (2004). *Terorismul - Amenințare majoră asupra democrației secolului XXI*. Ed. Universității Naționale de Apărare, București.
- OLARIU, M., (2008). *Terorismul Azi*. Disertație, Academia de Poliție „Alexandru Ioan Cuza”, București.
- SCALETCHI, F., (1999). *Securitatea comunitară*. Ed. Antet, București.
- SCHMID, A. P. Si colectiv, (1983). *Political Terrorism A New Guide To Actors, Authors, Concepts, Data Bases, Theories And Literature*. Amsterdam. North Holland Publishing Company; de vazut si www.amayon.com/exe/obidos/tg/detail
- SOURDEL, J.; SOURDEL - TH., (1975). *Civilizatia Islamului clasic*. Ed. Meridiane, Bucuresti
- STOINA, N., (2005). *Fundamentalismul islamic, modalitate de manifestare a neoterorismului*, in, <http://actrus.ro>
- TIHAN, E., (2008). *Jihad – razboiul sfant*. Disertație, Academia de Poliție „Alexandru Ioan Cuza”, București.
- TRONCOTA, C., (2007). *Despre terorismul de azi sau vechea arma a Razboiului Rece*, in, „Cadran Politic”, nr. 46

* Chestor general de poliție (general cu patru stele), prof.univ.dr. **Anghel ANDREESCU** este membru titular al Academiei Oamenilor de Știință din România, secția Militară. Specialist în strategie și tactica militară, conducător de doctorat și autor a a 35 de cărți și a 258 articole, publicate în reviste de specialitate, chestor general de poliție dr. Anghel ANDREESCU a fost apreciat, pentru activitatea desfășurată, cu înalte distincții, precum: *Ordinul pentru Merit - Franța* (1999); *Ordinul Steaua României în grad de Mare Ofițer* (2000); *Crucea Patriarhală* (2000). În decursul timpului, a ocupat mai multe funcții de conducere: comandant al Jandarmeriei Române, comandant al Centrului de Studii Postuniversitare, din cadrul Ministerul Administrației și Internelor (M.I.R.A.) și director al Serviciului de Protecție și Pază (S.P.P). În prezent, ocupă funcția de Secretar de Stat și șef al Departamentului Ordine și Siguranță Publică, din Ministerul Internelor și Reformei Administrative (M.I.R.A)

** Comisar șef dr. **Nicolae RADU** este absolvent al Academiei Naționale de Informații (A.N.I.), Facultatea de Psiho - sociologie, din cadrul Serviciului Român de Informații, dar și al Facultății de istorie, Universitatea „Hyperion”. Autor a 86 articole și a 8 cărți, comisar șef dr. Nicolae RADU a lucrat, între 2003-2006, în cadrul Ministerului Justiției, unde a înființat Serviciul de Expertiză Psihologică și Evaluare Profesională. Doctor în psihologie, cu preocupări în domeniul istoriei și antropologie sociale, deține un doctorat și în filologie, cu o temă de antropologie culturală. Din anul 2006, a îndeplinit funcția de șef al Centrului de Expertiză și Asistență Psihologică din Serviciul de Protecție și Pază (S.P.P). În anul 2007 a absolvit Colegiului Național de Apărare. În prezent este consilier în cadrul Ministerul Internelor și Reformei Administrative (M.I.R.A)

SYLLABUS DESIGN

Carmen ASTRATINEI*
Camelia ALIBEC*

The first part of this paper is an overview of the literature on syllabus design: defining syllabus design; the narrow approach vs. the broad approach; syllabus design vs. curriculum development; types of syllabuses-product-oriented and process-oriented.

Then steps in designing a course syllabus are presented, the emphasis being placed on the needs analysis (learner analysis and task analysis as guidelines for selecting the course content and for specifying the language skills required to carry out real-world communicative tasks), learning objectives, selecting and grading content and learning tasks. Next, a sample of maritime English Course syllabus will be presented in support of the learner-centered communicative approach. Finally, conclusions will be drawn on the benefits of applying the above mentioned approach to the course syllabus design.

1. Defining Syllabus

1.1. There are several conflicting views on what it is that distinguishes syllabus design from curriculum development. There is also some disagreement about the nature of the syllabus. Therefore it is possible to distinguish a broad and narrow approach to syllabus design

1.1.1. The narrow view draws a clear distinction between syllabus design and methodology. Syllabus design is seen as being concerned essentially with the selection and grading of content, while methodology is concerned with the selection of learning tasks and activities.

1.1.2. Those who adopt the broader view question this strict separation, arguing that with the advent of the communicative language teaching the distinction between content and tasks is difficult to sustain. Within this view, syllabus design is concerned with the 'what' of a language programme, and methodology with the 'how' we implement this programme. One document which gives a detailed account of the various syllabus components which need to be considered in developing language courses is *Threshold Level English* [van Ek 1975]. He lists the following as necessary components of a language syllabus:

- the situation in which the foreign language will be used, including the topics which will be dealt with;
- the language activities in which the learner will be engaged;
- the language functions which the learner will fulfill;
- what the learner will be able to do with respect to each topic;
- the general notions which the learner will be able to handle;

- the specific (top-related) notions which the learner will be able to handle;
- the language forms which the learner will be able to use;
- the degree of skill with which the learner will be able to perform [van Ek 1975: 8-9].

The next central question to be addressed is, 'Where does syllabus content come from?' In seeking answers to this question, we shall look at techniques for obtaining information from and about learners for use in syllabus design.

1. 2. Until fairly recently, most syllabus designers started out by drawing up lists of grammatical, phonological, and vocabulary items which were then graded according to difficulty and usefulness. The task of the learner was seen as gaining mastery over these grammatical, phonological, and vocabulary items.

During the 1970s, communicative views of language teaching began to be incorporated into syllabus design. The central question for proponents of this new view was, 'What are the linguistic elements which the learner needs to master?' This movement led in part to the development of English for Specific Purposes (ESP). Here, syllabus designer focused, not only on language functions, but also on experiential content (that is the subject matter through which the language is taught).

In recent years, a major trend in language syllabus design has been the use of information from and about learners. Assumptions about the learner's purpose in undertaking a language course, as well as the syllabus designer's beliefs about the nature of language and learning can have a marked influence on the shape of the syllabus on which the course is based. Learners' purposes will vary according to how specific they are, and how immediately learners wish to employ their developing language skills.

Techniques and procedures for collecting information to be used in syllabus design are referred to as needs analysis. Information will need to be collected, not only on why learners want to learn the target language, but also about such things as societal expectations and constraints and the resources available for implementing the syllabus. Broadly speaking, there are two different types of needs analysis used by language syllabus designers. The first of these is learner analysis, while the second is task analysis.

1.2.1. Learner analysis is based on information about the learner. The central question of concern to the syllabus designer is; 'For what purpose or purposes is the learner learning the language?'[Sample needs analysis survey forms can be found in **Nunan** 1985: 67-70 and **Nunan** and **Burton** 1985]. The information can serve many purposes, depending on the nature of the educational institution in which it is to be used. In the first instance, it can guide the selection of content. It may also be used to assign learners to class groupings. In addition, the data can be used by the teacher to modify the syllabus and methodology so they are more acceptable to learners.

Some syllabus designers differentiate between 'objective' and 'subjective' information. 'Objective' data is that factual information which does not require the attitudes and views of the learners to be taken into account. Thus, biographical information on age, nationality, home language, etc. is said to be 'objective'. 'Subjective' information, on the other hand, reflects the perceptions, goals, and priorities of the learner. It will include, among other things, information on why the learner has undertaken to learn a second language, and the classroom tasks and activities which the learner prefers

1.2.2. The second type of analysis, task analysis, is employed to specify and categorize the language skills required to carry out real-world communicative tasks, and often follows the learner analysis which establishes the communicative purposes for which the learner wishes to learn the language. The central question here is; 'What are the subordinate skills and knowledge required by the learner in order to carry out real-world communicative tasks?'(Dick and Carey 1978, describe a number of instructional analysis approaches which is used when an ordered sequence of behaviours is required to achieve a particular task and the

model developed by John Munby 1978 - the most sophisticated application of needs analysis to language syllabus design).

Criticisms of the early needs analysis work led to a change of emphasis, with a greater focus on the collection and utilization of 'subjective' information in syllabus design. This change in emphasis reflected a trend towards a more humanistic approach to education in general. Humanistic education is based on the belief that learners should have a say in *what* they should be learning and *how* they should learn it, and reflects the notion that education should be concerned with the development of autonomy and independent learning skills in the learner. Like most other aspects of language syllabus design, needs analysis procedures have attracted criticism from a variety of sources -from teachers who feel learner independence detracts from their own authority, from some education authorities who feel that syllabus decisions should be made by experts not learners, and by some learners themselves who feel that, if a teacher or institution asks for the learner's opinion, it is a sign that they do not know what they are doing.

Despite the criticism from various sources, the needs analysis technique and the involvement of the learners in course syllabus design, especially in ESP courses, has become a common procedure nowadays for both teachers and syllabus designers.

2. Types of syllabuses

David Nunan (1988) draws a distinction between product-oriented and process-oriented syllabuses. He claims that product syllabuses are those in which the focus is on the knowledge and skills which learners should gain as a result of instruction, while process syllabuses are those which focus on the learning experiences themselves.

2.1. Among the product-oriented syllabuses we will present briefly the synthetic and analytic as well as the functional-notional syllabuses as the most representative for this type of syllabuses.

2.1.1. Wilkins [1976:2] makes the following distinction between synthetic and analytic syllabuses: "A *synthetic language teaching strategy* is one in which the different parts of language are taught separately and step by step so that acquisition is a process of gradual accumulation of parts until the whole structure of language has been built up." In contrast with synthetic syllabuses, analytic syllabuses are organized in terms of the purposes for which people are learning a language and the kinds of language performance that are necessary to meet those purposes [Wilkins 1975:13]

2.1.2. Finocchiaro and Brumfit [1983:17] are in favour of the functional-notional syllabus which places the students and their communicative purposes at the centre of the curriculum. They list ten reasons for which this model should be adopted by syllabus designers. However, we may note that many of the criticisms which were made of grammatical syllabuses have also been made of functional-notional syllabuses.

Widdowson pointed out as long ago as 1979 that inventories of functions and notions do not necessarily reflect the way languages are learned any more than do inventories of grammatical points and lexical items. He also claims that dividing language into discrete units of whatever type misrepresent the nature of language as communication.

2.2. In recent years, some applied linguists have shifted focus from the outcomes of instruction, i.e. the knowledge and skills to be gained by the learner, to the processes through which knowledge and skills might be gained.

2.2.1. Despite some differences in practice, the principles underlying procedural and task-based syllabuses are very similar. In fact, they are seen as synonymous by Richards, Platt, and Weber (1985), who describe them both as follows: "...a syllabus which is organized around tasks, rather than in terms of grammar or vocabulary. For example the

syllabus may suggest a variety of different kinds of tasks which the learners are expected to carry out in the language, such as using the telephone to obtain information; drawing a map based on oral instructions; performing actions based on commands given in the target language; giving orders and instructions to others, etc. It has been argued that this is a more effective way of learning a language other than simply learning language items for their own sake."[Richards, Platt, and Weber 1985: 289].

The above proposals focus on learning processes rather than on the end products of these processes. This does not mean that all such syllabuses do not, at some stage, include a specification of what learners should be able to do as a result of instruction. However, if and when grammatical, functional, and notional elements are considered, this happens as a second-order activity.

3. Maritime English syllabus: content, structure and methodology

The linguistic content follows a multi-syllabus approach that integrates the three language systems (grammar, vocabulary and pronunciation) with practice of the four language communication skills (listening, speaking, reading and writing).

The maritime content includes generalized maritime topics, most of which will be relevant to all trainees, however, the instructor may want to adapt, extend or supplement the maritime topics to suit the particular needs of the trainees.

Core Section 1 consists of 21 units of content which are divided into three parts. At the end of each part (i.e. after every 7 units), there is a review unit to allow trainees the opportunity to revise and consolidate their learning to date. Each of the 21 units consists of 4 areas covering language systems and language communication skills. These areas are presented separately on the syllabus for ease of reference; however, it is important that they are not taught separately. The syllabus methodology is based on the principles of the Communicative Approach to language teaching. This approach meets the requirements of STCW 1995 (seafarers need to be competent in using English for professional purposes) in that it promotes practical, communicative competence in English.

Now we will present an extract from the Maritime English course syllabus.

Core Section 1: Elementary level English for all functions and levels

Competence: Use English in written and oral form

Knowledge, understanding and proficiency	Classroom hours	Self-study practice hours
1. Ask for and give personal data 1.1. Grammar: revise present Simple; pronouns 1.2. Vocabulary: adjectives of nationality 1.3. Phonology; question intonation 1.4. Communication Skills; listening, speaking, writing	12	4
2. Describe crew roles and routines 2.1. Grammar: Present Simple (question and negative form; third person singular); prepositions of time 2.2. Vocabulary: basic verbs; numerical information; alphabet 2.3. Phonology: word stress 2.4. Communication Skills: listening, speaking, reading, writing	15	4

3. Name types of vessels; describe parts of a vessel 3.1. Grammar: there is/are; articles; prepositions of place; possessives 3.2. Vocabulary: types of vessels; parts of a vessel 3.3. Phonology: word stress 3.4. Communication Skills; listening, speaking, reading, writing	14	4
4. Describe the location and purpose of safety equipment 4.1. Grammar: prepositions of place 4.2. Vocabulary: safety equipment 4.3. Phonology: word stress 4.4. Communication Skills: listening, speaking, writing	10	4

4. Conclusions.

As stated above, syllabus design is very important to grade and sequence the subject matter to be taught. No matter what type of syllabus approach is selected, the important thing is that the chosen model should reflect the learners' needs and should help the teacher achieve the objectives of the course.

Bibliography

1. **Dick, W.** and **Carey, L.** 1978. *The Systemic Design of Instruction*, Glenview: Scott Foresman.
2. **Finocchiaro, M** and **Brumft, C. J.** 1983. *The Functional-Notional Approach: From theory to Practice*. London: Oxford University Press.
3. **Munby, J.** 1978. *Communicative Syllabus Design*. Cambridge: CUP.
4. **Nunan, D.** 1985. *Language Teaching Course Design: Trends and Issues*. Adelaide: National Curriculum Resource Centre.
5. **Nunan, D** and **Burton, J.** *Using Learner Data in Designing Language Courses: Workshop Guide*. Adelaide: National Curriculum Resource Centre.
6. **Richards, J., Platt T.,** and **Weber H.** 1985. *A dictionary of Applied Linguistics*. London: Longman.
7. **van Ek, J.** 1975. *Threshold Level English*. Oxford: Pergamon.
8. **Widdowson, H., G.** 1979. *Explorations in Applied Linguistics*. London: Oxford University Press.
9. **Wilkins, D.** 1976. *Notional Syllabuses*. London: Oxford University Press.

* Carmen Astratinei, lect. univ. dr., Academia Navală "Mircea cel Bătrân", Constanța, Fulgerului nr. 1, tel. 0241 626200, e-mail: Carmen_astra@yahoo.com.

* Camelia Alibec, lect. univ. drd., Academia Navală "Mircea cel Bătrân", Constanța, Fulgerului nr. 1, tel. 0241 626200, e-mail: cami_alibec@yahoo.com.

OCCIDENTALIZAREA ȘI MODERNIZAREA ROMÂNIEI

Mirela ATANASIU*

After almost two decades of post-communist transition, Romania, finally, reached to mature-age learning to pass over the totalitarianism to a democratic regime. It realized that the integration into the most powerful structures existing nowadays in the world will make it powerful at its turn and if it helps them to accomplish their goals will be able to fulfil its one. Consequently, after it made the beginning and accomplished the acquis reached full member in the European Union after in 29 March, 2004 got into NATO as an allied state.

Today, Romania must confront some new challenges: to benefit from the membership of NATO and EU. At their turn, presently, EU and NATO are entities in a dynamic transformation and institutional reform process owed to the continuously changing international security environment.

Romania and Bulgaria's integration in NATO opened the future possibility for assimilation of the Balkan area into a prospere and stable Europe. Simultaneously, the NATO-EU Initiative in the border security field represents an important step for region's stabilization.

In this regard, the future Romania's profile and behavior must valuate the existent oportunities into the European and Euro-Atlantic framework to promote some coherent policies, having as an objective to continue and deepen the Romanian society modernization process involving the economic and institutional strengthen as well as its citizens' life standards growth.

For being able to analyse the Romanian society inner modernization aparatus we should figure an image for the way the Romanian society evolved and the influences it had, for the politic culture development and its forms in Romania after the totalitarian regime.

A serie of political, economic, security and cultural problems from our country's zone of interest could benefit by an efficient approach in an homogene framework, creating the viable mechanisms to cooperate regionally and sub-regionally but even globally.

The modernization process is an anavoidable and dynamic one. Our society, as we know, contains the germs of a new change which whatever we perceive we can't avoid. Modernity is a physic permanent of being where the ireversible change can be decribed at all the levels, from the political, social, military, economic, scientific to the pshychological one.

România a luptat dintotdeauna, așa cum a putut sau i s-a impus pentru a-și păstra valorile naționale: independența, suveranitatea, integritatea și unitatea teritoriului și cetățenilor săi, așa cum se stipulează și în normativele statului de drept¹.

După 18 ani de tranziție post-comunistă, România a ajuns în final la vârsta maturității învățând să treacă de la totalitarism la un regim democratic. A înțeles că integrarea în structurile cele mai puternice existente în prezent în lume o vor face mai puternică pe ea însăși și că, ajutându-le pe acestea să își îndeplinească scopurile și le va îndeplini pe cele proprii. În acest sens, după ce a realizat demersurile și a îndeplinit criteriile de aderare a ajuns membru deplin în Uniunea Europeană, după ce, la 29 martie 2004, a pășit în NATO ca stat aliat.

În prezent, România trebuie să facă față unor noi provocări legate de valorificarea calității de membru al UE și NATO. La rândul lor, în prezent, UE și NATO sunt entități aflate într-un dinamic proces de transformare și reformă instituțională ca urmare a mediului internațional de securitate.

În acest context, profilul și conduita viitoare a României trebuie să valorifice oportunitățile existente în cadrul organizațiilor europene și euro-atlantice, în scopul promovării unor politici coerente, având ca obiectiv continuarea și aprofundarea procesului de modernizare a societății românești, implicând atât consolidarea economică și instituțională, cât și creșterea standardelor de viață ale cetățenilor săi.

1. Conceptele de „occidentalizare” și „modernizare”

Opinia mea este că politologii Occidentului, fac o greșală istorică majoră să se pună semnul egalității între „occidentalizare” și „modernizare”. Argumentul forță al acestui reproș a fost găsit, la noi, de Horia-Roman Patapievici, care, după ce a argumentat că occidentalizarea, capitalismul de tip liberal, ar avea valori universale și universalizabile și-a reprojctat argumentația sub orizont antropologic și a constatat că omul de tip liberal a fost produs decât în spațiul civilizației occidentale (prin tradiția moralei religioase, în primul rând). În alte spații culturale, civilizația Occidentului liberal poate fi exportată/importată dar acest transfer se va face în deplina absență a omului de tip liberal. Ceea ce va duce la *modernizare*, dar nu și la o autentică *occidentalizare*. Unde nu e tipologie umană cu profil liberal, nu va fi occidentalizare, dar poate fi modernizare.

Ce fel de modernizare? Întrebarea e cu atât mai gravă și mai complexă dacă modernizarea unei țări are de armonizat o regiune occidentalizată mental, antropologic (pragmatismul liberal transilvan) și regiuni non-occidentalizate (pragmatismul patrimonial, conservator, al fostului Regat).

România e țara aceasta. Paradoxul românesc face însă ca problema, sub raport politic, să fie inversată: fostul Regat a avut un puternic partid liberal, în vreme ce Transilvania a avut o tradiție politică în afara axei liberalism-conservatorism, pe axa problemei naționale. Problema Națională (ațâțată mental prin tactici manipulative) face ca nici în prezent liberalismul de partid să nu fie preocuparea majoră a ardelenilor. Așadar, Transilvania va redeveni izvor de liberalism politic și prin urmare de bunăstare numai dacă problema națională se va vărsa, toată, în mare? Comunitatea europeană să fie numele acesteia? Aici, intervin opțiunile cu valoare istorică. Numai două par a fi viabile pe masa de joc a contextului actual. Altele n-au fost inventate încă. Opțiunile sunt federalizarea țării sau devoluția regiunii transilvane.

Federalizarea va crea mai multe probleme decât ar vrea să rezolve. Fostul Regat va deveni, probabil, ceea ce este Sudul italian în raport cu Nordul: sărăcie și mafiotism. Devoluția ar reproduce problema națională pe teritoriul noului parlament transilvan, dar cu un UDMR care ar urca de la 7% la 20% și ar arbitra orice formulă de guvernământ și la această

¹ **Constituția României** modificată și completată prin Legea de revizuire nr. 429/2003, publicată în Monitorul Oficial al României, Partea I, nr. 758 din 29 octombrie 2003 (art. 1, 2 și 4).

problemă să adăugăm și valoarea de precedent creată de declararea unilaterală a independenței provinciei Kosovo pe care ar puteau invoca unii pentru a demara acțiuni în dezavantajul țării noastre.

Trebuie inventată o a treia opțiune. Una care să combine prejudecata statului național cu o descentralizare concepută pe zone de dezvoltare. Există opinii că România este împărțită în opt regiuni, care au avantajul că nu sunt conturate pe frontierele fostelor provincii istorice. O asemenea reorganizare teritorială ar face ca județele de azi să devină ceea ce erau plasele în fostele județe interbelice. Am obține o stratificare județe-regiuni-stat. Descentralizarea pe conturul celor opt regiuni ar trebui să fie astfel concepută încât politica bugetară a statului să țină cont de contribuția procentuală la PIB a fiecărei regiuni, afacerile locale (regionale) să fie reglementate numai de legile statului, iar bugetele locale să fie lăsate în subordinea legislației locale. Am avea opt regiuni independente economic față de centrul statului, Bucureștiul, care s-ar administra, el însuși, ca o regiune independentă. Proiectele de anvergură națională ar fi luate în discuție de cele opt regiuni. Alte proiecte, europene, ar fi de asemenea, luate în discuție de aceleași regiuni.

Dezavantajul major, aparent, al acestei reorganizări administrativ-teritoriale ar fi creșterea birocrăției și a cheltuielilor bugetare pentru întreținerea acestei aparatului funcțional și „funcționar” de stat. În fapt, ar trebui să se nască concurența întru bunăstare între regiuni, concurența pentru acaparea unui procent cât mai bun din buget și concurența pentru obținerea de proiecte naționale și europene. Cheltuielile prea mari cu birocrăția n-ar asigura o poziționare favorabilă în acest joc al concurenței inter-regionale.

În fapt, o nouă reorganizare administrativ-teritorială a țării apare ca soluție și dacă problema căreia i se caută rezolvarea este aceea a tuturor românilor: "Cum să organizăm premisele unui nou ciclu de modernizare și dezvoltare?". Se știe acum că actorii politici ai României interbelice au comis două greșeli majore: au confundat modernizarea cu occidentalizarea și n-au ținut cont de specificul istoric (civilizațional) al regiunilor transilvane. O mai bună regionalizare administrativ-teritorială cuplată cu o descentralizare drastică are șanse reale să repare cele două greșeli devenite în timp prejudecăți mentale.

Care ar fi limitele de jos ale acestei descentralizări? Consiliile regionale care ar funcționa ca niște parlamente locale, cu drepturi depline asupra fixării și colectării de taxe și impozite locale (altele decât cele naționale).

1.1. Istoria românității între occidentalizare și modernizare

Toynbee susține că trecerea de la o civilizație la alta, considerată superioară (altfel aculturația nu-și are sens), este asociată întotdeauna cu înflorirea unei religii superioare. Occidentalizarea fostului spațiu bizantin, cel al lumii ortodoxe, contrazice asemenea lege. Condițiile sunt, de astă dată, cu totul speciale. Lumea ortodoxă este tot creștină. Unii vor putea trage de aici concluzia că ortodoxismul este inferior catolicismului sau protestantismului, ceea ce este o eroare de proporții. De altminteri, concluzia s-a și tras demult și a venit chiar din conștiința aversiunii creștinilor occidentali față de schismatici. În realitate, schismaticii erau chiar catolicii, care au trebuit să suporte și alte schisme în sânul lor, cea mai importantă dintre acestea fiind Reforma. Reculul civilizațional răsăritean nu se datorează inferiorității ortodoxiei ca religie, ci unor împrejurări istorice speciale. *De facto*, ortodoxia a conservat nucleul primar al creștinismului, deci aici este de găsit creștinismul desăvârșit al epocii de mare înflorire civilizațională a Bizanțului, când Apusul catolic era semibarbar, cum recunosc cercetătorii obiectivi ai spațiului bizantin.

Premisele unei reunificări actuale a Bisericilor creștine se bazează și pe această recunoaștere a plinătății ortodoxiei ca punct arheic al creștinismului. Altele sunt pricinile complexului întâzierii Răsăritului: căderea Bizanțului sub tirania otomană (care a frustrat Bizanțul de o autentică fază imperială, aruncându-l direct în decădere) și deformarea

sistemului bizantin de către panslavism, fenomenul de esență asiatică fiind principalul obstacol în înflorirea civilizației creștine răsăritene.

Astfel, civilizația bizantină a fost stopată în evoluția ei tocmai în perioada când în Europa, prin cetățile italiene, se produce Renașterea. Nu întâmplător, adevărata descoperire a Occidentului în Țările Române se realizează legat tocmai de momentul renaștivist al Europei, coroborat cu briza de libertate națională adusă de Revoluția de la 1848. Consecință: masiva aculturație a Țărilor Române nu s-a petrecut condiționată de convertirea răsăritenilor la catolicism și asta fiindcă nu era nici o incompatibilitate de fond între cele două Biserici surori. Încercarea de uniatisim și de infiltrare a catolicismului sau protestantismului în spațiul ortodox a fost un fenomen marginal, cu mult exagerat ca importanță de către cei interesați. Remarcabila întâlnire dintre Orient și Occident în prima jumătate a secolului al XIX-lea s-a datorat existenței unui fenomen comun, aflat cu un pas mai înainte în Occident, la cumpăna dintre iluminism și romantism, când Europa a desăvârșit proiectul națiunilor.

În contextul naționalismului pașoptist, biserica, în postura ei de instituție, se afla marcată de două tendințe degenerative din politicile imperiale răsăritene: tendința pravoslavnică, de care era legată prin fire vizibile în predominanța alfabetului chirilic, deci a curentului imperial slavizant, iar dinspre centrul ortodox constantinopolitan de celălalt curent, grecizant-fanariot, averile mănăstirești fiind concentrate spre aceștia. Nu întâmplător, renașterea românească va fi posibilă prin eliminarea scrierii chirilice și prin secularizarea averilor mănăstirești. Contradicția, așadar, era între caracterul național al ortodoxiei românești și politica instituției bisericești, care coincidea cu a sistemului politic moștenit de la fanarioți peste care, după revenirea domniilor pământene, s-a interpus influența rusească din perioada Regulamentelor Organice, sub impulsul celor din urmă inițiindu-se o aculturație occidentală administrativă, dar hibridată nefericit de interesele imperiale rusești. Este ceea ce explică filiera masonică occidentală a naționalismului pașoptist, coincident cu larga mișcare a națiunilor în Europa romantică.

Fără înțelegerea fenomenului pașoptismului românesc nu se poate înțelege crearea României moderne. Revoluția de la 1848 mai dovedește ceva: *singurele revoluții care pot reuși în istoria umanității sunt cele spirituale*. Prima care a reușit în spațiul european și a creat, propriu-zis, Europa, este cea creștină. A doua revoluție, rezultată din prima, este cea a creării națiunilor. Aceasta a început o dată cu Renașterea și s-a încheiat în secolul al XX-lea.

Revoluția pașoptistă are o dublă față: una a eșecului, alta a biruinței. Eșecul e legat de partea materială, socială. Pașoptiștii au fost repede anihilați și, cei mai mulți dintre ei, exilați. Biruința, în schimb, este cea spirituală. Din acest punct, se poate vorbi de românitare și de România. Pașoptiștii trăiesc atât de intens sentimentul românesc al ființei, încât lor le datorăm totul pentru existența României moderne.

În 1918, europeanizarea României devenea deplină. Idealul românității pașoptiștilor se vedea împlinit.

1.2. Direcții de modernizare în perioada interbelică și post-belică

Perioada interbelică a cunoscut confruntarea acerbă a două direcții, confruntarea desfășurată pe plan cultural și politic. A rezultat o combinație de modernism și tradiționalism ce caracterizează România în toată această perioadă: o țară europeană ca spirit general, în dezvoltare, cu o cultură promițătoare și în același timp dominată de tradiții și obiceiuri autohtone, dar mai ales de sindromul numit "balcanism" – materializat prin practici politice și economice incorecte, prin injustiție și nepotism, prin existența și conflictul unor clase sociale fundamental diferite, beneficiare de tratamente inegale.

Aceste probleme grave au alimentat din plin evoluția unor curente extremiste, mai ales cel al naționalismului de extremă dreapta, manifestat prin Mișcarea Legionară. În același timp cu creșterea tensiunilor politice, în Europa Răsăriteană a exista o extraordinară înflorire

culturală, unde “*tinerii intelectuali puneau cu fervoare bazele unor noi curente filosofice și artistice*”². Bucureștiul era din acest punct de vedere o capitală europeană, un centru cultural, puternic, influent.

Structura economică a țării, cu precădere rurală și dotată cu o industrie slabă nu se pretează deloc la o răspândire pe scară largă a marxismului. În perioada antebelică a prin propaganda egalitaristă și ideologia socialistă în rândurile claselor sociale defavorizate, cum ar fi cei săraci, țărani sau ceferiști, sau cei de altă naționalitate, persecutați de sistem și confrunțați cu naționalismul celorlalți români.

1.3. Cultura politică în societatea românească postcomunistă

Pentru a putea analiza resorturile interioare de modernizare a societății românești, trebuie să conturăm o imagine a ceea ce înseamnă cultură politică și felul în care aceasta se manifestă în România după căderea regimului totalitar.

Termenul de “cultură politică” este unul de dată recentă, chiar dacă încă din antichitate se întâlnesc preocupări pentru studiul acestei laturi psiho-sociale. De fapt, teoriile din studiul culturii politice a diverselor societăți au la bază conceptele fundamentale elaborate de Gabriel Almond și Sidney Verba în lucrarea “Cultura civică”, concepte precum cultură politică de tip patriarhal, de dependență și participativă. Un alt contribuitor al domeniului este Maurice Duverger, care distinge trei dimensiuni ale culturii politice: cognitivă, afectivă și apreciativă. Trebuie remarcat faptul că la nivel societal sau individual nu sunt folosite aceste tipuri în formă pură, ci sunt hibrizi ai combinării acestora.

Cultura politică este evident o componentă a culturii în general și se referă la modul în care o societate își internalizează atitudinile, sentimentele, credințele față de un anumit sistem politic. De asemenea, cultura politică indică gradul de cunoaștere și creativitate în domeniul organizării și conducerii politice a societății. N-ar putea exista societăți fără cultură politică.

De asemenea, se face distincția între cultura politică și cea cultural civică. Aceasta din urmă reprezintă cultura politică a societății ce trăiește într-un regim democratic și are ca referință fundamentală implicarea cetățenilor în procesul politic, prin instituțiile democratice create în acest sens. Însă, aceste forme de mobilizare ale cetățenilor și actorilor sociali sunt caracteristice democrațiilor occidentale, pentru că acestea “*sunt fundamentate pe concepția conform căreia politica provine de la poporul suveran, ... au adoptat principii de funcționare și moduri de organizare care încurajează puternic membrii societății civile să intervină în treburile publice, în calitate de cetățeni activi*”³.

Spre o astfel de societate trebuie să se îndrepte și România, spre o societate deschisă, democratică, unde cetățenii trebuie să-și ia angajament civic, în sensul participării active în viața publică și urmărirea binelui comun.

Începând cu a doua jumătate a secolului al XIX-lea, România încearcă să importe modelul statal occidental. Este așa-numita epocă a “sincronismului” european, care, deși a avut numeroși opozanți, s-a perpetuat până aproape de cel de-al doilea război mondial. Cultura, instituțiile, civilizația, toate se dezvoltă prim imitație și adaptare, în strânsă legătură cu partea vestică a continentului european.

Se consideră esențial pentru succesul democrației apariția și consolidarea societății civile. În România, societatea civilă este la nivel embrionar, chiar dacă avem de-a face cu o răspândire foarte mare a sindicatelor, a ONG-urilor și a altor tipuri de asociații. Sunt necesare două condiții pentru a putea spune că un cetățean a devenit activ și face parte din societatea civilă: “*alfabetizarea politică minimală*”⁴, ce se referă la cunoștințe minimale de istorie și

² Vladimir Tismăneanu, **Reinventarea politicului. Europa Răsăriteană de la Stalin la Havel**, Editura Polirom, Iași, 1999, p. 35.

³ Denni Bernanrd, Lecomte Patrick, **Sociologia politicului**, vol. II, Editura Eikon, Cluj, 2004, p. 5.

⁴ Hermet Guy, **Cultură și democrație**, Editura Pandora M, București, 2002, p. 171.

politică ale fiecărei persoane și “*dobândirea regulilor unei conduite democratice veritabile, la nivelul comportamentelor cât și la nivelul valorilor morale*”⁵. Cetățeanul trebuie să fie conștient că deține drepturi, dar și obligații, iar una dintre obligații este aceea a comportamentului activ și responsabil în materie de politică.

Din punctul de vedere al culturii politice, putem concluziona că societatea românească încă deține rămășițele epocii precedente, vizibile în pasivitatea față de domeniul politic, de treburile cetățenești. În general, membrii societății sunt orientați doar către procesele de “output” ale sistemului politic, adică “*procesele prin care politicile guvernamentale sunt aplicate și impuse*”⁶, iar orientările către obiectele de “input” (fluxul de cereri dintr-o societate înspre corpul politic și conversia acestor cereri în politici administrative) și perceperea sinelui ca participant activ sunt foarte scăzute.

2. România – Uniunea Europeană

După evenimentele istorice din 1989, din centrul și estul Europei, Uniunea Europeană a început să accepte treptat ideea unei lărgiri prudente către est. Rămâne totuși incontestabil faptul că țările candidate din Europa Centrală și de Est sunt mai sărace decât statele membre existente atunci. Astfel, PIB-ul mediu pe locuitor al celor zece țări asociate era în 1995 de 32% din media UE. Mai mult, prezintă o înclinație puternică spre agricultură și infrastructuri inadecvate. Cele 15 țări membre ale Uniunii Europene în anul 1995 sunt în medie la jumătate pe planul ponderii agriculturii în PIB și de 2,5 ori mai bogate decât cele patru țări ale Acordului de la Vișegrad (Polonia, Ungaria, Cehia, Slovacia).

Intrarea în Uniunea Europeană consacră, în mod oficial, revenirea României într-un trend istoric de modernizare și occidentalizare care a început la mijlocul secolului XIX-lea, odată cu fondarea statului modern român în 1859, trend întrerupt de perioada hegemoniei sovietice asupra Europei centrale și de est.

Coordonatele geostrategice favorabile ale României pot contribui pozitiv la politica UE în zona Balcanilor și regiunea Mării Negre, permițând UE securizarea graniței estice și consolidarea puternică a Politicii sale de Vecinătate.

Totodată, așa cum arată ultimul barometru european, românii se află printre cei mai puternici susținători ai Uniunii Europene.

2.1. Coordonate ale modernizării

Oportunitățile deschise de alăturarea la pulsul european au o gama largă de manifestare. Acestea necesită modernizarea infrastructurilor fizice, adaptarea sistemului educațional la cerințele europene (ex.: Tratatul de la Bologna), revigorarea cercetării științifice și inovării, în același timp cu punerea în practică a legităților economice bazate pe parteneriatul între mediul de afaceri, universități și institutele de cercetare, restructurarea fundamentală a agriculturii și impulsivitatea dezvoltării rurale, precum și consolidarea capacității instituționale și administrative pentru a fi în măsură să gestioneze procesul de modernizare.

În acest sens, România are șansa să continue proiectele privind dezvoltarea durabilă⁷ dar și cele referitoare la protecția mediului și realizării unei economii competitive în măsură să facă față climatului concurențial din UE și globalizării. De asemenea, prin calitatea de stat membru al UE, România își validează susținerea pentru principiile și valorile fundamentale ale Uniunii: solidaritatea, consensualitatea și spiritul de compromis.

⁵ Idem.

⁶ Almond Gabriel A., Verba, Sidney, **Cultura civică. Atitudini politice și democrației în cinci națiuni**, C.E.U. Press, Editura DuStyle, București, 1996, p. 47.

⁷ **Strategia de dezvoltare durabilă a României**, 2004

Principalele sectoare care vor beneficia de procesul de modernizare indus de apartenența la UE pot fi grupate pe câteva mari domenii, după cum urmează:

- Consolidarea modelului de dezvoltare socio-economică a României;
- Dezvoltarea infrastructurii și a capitalului uman;
- Aprofundarea reformelor economice;
- Consolidarea administrativă și instituțională;
- Consolidarea statului de drept, inclusiv a justiției și a domeniului afacerilor interne.

În domeniul consolidării modelului de dezvoltare socio-economică a României, integrarea în UE, oferă României ocazia de convergență cu statele membre ale Uniunii Europene, în termeni de standarde sociale, bunăstare și conduită instituțională și de bunăstare individuală a cetățenilor săi.

2.2. Obiective economice

Din perspectiva economică, convergența cu UE presupune menținerea unui ritm de creștere economică mai ridicat decât media comunitară, după modelul de recuperare parcurs de Irlanda după aderarea la UE în 1973. Acest model de dezvoltare ar trebui să asigure promovarea sectoarelor economice cu valoare adăugată și creșterea ponderii sectoarelor bazate pe cunoaștere. În acest sens, dezvoltarea avantajelor competitive trebuie să țină seamă de tendințele europene și de procesul de globalizare în ansamblu. De asemenea, vor trebui încurajate și stimulate sectoarele capabile să valorifice avantajele și oportunitățile oferite de piața internă. Din această perspectivă, experiența statelor membre care au atins deja convergența cu UE arată că succesul este garantat dacă se va pune accent pe dezvoltarea infrastructurilor care să susțină dezvoltarea sectoarelor economice, în funcție de situația pieței interne a UE și/sau a pieței globale. Dezvoltarea infrastructurilor (transporturi, mediu, telecomunicații și energie) are avantaje pe termen lung, dar și avantaje economice pe termen mediu, în sensul că investițiile majore realizate sunt generatoare de creștere economică și conduc la dezvoltarea de activități economice conexe.

Dezvoltarea capitalului uman (prin educație, formare profesională, învățare continuă, întărirea legăturii dintre cercetare dezvoltare și inovare, politici eficiente de sănătate publică, politici sociale și ocupaționale moderne) reprezintă o premisă fundamentală pentru a asigura durabilitatea creșterii economice și pentru a avea o populație educată, performantă și adaptată cerințelor UE și globalizării. Astfel, capitalul educațional al populației este „cheia de boltă” pentru dezvoltarea economică și socială⁸.

România dispune de importante resurse naturale și un capital uman apt de performanță, de capacități productive potențial competitive, de o poziție geografică de intersecție a fluxurilor internaționale de comerț. Toate aceste avantaje comparative oferă numeroase oportunități atractive pentru capitalul occidental. Decisive sunt acum depășirea stării de economie slab structurată instituțional, articularea funcțională a noilor mecanisme, promovarea de politici clare și coerente, care să reorienteze energiile societății spre obiectivele autentice ale prosperității personale și generale.

Obiectivul general al politicii economice românești vizează întărirea competitivității, pârgurile prin care se va realiza acest obiectiv fiind: cultivarea și consolidarea unui mediu de afaceri viabil și deschis, bazat pe un cadru legal stabil și coerent; accelerarea și aprofundarea ajustărilor structurale; promovarea investițiilor intangibile (investiții în capital uman, cercetare-inovare, calitate etc.); susținerea dezvoltării cooperării industriale și a IMM-urilor; dezvoltarea serviciilor.

⁸ **Strategia națională de dezvoltare economică a României pe termen mediu**, adoptată de Guvernul României la 16 martie 2000.

În plus, în condițiile extinderii Uniunii Europene, România are de ales între a rămâne o insulă arhaic-tradițională, cu modele culturale și relații de producție pe măsură, sau a se integra într-un spațiu reglementat de standardele democrației și civilizației occidentale, cu opțiuni culturale și relații de producție progresiste.

2.3. Vulnerabilitățile identificate ca potențiale surse de risc sunt atât de natură economică, cât și politico-socială sau cu impact social major.

Vulnerabilitățile economice, cele mai importante pot fi considerate:

- Intrările de capital extern și riscurile asociate. În acest sens, un rol important îl joacă sectorul bancar românesc, care într-un procent destul de ridicat este gestionat în mod direct sau indirect de către coproprietarii străini ai băncilor care activează în România.

Infuziile de capital străin speculativ în mediul economic românesc pot provoca crize economice și financiare, în condițiile unor evoluții bruște a acestora.

- În contextul integrării, IMM-urile sunt mai expuse la numeroasele schimbări din mediul de afaceri, provocate de restructurarea economică. În special, vor fi afectate IMM-urile din domeniile unde acquis-ul comunitar prevede obligativitatea implementării standardelor de mediu, calitate, igienă, securitate a produselor, normelor de protecție a muncii.

Pentru a elimina aceste riscuri, atragerea investițiilor nespeculative de capital străin presupune creșterea productivității și competitivității produselor și serviciilor din România și dezvoltarea unei dinamici crescute în ceea ce privește exportul de mărfuri și produse cu valoare adăugată mare.

- Vulnerabilități cu impact social. O vulnerabilitate de acest gen, dar care în general este atribuită mediului economic, este reprezentată de stadiul restructurării sistemului energetic.

Costul utilităților și randamentul sistemelor de producere, transport și distribuție depind de definitivarea unor proiecte guvernamentale ce vizează privatizări și politici de adaptare a prețurilor practicate pe piață.

- Vulnerabilități politico-sociale. Reforma din domeniul justiției și lupta împotriva corupției derulează într-un ritm care necesită mai mult timp pentru implementarea robustă a standardelor UE specifice acestor domenii.

Maniera în care va fi gestionat și implementat procesul de reformă din sectorul asigurărilor sociale de stat este esențială pentru fezabilitatea, robustețea și sustenabilitatea mecanismelor de coeziune socială.

Realizările macroeconomice din ultima perioadă au făcut ca punerea în practică a măsurilor economice prevăzute să se materializeze în reducerea semnificativă a influenței factorilor cu potențial perturbator din economie și în instaurarea unui climat de stabilitate macroeconomică. Proiecțiile economice pe termen mediu sunt pozitive, asigurând o creștere economică solidă și de durată.

2.4. Obiective de securitate pentru Europa, implicite pentru România

Securitatea reprezintă o problemă esențială a existenței societății umane, iar definirea sa este un subiect foarte important în documentele oficiale ale multor organizații internaționale.

Uniunea Europeană nu mai este amenințată, în prezent, de conflicte de tip clasic, în schimb se confruntă din ce în ce mai frecvent cu o serie de amenințări asimetrice, greu predictibile și mult mai greu de contracarat. Trei dintre aceste tipuri de amenințări se impune a fi marcate în mod special:

- *Terorismul internațional*, care reprezintă o amenințare strategică. Acest nou tip de terorism este legat de mișcări religioase fundamentaliste care au cauze deosebit de complexe.

Dincolo de riscurile imediate, terorismul amenință deschiderea și toleranța specifice societăților democratice. Noul tip de terorism diferă de cel din deceniile precedente deoarece pare a fi interesat de utilizarea violenței nelimitate și de producerea de pierderi masive. Pentru acest tip de terorism, exemplificat de rețeaua Al-Qaeda, Europa este atât o țintă, cât și o bază de lansare a atacurilor.

- *Proliferarea armelor de distrugere în masă* reprezintă o altă importantă amenințare la adresa păcii și securității țărilor și popoarelor din UE. În prezent are loc o diseminare periculoasă a armelor de distrugere în masă, mai ales în zona Orientului Mijlociu. Prin intermediul acestor arme un grup terorist de mici dimensiuni poate provoca pierderi care anterior nu puteau fi cauzate decât de armate ale unor state naționale.

- *Existența unor structuri statale slabe (failed states) și amplificarea crimei organizate.* În unele state sau regiuni precum Somalia, Liberia, Afganistan, Bosnia și Herțegovina, Serbia și Muntenegru, Kosovo etc., dezorganizarea instituțională, corupția la nivel înalt, conflictele civile și accesul la arme au determinat întărirea pozițiilor crimei organizate. Aceste situații sunt amenințări la adresa securității, prin sprijinirea traficului de droguri, a celui de ființe umane și a terorismului⁹.

Aceste tipuri de amenințări la adresa securității Europei sunt localizate și în Balcanii Occidentali, Europa Răsăriteană și Asia Centrală.

Ca răspuns la aceste noi pericole, state Europei, în primul rând cele cu potențial economic și militar semnificativ, au în vedere noi principii de organizare a securității regionale și globale bazate pe democrație, guvernare eficientă și respectarea legilor. Democrația, guvernarea eficientă și respectarea, legilor, în calitate de noi principii ale securității globale, presupun ca relațiile dintre state să țină cont de existența unor interese divergente, fără a face apel la utilizarea forței ca metodă de rezolvare a conflictelor.

Prioritățile de definire a unui cadru stabil și pașnic de dezvoltare a statelor cuprind mai multe procese de reșezare a raporturilor de forțe pe plan mondial:

- procesul de cristalizare și manifestare a ***Europei ca un centru de putere și stabilitate***;

- definirea unor noi dimensiuni ale *relațiilor dintre Uniunea Europeană și NATO*, pe de o parte, și între aliații europeni și SUA în cadrul NATO, pe de altă parte;

- corelarea intereselor vitale ale statelor democratice din întreaga lume.

În acest context, devine tot mai evident faptul că interesele și obiectivele de securitate ale statelor pot fi realizate doar prin cooperare internațională efectivă și eficientă.

Europa poate aduce în acest context, atât direct, cât și indirect, un plus de stabilitate, deoarece riscurile apariției unei confruntări militare tradiționale pe continentul european s-au diminuat semnificativ. Interesele și obiectivele de securitate actuale ale statelor europene favorizează cooperarea și solidaritatea. Mediul de securitate internațional este influențat pozitiv de procesele de integrare europeană și euroatlantică.

Prin această abordare, Uniunea Europeană poate contribui semnificativ la realizarea unui sistem de securitate multilateral care să permită edificarea unei lumi mai prospere, mai echitabile și mai sigure.

3. România – Organizația Tratatului Nord-Atlantic

Odată cu admiterea României ca stat membru cu drepturi depline în NATO, politica de apărare națională dobândește un caracter pro-activ mai pronunțat. Ca o consecință, responsabilitățile României nu se mai limitează la politici care asigură apărarea teritoriului

⁹ Mureșan L., et all, **Politica europeană de securitate și apărare – elemente de influențare a acțiunilor României în domeniul politicii de securitate și apărare**, București 2004.

național ori la diplomația preventivă și la politici care promovează ofensiv interesele României și care sprijină stabilitatea globală în orice regiune în care NATO are misiuni¹⁰.

În consecință, pentru acest prim deceniu al secolului al XXI-lea obiectivele politicii de apărare a României sunt:

- consolidarea statutului României ca stat membru NATO și UE și dezvoltarea unui profil strategic adecvat în cadrul acestor organizații;

- continuarea reformei organismului militar pentru dezvoltarea unei capacități de apărare credibile, moderne și eficiente;

- întărirea controlului civil și democratic asupra armatei și perfecționarea mecanismelor de realizare a acestuia, în conformitate cu principiile și valorile democrației constituționale;

- consolidarea statutului României de contributor la securitatea regională și globală.

În concordanță cu poziția geostrategică a României în spațiul sud-est european – țară de frontieră a NATO și a Uniunii Europene – politica de apărare națională are ca obiectiv apărarea și promovarea intereselor vitale ale României, precum și participarea activă a țării noastre la asigurarea securității zonelor de interes NATO și UE. În acest sens, Guvernul României are în vedere realizarea următoarelor ținte:

- dezvoltarea capacității instituționale și combative a structurilor militare;

- înzestrarea armatei și logistica în raport cu misiunile de securitate și apărare colectivă;

- participarea la politica europeană de securitate și apărare;

- participarea la realizarea obiectivelor Pactului de Stabilitate în Europa de Sud-Est, menținerea stabilității în zona Caucazo-Caspică a Mării Negre a Balcanilor;

- lupta împotriva terorismului;

- continuarea programelor de reconversie și de perfecționare a managementului resurselor umane;

- dezvoltarea relațiilor civili-militari.

Continuarea procesului de reformă a armatei depinde de resursele financiare ale țării, de capacitatea instituțională a Ministerului Apărării de a implementa politici, precum și de corelația acestor politici cu măsurile de reformă economică și capacitatea instituțională a altor ministere și agenții de a-și îndeplini în timp funcțiile cu care au fost investite. Având în vedere aceste cerințe de ordin instituțional, cheltuielile militare anuale au o pondere de 2,38% în Produsul Intern Brut, nivel ce va fi menținut în intervalul 2005-2008¹¹.

Astfel, România trebuie să își dezvolte propriul său profil strategic în condițiile unei stabilități politice interne și ale unei dezvoltări economice reale, să participe la efortul de apărare colectivă în cadrul NATO și la construcția dimensiunii militare a UE, precum și la întreaga gamă de misiuni pentru îndeplinirea angajamentelor de cooperare și parteneriat asumate pe plan internațional.

În domeniul dezvoltării capacității instituționale se vor adopta următoarele politici:

- dezvoltarea capacității operaționale a elementelor componente ale sistemului național de apărare: forțe armate, servicii de informații, ministere, care trebuie să fie apte să ofere opțiuni, soluții fundamentale de acțiune pentru noile provocări la adresa securității și apărării naționale;

- îmbunătățirea managementului resurselor umane – formare profesională și formare profesională continuă prin implementarea de programe care au drept scop creșterea gradului de profesionalizare a personalului armatei. Concomitent, se va acorda atenție creșterii calității învățământului militar (sistemului educațional militar

¹⁰ Carta albă a securității și apărării naționale, Guvernul României, București, 2004.

¹¹ Idem.

- instituționalizat), precum și extinderii cooperării cu învățământul militar din state membre NATO și cu țări partenere și nemembre NATO, cum sunt Japonia, China. De asemenea, în cadrul programului privind managementul resursei umane în Armata României vor fi incluse măsuri ce privesc reabilitarea carierei militare;
- modernizarea structurală a sistemelor de instruire;
 - continuarea armonizării cadrului legislativ național din domeniul apărării cu cel existent în țările membre NATO;
 - asigurarea interoperabilității cu forțele Alianței Nord-Atlantice;
 - optimizarea capacității de apărare, prin îndeplinirea tuturor obiectivelor de reformă structurală a forțelor armate și a serviciilor de informații, conform standardelor NATO și UE;
 - dezvoltarea unui sistem de management al crizelor;
 - finalizarea procesului de redimensionare negativă a structurilor de conducere și a corpului de comandă în concordanță cu cerințele NATO și natura noilor misiuni ale armatei;
 - elaborarea și aplicarea mecanismelor de monitorizare și evaluare permanentă a politicilor din domeniul apărării;
 - îmbunătățirea planificării situațiilor de urgență civilă și asigurarea interoperabilității între armată, forțele civile și ale Ministerului de Interne care asigură protecția civilă și serviciul de urgență, conform procedurilor fixate în cadrul Sistemului Național de Management al Situațiilor de Urgență;
 - susținerea fundațiilor și instituțiilor de cercetare și studii în domeniul securității și strategiei militare pentru a evalua și monitoriza politicile de securitate, precum și pentru a promova noi politici în domeniu, ori în managementul cunoașterii și informației;
 - continuarea procesului de unificare a planificării apărării cu bugetarea.

Concluzii

Prin poziția sa geografică, România aparține spațiului central european, integrat în NATO și UE. Actor important în stabilizarea mediului regional de securitate, prin angajamentele și acțiunile sale, România contribuie la extinderea zonei de securitate central europene spre alte regiuni. Totodată, România a dezvoltat relații privilegiate și parteneriate temeinice cu statele membre NATO din Europa Centrală. Acestea se bazează, atât pe convergența intereselor majore de securitate a aliaților central europeni, cât și pe existența anumitor coordonate istorice comune. Zona central europeană reprezintă un potențial furnizor de securitate pentru estul Europei.

O serie de probleme politice, economice, de securitate și culturale din zonă de interes a țării noastre au putut beneficia de o abordare mai eficientă, într-un cadru omogen, creându-se mecanisme viabile de cooperare la nivel regional și subregional cu relevanță asupra securității la nivel global.

Integrarea României și Bulgariei în UE deschide posibilitatea asimilării în timp a spațiului balcanic în cadrul unei Europei prospere și stabile. În același timp, inițiativa NATO-UE în domeniul securității frontierelor reprezintă un demers important în stabilizarea regiunii.

Politica externă a țării noastre se va focaliza asupra protejării intereselor sociale și economice ale cetățenilor români, precum și promovării și protejării intereselor economice, politice și militare ale României, în concordanță cu poziția sa geostrategică. De asemenea, politica externă trebuie să ia în considerare participarea activă și construcția instituțională și culturală a Marii Europe.

Având în vedere poziția geostrategică a României, apartenența la NATO, importanța creării unei politici energetice la nivel european, precum și rolul important al zonei Mării

Negre pentru UE, integrarea țării noastre reprezintă o premisă al stabilizării, democratizării și dezvoltării economice a Europei de Sud-Est.

De asemenea, una dintre cele mai mari oportunități de care beneficiază, după integrarea de la 1 ianuarie 2007, IMM-urile românești o reprezintă fondurile structurale.

Pe de altă parte, Guvernul României a elaborat un Plan de Acțiune pentru eliminarea barierelor din mediul de afaceri, prin care au fost determinate și eliminate piedicile și impedimentele din calea investitorilor, prin creșterea randamentului și eficacității mediului de afaceri și prin simplificarea relațiilor cu sectorul public, fiind de remarcat faptul că toate aceste măsuri au fost luate după consultarea directă cu principalii beneficiari ai acestora, investitorii privați străini.

Ca o concluzie, putem spune că procesul de modernizare este unul inevitabil și în permanentă dinamică. Societatea de astăzi, așa cum o cunoaștem noi, deține germenii unei noi schimbări, pe care oricum o percepem, nu o putem evita. Modernitatea este o permanentă fizică a devenirii, unde schimbarea ireversibilă poate fi descrisă la toate nivelurile, de la cel politic, social, militar, economic, științific, până la cel psihologic.

Bibliografie

1. **Constituția României** modificată și completată prin Legea de revizuire nr. 429/2003, publicată în Monitorul Oficial al României, Partea I, nr. 758 din 29 octombrie 2003.
2. **Strategia Națională privind dezvoltarea economică durabilă**, Monitorul Oficial nr.297/2000
3. **Carta albă a Programului pentru integrarea europeană**, București, 1994
4. **Carta Albă a Securității și Apărării Naționale**, București, 2004
5. **Strategia națională de dezvoltare economică a României pe termen mediu**, adoptată de Guvernul României la 16 martie 2000.
6. **Strategia de Securitate Națională a României**, București, 2007.
7. Adumitrăcesei, I.D., **Decalajele între mediile rurale și urbane**, Editura Economică, București, 2003.
8. Almond, Gabriel, A., Sidney, **Cultura civică. Atitudini politice și democrație în cinci națiuni**, C.E.U. Press, Editura DuStyle, București, 1996.
9. Constantinescu, N.N., **Învățămintele ale tranziției economice în România**, Editura Economică, București, 1997.
10. Mureșan, L., et all, **Politica europeană de securitate și apărare – elemente de influențare a acțiunilor României în domeniul politicii de securitate și apărare**, București 2004.
11. Hermet, Guy, **Cultură și democrație**, Editura Pandora M, București, 2002.
12. Hlihor, Constantin, **Istorie și geopolitică în Europa secolului XX**, Editura RAO, București, 2001.
13. Irimia, Ion, Chiriac Mircea Dănuț, Ion Emil, **Curs de doctrine politico-militare, partea a VI-a**, Editura Universității Naționale de Apărare “Carol I”, București, 2005.
14. Roth, Andrei, **Modernitate și modernizare socială**, Editura Polirom, Iași, 2002.
15. www.mie.gov
16. www.gov.ro
17. www.euractiv.ro
18. www.mapn.ro.

* Drd. Mirela Atanasiu, Academia Nationala de Aparare “Carol I”, Bucuresti

VIZIUNEA PE TERMEN LUNG ȘI LARGA MAJORITATE POLITICĂ, FACTORI ESENȚIALI AI SUCCESULUI POLITICII DE SECURITATE

Mirela ATANASIU*

The security policy implementation usually involves more actors as statal institutions, the departments directly responsible for the national security and defence issue. Consequently, the situation control in the security and defence sector needs to be made democratically, emphasizing over results and efficiency. The democratic control of the defence and security system is made by the Parliament, as parliamentary Ombudsman.

Firstly, the defence sector's democratic control presumes a wide situation monitoring, made openly and coherent in cooperation with the institutions and departments responsible by our state's national defence and security. The international practice shows that an undemocratic governance of the security forces can lead to a distorsion of the security priorities. So, the military security preponderance leads to police forces militarization, where the differences between army and police isn't visible anymore.

Sometimes society's democratization is seen as an assimilation process for the democratic values just at the civil and political societies levels, where the army as a special institution from the other two isn't between the democratization process beneficiars. This is wrong. The army should and needs to be democratized. Here we speak about the education in the democratic values spirit, unde the patriotism is seeded with tolerance for your neighbor, for the entire society where the army exist. Such education trains the respect for democracy and the interest to maintain and develop it for society's wellness, respectively, in fostering the national security.

The army without a democratic control risks to transform into a huge instrument of destructive force against democracy where the violence, crime, robbery, money laundring can became usual practice.

Integrarea regională și globalizarea sunt două fenomene interconectate și de o complexitate deosebită, care exercită un impact semnificativ asupra interesului național. Fiecare actor statal reacționează la globalizare regională și integrare în funcție de o serie de factori interni: nivelul de dezvoltare economică, cantitatea și calitatea resurselor materiale, financiare, materiale și informaționale deținute, bună sau slabă guvernare etc. dar și în funcție de o serie de factori externi: participarea într-o organizație economică sau politico-militară, relațiile cu organizațiile regionale sau globale depinzând, în același timp, și de dinamica mediului de securitate regional sau global.

Interesul național, ca finalitate a acțiunilor și activităților responsabile, voluntare și conștiente ale instituțiilor statului, cetățenilor și societății civile, este realizat prin integrare regională și globalizare. De aceea, în zilele noastre, acceptarea integrării regionale drept o

fază precursoră a globalizării reprezintă soluția optimă pentru satisfacerea intereselor naționale.

Interesele naționale sunt reliefate astfel: „*reflectă percepția dominantă, relativ constantă și instituționalizată cu privire la valorile naționale. Ele vizează promovarea, protejarea și apărarea – prin mijloace legitime – a valorilor prin care națiunea română își garantează existența și identitatea, pe baza cărora își construiește viitorul și în temeiul cărora se integrează în comunitatea europeană și euroatlantică și participă la procesul de globalizare. Prin aria lor de manifestare, ele se adresează – în primul rând – cetățenilor patriei care trăiesc pe teritoriul național, dar și – în egală măsură – tuturor celorlalți oameni aflați în România, precum și românilor care trăiesc sau își desfășoară activitatea în afara granițelor țării*”¹.

Globalizarea este un subiect complex deoarece cuprinde toate domeniile de activitate umană din întreaga lume. Termenul nu înseamnă numai „răspândire” dar și „interdependență”. În momentul actual în care prin apăsarea unei singure taste poți comunica de la Roma la Beijing sau de la București la Washington, orice este posibil. Globalizarea este un fenomen emergent fără de care nu ne putem imagina viitorul pentru că toate premisele mediului în care trăim, cu mijloacele și practicile uzuale („networking-ul”, rețele și infrastructuri mega-gigantice de conectare la orice și oricând etc.) duc spre evidentul rezultat: o lume interconectată, în care informația înseamnă putere și cantitatea nu mai este într-atât de mult o calitate ca în secolele trecute. Nu întâmplător, iată, *Internetul* a devenit nu numai simbolul globalizării, ci și natura sa sangvină, condiția indispensabilă vitalității întregului proces. Informatica și comunicațiile au pus statele în imposibilitatea de a ține sub control nu numai propriile lor instituții economice și financiare, ci și pe cele de sorginte politică, tehnică, științifică, culturală, educațională, practic le-au pus în situația de a nu putea controla întru totul realitățile detaliate și mecanismele procesului de instaurare a noii ordini globale. Asta nu înseamnă că tendințe de globalizare nu au existat și în trecut. După cum bine știm cu toții, tendința de a îngloba entități diferite într-un întreg și a le standardiza a existat decât s-au „ciocnit” primele civilizații, numai că toate acele acțiuni nu se numeau așa.

Caracteristica *fenomen omniprezent* indică faptul că globalizarea există în întreaga lume și în toate domeniile de activitate. Astfel, globalizarea apare ca procesul în care distanța geografică își diminuează importanța în stabilirea și menținerea „obstacolelor” în calea relațiilor economice, politice și socio-culturale între toate statele lumii. În acest context, un rol semnificativ joacă actorii non statali, adică diferite organizații regionale și planetare, economice, politice, culturale, de mediu.

Globalizarea, ca *fenomen multidimensional* este o etapă viitoare a procesului general de dezvoltare politico - economică și culturală a omenirii. Aceasta întrucât, mai întâi de toate, globalizarea este un proces geo-economic și mai apoi geopolitic și geo-cultural. Acest proces nu este doar o apropiere, o integrare a economiilor mai multor țări, ci o schimbare a caracteristicilor calitative ale acestor economii care se transformă din niște sisteme închise în elemente constitutive ale unui sistem mondial. Se schimbă însăși noțiunea de „economie națională”. Instituția economică de bază devine corporația transnațională, care își amplasează fabricile și își comercializează produsele acolo unde îi este mai convenabil, fără a lua în considerare existența granițelor statale. Din această cauză are loc aprofundarea procesului de diviziune internațională a muncii, iar în cadrul unui singur stat, fie și dezvoltat, apare „economia” dublă, cu „enclave înfloritoare”, dar și „regiuni - donatoare, regiuni creditabile”. Procesul de aprofundare a diviziunii muncii dă naștere la grave probleme social-politice. În discuțiile despre globalizare apare tot mai des noțiunea de „învinși”- acestea sunt unele pături

¹ **Strategia de Securitate Națională a României** adoptată de către Consiliul Suprem de Apărare a Țării prin Hotărârea nr. 62 din 17 aprilie 2006, București, 2007.

sociale sau chiar națiuni întregi care s-au pomenit în afara dezvoltării economice², fără vreo șansă de a ieși de unele singure dintr-o situație extrem de dificilă, așa cum circuitul liber al mărfurilor din țările dezvoltate spre țările în curs de dezvoltare diminuează posibilitatea țărilor sărace de a-și dezvolta producțiile proprii în diverse domenii. Decalajul dintre țările bogate și cele sărace este într-o creștere continuă, adică diferențele de bogăție dintre Nord și Sud se accentuează. Totuși, globalizarea are un potențial enorm de a genera creștere, dar, în același timp, ea provoacă „status quo”, adică slăbește reglementarea socială, politică, economico-financiară națională fără a furniza o alternativă satisfăcătoare.

În concluzie, globalizarea este un fenomen complex, omniprezent și multidimensional, care afectează toate domeniile de activitate umană și implicit toate statele. Unii autori îl socotesc un fenomen capabil să aducă fericirea și bunăstarea pentru toată lumea, în timp ce alții îl apreciază ca fiind dăunător umanității, prin efectele pe care le generează³. În contextul globalizării, au apărut diverse mișcări de împotrivire față de acest fenomen. De regulă, mișcările antiglobaliste au o atitudine profund critică la adresa globalizării pe care o consideră vinovată de inegalitățile dintre Nord și Sud, de creșterea șomajului, de exploatarea de către țările dezvoltate a resurselor materiale și umane ale țărilor în dezvoltare, de diminuarea veniturilor din muncă și de sporirea celor din capital, de adâncirea decalajului intern între bogați și săraci. O notă aparte, face alter-mondialismul⁴, o mișcare împotriva globalizării așa cum este concepută și desfășurată în prezent. Reprezentanții acestei mișcări sunt de acord cu globalizarea, dar realizată după principiile, normele și regulile pe care ei le propagă. Mișcarea altermondialistă apreciază că actuala globalizare este o impostură pentru că: lasă la cea mai joasă cotă dezvoltarea majorității umanității; politica de îndatorare și planurile de ajustare, directivele ce vin din partea G8, monetarismul și austeritatea nu fac decât să sporească inegalitățile pe plan mondial. În fiecare an, raportul asupra dezvoltării umane redactează un bilanț teribil al acestor inegalități; disparitățile între veniturile statelor se adâncesc; an de an crește numărul familiilor ce trăiesc sub pragul sărăciei; concentrarea bogăției este inimaginabilă.

1. Actori ai globalizării

Actorii globalizării sunt prezentați relativ diferit în studiile de specialitate. Un rol important în selectarea și analiza actorilor globalizării îl are concepția autorilor respectivi cu privire la globalizare, ca fenomen dinamic și complex. Astfel, în „*Guide de formation sur globalisation dans les Amériques*” în calitate de actori ai globalizării sunt menționați următorii⁵:

A. Guvernele. Acestea sunt un prim actor al globalizării. Există două modalități de aplicare a strategiilor de globalizare de către guverne. Mai întâi, potrivit voinței lor dacă statul respectiv este destul de puternic, îndeosebi economic sau ca „elevi” model, când forța lor nu le permite să-și aleagă politicile economice de urmat, mai ales atunci când depind de organismele financiare internaționale și de organizațiile economice globale ai căror membri sunt. Unele dintre aceste politici economice, ca politicile tarifare, comerciale sau politicile de investiții fac obiectul înțelegerilor între partenerii privilegiați care negociază și semnează acorduri numite „regionale”, deși în realitate sunt acorduri între câteva țări.

² Regionalizare în loc de globalizare?, în http://www.dadalos.org/globalisierung_rom/grundkurs_3.htm

³ BAUMAN, Zygmunt, **Globalizarea și efectele ei sociale**, București, ANTET, 2004.

⁴ Pierre TARTAKOWSKY, *Altermondialisation: Fondamentalisme ou nouvel humanisme?* În <http://www.france.attac.org/au969>.

⁵ Brunelle, DORVAL, Lorine GUAY, Ana Maria D'URBANO, Tania VACHON, *Guide de formation sur globalisation dans les Amériques*, în http://www.cmm-csn.qc.ca/publications/Dorval_02-12-10.pdf.

B. *Instituțiile economice internaționale și regionale.* Ele reprezintă, la ora actuală, unul dintre principalii vectori ai globalizării. Pentru a înțelege locul și rolul lor în calitate de actor într-o strategie a globalizării, este interesant de alcătuit o listă cu acestea. În fruntea listei, se vor afla desigur marile organizații economice internaționale, printre care se numără: *Banca Internațională de Reconstrucție (BIRD)*; *Banca Mondială (BM)*; *Fondul Monetar Internațional (FMI)*; *Organizația Mondială a Comerțului (OMC*- în 1994 a luat locul GAAT). Apoi, sunt organizațiile economice regionale, cum ar fi: Comisia pentru America Latină și Caraibe a ONU și Banca Interamericană de Dezvoltare. În fine, există și organizații economice care reunesc țări pe baza

afinității obiectivelor, de pildă, Organizația pentru Cooperare și Dezvoltare Economică (OCDE) care cuprinde 29 de state (27 dintre ele sunt cele mai dezvoltate din punct de vedere economic). La acestea se poate adăuga G-7, care nu este propriu-zis o organizație economică, dar care a jucat un rol determinant în definirea parametrilor importanți ai unei politici economice comune din partea participanților la aceste conferințe pe o bază anuală (G-7, adică grupul celor mai dezvoltate 7 state, la care s-a alăturat un reprezentant al Uniunii Europene și președintele Rusiei, devenind, în realitate G-8)..

C. *Societățile transnaționale* sunt un alt actor deosebit de important al globalizării. Transferul activităților întreprinderilor peste frontierele naționale a fost fără îndoială fenomenul major al sfârșitului secolului al XX-lea. Globalizarea este impulsivă de societățile transnaționale care astfel mondializează propriul proces de producție și care determină guvernele să adopte legi ce favorizează luarea în sarcină prin piețe a producției și a repartiției bunurilor colective. În prezent, există în jur de 60.000 de societăți transnaționale, dintre care doar 4000 în țările mai puțin dezvoltate⁶.

D. *Organizațiile și mișcările sociale sunt un alt actor al globalizării.* Ele sunt ultimul actor al globalizării în termeni de putere economică, dar primul în termeni de putere politică. Toate acestea sunt cunoscute și sub numele de „societate civilă”. De regulă, în rândurile sale se includ organizațiile nonguvernamentale, iar dintre ele cele mai bogate sunt consultate în legătură cu globalizarea.

2. Corelația globalizare, integrare regională și interes național

Globalizarea, integrarea regională și interesul național se află în corelație. În același timp, globalizarea și integrarea regională exercită un impact semnificativ asupra interesului național. Afirmarea aceasta are în vedere faptul că interesul național este fundamental pentru orice actor statal, care face tot ceea ce depinde de el pentru a-l atinge la parametri dorțiți și în timp optim. Apoi, globalizarea și integrarea regională se află într-o strânsă interdependență și interacțiune. Practic, statele aleg integrarea regională atât ca formă primară de satisfacere a interesului național, prin cooperare bilaterală și/sau multilaterală cu celelalte state, cât și ca modalitate de a participa activ și avantajos la globalizare. Totodată, integrarea regională permite statelor să atenueze efectele negative ale globalizării printr-un efort comun și concertat. De asemenea, integrarea regională poate fi interpretată ca o primă etapă a procesului de globalizare.

Statele din diverse regiuni ale lumii își constituie organizații mai ales de natură economică, încercând pe această cale să-și pună în valoare potențialul lor într-un domeniu sau altul de activitate economică. Un exemplu, edificator de integrare regională completă (economică, politică, socială, culturală, militară) a unor state îl constituie Uniunea Europeană. Aceasta este, în prezent, alcătuită din 27 de state și are instituțiile aferente unei federații de state. Rezultatele sale, pe toate planurile, dar mai ales în cel economic, o recomandă ca formă de integrare ce permite o dezvoltare durabilă și relativ echitabilă pentru toți. Globalizarea, ca

⁶ Ibidem, p.13.

fenomen multidimensional, complex și omniprezent, generează atât efecte pozitive, cât și negative. Se pare că integrarea regională, văzută ca proces premergător globalizării, contribuie la minimizarea efectelor negative ale celei din urmă și la amplificarea celor favorabile. Pe de altă parte, integrarea regională o dată realizată, permite statelor o implicare activă, responsabilă și, practic, avantajoasă în procesul globalizării.

Dacă se are în vedere că interesul național este finalitatea urmărită de orice actor statal, atunci este evident că statele lumii vor face tot ce le stă în putință pentru atingerea sa în condiții avantajoase, inclusiv acceptarea conștientă și voluntară a consecințelor integrării și globalizării. Într-un fel și într-o anumită măsură, interesul național impune ca statele să accepte și să acționeze în direcția integrării regionale și a globalizării, în calitatea lor de fenomene ce definesc evoluția omenirii. Respingerea în bloc atât a integrării regionale, cât și a globalizării nu este benefică pentru nici un stat, indiferent de mărime, populație, putere economică și militară. Astăzi, izolarea unui stat nu mai reprezintă o cale de protecție eficace a cetățenilor săi, dimpotrivă generează insecuritate, în toate domeniile existenței și activității umane.

Concluzii

Interesul național este factorul fundamental ce mobilizează statele la acțiuni multiple și pe toate planurile. Globalizarea și integrarea regională sunt fenomene corelative și definitorii pentru evoluția omenirii. Ele au un impact semnificativ asupra interesului național. De aceea statele sunt

motivate să acționeze concertat în direcția înlăptuirii integrării regionale și implicării active în procesul globalizării. Este adevărat că atât integrarea regională, cât și globalizarea presupun o serie de costuri sociale, economice și nu numai, dar respingerea celor două fenomene nu este benefică pentru nici un stat. Astăzi, pe arena mondială, acționează destul de consistent o serie de actori non statali, definiți printr-o mare putere economică. Este vorba de organizațiile multinaționale, care agreează și susțin ideea globalizării. Aceste instituții financiare și economice (multinaționale sau transnaționale) au capacitatea financiară și economică, dar și influența politică necesară de a promova și susține cu succes globalizarea. Ele sunt interesate de obținerea unui profit cât mai mare și fac tot ceea ce le stă în putință în acest sens, iar globalizarea le satisface din acest punct de vedere. Relațiile de integrare sunt cu atât mai ridicate cu cât economiile sunt mai dezvoltate, cu cât ele au structuri de producție și de consum diversificate și cu cât ele sunt mai apropiate geografic. Uniunea Europeană este un exemplu de asemenea relații de integrare completă și complexă, dezvoltate de o mare parte a statelor unui continent. Ea este și un răspuns adecvat al statelor membre la provocările globalizării. Prin urmare, statele nu se pot opune acestei tendințe de evoluție mondială, dacă vor să se dezvolte durabil și în deplină armonie și securitate. Desigur, fiecare stat alege calea de urmat, ritmul derulării procesului de integrare regională și rolul pe care dorește să-l joace pe arena mondială.

Bibliografie

1. ****Carta albă a Programului pentru integrarea europeană*, București, 1994
2. ****Strategia de Securitate Națională a României*, București, 2007.
3. ****Carta Albă a Securității și Apărării Naționale*, București, 2004
4. BAUMAN, Zygmunt, **Globalizarea și efectele ei sociale**, București, ANTET, 2004.
5. BUZAN, Barry „*Popoarele, statele și teama*”, Editura Cartier, București, 2000.
6. HLIHOR, Constantin, „*Istorie și geopolitică în Europa secolului XX*”, Editura RAO, București, 2001.

7. IRIMIA, Ion, CHIRIAC, Mircea Dănuț, ION, Emil, *“Curs de doctrine politico-militare, partea a VI-a”*, Editura Universității Naționale de Apărare “Carol I”, București, 2005.
8. http://www.dadalo.org/globalisierung_rom/grundkurs_3.htm
9. <http://www.france.attac.org/au969>.
10. http://www.cmm-csn.qc.ca/publications/Dorval_02-12-10.pdf.

* Drd. Mirela Atanasiu, Academia Nationala de Aparare “Carol I”, Bucuresti

MIND MAPS AS TEACHING METHOD

Alina BALAGIU*

Abstract

Mind maps, discovered and published by Tony Buzan, can be used in every field of activity to organize the mind and develop the memory. It is well known that mind maps can be used in the process of teaching. Our paper is intended to be a practical one, consisting in several mind maps made by students, proving that this is a very effective method to be used in the process of teaching, and stating the process of making them, the shortcomings and the advantages of using this method.

The foreign language teacher's task, no matter what level they are teaching, is mainly of persuade students to improve their knowledge and learn skills: reading, listening, writing and speaking in a foreign language, and at the same time provide the students with the most effective methods of memorizing vocabulary and understand grammar. To accomplish these tasks a teacher can use a variety of methods from the traditional reading and translation to new ones communicative and student centered. There are methods that can be used for one skill and others that might fit for almost all. In this paper we are going to take into consideration vocabulary and grammar to prove that mind mapping can be a reliable method.

Vocabulary is essential, in our opinion, for learning a foreign language as long as a language is based on words and not being able to find the words you need is frustrating when you want to express yourself in another language. There are many ways of teaching vocabulary in the classroom and perhaps one of the most efficient is teaching in the context. Although it is taught in the context, the vocabulary is not memorized in the same way. The students note down words and, perhaps, their meaning or translation, according to the level, as they appear in the context and then they try to memorize the words by repeating them. A useful way of memorizing vocabulary is by connecting the words with visual image. It is well-known that two types of input are more effective than only one, so the result may be closer to what we expect. We can try different ways of images like diagrams or pictures, drawings or spidergrams. They are all a great help for the learner who needs to organize what he learned in a form that should correspond to his inner logic. We have found that one of the most interesting and effective ways of memorizing the vocabulary, regardless the level, is the mind map.

A **mind map** is a *diagram* used to represent *words, ideas, tasks* or other items linked to and arranged radially around a central key word or idea. It is used to *generate, visualize, structure* and *classify* ideas, and as an aid in *study, organization, problem solving, decision making*, and writing. It is an image-centered diagram that represents *semantic* or other connections between portions of information. By presenting these connections in a radial, non-linear graphical manner, it encourages a *brainstorming* approach to any given organizational task. The elements are arranged intuitively according to the importance of the concepts and they are organized into groupings, branches, or areas. The uniform graphic formulation of the semantic structure of information on the method of gathering knowledge, may aid recall of existing memories.

People have been using image-centered radial graphic organization techniques referred to variably as mental or generic mind maps or spidergrams for centuries in areas such as engineering, psychology, and education, although the claim to the origin of the mind map has been made by a British popular psychology author, Tony Buzan.

Tony Buzan suggests using the following foundation structures for Mind Mapping:

1. Start in the center with an image of the topic, using at least 3 colors.
2. *Use images, symbols, codes, and dimensions throughout your Mind Map.*
3. Select key words and print using upper or lower case letters.
4. Each word/image must be alone and sitting on its own line.
5. *The lines must be connected, starting from the central image.* The central lines are thicker, organic and flowing, becoming thinner as they radiate out from the centre.
6. Make the lines the same length as the word/image.
7. *Use colors – your own code – throughout the Mind Map.*
8. Develop your own personal style of Mind Mapping.
9. *Use emphasis and show associations in your Mind Map.*
10. Keep the Mind Map clear by using radial hierarchy, numerical order or outlines to embrace your branches.¹

Starting from this guideline we tried to apply mind maps to teaching / learning vocabulary and asked students to use this method for some ESP vocabulary memorizing, namely parts of the ships. We did not show them any mind maps not to influence them, and the result can be seen in the following three examples of maps. The words were memorized but the structure differs from one map to another. The given topic word was ship and the students proved memorizing the terminology by using it into the maps. However, the structure used for other objects of study can be clearly seen in the way they succeeded. The students used their imagination and combined it with some of the features above for creating a mind map. It might be difficult for some students to use a method that give them a lot of freedom for their creativity as long as they were used to some fix structures. We expected them to be more creative and feel free to develop other structures. The three pictures show different types of ships starting from sail ships to modern ones. They used pictures only for the central image so the maps look more like drawings instead of proving the point.

¹ Wikipedia.org, mind map

Fig.

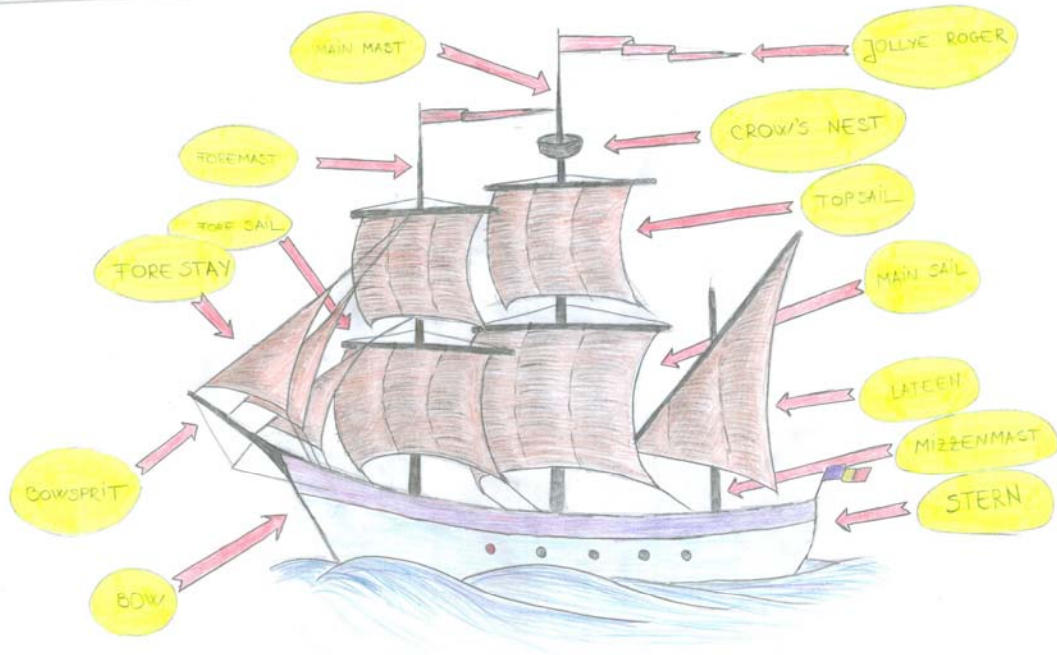

1

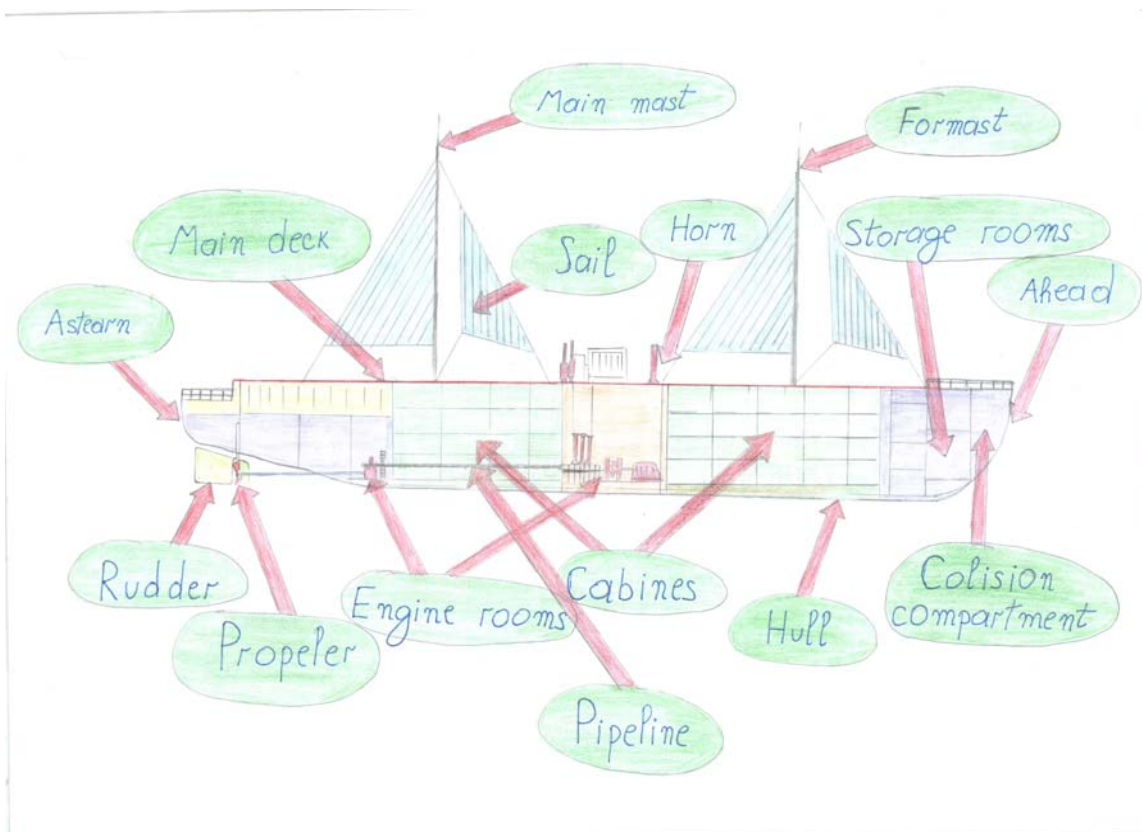

Fig. 2

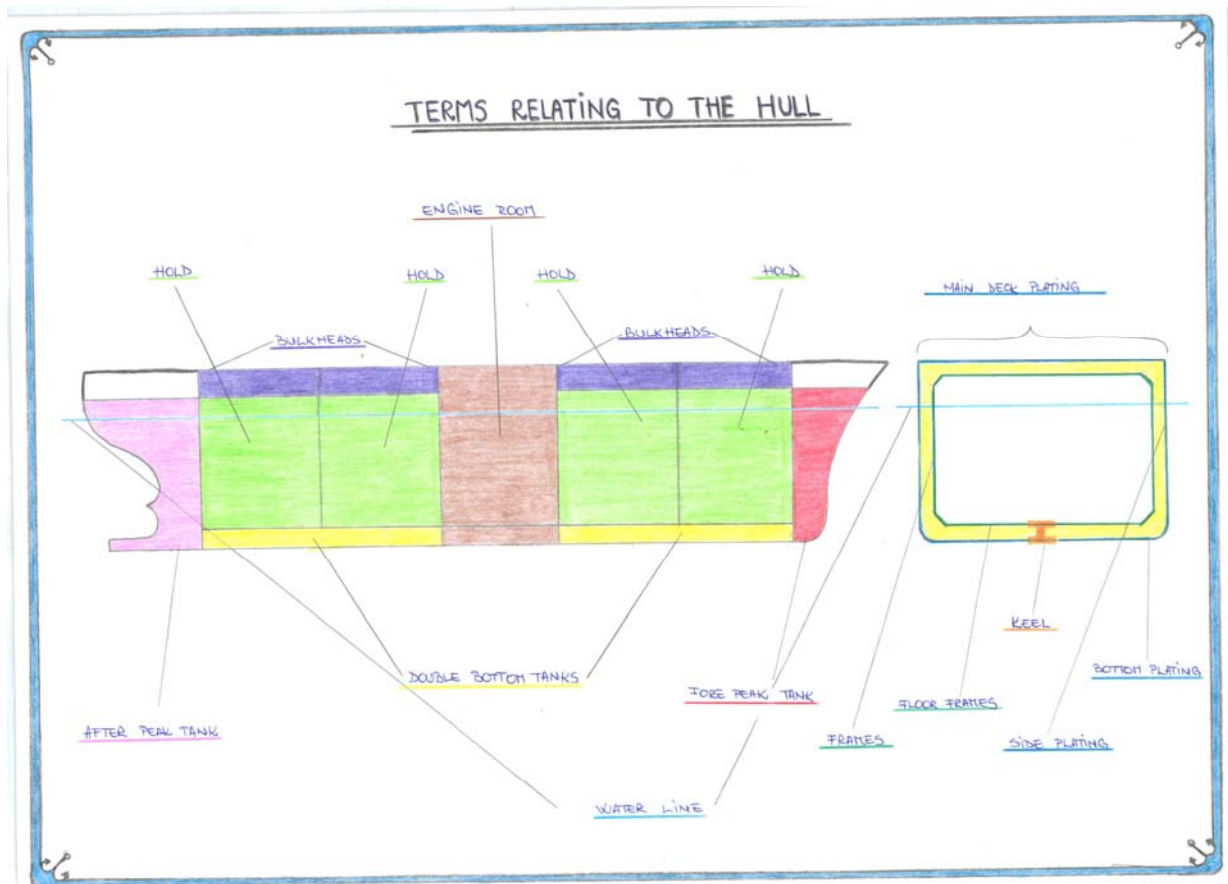

Fig. 3

The use of strong imagery, keywords and topic interlinking supports visual, linguistic, logical and auditory learning and the activity involved in producing Mind Maps strengthens kinesthetic learning. Starting from the fact that mind maps can be applied to any thinking task engaging students in creative thinking and being also used to memorize and organize the memory and knowledge, we tried to use the same technique for grammar tasks. To give absolute freedom regarding the task, we asked the students to choose a grammar problem, something they consider to be difficult to be understood and draw a mind map.

From the result we chose three maps, two containing Conditional Clauses and one Modal Auxiliaries. We chose them because they are very different, proving at the same time that the students understood how to make use of mind maps for a better understanding of the problem and used their creativity on a wider scale than they did with the maps drawn for vocabulary. In Fig 4 the structure of the conditional sentences is shown clearly, the use of different colors demonstrates the connections between form and structure by a code that can be transmitted very easy to other learners. The mind map is clear and the examples offer extra explicitness being inserted in the right place and with good connections made between the two parts of the sentence and the general structure. The formulas connected to each circle have correspondence in the colors used. In our opinion the student proved to understand the topic and used its imagination to create a very interesting type of map.

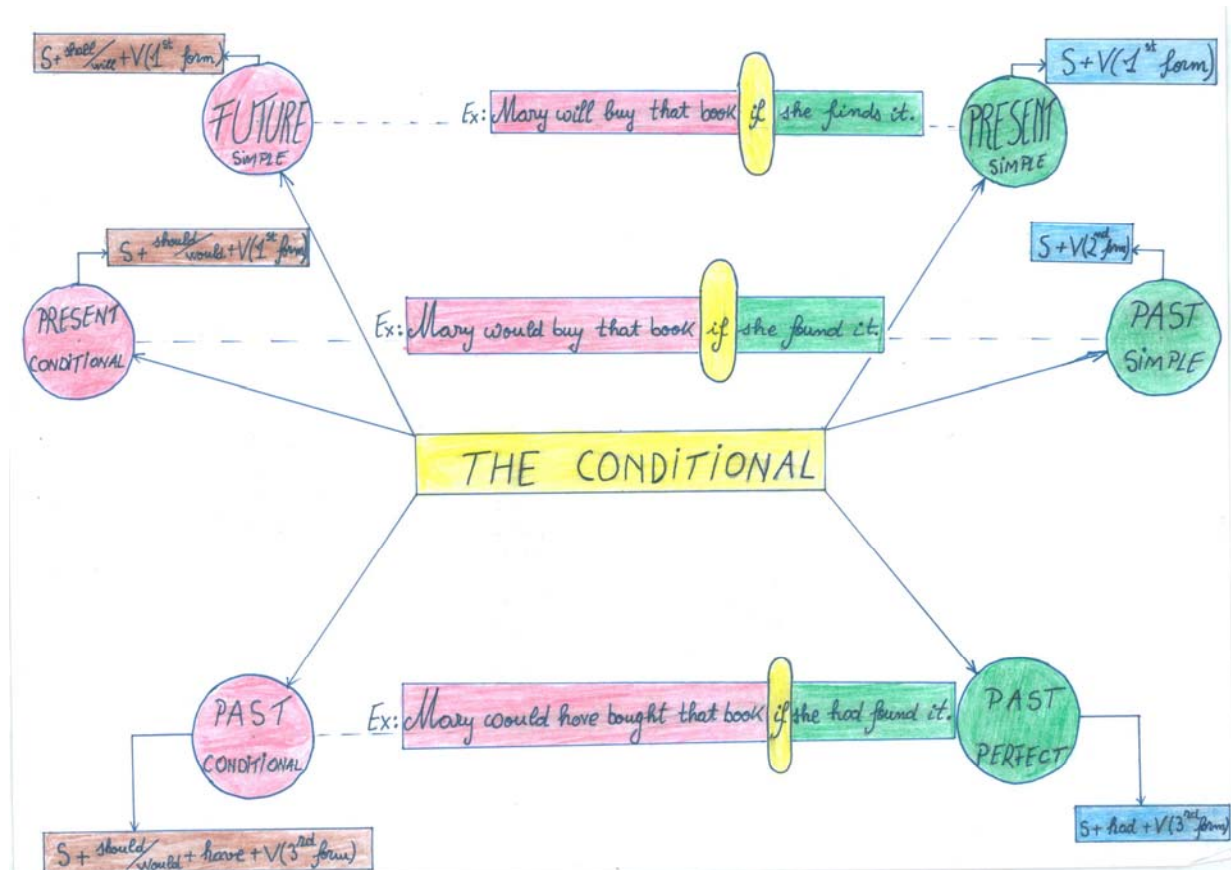

Fig. 4

Although the next map is different as structure (Fig. 5) it also proves the understanding of the grammar subject and the way it is developed is very interesting. The type of mind map structure is followed, the colors are used as a code for the parts of the sentences and in the examples given other colors are added to draw our attention to what the author of the map thinks is important. As a matter of fact, the mind map from Fig. 5 consists of two maps connected together for a better understanding of the grammar issue. The second part showing the „Basic Conditional Sentence Pattern” has a imaginative structure, the four types being shown not as a table as they are usually represented in the reference and grammar books and by the most of teachers when they teach If Clauses, but as forming a whole, of course the reading of the map should be done clockwise for a better understanding.

Giving our students some useful tools like mind maps, not only they can structure their ideas in a better and more useful way, and develop their imagination and power of memorization, but also we can gain some useful tools that we may use, according to what we decide is important, to teach grammar issues and not only, in a new, different, more attractive manner, that should appeal the students.

Fig. 5



The last mind map chosen from the grammar series is concerned with modal verbs. Although the topic seems not to be one to favor the drawing of a mind map, the student did, in our opinion a great job, even if he proved his point for only four modal auxiliaries. We can assume that in his opinion these are the most important or the most frequent used modals. The „modal tree” develops four branches for the auxiliaries *must*, *should*, *can* and *could* and the situations these verbs are used, at least the instances the student remembered when drawing the map. The structure of the mind maps is followed and again, the form is different according to his personality and way of memorizing and understanding.

Fig. 6



Taking into discussion the mind map method we started from the idea that mind maps may be better used for memorizing vocabulary (including terminology) and we felt like trying to use it for understanding grammar. As we can see from the actual maps the grammar point is better proved by all three mind maps that are imaginative and correct, while the vocabulary issues could not be sustained by the maps in the form and structure that Tony Buzan advise us to use them.

Bibliography

- Hermann W., Bovo V. (2005) *Mapas Mentais: Enriquecendo Inteligências- Manual de Aprendizagem e Desenvolvimento de Inteligências*"; (p XI 27, 331). Ed IDPH
- Hill, David A, *Visual Impact*, Longman, 1990
- Jean-Luc Deladrière, Frédéric Le Bihan, Pierre Mongin, Denis Rebaud, *Organisez vos idées avec le Mind Mapping*. Dunod, December 2006.
- Nast, J. (2006). *Idea Mapping: how to access your hidden brain power, learn faster, remember more, and achieve success in business*. New Jersey: John Wiley & Sons.
- Novak, J. D. (1993), "How do we learn our lesson?: Taking students through the process". *The Science Teacher* 60(3)
- Wallace, Michael, J, *Teaching Vocabulary*, Heineman, 1989
- Woodward, Tessa, *Ways of Training*, Longman, 1993

* Alina Balagiu, lector univ. dr. Academia Navala "Mircea cel Batran", Constanta, Fulgerului, nr. 1, e-mail alina6314@yahoo.com

TERORISMUL - INFRAȚIUNE TRANSFRONTALIERĂ

Zoltan BALINT*
Florin HULEA**
Benedict SÎRBU***

*“În realitate, toate acțiunile teroriste sunt transnaționale.
De aceea, contra-terorismul este o chestiune de solidaritate în Uniunea Europeană”*

Max Peter, Director EUROPOL

Abstract: Fenomenul terorist internațional constituie una dintre principalele amenințări la adresa societății umane și a stării de siguranță națională a statelor lumii, continuând să reprezinte un pericol social deosebit de grav, atât pentru structura și coeziunea socială, cât și pentru securitatea indivizilor și a statelor. Materialul prezent își propune să analizeze succint fenomenul terorist, care rămâne o infracțiune complexă, din perspectivă europeană dar și prin prisma legăturilor cu acțiunile de crimă organizată.

S-a vorbit îndelung de acest fenomen care se manifestă ca un cancer al lumii moderne, mulți specialiști încercând să formuleze o definiție care să cuprindă toate aspectele acestei infrațiuni. Adevărul este că acest fenomen este atât de complex încât nu putem spune că există o definiție care să cuprindă toate caracteristicile terorismului.

Indiferent de terminologia folosită sau de varietatea zonelor de acțiune, terorismul va fi interpretat sub diferite aspecte tocmai pentru că problemele de definire și înțelegere provin din atât din complexitatea cât și din concepțiile diferite ale structurilor/organizațiilor implicate în lupta antiteroristă [Andreescu, Radu, 2007].

Putem afirma că terorismul reprezintă pentru societate, ceea ce reprezintă boala pentru organismul uman.

Pentru eliminarea efectelor deosebit de periculoase ale acestui flagel, în plan internațional, dar în special în cel intern, autoritățile statului și structurile de profil specializate în combaterea terorismului și a criminalității transfrontaliere denumite generic - *forțe de impunere a legii* – depun eforturi în ceea ce privește prevenția preemptivă. Conform acestui concept acțional, se încearcă forțarea grupurilor teroriste sau asociate activităților de terorism prin acte specifice de crimă organizată, să adopte atitudini defensive în scopul renunțării definitive la acțiunile îndreptate împotriva legii.

Se poate identifica fără dificultate conexivitatea dintre grupurile de crimă organizată cu cele de tip terorist; conexivitatea amintită continuă să reprezinte o amenințare constantă la adresa securității, stabilității și valorilor democratice, indiferent de spațiul geografic unde acestea există [Bidu., 2004].

În plan european se evidențiază și atitudinea agresiv-ofensivă [cu respectarea competențelor legale și a drepturilor omului) a autorităților de a stopa evoluțiile flagelului semnalat. Acțiunile finale ale acestora sunt cele prin care se anihilează și se trag la răspundere penală grupurile care se fac vinovate de implicarea în criminalitate și terorism [Troncotă, 2008].

Ultimile statistici din .U.E.și în special Raportul EUROPOL pe anul 2007 demonstrează că lupta de contracarare împotriva crimei organizate - ca factor precursor și element de sprijin al terorismului – are rezultate pozitive.

Arestările recente a unor persoane suspectate de terorism evidențiază preocupările statelor europene (inclusiv cele apropiate spațiului European precum Bosnia și Herțegovina și chiar Turcia) de a distruge pe cât posibil expansiunea terorismului. Numărul arestărilor persoanelor suspecte (peste 1000 de persoane) sau învinuite de terorism sau de activități asociate terorismului a fost în 2007 dublu față de anul 2006. Este important că de la începutul anului până în luna aprilie 2008 mass-media semnaleză că pentru aceleași acuzații aproximativ 80 persoane au fost arestate.

Principali factori de risc la adresa securității internaționale sunt în continuare cei semnalati de strategiile specifice (de securitate, sau după caz militare):

- *Terorismul și acțiunile asociate terorismului: atentatele teroriste, propaganda teroristă; aderarea simpatizanților și recruților la structurile terorist-criminale, constituirea de rețele logistice de sprijin prin achiziționarea de armament și construirea de tabere pentru antrenament;*
- *Existența regimurilor politico-etnice nesigure și insuficient pregătite pentru a gestiona unele crize economice sau sociale;*
- *Crima organizată transfrontalieră;*
- *Intensificarea traficului transfrontalier de materiale radioactive;*
- *Intensificarea producerii, traficului și consumului de stupefiante;*
- *Degradarea ecosistemului și accesul nerațional la resursele naturale;*
- *Riscurile militare și nemilitare.*

Sistemul de combatere antiterorist și anticriminal nu este perfect. Pentru a eficientiza rezultatele este nevoie în continuare de acțiuni prin care structurile de profil își caută, identifică și distug ținta – elementul criminal sau terorist. Existența lacunelor legislative, imperfecțiunile aplicării imediate a cadrului punitiv penal în domeniul combaterii terorismului și crimei organizate, insuficiența blocării traficului banilor și finanțării terorismului, neîmpiedicarea accesului la noile tehnologii, la mijloace de comunicare și comunicații moderne sunt factori care pot fi speculați în mod inteligent de organizațiile criminale.

În acest sens Comisia Europeană¹ intenționează să reanalizeze politica anti-teroristă existentă în Uniunea Europeană, datorită formelor multiple de manifestare a terorismului. Schimbarea va viza și cadrul legal comun și precum și a modurilor de definire comună a infracțiunilor teroriste. Este posibil ca în curând Comisia Europeană să recurgă la adăugarea în legislațiile interne ale statelor a trei noi incriminări, care ar acoperi recrutarea pentru terorism, pregătirea în vederea atacurilor teroriste și incitarea publică la comiterea de infracțiuni teroriste.

Este important de prezentat faptul că Uniunea Europeană în strategia sa antiteroristă, se bazează pe patru mari direcții principale de acțiune: *prevenția* (împiedicarea actelor de terorism prin adresarea factorilor și cauzelor care conduc la radicalizare și recrutare), *protecția* (îmbunătățirea infrastructurii comune pentru împiedicarea actelor teroriste), *urmărirea* (identificarea și condamnarea grupurilor și indivizilor implicați în acte de terorism) și *răspunsul antiterorist* - acțiuni de tip ripostă, reacție la atentate teroriste comise pe teritoriul U.E [Nate, Ștefanuță, 2008].

În analiza, prevenirea și combaterea acestui fenomen trebuie avută în vedere și rolul influent pe care îl au și alți factori la dezvoltarea criminalității în general. Dezvoltarea

¹ Comisia Europeană este structura executivă a Uniunii Europene, cu sediul la Bruxelles și are rolul de a întocmi proiecte de legi și de a monitoriza aplicarea acestora pe întreg teritoriul UE;

economică ca și recesiunea economică convin dezvoltării terorismului. Liberatatea de mișcare (uneori necontrolată), promovarea drepturilor și libertăților, internet-ul și comunicarea, obligă de facto ca grupările teroriste să se adapteze și să-și dezvolte la rândul lor modurile și mijloacele de acțiune. De asemenea, recesiunea economică și sărăcia creează pre-condiții /surse de sprijin pentru a se putea executa acțiuni de tip șantaj, specifice corupției, de intimidare a societății sau de sfidare a autorității statale și a puterii interveniente a forțelor de impunere a legii.

Evoluția tehnologică va permite organizațiilor teroriste să prezinte mesajele pe distanțe foarte mari care să capteze audiențe maxime, realizându-se în acest mod o dezvoltare a dimensiunii publice a mesajelor terorismului. Organizațiile teroriste continuă să se bazeze și pe ofensivitatea publicității excesive a atacurilor executate în mass-media. Prezența numeroaselor informații despre acțiunile teroriste în presa scrisă și televiziune/internet face parte din efectele calculate ale propagandei de mediatizare teroristă, acestea fiind scopuri fundamentale în agitarea opiniei publice și în menținerea unei stări de nesiguranță, de confruntare permanentă.

Dinamica fenomenului criminal/terorist este influențată inclusiv de existența unor structuri statale insuficient dezvoltate (*failed states*) și nesigure (*unsafe*) din punct de vedere al securității. State precum Somalia, Afganistan, Irak, Sudan, Liberia, Bosnia și Herțegovina, Provincia Kosovo, etc., gestionează în prezent conflicte de natură civilă care presupun un acces cvasiliber la armament și la înzestrare cu armament.

Un punct de plecare în identificarea caracteristicilor terorismului este acela că provoacă haos, teroare, prin atingeri grave aduse unor valori de o importanță deosebită: viața, libertatea persoanei și implicit valorilor vitale ale unui stat. Se poate vorbi astfel de o atingere gravă adusă ordinii și siguranței publice.

O întrebare firească ar fi: ce este ordinea și siguranța publică? Dar noul concept pe care îl impune din ce în ce mai mult Uniunea Europeană privind instigarea publică la săvârșirea unei infracțiuni teroriste?

Ordinea publică, ca parte componentă a securității naționale, reprezintă starea de legalitate, de echilibru și de pace, corespunzătoare unui nivel socialmente acceptabil de respectare a normelor legale și de comportament civic, care permite exercitarea drepturilor și libertăților constituționale, precum și funcționarea structurilor specifice statului de drept și se caracterizează prin credibilitatea instituțiilor, sănătatea și morala publică, starea de normalitate în organizarea și desfășurarea vieții politice, sociale și economice, în concordanță cu normele juridice, etice, morale, religioase și de altă natură, general acceptate de societate.

Siguranța publică exprimă sentimentul de liniște și încredere pe care îl conferă serviciul polițienesc pentru aplicarea măsurilor de menținere a ordinii și liniștii publice, a gradului de siguranță al persoanelor, colectivităților și bunurilor, precum și pentru realizarea parteneriatului societate civilă - poliție, în scopul soluționării problemelor comunității, al apărării drepturilor, libertăților și intereselor legale ale cetățenilor.

Starea de ordine și siguranță publică se realizează prin măsuri generale, de natură economică, socială și politică, precum și prin măsuri speciale, cu caracter preponderent preventiv. Din analiza acestora rezultă menținerea vulnerabilității siguranței cetățeanului, perpetuarea fenomenului infracțional și dezvoltarea criminalității organizate, deși capacitatea de răspuns a instituțiilor statului de drept la riscurile și amenințările specifice a crescut. (*Strategia de Ordine și Siguranță Publică* a M.I.R.A)

Spuneam despre ordinea publică, ca parte componentă a securității naționale, că reprezintă starea de legalitate, de echilibru și de pace, stare ce poate fi tulburată de diferite manifestări de voință ale unei persoane sau grup de persoane. Trebuie făcută diferența între o tulburare „oarecare” a ordinii publice și o tulburare ce poate duce la haos, la teroare fiind o cauză a actelor teroriste. Intervenția pentru restabilirea situației de drept este a instituțiilor specializate

ale statului, competente prin actele normative în vigoare. Putem astfel afirma că tulburarea gravă a ordinii publice :

- este efectul consumării toatale sau parțiale a unui act terorist;
- poate fi ocazia ideală de a exercita un astfel de atac pentru destabilizarea ordinii de drept prin lovirea în unele simboluri sau valori ale statului, deci un punct de plecare a unui atac terorist;
- poate fi o parte componentă a unui atac terorist prin ridicarea maselor împotriva puterii politice, mișcare ce ia forma revoltelor, revoluțiilor, etc.

O structură cu atribuții atât în domeniul ordinii publice cât și a intervenției antiteroriste este Brigada Specială de Intervenție „Vlad Țepeș” a Jandarmeriei. O unitate de elită cu specialiști brevetati în diferite domenii – alpinism, pirotehnic, parașutism, scufundări.

Brigada Specială are competență teritorială generală, putând interveni oriunde pe teritoriul național. În ceea ce privește intervenția antiteroristă, Brigada Specială execută acest gen de misiuni la toate obiectivele aflate în competența Jandarmeriei.

Această unitate desfășoară misiuni la solicitarea procurorilor de la Parchetul de pe lângă Înalta Curte de Casație și Justiție, reușind să aduca în fața instanței infractori considerați deosebit de periculoși, organizați în clanuri și având legături cu reprezentanți ai crimei organizate internaționale.

Însă, această unitate nu își execută misiunile doar pe teritoriul național, ci și pe plan internațional, având un detașament de misiuni internaționale în teatrul de operații pentru menținerea păcii din Kosovo începând cu anul 2002.

Iată un exemplu de unitate care luptă împotriva acestui flagel în orice formă s-ar prezenta el și nu numai pe teritoriul României. Nu este singura structură, Brigada Specială luptând în cadrul unui sistem destul de complex, aflat într-o continuă dezvoltare și concurență cu starea infracțională, plecând de la simple fapte, la infracțiuni dintre cele mai grave.

Noi, cei din cadrul acestui scut de protecție al populației purtăm responsabilitatea siguranței lor la orice oră din zi și din noapte. Pericolul este permanent și la intensitate maximă, lucru care ne obligă să fim pregătiți și să răspundem ferm de fiecare dată când este nevoie.

Fără îndoială se va mai vorbi mult despre acest subiect. Subscriem ideii conform căreia terorismul „*este prețul plătit de civilizația occidentală pentru hegemonia sa și impunerea principiilor democratice în lume*” [Andreescu, Radu, 2007].

BIBLIOGRAFIE

LEGI

1. Legea 535/2004 privind prevenirea și combaterea terorismului;
2. Legea 550/2004 privind organizarea și funcționarea a Jandarmeriei Române;

STRATEGII

1. Strategia Ministerului Administrației și Internelor de realizare a ordinii și siguranței publice,
2. pentru creșterea siguranței cetățeanului și prevenirea criminalității stradale, 2005;
3. Strategia națională de securitate a României, 2007;
4. Strategia militară a României, 2005;

SURSE WEB

- <http://www.europarl.europa.eu>
<http://www.presidency.ro>
<http://www.mai.gov.ro>

<http://www.interpol.int>

LUCRĂRI DE SPECIALITATE

ANDREESCU, A., RADU, N.[2008]. *Organizațiile teroriste. Conceptualizarea terorii vs securitatea europeană*, Editura Timpolis, Timișoara;

ANTIPA, M.[2006]. *Securitatea și apărarea spațiului sud-european, în contextul transformărilor de la începutul mileniului III: Sesiunea anuală de comunicări științifice cu participare internațională* (Considerații privind unele modalități de contracarare a terorismului): Strategii XXI/2006: București, 13-14 aprilie 2006 / Universitatea Națională de Apărare „Carol I”. – București: Editura Universității Naționale de Apărare „Carol I”, 15 vol.)

BIDU, I.[2004]. *Crima organizată transfrontalieră: amenințare la adresa securității internaționale*, Editura Academiei Naționale de Informații, București;

NATE, S., ȘTEFĂNUȚĂ, N.[2008]. *Disputa euro-atlantică, interferențe de percepție și acțiune cu privire la dimensiunea terorismului*, în *Contraterorism și securitate internațională*, Editura TopForm, București;

TRONCOTĂ, T. [2008.] *Perspective ale terorismului internațional riscuri și amenințări la adresa securității naționale a României*, Terorismul Azi, I.S.C.T., Vol. XXIV-XXVII, an III, Ianuarie. –Martie, Cluj;

European Union Terrorism Situation and Trend Report, EUROPOL, 2007

*Colonel Zoltan BALINT- *Comandantul Brigăzii Speciale de Intervenție „Vlad Țepeș” a Jandarmeriei – M.I.R.A.*

**Locotenent Florin HULEA – *Compartimentul Informare și Relații Publice, Brigada Specială de Intervenție „Vlad Țepeș” a Jandarmeriei – M.I.R.A. (florin.hulea@gmail.com).*

***Plutonier Benedict SÎRBU- *Serviciul Acțiuni Speciale, Antiteroriste și Negociatori, Brigada Specială de Intervenție „Vlad Țepeș” a Jandarmeriei – M.I.R.A. (sirbu_benedict@yahoo.com)*

TRANSNISTRIA SCÂNTEIA CARE POATE APRINDE BUTOIUL CU PULBERE AL EUROPEI

Andi Mihail Băncilă*

Transnistrian conflict is not only the Moldavian Republic problem, this is a European affair. In present work paper I tried to analyze the international environment for this region, the main actors and their contribution in giving a proper solution for a peace agreement. An important part of my paper presents the Romanian statute in this peacekeeping process. As a European Union and North Atlantic Organization Treaty full member, Romania must become an important actor on this stage and its contribution has to grow to provide security on this area.

Transnistria un teritoriu de numai 4200 Km² a devenit la sfârșitul Războiului Rece noul teatru de operații al confruntărilor geopolitice dintre est și vest. Cei care au înclinat să creadă că o dată cu destrămarea Uniunii Sovietice, vor dispărea și ambițiile imperiale ale Federației Ruse s-au înșelat. Prezența militarilor ruși cât mai aproape de centru Europei este o condiție absolut necesară, menținerii statutului de mare putere pentru acest stat. Alături de Kaliningrad o altă enclavă a Federației Ruse situată la granița dintre Polonia și Lituania, Transnistria asigură Rusiei spațiul necesar desfășurării unor efective militare însemnate și tot odată locul de depozitare a unor însemnate cantități de muniții și armament.

În termeni pur geografici Transnistria reprezintă teritoriul cuprins între Bug, Nistru și Marea Neagră. Acest spațiu cu o suprafață de aproximativ 25100 Km², împărțit între Ucraina (20900 Km²) și Republica Moldova (4200 Km²) cuprinde teritorii care din punct de vedere istoric le putem încadra provinciilor Novorusia și Podolia.

Din punct de vedere al populației acest areal prezintă toate caracteristicile unei zone de interese, ale unui spațiu cu o importanță strategică covârșitoare. Orice stat caută să impregneze un caracter național cât mai pronunțat regiunilor de graniță, sau să își stabilească locuitori care să îi susțină interesele în zonă. Din acest considerent U.R.S.S. în momentul în care a hotărât să atribuie acestui teritoriu noi valențe geopolitice a început să colonizeze elemente etnice de pe to cuprinsul imperiului, unele dintre ele ajunse pentru prima dată în această zonă a Europei. La nivelul anului 1989 populați întregii regiuni transnistrene se cifra la aproximativ 2.720.000 de locuitori dintre care numai 630.000 locuiau pe teritoriul Republicii Moldova. Oazu Nantoi director de program în managementul conflictelor din cadrul Institutului de Politici Publice din Chișinău a clasificat populația Transnistriei în trei grupuri: cadre ale fostei armate sovietice, actuali membri ai armatei Federației Ruse, oameni aduși din alte regiuni și intelectualitatea națională de etnie română.

Teritoriul care face obiectul disputei geopolitice actuale este doar partea moldovenească a Transnistriei. În anul 1924 guvernul sovietic au hotărât crearea unei republici autonome pe malul stâng al Nistrului și odată cu aceasta o nouă identitate națională, cea moldovenească. Prin acest gest ei au recunoscut caracterul românesc al acestei zone, denumind regiunea după populația majoritară Republica Autonomă Sovietică Moldovenească. La acea dată românii formau majoritatea populației chiar și dincolo de granița naturală a popurului nostru Nistru. În momentul constituirii sale republica cuprindea 11 raioane și avea capitala în orașul Balta. Statutul ei era de republică autonomă în cadrul Ucrainei. Acest spațiu a fost atașat Republicii Moldova după anul 1940, an în care acest teritoriu românesc a intrat în componența U.R.S.S., însă granițele sale vor suferi noi modificări. Ucraina va solicita 5 din cele 11 raioane ale republicii, invocând același motiv ca și în cazul sudului și nordului Basarabiei, preponderența populației ucrainiene în zonă. Contrar celor spuse de ucrainieni raioanele în cauză aveau o populație preponderent românească iar unele dintre ele aveau nume clare românești precum Balta sau Ocnele Rosii. Origine conflictului este viu disputată. Au fost invocate diverse ipoteze și s-a stabilit că este de origine etnică, însă nu se desfășoară după tiparele stabilite de acest gen de conflicte, manifestate prin purificări etnice masive și masacre în rândul populației civile. Conflictul poate fi clasificat mai degrabă ca fiind de natură lingvistică, orientarea populației în acest spațiu indiferent de originea etnică (ucraineană, gagăuză sau rusă) este filorusă. Guvernul de la Chișinău își sprijina însă lupta pe clasificarea etnică care prezintă o majoritate relativă de origine română. (cca. 40% români, cca. 30% ucraineni, cca. 25% rusi). Conflictul a început să mocnească în anul 1989 când la Chișinău s-a solicitat învățământ în limba română cu grafie latină iar debutul propriuzis a fost declararea Republicii Moldova stat independent în august 1991.

Una din marile greșeli pe care le-au făcut basarabeni în acel moment a fost retragerea forțelor armate republicane de pe teritoriul secesionist, lasând la discreția unor bande înarmate susținute de armata rusă (în mod neoficial), cetățenii moldoveni din stânga Nistrului. Atitudinea ce a precedat declanșarea conflictului a fost tot una oscilantă. Guvernul de la Chișinău a intenționat să impună o blocadă regiunii separatiste în cooperare cu Ucraina însă de teama unor posibile sistări ale energiei electrice sau a gazelor naturale a renunțat la această idee. Această teamă a fost nejustificată deoarece Republica Moldova mai avea și posibilitatea aprovizionării prin intermediul României sau chiar al Ucrainei. Dacă ar fi inițiat acest proiect șansele de rezolvare a conflictului ar fi fost altele. Ucraina chiar s-a arătat dispusă să coopereze. Lăsați fără nici o sursă de aprovizionare liderii secesioniști și chiar armata rusă staționată acolo ar fi fost dispuși să negocieze după alte poziții.

Lipsa unor măsuri ferme adoptate de guvernul de la Chișinău au determinat prelungirea conflictului și posibilitatea angrenării în soluționarea acestuia și a altor state. După o serie de negocieri eșuate, negocieri în care au fost implicate pe lângă cele două părți aflate în conflict și România, Federația Rusă și Ucraina, tratativele de pace se vor desfășura într-un nou format. România va fi forțată să se retragă din negocieri, abandonându-i pe basarabeni în mâinile Rusiei. În data de 21 iulie 1992 a fost semnat un tratat între Republica Moldova și Federația Rusă, tratat prin care forțelor ruse li se garanta prezența oficială pe teritoriul Moldovei. Prezența forțelor militare ruse în acest areal se considera a fi o tentativă de a stopa accesul occidentului în această zonă de influență tradițională a Rusiei.

Negocierile pentru soluționarea conflictului au început să se desfășoare în formatul 5 + 2, adică cinci negociatori cu drepturi depline (Republica Moldova, Autoritățile transnistrene, Rusia, Ucraina și OSCE) și doi negociatori cu statutul de observatori (UE și SUA). România a fost acceptată doar la categoria actori interesați alături de Georgia și de regiunile secesioniste din cadrul acesteia (Abhazia, Osetia de Sud și Adjaria). Singurul actor de sorginte occidentală acceptat la negocieri a fost OSCE, o organizație non statală cu nu o foarte mare putere de decizie, lucru ce va fi demonstrat pe parcursul desfășurării tratativelor de pace.

Lipsa de reacție a României și acceptul sau tacit asupra excluderii sale din cadrul negocierilor de pace poate fi pus pe seama ostilității ambelor părți aflate în conflict la adresa sa. Rând pe rând guvernul român a fost acuzat de imixtiune în treburile interne ale Republicii Moldova, care ar fi dorit să romanizeze populația de origine „moldovenească”, iar oficialitățile transnistrene au acuzat de promovarea unei politici imperialiste și au negat cu vehemență la fel ca și guvernul de la Chișinău existența elementului românesc în regiune. Ceilalți doi parteneri de negocieri Rusia și Ucraina s-au opus și ei invocând intențiile statului român de a anexa Basarabia. Rusia merge chiar mai departe afirmând ca România risca să devină un avampost al SUA în regiune, lucru care potrivit oficialilor ruși nu ar face altceva decât să tensioneze situația.

Lucrurile păreau să se clarifice în momentul în care cu ocazia summitului de la Istanbul din 1999 Federația Rusă acceptă un calendar al retragerii forțelor sale din Transnistria. Prin acest tratat se obliga să opereze o serie de schimbări în regiune menite să ducă la instaurarea unei păci durabile. Dintre aceste măsuri cele mai importante de amintit sunt transformarea actualului mecanism de menținere a păcii în misiune internațională cu mandat al națiunilor unite, să finalizeze retragerea forțelor sale militare din regiune, să dizolve forțele paramilitare transnistrene și să încurajeze formarea unei armate unice și să asigure libera circulație în interiorul zonei de securitate.

Ucraina un alt partener la negocierile de pace s-a opus de la început participării României, deoarece cele două aveau în litigiu câteva probleme foarte importante cum ar fi delimitarea apelor teritoriale din platoul continental al Mării Negre, situația minorității românești din Ucraina și chiar poziția de lider regional. Toate aceste probleme de natură externă cuplate cu incompetența autorităților de la București au îndepărtat România de pe scena politicii internaționale.

Ineficiența diplomatică a României poate fi explicată prin lipsa de reacție a autorităților mandatate să conducă politica noastră externă și prin proasta gestionare a oportunităților ivite în agenda noastră diplomatică. Cu toate că în anul 2001 țara noastră a deținut președenția OSCE, parte recunoscută în negocierile de pace din Transnistria, nu a reușit să fructifice acest lucru. A lăsat rezolvarea unor probleme foarte importante, ca retragerea forțelor ruse din regiune, în seama următoarei președenții portugheze, țară care nu avea nici pe departe interese în regiune.

Poziția de membru al NATO nu a putut fi valorificată în avantajul României deoarece nu am făcut un lobby eficient pentru a atrage atenția organizației și în special a SUA asupra rolului pe care l-am putea juca în rezolvarea acestui conflict. Un alt eșec major al diplomației de la București este modul în care am prezentat și mediatizat problema Canalului Bâstroe. România a avut foarte mult de pierdut și Ucraina a câștigat, chiar dacă nu în mod oficial, sprijinul occidentului. Cu toate că în octombri 2004 România a gazduit la Poiana Brașov reuniune informală a Consiliului NATO la nivelul miniștrilor apărării, nu am reușit să aducem în atenția partenerilor această problemă a rezolvării conflictului transnistrean în care diplomația noastră ar fi jucat un rol mult mai însemnat.

În ceea ce privește calitatea noastră de membri ai UE lucrurile stau chiar mai rău, România fiind nevoită să accepte fără drept de apel deciziile luate de membrii mai vechi care au interese economice, altele decât ale noastre în zonă.

Uniunea Europeană a fost acceptată ca negociator cu statutul de observator însă nu a răspuns provocării rusești în aceeași măsură ca în cazul statelor baltice. Ea a acceptat cu ușurință pierderea unor poziții importante în rezolvarea acestui conflict. Neimplicarea sa și abandonarea Republicii Moldova în grija OSCE au atras treptat pierderea suveranității statului în cele două republici secesioniste Transnistria și Găgăuzia. Lipsa de interes a UE pentru această zonă s-a văzut și în domeniul economicului unde investițiile au lipsit aproape

cu desăvârșire. Lipsită de orice sprijin financiar sau politic dependența Moldovei de Rusia acrescut considerabil, aceasta fiind aproape singurul partener economic al statului moldav.

Poate cel mai însemnat actor prezent pe această scenă geopolitică este Rusia. După destrămarea URSS ea a cautat să își mențină zona de influență prin orice mijloace, iar menținerea forțelor sale în această zonă a Europei este vitală. Influența ei se vede redusă de la putere de prim rang, mondială la una regională. După ce trupele sale au fost retrase din inima Europei din Berlin și celelalte state foste comuniste Transnistria a rămas cel mai vestit avampost al armatei ruse. Pentru a își justifica prezența militară aici Rusia a lansat ipoteza conform căreia Republica Moldova este un stat multiethnic, iar Transnistria ar avea un caracter aparte nu numai din punct de vedere etnic cât și din punct de vedere industrial. Pentru a își susține afirmațiile Rusia a acordat aproape gratis toate resursele necesare funcționării economiei transnistrene. Însă planurile rusești nu se rezumau doar la Transnistria, ea era folosită ca mijloc de șantaj pentru a constrânge guvernul de la Chișinău să urmeze directivele Moscovei. În acest scop Rusia a propus Republicii Moldova semnarea unui memorandum, denumit după numele inițiatorului Dmitri Kozak, prin care se urmărea federalizarea statului. Diferențele apar în modul de interpretare a ideii de federație în timp ce occidentul vedea acest pact ca pe o diminuare a puterii centrale, ba chiar împărțirea puterii între doi subiecți care deveneau părți cu drepturi egale, Rusia susține că aceasta este forma viabilă pentru soluționarea conflictului. Acest plan însă va eșua în ultimul moment, președintele Voronin va refuza să îl semneze, mizând probabil pe un sprijin din partea occidentului, sau poate făcând doar un joc de culise. În urma acestui refuz Moldova este supusă unui aprig embargou din partea Federației Ruse.

Însă aceasta nu fusese ultima carte din mâna rușilor, ei mai aveau un as pe care îl vor scoate la momentul potrivit. Acest as s-a numit Belkovski, directorul Institutului de Strategie Națională din Moscova și un prieten apropiat al președintelui rus Vladimir Putin. Un foarte cunoscut politolog, atât în Rusia cât și în occident Belkovski va lansa ipoteza potrivit căreia Basarabia ar fi oferită României în schimbul recunoașterii independenței Transnistriei. El a mai precizat că președintele Putin este de acord cu acest plan în proporție de 97%. Prin lansarea acestui proiect Rusia a încercat să își pregătească terenul în cazul unei confruntări cu occidentul. Prin acest gest partea rusă dorea participarea la negocieri a celor două părți ca subiecți cu drepturi egale și totodată atrăgea atenția Chișinăului asupra vulnerabilității sale. Recunoașterea apartenenței Basarabiei la România era o lovitură puternică dată tezei moldovenismului.

Politician abil Belkovski va intui și reacția analiștilor politici români de a refuza „darul grecesc” pe care Moscova îl făcea României. Aceste reacții oarecum pripite pot fi speculate foarte ușor la o dată ulterioară când României i se vor pune în cârcă eșecurile economice și politice ale Republicii Moldova.

BIBLIOGRAFIE:

- Vitalie Ciobanu, „Proiectul Belkovski” Transnistria contra Basarabia o provocare cu multe tășuri, Revista Contrafort Nr 5-6/ 2007
- Vitali Catană, Transnistria pata de „lapte acru” de pe harta Europei, Revista Contrafort Nr 5-6/ 2007
- Anton Moraru, Istoria românilor – Basarabia și Transnistria 1812-1993, Editura Universul, Chișinău, 1995
- www.europa.md
- www.acers.md
- www.cadranpolitic.ro

* Andi Mihail Băncilă, locotenent la Academia Tehnică Militară, Str. George Coșbuc, Nr. 81-83, Sector 5, București, telefon 0745665736, E-mail: bancila_mihail@yahoo.com

A PINCH OF POPULAR CULTURE : CATCH PHRASES

Alina BARBU *

Abstract:

A catch phrase is a phrase or expression that is popularized, usually through repeated use, by a real person or fictional character. They are especially common among cartoon characters. Today, catch phrases are frequently seen as an important part of marketing a character, with the phrase appearing on t-shirts and other promotional materials for the character's respective show or film.

Well, thankfully sitcoms and movies came along and injected a much-needed jolt of awesome into the English dialogue. After studying the list provided in the paper you'll surely be the life of the party, never without something oh-so cute and clever to say.

Capitolul I

A catch phrase is a phrase or expression that is popularized, usually through repeated use, by a real person or fictional character. They are especially common among cartoon characters.

Today, catch phrases are frequently seen as an important part of marketing a character, with the phrase appearing on t-shirts and other promotional materials for the character's respective show or film.

Catch phrases attributed to real people are often based on something that the person would be expected to say, as opposed to something they actually did. These are also known as misquotations. "Beam me up, Scotty" (see below) is a good example of this.

However, in order to be a catch phrase, a quote generally has to be more than a famous (or infamous) statement. It also usually serves two additional functions: first, to identify the speaker; and secondly, to serve primarily as that character's "trademark." A catchphrase can also identify something other than an individual character: Budweiser's "Wazzup" identifies the brand more than it identifies the individuals in the advertisement who actually say it.

A catch phrase is not to be confused with an infectious remark that enters the mainstream and becomes popular independent of its character. For instance, Zero Wing's All Your Base Are Belong To Us has some currency as a successful meme, but is not a catch phrase because it does not serve as such a trademark.

Well, thankfully sitcoms and movies came along and injected a much-needed jolt of awesome into the national dialogue. After studying the list provided below you'll surely be the life of the party, never without something oh-so cute and clever to say.

"You wouldn't like me when I'm angry."

This was Bruce Banner's default phrase whenever some loser started nerding it up around him. Loathed by anger management counselors everywhere, it nonetheless pumped up audiences of The Incredible Hulk. Grrrr!

Best used: When visiting the IRS for an audit, or when you're being handed a traffic ticket. It will surely make your foes think twice about messing around with you. Be sure you squint your eyes and sound as dramatic as possible. Extra points if you rip your shirt open and stomp your foot.

"Go go gadget _____"

It was always rumored Inspector Gadget stole this line from Maxwell Smart of Get Smart. Nonetheless, the good inspector's 80's cartoon show Insector Gadget carried the phrase into immortality among children across the country.

Best used: There's virtually unlimited flexibility here. However, it tends to work best when used in conjunction with your everyday items. Just fill in the blank. For example, there's "go go gadget cell phone," and "go go gadget car keys." Works best at the end of a first date too; for what lady can resist, "go go gadget goodnight kiss!"

"Cut it out."

Two words: Joey Gladstone, a legend in his own time on the equally legendary Full House. Do I hear angels singing? No, that's the just the sound of Uncle Joey slicing the air with his famous "cut-it-out" hand gesture. Uncle Joey actually once stopped time itself by using this phrase so he could prevent a bank robbery. It will work wonders for you, too.

Best used: At the slightest mention of any bad news. One time a doctor told a friend of mine he had cancer so my friend replied, "aw come on, doc, cut it out." He was cancer-free a week later. Thanks Uncle Joey!

"Did I do that?"

Conjured from the mind of a man who was a giant among insects, this was Steve Urkel's "Get out of Jail Free" catch-phrase equivalent on Family Matters.

Best used: Whenever responsibility for your actions seems a bit too much to handle. Crash your dad's car? "Did I do that?" will have pops smiling and laughing out loud long enough for you to plan your escape.

"Hey, hey, hey!"

How we got it: In a time of skyrocketing oil prices and global crises, Fat Albert lifted America's spirit with his jovial saying. Millions still look to that giant, red medicine tablet of a human being to cure what ails them.

Best used: Invited to a stranger's house for dinner? Have to give a speech to your college Communications class? "Hey, hey, hey!" will win the crowd over in no time as people will instantly recognize and appreciate your savvy wit.

"By the power of Grayskull!"

Legend has it this phrase makes the speaker the most powerful man in the universe. All that's also needed is a sword with "fabulous secret powers" raised high. While that sword hasn't been found yet, you can still find muscle-bound male model He-man reciting his famous phrase and givin' bad guys the beat down on Masters of the Universe.

Best used: Anytime a Rocky work-out music montage is unavailable, and you need to get pumped fast. Best shouted with your fist in the air before a pop quiz or a driving test. It's well known Chuck Norris uses this phrase first thing in the morning, and you can't go wrong with Chuck.

D'oh!

D'oh! is a catch phrase made popular by the fictional character Homer Simpson, from the long-running animated series The Simpsons (1989–present). Homer's ubiquitous catch phrase was famously added to the Oxford English Dictionary in 2002, without the apostrophe. The spoken word "D'oh" is a trademark of 20th Century Fox. It is typically used when Homer injures himself, realizes that he has done something stupid, or when something bad has happened or is about to happen to him.

Hasta la vista

This phrase has of course been in everyday use in Spanish-speaking countries for some time. It came to the attention of the English-speaking world via the 1991 film Terminator 2: Judgment Day, which was written by James Cameron and William Wisher Jr.

"Where no man has gone before"

"Where no man has gone before" is a phrase used in the title sequence of most episodes of the original Star Trek science fiction television series. It refers to the mission of the original starship Enterprise. The complete introductory sequence, which was read by William Shatner at the beginning of every episode of Star Trek except "The Cage" and "Where No Man Has Gone Before", is:

“ Space, the final frontier. These are the voyages of the starship Enterprise. Its five-year mission: To explore strange new worlds. To seek out new life and new civilizations. To boldly go where no man has gone before.

"Love means not ever having to say you're sorry."

"Love means not ever having to say you're sorry." is a line from the novel and 1970 film Love Story starring Ali MacGraw and Ryan O'Neal.

Next, we shall see a couple of more catch phrases which have definitely and indisputably enriched the English language.

"Beep Beep" - Roadrunner in Warner Brothers Road Runner cartoons.

"Eat my shorts!" - Bart Simpson

"Elvis has left the building!" - Al Dvorin announcement over public address after Elvis Presley concert to induce fans to leave

"Hi ho Silver, away!" - US TV cowboy character the Lone Ranger

"I'd buy that for a dollar!" - A catchphrase from Robocop's fictional world.

"I'll be back." - The Terminator*, later becoming actor Arnold Schwarzenegger's trademark one-liner in subsequent movies

"I'm gonna make him an offer he can't refuse." - Marlon Brando as Don Corleone in "The Godfather"

"Life is like a box of chocolates; you never know what you're gonna get." Tom Hanks as the title character in Forrest Gump

"May the Force be with you!" - Obi-Wan Kenobi, played by Sir Alec Guinness in the movie Star Wars

"My name's Bond. James Bond." - James Bond

"Scooby-dooby-doo!" - Scooby Doo. Usually howled at the end of every episode.

"Show me the money!" - Tom Cruise as the title character in Jerry Maguire

"That's a damn fine cup of coffee." - Kyle MacLachlan as Special Agent Dale Cooper in Twin Peaks

"There's no place like home..." -- Dorothy in The Wizard of Oz (1939 movie). Often repeated as an incantation against an unpleasant situation.

"U can't touch this!" - US hip-hop musician MC Hammer

"Use the force, Luke" -- Star Wars

"Vodka martini, shaken not stirred" - James Bond

"What's up, Doc?" - Bugs Bunny

"Yabba-dabba-doo!" - Fred Flintstone

"You ain't seen nothin' yet!" - Former U.S. President Ronald Reagan

"You can't handle the truth!" - Colonel Nathan Jessup, played by Jack Nicholson in the movie A Few Good Men

Bibliografie

[1] Anna Farkas, *The Oxford Dictionary of Catchphrases*, Oxford University Press, 2003

[2] Eric Partridge, *A Dictionary of Catch Phrases: American and British, from the Sixteenth Century to the Present Day*, Editor Paul Beale, Scarborough Publishing House, 1992

[3] * ***, *Funny Catch Phrases*, Printable Coloring Pages, E-Book by Bandits Bargain Books

* Barbu, Alina, assist.univ.Dr. Academia Navala "Mircea cel Batran", alucu013@yahoo.com

SMS LANGUAGE IN TEACHING ESL

Alina BARBU*
Laura CIZER**

Abstract:

This paper is intended to closely examine the influence of SMS language upon English acquisition and proficiency.

Gud am. Pwde b po mg-apli 4 jb as cpy editr. Tnx. Pls rply & tu2loy ako s ofc nyo. Gibberish?! No. Just SMS language. Let us have a closer look...

As early as 2002, teachers of English as a foreign language catalogued and analyzed the relationship between students and the keypads of their mobile phones. Yet today they still wonder and even worry what texting does to communication skills. Will it bring about not only bad spellers, but also people woefully unable to interact when face to face?

Taken against this broad view of communication, the horrible grammar and quirky spellings can be seen not as omens of the death of our communication skills, but as contemporary expressions of the special “languages” small groups use to strengthen themselves. Language, after all, is anything but a solid. It is being made all the time — and all people are the ones responsible for making it. It is hardly an orderly process, as it keeps on shifting, slipping, subdividing, changing those who change it. Letters are being dropped, added, misplaced by millions of people; words are misspelled, misheard, mispronounced — and mistakenly applied. SMS is part of this glorious disarray. To hold texting to the standards of the classroom is to misunderstand what it is for.

In language, it is not, as aforementioned, grammarians or politicians who determine its actual making but the waves and waves of small people who daily mangle and erode, remember and redeem what they learned at home and in school.

The images are familiar and often cited: a couple sitting together at a table, holding, not each other’s hands, but their glowing mobile phones; visitors at a wake, heads bowed, not to pray but to better read the latest addition to their inbox; or (and this is from personal experience) a new graduate applying for an editorial position in a publishing house by sending:

Gud am. Pwde b po mg-apli 4 jb as cpy editr. Tnx. Pls rply & tu2loy ako s ofc nyo.

The poor applicant who texted this can be faulted not for bad spelling, but for an immaturity that failed to recognize the importance of applying the right language to the right situation. And this shortcoming is not the fault of texting technology, but of the individual

mind. In the same way, the poignant image of a couple sitting together but texting other people points out not the evil of this new communication technology but the daily tragedies, the daily little death of human relationships.

Besides, just to place things in context, texting is only one of the many ways with which we communicate and science continually spews new possibilities to stay in touch.

Texting is only one of the many ways in which we communicate, and science continually spews new possibilities to stay in touch. Just entering its second decade, SMS could go the way of the feather quill, the telegram, the pager, and Morse code. Texting, on its tiny own, neither debases nor guarantees good language: it is the texter and the textee who determine this. Texting, because it allows correspondence in English, seem actually plausible. Just watch the breakfast scene in the black-and-white movie *Citizen Kane*. There, through some brilliant editing and well-applied dissolves, Orson Welles describes, in a few cinematic minutes, the sad parabola of marriage: how it begins with a couple solicitous over each other's breakfast and, with the passage of years, becomes a wife watching her plate while her husband is engrossed with another revolutionary tool of communication — the morning newspaper.

And what of bad spelling? Well, that is what dictionaries and proofreaders are for, snapshots and photographers that freeze the snaking river of language to provide us buoys rather than tablets of stone that help us navigate our very lives. Let them do their job, while we tap happily away, improvising and syncopating like aficionados of jazz.

Texting allows us to affirm those few relationships that inform our lives whenever and wherever we want to. And if we take this sense of presence and belonging, of being part of a loop no matter how small it is, as a basis for communication, then texting — no matter the subject of one's message — affirms the social nature of our being.

The whole burden of writing is basically borne by 13 keys (the all-important 13th is to delete), made even more difficult by a limit to the maximum number of characters. And yet, as with art, these very limitations invite ingenuity and wit. Consider what we are able to do with these 13 keys and be happy. Through the artful manipulation of these few plastic keys and their re-presentation as pixels on a tiny screen, the invisible in our society achieve a sense of presence and belonging in a greater community that has been typified by alienation, isolation, and separation.

Here we have attempted to gather several most frequently used expressions when...sms-ing:

BBL= Be Back Later	KIT=Keep In Touch
BBN= Bye Bye Now	L&R= Later
BF= Boyfriend	LTNS=Long Time No See
CNP= Continued (in my) Next Post	LY= Love Ya
CYA= See You (Seeya)	MTF=More To Follow
CYAL&R=See You Later (Seeyalata)	QSL= Reply
FTBOMH= From The Bottom Of My Heart	QSO= Conversation
FYI=For Your Information	QT=Cutie
GTSY=Glad To See You	SWAK=Sealed With A Kiss
H&K=Hug and Kiss	TA=Thanks Again
HABU=Have A Better 'Un	TCOY=Take Care Of Yourself
HAGN=Have A Good Night	TNT=Till Next Time
IAE =In Any Event	TOY=Thinking Of You
IC=I See	YBS=You'll Be Sorry
IMO= In My Opinion	>:-(=Angry
IOW=In Other Words	:-{ }=Blowing a Kiss

\-o=Bored
:'=Crying
:-@=Screaming
:-)=Smile
^=Thumbs Up
;-)= Wink

In summary then, one can say that neither technology nor language is a zero-sum game. Technology is not evil, neither is it good. It does not lessen the work we have to do. Indeed, it only makes us do more work faster...

References

- [1] Himanshu, Rai, *Thumbs Up!* New Straits Times, 2005
- [2] * * * *Examiner's warning over exams culture*, BBC (August 16, 2002)
- [3] * * * *Is txt mightier than the word?* BBC (March 4, 2003)

* Barbu, Alina, assist.univ.Dr. Academia Navala "Mircea cel Batran", alucu013@yahoo.com
**

ABOUT THE NEEDS OF STANDARDIZED INSTRUMENTS AND PSYCHOPEDAGOGICAL METHODS IN E-LEARNING

Ghita Barsan^{*}
Luminita Giurgiu^{**}
Stefania Bumbuc^{***}

Abstract: E-learning has emerged as a modern and efficient means of training in Romania as well, where there are public and private initiatives for introducing e-learning in the educational system and in the professional training as well.

At the moment, the only developers of e-learning courses are the ones who have the specific technical knowledge and facilities, while users who are beginners, which mean the largest majority of the teachers and developers do not benefit from an instrument which allows the creation and dissemination of the electronic content.

The aim of this paper is to present relevant aspects about the needs of standardized instruments and psychopedagogical methods in e-learning - an application which allows native integration of pedagogic design methods and easy creation of content in compliance with SCORM 2004.

Through this study we wish to elaborate an instrument for improving developers' formative educational competences, by integrating psycho-pedagogical principles and methods specific to advanced distributed learning. The instrument shall be designed on the basis of SCORM 2004.

I. The Theoretical Framework

There is currently a great difference between the technical possibilities and the practices for creating educational content. While technology advanced rapidly, the content creation practices remained the same as the past decade:

- psycho-pedagogic principles and educational design are often ignored, which leads to the creation of a content with low educational efficiency;
- the latest multimedia technologies for content creation are used, but its portability is ignored, and thus the dissemination degree is low due to the variety of technologies used;

- the development process of complex content is mostly very costly, which prevents producers from creating quality content and restrains the access of other categories (teachers, other users) to the creation of electronic content;

In this case, the use of latest technologies is not enough to create quality content, that is easy to disseminate and involves low costs, and this is one of the major impediments for a faster propagation of computer-assisted education. By means of this project's results, all these impediments are practically eliminated, and the chances for success are extremely high. The main factor for successes is precisely the increasing community of users of computer-assisted learning instruments that manifested the need for a reliable method which should allow the rapid creation of reusable content and incorporate elements of educational design.

Three aspects are crucial for this project and none of them are presently covered by other applications:

- a visual instrument for the creation of lessons and courses, very easy to use by those who do not have advanced computer knowledge. By means of this instrument we ensure easy access for all unspecialized beneficiaries to computer assisted training;
- the integration of psycho-pedagogic principles and methods in forms adapted to various training levels and ages and which shall ensure a maximum training efficiency of the created content;
- the compliance with international standards (SCORM 2004 collection) ensures the fact that this content is reusable, it may be used for a variety of training platforms and allows the international integration of the community developing educational content.

II. Significant Developments at the International Level

Owing to its benefits e-learning has had a significant development at the international level. The introduction of e-learning is part of the medium and long-term strategy of developed countries, manifested within numerous programmes developed at the local or international level [1].

At the same time, the new standards have brought new developments with respect to the integration of instructional design methods and content creation technologies. Romania currently has a single Romanian product that complies with SCORM standard, namely the "Intuitext LMS" created by SOFTWIN [2].

Universities and high schools have developed numerous computers assisted training systems and platforms using own funds or budgetary financing, which have sustained specific needs and have not been designed to allow content reusing and interoperability. At the international level, there are only a few products that allow for the creation of reusable electronic content using SCORM 2004: InSite Studio - Authoring Tool Visual, Reload Editor – SCORM 1.2 and 2004 packing, sequence editor, QuarkXPress SCO Workflow – 1.2 and 2004 packing, sequence editor)

None of the above has a user-friendly sequencing editor (sequencing establishes the rules according to which the content is delivered to the student influenced by the degree in which some objectives are attained or by user's actions) that allows the usage of technology without infringing the classical norms for the educational design of a course or lesson.

Among the institutions with significant concerns in the domain, we wish to name the following: Mississippi State University (limited visual packing), Carnegie Mellon University (sequencing templates, resulting SCORM 2004 packages built manually or by using editors, documentation, non-integrated in an editor).

Speaking of e-learning, the range of potential users is very large. We are practically referring to all those who deal with the creation of electronic content, such as:

- education institutions:
 - o teaching staff from schools and high schools (creating lessons and educational materials in electronic format);
 - o university professors (who also generate electronic course transcripts);
- all those providing training services on the labor market, for instance:
 - o public institutions (for building professional training courses for civil servants);
 - o state or private companies (for building professional training courses for employees);
 - o specialized training companies (small and medium enterprises)

Indirect beneficiaries are current or potential users of e-learning: pupils and students, civil servants, employees of large state or private companies.

Although Romania has made the first steps in the field of e-learning, there still are large impediments for its dissemination on a large scale. It can also be noticed that there is no compliance with a standard to enforce norms and procedures for building courses. The total lack on the Romanian market of such an instrument, which allows for the easy creation of content to comply with psycho-pedagogic principles and methods and with international standards, is an impediment in the alignment of the Romanian courses at an international standard, from a quality point of view.

From this point of view, the visual editor we propose shall represent a premiere in Romania and one of the few products of this type in the world. The visual editor aims at being very intuitive and the interface complexity level shall adapt to the knowledge level of the user. Moreover, the created content shall comply precisely with the SCORM 2004 standard and shall be used and reused on a wide range of SCORM-compatible systems, both in Romania and abroad.

Another problem of the current system is the lack of cohesion between psycho-pedagogic design principles of an educational content and the technologies used in its development. Due to the fact that a great emphasis has been laid on technology and since educational design aspects have been neglected, a great deal of the electronic content created worldwide proved to be inefficient and incapable of generating a real cognitive gain. The current project aims at solving this problem by creating instruments (templates) which shall incorporate psycho-pedagogic principles that shall answer the interests expressed by a huge category of beneficiaries and end-users, depending on their age, training level and personal profile.

“Carol 1st” National Defense College as partner will have the opportunity to provide digital content by using the results of this research project and to implement these results in the training process especially in case of continuous adult learning and training (Life-Long Learning). In order to disseminate the information there will be a permanent dialogue with the other developers of learning tools, which will allow validating or invalidating some of the results.

Using the “Carol 1st N.D.C.” educational infrastructure it will be possible to test all the content development tools for a wide set of subjects both in the Social Sciences domain and in Science and Engineering related disciplines. Moreover, “Carol 1st N.D.C.”, by its well-known Psycho-Pedagogical Department and Educational Management high-level specialists, will provide scientific support for the new learning strategies we create.

Land Forces Academy Sibiu, will provide a framework adapted to test the new instruments during the learning process, for Social Science related subjects. The project results will be considered relevant if those new learning instruments can be validated other Curriculum Areas than the Scientific and Technical one.

The Land Forces Academy Sibiu – SOFTWIN Bucharest IT&C partnership was defined in terms of the implications of IT&C in Information Systems, Communication

Channels, Information Storage and Distribution Systems (Repository), Knowledge Management Systems [3]. The main goal of Land Forces Academy Sibiu was not only to simply transfer the information, but to apply the transferred knowledge (a learner should understand and have the necessary skills in a given or a new context).

In educational terms, Land Forces Academy Sibiu has developed competencies for content development and IT&C enabled educational content and also developed a few e-learning experts individual roles: Rich-Media Content Developers, Learning Management System Administrators, Instructional Designers, and Trainers [4].

III. The SIMPLE Tool Description

This new educational approach created the need for a new learning tool, which can optimize the management of knowledge assets by:

- developing the educational resources management system – “The Educational Resource” concept refers to an entity (digital or non-digital), which may be used, reused or referenced during the IT&C enabled educational process. A resource consist both of content and operational descriptors (method) and it also is self sufficient (it has a separate sense). A resource also is smaller than a course and it may be used and reused in several different courses;
- providing a model to describe the relations between the educational resources – From the educational strategies point of view, there is not enough to have only a repository of educational resources and metadata. The “Content Repository” Model does not provide a layer for the semantic relations between different objects if they are intended to be used in an education oriented organization.

This paradigm is sustained by developing the SIMPLE tool:

- it allow future updates by developing a valid, high-quality set of course templates based on reusability of the smallest components (learning objects, resources, assets);
- it provides support for content editing and delivering tools by providing a real time validation engine for courses;
- both educators (teachers, trainers) and learners (students) may search and identify educational objects if they knew its role inside of a course;
- it uses a semantic descriptor for the content of educational objects and it provides resources reusability and interoperability (it allows to move a resource from a given course to a new one, and provides information about the resource type, role and content).

The main goal of the SIMPLE tool in order to sustain the life-long learning process is to provide results oriented educational projects development, which has an increased efficiency in terms of learning resources and semantics (content organizations and courses) development. It will be based on a set of procedures in order to guide the processes of analysis, planning, development, implementation and evaluation in educational project terms.

During the analysis stage, there are defined the “instructional needs”, based on these specifications the objectives of the instructional process will be developed. This stage provides the characteristics of target learners and of the educational environment; it requires a “knowledge request”, a training situation diagnosis.

During the planning stage the educational resources (both content and methods) and curriculum specifications will be outlined and selected.

Based on the previous stage, the educational material will be developed. Also the instructional model will be applied, according to the planning stage.

The evaluation stage will provide the feedback needed for future stages that needs to review the initial model.

The SIMPLE tool has four plug-ins supporting the pedagogical models:

- The Normative Dimension of Training Process – relates on identifying the didactical principles that can be used in e-learning and on how can them be implemented;
- The Teaching and Learning Theories – they describe the theoretical principles and models of education. They provide several models: rationalism (cognitive and constructivism), behaviorism, socio-historical and eclectic. All of these models provide different perspectives upon subjects like: knowledge, learning, transfer and motivation;
- The Domain Model – describes the content type and organization; Examples of domains: Management, Military Sciences, etc. Each domain has its own structure in terms of knowledge, skills and competences. There are different cultures and different communities using different best practices;
- The Study Unit Model - is both a study and instructional model. It is based on issues regarding the didactic personnel and role during the learning process, the learning objectives and the target group, the educational context (distance learning, blended learning, library, etc) and the learning evaluation.

IV. Steps for Implementing the Project

By creating the SCORM 2004 visual editor, we aim especially at:

1. diminishing, at least by 25%, the time associated to building an electronic educational content;
2. diminishing, at least by 25%, the costs associated to building an electronic educational content;
3. providing access for a larger category of users to e-learning instruments, including pupils and students, civil servants, employees of state and private companies, who have not benefited before from these training services
4. promoting the implementation of SCORM 2004 international standard;
5. integrating the psycho-pedagogic design in the technology used for creating e-learning content.

By reaching the above-mentioned objectives, the following objectives are fulfilled at the same time:

- increasing the ability of the CDI system in Romania to accumulate first-degree knowledge, results and experience in various scientific and technological domains and to broadcast and transfer them to the internal economic and social environment in order to increase its competitiveness. Presently, e-learning represents one of the most efficient means of broadcasting and transferring knowledge and information;
- accelerating the technological alignment and integration process of economic agents according to the requirements and regulations of the European Union; a greater training efficiency and the adoption of the international standards in the field shall most certainly lead to an increase in competitiveness of the Romanian economic sector and of its ability to absorb the international know-how.

This application shall allow:

- visual course editor with diagrams for selecting the student's route throughout the course depending on a certain variable ('learning journey');
- import/creation of SCORM 2004 courses;
- import/creation of interactive content (SCO-s);

- visual course editor with diagrams for selecting the student's route throughout the course depending on certain variable (“learning journey”);
- sequencing properties editing – presentation of sequencing properties and rules in a easy-to-understand manner for the user with average PC knowledge, visually and by using logic diagrams;
- creation and integration of course templates. The templates shall consist in pages of content, control and sequencing rules adjustable by the trainers who shall use the template, and the documentation containing the psycho-pedagogic justification of the proposed content sequence, the explanation of the rules that are being used, methods and examples of usage;
- replacing the template content with one's own content;
- editing and saving one's own course templates.;
- a library of sequencing templates applicable for certain course nodes, depending on the course components and desired methodology. The library shall include templates for various pedagogic methodologies;
- generating courses consisting of several templates, by using a wizard which considers several variables. examples of variables: age, knowledge level, desired methodology);
- exporting the course as a SCORM 2004 package;
- preview of created resources;
- preview of the course, including the sequencing rules;
- creation of a virtual community in which participants can create a shared training database.

Among the novelties brought by the present project, both in Romania, and worldwide, are the following:

- the development of an intuitive and visual editor for lessons and courses, which is new both in Romania and abroad;
- the possibility to develop courses with psycho-pedagogic value, without the help of a programmer;
- the possibility of creating a content with interdisciplinary character;
- the creation of some course templates and some instruments of sequencing, applicable to content with a view to creating high quality courses;
- building of course templates or of sequencing instruments, with a possibility to save them, next to the existing ones, for future re/usage;
- building and packing of standardized content, as easily as possible and with basic programming knowledge.

The project shall have 6 stages:

Stage 1: Project Specifications and Assessment of Psycho-Pedagogical Methods

In this stage the project schedule shall be elaborated and the functional specification of the visual editor shall be defined. At the same time, a web site for the project shall be created, where the obtained results shall be made public.

Stage 2: Creation of a database of psycho-pedagogic methodologies and good practices

The first step is the collection of the main psycho-pedagogic practices used in the classical or computer-assisted training. These practices shall be then categorized depending on the targeted ages and training level, knowing that these two factors together with the training context influence in a decisive manner the choice of the method to be used.

The next step is the creation of certain content templates, resembling standard sequences for the content presentation, which observe the logic of the chosen educational design. These sequences shall also observe the rules imposed by the SCORM 2004 standard.

The creation of these templates and their pedagogic documentation shall precede their proper implementation.

This stage supposes a close cooperation between the team of specialists in pedagogy and the development team.

Stage 3: Investigation of the impact of content templates on individual learning

To investigate the impact of templates on learning, the first step is to create a pilot content based on these templates, which can be used in the evaluation.

In two successive steps, the impact of this content on individual learning shall be studied, completing the necessary stages of correction and adjustment (recreation of templates based on the remarks).

Stage 4: Implementation of the Visual Editor

Once certain efficient templates are established for the organization of the learning content according to the good psycho-pedagogic practices, the next step is the creation of the visual editor which shall allow the creation of educational products (courses, lessons) that are using these templates. A significant part of this stage is reserved to the human engineering aspects of this editor, which must render it accessible and very easy to use for people with little computer knowledge.

Stage 5: Integration of Templates in the Visual Editor

The penultimate step is the integration of templates in the visual editor and the generation of algorithms that allow the use of templates in the educational process and their handling without difficulty (editing, combination, saving). The result of this last stage shall reside precisely in the software for the visual editing of SCORM 2004 content.

Stage 6: Application Validation and Dissemination

The last step is the application validation by means of beta-testing. The potential beneficiaries shall be informed on the development of the product and their feedback shall be collected using specific means (focus groups, usage reports) Depending on the feedback, the last adjustments of the final product will be operated. Within this stage the multiplication and merchandising of the resulted product shall be performed.

A big advantage in this new approach of some key concepts is the fact that the team involved in the project is a new one, including specialists in the psycho-pedagogic field and professional training, specialists in SCORM 2004 standard, experienced developers, instructional designers, testers, etc. and this provides complexity of the solution and quality of results.

V. Conclusions

The proposed project shall lead to the creation of a community of trained content developers who shall ensure the progress of e-learning. The current project provides the necessary know-how for training designers so that they can become content creators themselves. Thus, even developers who are beginners and those with little computer knowledge may put into practice their content ideas. E-learning courses beneficiaries' exigencies are increasing and, therefore, it is essential that the following should be taken into account when courses are created:

- observance of pedagogic principles (knowledge consolidation, connection between theory and practice, the principle of intuition, difficulties escalation scheme, the principle of consolidation of teaching results;
- adjusting the content to the age range, to beneficiaries' needs and interests;

- correct, complete and behavior-linked setting of objectives (which specifies condition, behavior and performance level);
- selection of adequate active teaching methods in the case of e-learning (observation, tutorial, exercises, hypermedia, simulation, learning through discovery, presentation, demonstration, pattern-making, problem solving, case study, and so on)
- the relationship teaching-learning-assessment
- identifying specific teaching means
- identifying multiple and adequate assessment means.

Through this project technology becomes subordinated to the pedagogic method. We aim at providing teachers and developers with the accurate and adequate technology for the most widespread pedagogic methods.

Complex content development is most of the times very costly. Even the category of users who cannot afford to benefit from high quality e-learning courses now, will be able to do that with the help of the visual editor.

References:

- [1]. Willey, D., *The Instructional Use of Learning Objects*, Agency for Instructional Technology and the Association for Educational Communications and Technology, 2000, <http://reusability.org/read/>;
- [2]. <http://www.adlnet.org/scorm/adopters/index.cfm?event=main.adopter&adopterid=186>;
- [3]. Softwin Intuitext, *Sistem interactiv educational*, 2004, <http://www.softwin.ro>;
- [4]. Barsan, G., Adrianescu, A, The Project „Army-e-Learn” and The Advanced Distributed Learning Capabilities in the Romanian Army Education and Training System, *Buletinul Științific al Academiei Forțelor Terestre*, nr. 2 (20), 2005, pag. 176-180, ISSN 1224-5178.

* Ghita Barsan, Professor, PhD, “Nicolae Balcescu” Land Forces Academy, Sibiu, Revolutiei Street, 3-5 No., tel. 0269432990, e-mail: lumigee@armyacademy.ro

** Luminita Giurgiu, Associate professor, PhD, “Nicolae Balcescu” Land Forces Academy, Sibiu, Revolutiei Street, 3-5 No., tel. 0269432990, e-mail: lumigee@armyacademy.ro

*** Stefania Bumbuc, Assistant Profesor, “Nicolae Balcescu” Land Forces Academy, Sibiu, Revolutiei Street, 3-5 No., tel. 0269432990, e-mail: stefana.bumbuc@gmail.com

Rolul tradițiilor militare în noul context al României de membră N.A.T.O. și membră U.E.

Vicenzio BERCHIU*

Abstract : *The article refers to the cultivation, importance and the role of the military traditions in the educational-training process of the military, now when Romania has joined the European and Euro-Atlantic structures.*

The military traditions represent important means of developing patriotic feelings, developing the dignity and pride of the military, the spirit of sacrifice, commitment towards the military and national everlasting values and corps solidarity.

We insist upon the fact that national, military traditions do not affect in any way our adhesion to NATO operation procedures, on the contrary, they complete them.

Când te întâlnești cu țara ta? Vreau să spun, când ești conștient că trăiești într-un univers propriu, cu axele lui de coordonate, cu valorile lui, pe care le-ai admis fiindcă sunt ale tale, pe care nu le poți ignora, fiindcă nu te poți ignora pe tine însuși?

Construită într-o unitate perfectă, cu un contur închis aproape circular de către Mare, Dunăre și râuri, traversată de o coamă de munți, care parcă ar vrea să fixeze această circularitate, țara noastră vorbește imaginației, așa cum plâsmuirile norilor pe cer vorbesc poezilor și visătorilor.

Când m-am întâlnit cu această formă și când mi-a vorbit atât de mult? Am crezut că întâlnirea a avut loc în copilărie, când priveam fără să mă satur cursul Dunării și jocul valurilor ei. Aceasta, am crezut, era țara mea.

Mai târziu, când am privit de pe Bucegi în largul spațiului românesc și, într-o zi clară, am zărit Dunărea și în închipuirea mea neînfrântă îmi imaginam că s-ar putea vedea și Marea, atunci mi-am spus că țara românească este măsurată de privirea Omului, atât cât se poate întinde ea, de pe vârful cel mai înalt al munților și până la Dunăre, Tisa și Marea cea mare.¹

“O viață fără sărbătoare este ca un drum lung fără hanuri”, afirma, acum aproape două milenii și jumătate, Democrit. Înțelepți, oamenii și-au presărat existența și cu hanuri, dar, mai ales, cu o puzderie întreagă de sărbători, menite să-i bucure și să-i apropie sufletește.

Sărbătorile tradiționale sunt zâmbetul unui popor. E destul să nimeresti la una din ele ca să afli, fără cuvinte, o istorie de secole, uneori de milenii.

La noi, la români, tradițiile sunt prezente sub orice formă și diverse manifestări. De la cele laice (legate de renașterea naturii, iubire), la cele religioase (Sfintele Paști, Crăciunul), tradițiile sunt răspândite pe întreg teritoriul țării, păstrate și perpetuate generațiilor viitoare.

Dacă de cercetarea și interpretarea unor tradiții se preocupă o gamă variată de cercetători (arheologi, lingviști, istorici, etnologi etc.) noi, militarii, avem obligația să

¹ Anton Dumitriu, *Terra mirabilis sau întâlnirea cu pământul natal*, Ed. Tehnică, Buc., 1991

cunoaștem tradițiile militare și să le transmitem generațiilor următoare, îndreptățiți de faptul că avem o istorie lungă și bogată în evenimente, istorie în care nume ca Decebal, Ștefan cel Mare, Mihai Viteazul, Al. Ioan Cuza sunt atât de cunoscute încât au devenit modele.

Tradițiile militare – potrivit *Lexicului militar* - reprezintă „ansamblul de activități militare și valori spirituale, formate de-a lungul istoriei și transmise din generație în generație, constituind una din trăsăturile caracteristice ale poporului român și armatei”².

În prezent se constată o scădere a interesului militarilor pentru activitățile de cultivare a tradițiilor armatei române, determinată din diverse cauze. Aceasta se explică prin faptul că aceste manifestări de educație patriotică au fost puse, înainte de anul 1989, să servească ideologiei regimului politic comunist, ajungându-se, din cauza exagerărilor făcute, să fie degradate semnificațiile valorilor moral patriotice. Apoi, comportamentul de neîncredere, uneori chiar de negare a rostului acestui gen de activități, care are ca punct de plecare realitatea politică românească.

Date fiind explicațiile de mai sus, se pune întrebarea dacă mai este nevoie de educație patriotică și, implicit de activități de cultivare a tradițiilor militare? De asemenea, ce poate să întreprindă istoricul militar pentru a stârni interesul camarazilor pentru cunoașterea și cinstirea tradițiilor de luptă ale armatei din care fac parte?

Tradițiile militare românești și activitatea lor de cultivare în noul context al României de membră N.A.T.O. și membră a U.E., își păstrează actualitatea, activitatea lor trebuie organizată și desfășurată într-o nouă viziune, adoptată noilor realități politice și economice-sociale.

Marele nostru istoric, Nicolae Iorga, adresându-se ofițerilor în 1936, spunea că în timp de pace, pe lângă misiunea de bază, adică de pregătire și formare a tinerilor militari pentru apărarea țării, armata mai are încă o misiune foarte importantă – misiune care își păstrează și astăzi valabilitatea și anume aceea de ale „forma sufletul soldaților”³, de formare a trăsăturilor morale.

*Armata română, va birui și prin rezervele inepuizabile pe care orice suflet de soldat, de subofițer, de ofițer le închide în el însuși*⁴ deci din acest suflet al militarilor români nu poate fi omisă conștiința apartenenței la națiunea română, la trecutul ei istoric.

Totodată, sufletul militarului român, și nu numai al lui, ci al oricărui militar din lume, nu poate fi înțeles fără acel sentiment care definește spiritual militar, care face din profesia militară una jefelnică și anume sentimentul datoriei față de patrie. *Patria, nu e pământul pe care trăim din întâmplare, ci pământul plămădit cu sângele și întărit cu oasele înaintașilor noștri*⁵ – afirma Barbu Delavrancea – acest sentiment nu poate să apară de la sine, el este format și dezvoltat de-a lungul întregii existențe a individului, dar mai ales în timpul în care tânărul se află sub arme.

Istoria românilor, cartea de căpătâi a oricărui dintre noi, a fost scrisă cu trudă, cu suferință, uneori cu mari nefericiri, dar întotdeauna cu sacrificiul, cu jertfa, cu mândria locuitorilor acestui pământ sfânt de a se fi născut aici, de a-și fi apărat vatra și de a fi contribuit la proiectarea unui viitor pe care și l-au dorit liniștit, netulburat, prosper, împotriva tuturor vitregiilor și obstacolelor, care ni s-au așternut în cale sau ne-au fost deliberat aruncate în față de forțele care nu ne-au respectat și simpatizat, sau n-au ezitat a se asocia uneltirilor altora împotriva noastră.

Acest popor trebuie să trăiască mai departe în vatra strămoșească, să-și cultive tradițiile așa cum acestea le-au fost transmise de înaintași. Nu trebuie să ne fie rușine cu tradițiile noastre, trebuie să avem tăria de a le face cunoscute europenilor și lumii întregi.

² *Lexiconul Militar*, Editura Militară, București, 1980, pag. 665

³ Nicolae Iorga, *Stări sufletești și războaie*, Editura Militară, București, 1994, pag.180

⁴ Ibidem

⁵ Barbu Delavrancea, *Jurnal de război*, București, 1972, pag.71

Dacă nume ca Brâncuși, Coandă, Ionesco – lista poate continua, având în vedere că avem oameni de geniu în varii domenii - sunt recunoscute de o mare parte a lumii, la acestea trebuie să adăugăm altele și altele mereu, mereu.

Trebuie să „intrăm” în Europa cu „Miorița” – acest mit fundamental al poporului român – mitul existenței pastorale – cu „încondeierea ouălor” – acest unicat în lume dedicat sărbătorii Învierii Domnului, cu Decebal, cu Ștefan cel Mare, cu Vuia, cu tot ceea ce ne reprezintă ca popor.

Pe borna de piatră de la Trebușeni⁶ scrie în *limba latină* că după măsurători precise executate de experți în geografie s-a așezat acel semn care să marcheze, peste vreme, locul unde se află kilometrul zero al Europei. Pe vremea când Nicolae Titulescu era președintele Ligii Națiunilor, el a reamintit adesea europenilor despre borna din Maramureș, vrând să-i combată pe cei care considerau România țară balcanică sau exclusiv sud-est europeană.

În toate armatele moderne și mai ales cele care fac parte din N.A.T.O., se acordă o mare importanță cultului înaintașilor. În armata canadiană, o armată cu doar două secole de istorie națională, fiecare bază militară are un muzeu militar de istorie națională, deschis zilnic, inclusiv în week-end, muzeu ce este condus de un ofițer sau salariat civil, ce este licențiat în istorie. Mai mult, există la fiecare bază militară un parc de tehnică de luptă din cele două războaie mondiale, un câmp de onoare, menit reculegerii și recreerii, unde nu lipsesc plăcuțele cu numele celor căzuți sub steagul ONU în războiul din Coreea, în deceniul șase al secolului al XX-lea. Apoi ar fi rolul deosebit pe care-l joacă presa canadiană în promovarea valorilor spirituale ale națiunii și armatei canadiene.⁷

Acum când România este membră N.A.T.O. și membră a U.E., este învederat că înainte de a fi europeni suntem români, deoarece nu putem și nu vom uita originea istorică pe care o avem, sacrificiul înaintașilor noștri pentru apărarea țării și nici tezaurul nostru cultural și spiritual al poporului român. NOI, românii, trebuie să ne păstrăm individualitatea ca națiune și identitatea culturală.

În Armata României, tradițiile militare se concretizează în manifestări, acțiuni și simboluri care, fiind acceptate și păstrate vreme îndelungată de societate și având o legătură directă cu specificul armatei, se constituie în mijloace importante pentru :

- dezvoltarea sentimentelor patriotice, demnității și mândriei ostășești, spiritului de sacrificiu, atașamentului față de valorile militare perene și solidarității de grup;
- cultivarea atașamentului și responsabilității militarilor față de interesele și valorile naționale supreme, a respectului pentru Constituția României, principiile și instituțiile statului de drept, Alianței Nord-Atlantice și Uniunii Europene;
- dezvoltarea orizontului cultural al militarilor, promovarea valorilor culturii românești și universale, cunoașterea momentelor principale ale istoriei naționale și universale și a tradițiilor armatei;
- realizarea unui climat de cultură elevat, stimularea creativității în domeniul cultural-artistic, ca modalitate de dezvoltare și valorificare a patrimoniului cultural și istorico-militar al armatei;
- cultivarea fidelității față de țară și interesele acesteia, a sentimentelor de încredere în comandanți, a spiritului de ordine și disciplină.

Tradițiile militare își au originea în trecutul de luptă al acestui popor, în strălucitele fapte de arme pe care le-au săvârșit înaintașii noștri, ele constituie un izvor de seamă al tăriei armatei române și se cultivă prin:

- cinstirea eroilor și martirilor României;
- sărbătorirea zilelor cu semnificație în viața poporului nostru și a armatei sale;

⁶ Trebușeni constituie o străveche localitate din Maramureșul istoric în care trăiesc aproximativ 6000 de români. Sub ocupație sovietică, numele românesc al comunei a fost rusificat – i s-a spus Delovoe

⁷ Lt.Col Ion Petrescu, *Cultul înaintașilor în „Viața Armatei”*, nr. 9/1996, pag.21-22

- aniversarea celor mai importante momente din istoria categoriilor de forțe armate, armelor, marilor unități și unități;
- manifestarea credinței până la sacralizarea Drapelului de luptă;
- manifestarea credinței față de patrie și națiune prin respectarea cu sfințenie a Jurământului militar;
- studierea istoriei militare a românilor în instituțiile militare de învățământ;
- cinstirea eroilor unității, a comandanților, șefilor de promoție – în acest sens, faptele de vitejie și eroism săvârșite de militarii unei unități, de la înființare și până în zilele noastre, sunt cultivate prin registrul istoric al unității, camera tradițiilor de luptă, muzee sau alte mijloace de popularizare în rândul militarilor;
- sărbătorirea momentelor importante din viața unităților și a personalului acestora.

Tradițiile militare, au un rol deosebit în cultivarea sentimentelor patriotice nu numai în rândul militarilor ci și în întreaga societate românească. Ele trebuie să se regăsească în articole de presă și participări cu comunicări la sesiunile științifice și la simpoziunile prilejuate de aniversarea sau comemorarea unor evenimente istorice de seamă din istoria poporului român și a armatei sale. Totodată trebuie să formeze sufletul de militar român, prin faptul că ei, militarii vor cunoaște și învăța să prețuiască trecutul de luptă al strămoșilor noștri, tradițiile armatei române, găsind pilde de viață și modele demne de urmat, și să formeze sentimentul de mândrie de a fii român – deoarece viitorii și actualii militari, sunt și vor deveni militari profesioniști, care vor simții și gândi românește, care vor servi și servesc întotdeauna armata română.

„Inima îmi bate când aud rostind numele de Alexandru cel Bun, lui Ștefan cel Mare, lui Mihai Viteazul.... Acești bărbați pentru mine sunt mai mult decât Alexandru cel Mare, decât Hanibal, decât Cezar, aceștia sunt eroii lumii, în loc ca cei dintâi sunt eroii patriei mele.... Pentru mine bătălia de la Războieni are mai mare interes decât lupta de la Termopile și izbânda de la Racova și de la Călugăreni îmi par mai strălucite decât cele de la Maraton și Salamida, pentru că sunt câștigate de către români”⁸ Așa se adresa Mihail Kogălniceanu la cursul de istorie națională de la Academia Mihăileanu în lecția de deschidere a cursului pe la jumătatea secolului al IX-lea.

Tradițiile militare române, pentru a fi recepționate și înțelese cât mai bine, să devină cât mai eficiente și totodată cât mai atractive, va fi necesar să se schimbe maniera lor de pregătire și desfășurare, având în vedere următoarele cerințe:

- să se desfășoare într-o ambianță favorabilă transformării cunoștințelor despre tradițiile militare românești în convingeri – astfel încât să genereze participanților stări de spirit, emoții, sentimente;
- conținutul de idei și cunoștințe să fie transmis într-un timp cât mai scurt posibil, fiind necesar să se transmită participanților, doar ce este mai important din problematica subiectului abordat;
- activitățile de desfășurare a tradițiilor militare, să fie foarte bine pregătite, pentru a nu da impresia de formalism sau superficialitate;
- să se comemoreze, sau să fie sărbătorite numai evenimentele semnificative din istoria militară și istoria națională – deoarece „inflația” de sărbători, în loc să încălzească inimile, riscă să compromită momente, evenimente și personalități sfinte ale neamului românesc;
- aceste manifestări ale tradițiilor militare să se realizeze fără exagerări, pentru ca ele să nu se transforme în activități patriotarde;

⁸ Mihail Kogălniceanu, *Cuvânt introductiv la cursul de istorie națională, rostit la 24 noiembrie 1843, în Academia Mihăileană, în oratori și elocință românească*, Editura Dacia, Cluj, 1985, pag.77

- realizarea caracterului obligatoriu de participare, - va trebui să se procedeze în asemenea fel încât militarii să participe din propria inițiativă, devenind din „obligați”, în „doritori” să asiste la aceste activități.

Un rol deosebit în înțelegerea și transmiterea tradițiilor militare îl au muzeele și sălile de tradiții militare.

Muzeul sau sala tradițiilor trebuie să îndeplinească următoarele scopuri : să păstreze, să conserve, să îmbogățească, să cerceteze și pune în circuitul public elemente din patrimoniul istorico-militar aflate în proprietatea lui, să organizeze, la sediul propriu sau în comandamente și unități, din proprie inițiativă, la ordin sau la cerere, manifestări științifice și expoziționale, alte activități destinate valorificării patrimoniului istoric militar și cultivării tradițiilor militare ale poporului român, să pună la dispoziție, pentru consultare, fondul expozițional și documentar.

Patrimoniul muzeului sau sălii de tradiții se constituie din bunuri de valoare istorică, artistică sau documentară, care reprezintă mărturii originale importante privind istoria militară a structurii și este constituit din : obiecte și documente aflate în gestiunea și arhiva unității și care corespund, prin conținut, planului tematic aprobat, obiecte și materiale achiziționate, în condițiile legii, de la persoane fizice și/sau juridice, donații făcute, în conformitate cu prevederile actelor normative în vigoare, de veterani de război, de personalul care și-a desfășurat activitatea în unitate sau de alte persoane fizice care dețin mărturii originale sau copii referitoare la istoricul unității, obiecte, documente și materiale provenite de la alte muzee, prin procedurile de transfer sau împrumut, conform legii.

Întru perpetuarea tradițiilor militare și aprecierea valorii și importanței lor pentru generațiile viitoare, citez pe Constantin Argetoianu : *PENTRU CEI DE MÂINE. Amintiri din vremea celor de ieri ...*

Bibliografie :

- Delavrancea, Barbu, *Jurnal de război*, București, 1972
Dumitriu, Anton, *Terra mirabilis sau întâlnirea cu pământul natal*, Editura Tehnică, București, 1991
Ioniță, Gh.I, *Românii de dincolo de actualele hotare ale țării*, București, 1996
Iorga, Nicolae, *Stări sufletești și războaie*, Editura Militară, București, 1994
Kogălniceanu, Mihail, *Cuvânt introductiv la cursul de istorie națională, rostit la 24 noiembrie 1843, în Academia Mihăileană*, Editura Dacia, Cluj, 1985
Lexiconul Militar, Editura Militară, București, 1980
Lt.col. Petrescu, Ion, *Cultul înaintașilor în „Viața Armatei”*, nr. 9/1996
xxx, *Interferențe geopolitică-istorie*, Ed. Militară, București, 1999

*Vicenzio Berchiu, Maistru militar, Academia Forțelor Aeriene “Henri Coandă”, str. Mihai Viteazul nr. 160, tel. 0268/423421

Carol I – Marea mea familie, România

Valentina BERCHIU*

Abstract: *Printre marile familii domnitoare ale Germaniei, familia Hohenzollern a deținut o poziție deosebită, momentul culminant al afirmării reprezentându-l cel al proclamării Imperiului german în Sala Oglinzilor de la Versailles, în ianuarie 1871.*

Descendent al acestei familii, Carol I, ales domn prin plebiscitul din 2/14-8/20 aprilie 1866, sosește în România să-și îplinească destinul.

Apărută pe harta politică europeană la 24 ianuarie 1859 sub forma Principatelor Unite ale Moldovei și Valahiei și consacrată apoi, ca entitate independentă sub numele ei istoric, România constituie în răsăritul Europei, într-un răstimp de aproape șase decenii – până la desăvârșirea unității ei statale, în 1918 – un caz excepțional de modernizare politică reușită.

Domnia lui Alexandru Ioan-Cuza (1859-1866) a fost, fără îndoială, una din perioadele cele mai pline de înnoiri din istoria modernă a României. Până în 1863, domnul a cărmuit cu multă prudență, rotind la putere guverne de toate orientările, atât conservatoare cât și liberale. Până în 1863, principele s-a preocupat îndeosebi de problemele unificării și centralizării administrației, finanțelor, armatei, justiției, evitând abordarea problemelor sociale explozive, în primul rând a chestiunii țărănești.

Guvernarea autoritară nu a fost lipsită de unele avantaje, domnul reușind să introducă în scurt timp un mare număr de legi și reforme, cum ar fi cele privind instrucția publică sau reorganizarea sistemului judecătoresc. În 1865, au fost de asemenea, adoptate noi coduri penale, civile și de procedură penală; pe de altă parte însă, lovitura de stat l-a înstrăinat atât de elementele conservatoare, cât și de cele liberale, primele ostile domnului din pricina reformei agrare, cele din urmă nemulțumite de felul său dictatorial de cărmuire. Ca urmare, Cuza s-a găsit în fața unei opoziții unite decise a-l înlătura de la putere. Lipsit de vechii săi sfetnici și prieteni pe care singur și-i îndepărtase, izolat, lipsit în fond și de voința de a mai sta la putere – el își afirmase de mai multe ori dorința de a o părăsi la îndeplinirea termenului de 7 ani – domnul nu a luat nici o măsură spre a preveni răsturnarea care se pregătea și nici nu s-a opus atunci când un grup de complotiști a pătruns în palat în noaptea de 11/24 februarie 1866, cerându-i să abdice și să părăsească țara.

Încă din 1802, programele politice ale partidei naționale ceruseră alegerea unui domn străin, o cerere care fusese inclusă și în propunerile înaintate de adunările ad-hoc marilor puteri : „prinț străin cu moștenirea tronului, ales dintr-o familie domnitoare de ale Europei și a cărui moștenitori să fie crescuți în religia țării”.

Alegându-și domn străin, românii sperau, pe de o parte, să pună capăt luptelor interne, iar pe de alta, să-și asigure un mai stabil sprijin diplomatic pe plan extern.

De altfel, în perspectiva câștigării completei neatârării, era necesară o răsturnare completă a statutului internațional al Principatelor Unite, aflate sub regimul anacronic al suzeranității față de Poarta Otomană și sub garanția colectivă a Marilor Puteri impusă prin

Tratatul de la Paris din 1856, obiectiv care putea fi atins, în împrejurările istorice date, sub un domnitor dintr-o dinastie străină.

Înlăturarea domnitorului Cuza și imediata desemnare a unui principe străin în locul lui a provocat iritarea puterii suzerane și a unei părți dintre puterile garante. S-a creat atunci o situație „extrem de periculoasă pentru români” exista primejdia unei intervenții otomane și chiar cea a „desfacerii Unirii”.

Noul regim – al Locotenenței Domnești (Lascăr Catargiu, general Nicole Golescu, colonel N. Haralamb) și Guvernul condus de Ion Ghica a încercat să pună Europa în fața faptului împlinit, ca în 1859, prin alegerea ca domnitor a contelui Filip de Flandra. Se dorea ca România să devină, pe plan instituțional și al nivelului de dezvoltare și mai ales prin obținerea unui statut de neutralitate, o „Belgie a Orientului”.

Dar, la 14/26 februarie 1866 a fost transmis la București, refuzul principelui belgian și a trebuit să treacă o lună până ce altă soluție avea să fie găsită de români.

Din nefericire, românii nu dovediseră suficientă inspirație prin alegerea lui Filip de Flandra. Această candidatură inopinată a avut darul să nemulțumească nu doar Turcia, Rusia, Austria, ci chiar pe Napoleon al III-lea.

Neîndoielnic că România se afla într-un impas. În ziua în care a sosit la București refuzul principelui belgian, Imperiul otoman cerea acordul puterilor garante pentru a trimite un comisar la București spre a „desface Unirea”.

S-a decis convocarea unei noi Conferințe la Paris, ceea ce oferea națiunii române un răgaz și chiar perspectivele unei ratificări a situației ce se crease.

La 26 februarie/10 martie 1866, conferința și-a început lucrările, iar divergențele dintre puteri au apărut de la început, în mod salutar pentru români.

În același timp, deși îndrăzneți, conducătorii noului regim instaurat în România la 11/23 februarie 1866 s-au străduit să nu rupă prematur punțile cu Imperiul Otoman, ceea ce ar fi îndemnat puterile garante la contramăsuri. La Constantinopol au fost trimiși Manolache Costache Epureanu, Gheorghe Costaforu și Alexandru G. Golescu-Negru pentru a cere puterii suzerane să nu se împotrivescă dorințelor națiunii române.

Lipsiți de simțul realității, dregătorii otomani refuzau să accepte evidența, faptul că lucrurile evoluaseră și că, mai ales în timpul domniei lui Alexandru Ioan-Cuza, relațiile româno-otomane se înscriaseră pe un curs ce conducea la independență și care, în orice caz, nu îngăduia „fortarea notei” din partea suzeranului. Orbi, ei vorbeau din nou de „provincie privilegiată” și încercau să retragă concesiile pe care le acordaseră domnitorului Cuza. Istoria nu putea fi oprită în loc și nici întoarsă înapoi.

Față de refuzul contelui de Flandra, se impunea o cât mai grabnică înlocuire. Nu mai trebuia procedat a doua oară fără a se fi cerut în prealabil avizul celui în cauză.

În țară, situația politică era extrem de încordată. Un conflict între Locotenentă și Guvern era gata să izbucnească. Moment în care agentul diplomatic român la Paris, Ion Bălăceanu, transmitea la București, în 14 martie 1866, vestita telegramă prin care se pronunța numele Carol de Hohenzollern, ca propunere de inspirație franceză pentru Tronul României. Curând și Anglia își făcea cunoscute preferințele pentru candidatura germană.

La 14/26 martie 1866, s-a primit acceptul celui vizat. Primită în principiu de principe, candidatura a fost apoi ratificată prin plebiscitul desfășurat în România între 3/15 și 8/20 aprilie 1866.

Conferința de la Paris continua să conteste cele ce se întâmplaseră și se întâmplau în România, deși era vorba de evenimente ireversibile. Cu 109 voturi din 115, Adunarea Deputaților a adoptat o moțiune prin care se proclama România „una și nedespărțită sub domnia ereditară a unui principe străin, luat dintr-una din familiile suverane ale occidentului și că principele ereditar al României una și nedespărțită este principele Carol-Ludovic de

Hohenzollern - Sigmaringen, pe care și Adunarea la rândul său, îl proclamă sub numele de Carol I”.

Familia de Hohenzollern – Sigmaringen își revendica genealogia din cele mai vechi case domnitore europene. Potrivit tradiției, neamul Hohenzollernilor ar fi fost o ramură a celebrei Case nobiliare italiene Colonna, ori a vechii familii lombarde a Conților de Collalto; în fine, descendența îi era reclamată din chiar Carol cel Mare.

Documentar, numele conților de Zollern este atestat la anul 1000, menționați de Cronica lui Berthold. Din stirpea Conților Zollern se trag viitori regi ai Prusiei și împărați ai Germaniei, cât și Hohenzollernii de Sigmaringen – întemeietori ai Dinastiei României. Despărțirea familiei s-a produs în anul 1226, când „Conrad I luă burgrafiatul de Nürnberg”, iar fratele său Frederich al II-lea „păstră comitatul genealogic (de Zollern), precum și celelalte bunuri ale familiei sale”, toate situate în Suabia (linia suabiană, viitorii regi ai României”.

Între cele două linii de Zollern au existat întotdeauna legături strânse.

Avantajele candidaturii lui Carol de Hohenzollern erau considerabile.

Ion C. Brătianu se afla la Paris și nu i-a fost greu să descifreze în cercurile imperiale de acolo, atu-urile opțiunii pentru prințul german. În chiar Vinerea Patimilor a anului 1866, Brătianu a ajuns la Düsseodorf spre a cere consimțământul guvernatorului provinciei renane, principele Carol Anton de Hohenzollern, pentru ca fiul său, Carol, să primească vacanta coroană a Principatelor Unite – România.

Peste ani, Regele Carol I al României va nota : „Brătianu făcu cea mai bună impresie asupra prințului și familiei princiare, atât din cauza exteriorului său simpatic, cât și a însușirilor de om de Stat de care dăduse dovadă în aceste conversații”.

La 19 aprilie/1 mai 1866, Prințul Carol comunică lui Ion C. Brătianu și doctorului Carol Davila, hotărârea de a-i însoți spre noua sa patrie. De la Paris a venit în Germania și agentul diplomatic Bălăceanu. A fost stabilit itinerarul. Emisarii români au pornit-o spre țară – via Paris – iar prințul Carol a plecat și el spre București, la 29 aprilie/11 mai 1866.

După două săptămâni de drum, incognito, sub numele de Karl Hettingen, om de afaceri, Principele Carol a sosit la Turnu Severin, la 8/20 mai 1866.

Îndată ce „Karl Hettingen, călătorind la Odessa în afaceri” a pus piciorul pe pământul României Mici, Ion C. Brătianu „scoase pălăria, făcu front în fața prințului său și îl rugă să se urce în una din trăsurile care stăteau gata”.

Țara îl primește cu onoruri : calești luxoase, dorobanți, prin localități case decorate cu steaguri, ghirlande, mulțime care aruncă flori și scandează „Ura!”. Dar dincolo de entuziasmul primirii, principele nu poate să nu observe că drumurile sunt proaste, casele arată trist, contrastele dintre bogăție și sărăcie sar în ochi. Pe podul Mogoșoaiei se zăreau case modeste de vălături, alături de palate. La un moment dat, principale vede o casă în fața căreia se află o gardă de onoare cu un steag. Întreabă în franceză : „Ce este această casă?”. Generalul Golescu îi răspunde, tot în franceză : „Acesta este Palatul”. Era casa lui Dinicu Golescu, vândută statului în 1833 de către urmașii acestuia și devenită Palatul Domnesc sub Alexandru Ghica. Tot aici și-a avut reședința și Al.I. Cuza. În memoriile sale, noul domn scria : *Ferestrele acestor odăi dădeau spre o piață deșartă, murdară, unde se așezaseră niște țigani și porcii se tăvăleau în noroi...*

Drumul spre București a urmat traseul Slatina, Pitești, Golești. La 10/22 mai 1866, cortegiul a ajuns la Băneasa, unde a fost întâmpinat de primarul capitalei, Dimitrie Brătianu, care-i înmână lui Carol, cheile orașului și de o mulțime de 30.000 de oameni.

S-a pornit, în uralele mulțimii, spre Mitropolie. După *Te-Deum*, Prințul Carol a venit la Parlament pentru a depune legiuitul jurământ.

„Mitropolitul puse Crucea și Evanghelia pe masa așezată în fața Tronului și invită pe principe să depună Jurământul după legile țării. Apoi colonelul Haralamb – membru al Locotenenței Domnești – citi formula de Jurământ românesc care se comunicase prințului și

în traducere franțuzească : «Jur de a păzi legile României; de a menține drepturile sale și integritatea teritoriului ei». Prințul Carol puse mâna dreaptă pe Evanghelie și rosti cu voce fermă pe românește : «**Jur**»”.

Astfel a început Domnia Prințului Carol I, ce avea să dăinuiească aproape o jumătate de secol.

Prin alegerea mea, România a consfințit una din dorințele ei rostite în epoca redeșteptării sale naționale ... era, dar, o sfântă datorie pentru mine de a răspunde la chemarea unui popor, care își dovedise destoinicia în învingerea greutăților și în înfruntarea tuturor primejdiilor pentru păstrarea moșiei strămoșești și redobândirea neatârării sale. Glasul vitezei Națiuni Române a răsunat în sufletul meu; îndemnat de virtuțile sale bărbătești, mi-am părăsit familia, am lăsat legăturile mele din trecut și am alergat în mijlocul acestei familii mari, care m-a primit cu brațele deschise, ca o cheazășie a viitorului său.

În îndeplinirea sarcinii ce am luat, am adus o inimă caldă și voință hotărâtă de a-mi închina toate puterile fericirii României, având o singură ambițiune, aceea ca numele meu să fie înscris alături de acele ale fiilor prea iubiți ai patriei. Tânăr și fără experiență. M-am pus la lucru, am îmbrățișat cu ardoare aspirațiunile țării; în dese mele călătorii prin toate județele am studiat traiul și obiceiurile poporului, i-am cercetat nevoile și dorințele, spre a putea, astfel, împlini cu conștiință datoria mea către el.

La început, Carol cunoaște puțin țara peste care e chemat să domnească, dar înainte de asta, Carol începe să cunoască oamenii. Pe cei politici mai întâi. Sfătuit cum trebuie, mai cu seamă de Lascăr Catargiu, face gesturi moderatoare de la început. Semnează decretul de grațiere a mitropolitului Calinic Miclescu, cel care condusese răzmerița antiunionistă de la Iași din aprilie 1866 și respinge cererea de demisie din armată a ofițerilor care participaseră la înlăturarea lui A.I. Cuza. „Am venit să creez un viitor, iar nu ca să fac dintr-un trecut, pe care nu-l cunosc și nici nu voiesc a-l cunoaște, baza activității mele”.

Constituția țării pe care el jură la 30 iunie 1866 îi asigură multe drepturi. El era irevocabil, puterile fiindu-i conferite pe viață și inviolabil, în sensul că nu era răspunzător nici pentru actele sale personale. Principiul inviolabilității avea însă și reversul său. Actele suveranului nu aveau nici o putere decât dacă erau contrasemnate de un ministru. În intenția legiuitorilor de la 1866, dar și a acelor de mai târziu, suveranul trebuia să fie un element ponderator între cele trei puteri – executivă, legislativă și judecătorească – temperându-le excesele, un element care să reprezinte principiul colaborării puterilor. Se situa deasupra partidelor, a pasiunilor politice. Frumos spus. În practică însă, societatea românească se angaja în viața politică „în straie ce nu erau croite pe măsura ei”. Constituția era copia celei belgiene, fiind una dintre cele mai înaintate și echilibrate din Europa. Dar nu corespundea stărilor de fapt din România. După aproape cinci ani de domnie, se succedaseră 10 guverne – cam unul la fiecare șase luni – și avuseseră loc 30 de remanieri guvernamentale. De aceea, la 11 martie 1871, Carol convoacă Locotenența domnească, dar nu se prezintă decât Lascăr Catargiu și Nicolae Goleșcu (colonelul N. Haralambie nu era în București). Carol spune celor doi că a luat hotărârea să abdice, dar i se refuză abdicarea. Lascăr Catargiu îi declară suveranului să nu-și pot asuma falimentul statului și anarhia generală, care, inevitabil, ar urma abdicării. Carol le cere atunci să-i dea un guvern capabil să aducă normalitatea în țară. Și Lascăr Catargiu i-l dă. „A trebuit să împing lucrurile la extrem, pentru a scutura apatia elementelor bune ... Azi e o chestiune de onoare pentru mine să susțin din răspuneri pe bărbații care s-au hotărât să ferească țara de complicațiuni serioase” – scria Carol împăratului german.

Carol a fost un suveran sub privegherea căruia s-a transformat o țară. Colaboratorii săi s-au schimbat mereu. El a rămas punctul de sprijin neclintit priveghind toate schimbările.

Carol nu era un om de cultură, cu gusturi rafinate sau cu nuanțe de stil și de gândire. Era un ofițer german, șlefuit în comportament și pregătire de spiritul aristocratic al familiei princiare din care provenea. Carol începu „meseria de rege”, cum îi plăcea lui să spună, foarte

tânăr, formându-se pe parcurs. Oamenii politici români cu care intră în contact îi sunt superiori prin cultură și pregătire. Dar cei mai mulți dintre ei îi sunt inferiori ca disciplină civică și capacitate de stăpânire în viața publică. Carol joacă atuurile de care dispune de la înălțimea „suveranității” sale. Și o face cu mult succes, reușind să asigure stabilitatea politică în România, temei al oricărei dezvoltări.

Cu Carol I începe monarhia constituțională în România. Era un Hohenzollern, dar nu avea puterea unui Wilhelm I în Germania. Și o regreta. Dar și pentru Carol și pentru Elisabeta, fața României se schimbă sub domnia lor. Imaginile de la început se sting treptat, fiind înlocuite cu altele, moderne, care reduc tot mai mult diferența de Europa din care ei veniseră. Privită inițial ca înșolită și cu multă neîncredere în posibilitatea ei de transformare, realitatea românească ajunge să fie o realitate a lor, proprie. Se transformă însă și ei înșiși, ajungând a se confunda cu elita românească, ca fiind un produs al acesteia.

Din memorii și din corespondența cu rudele, răzbat satisfacția regelui în fața înnoirilor, bucuria sa de a participa la inaugurarea unei noi căi ferate, a unei noi clădiri, a unui pod, a unei gări ... Caută să nu lipsească de la nici o inaugurare și de la nici o așezare a unei pietre de temelie la o construcție importantă. Notează toate aceste participări cu o mare satisfacție. La fel de mare cu aceea cu care înștiințează despre mersul lucrărilor la castelul său de la Sinaia, de care este peste măsură de încântat („fermecătorul nostru castel”).

Istoria nu numai că nu-l judecă aspru pe Carol, dar îl așează printre ctitorii de țară. Domnia lui se suprapune celei mai rapide transformări a spațiului românesc, epocii de modernizare cu cel mai ridicat ritm. La începutul domniei lui Carol, România nu avea căi ferate (doar proiecte). În 1906, la împlinirea a 40 de ani de domnie, rețeaua de căi ferate era de 3180 km. Nu era mult în comparație cu alte țări, dar era o realizare importantă făcută într-un timp relativ scurt.

O mare izbândă a fost construirea portului Constanța. După nereușita cu inginerul francez Adrien Hallier, lucrările sunt înfăptuite de un grup de ingineri români în frunte cu Anghel Saligny.

La 9/22 mai 1877 România își proclamă Independența față de Imperiul Otoman, pe care o consfințește apoi pe câmpul de bătălie, Prințului Carol încredințându-i-se suprema comandă a operațiunilor de la Plevna și a trupelor ruso-române.

La sfârșitul domniei, privind pe aceleași ferestre prin care, în 1866 zărea o piață deșartă, murdară, unde se așezaseră niște țigani și porcii se tăvăleau în noroi, Carol I admira palatul Fundației ce avea să-i poarte numele; iar în imediata apropiere a acestuia clădirea Ateneului Român. Diferența era enormă. Și Carol credea cu sinceritate că el fusese acela care o făcuse.

* *

*

Testamentul Regelui Carol I, întocmit în anul 1899 și adăugit în anul 1911 :

...Alcătuind acest testament, mă gândesc înainte de toate la iubitul meu popor, pentru care inima mea a bătut neîncetat și care a avut deplină încredere în mine. Viața mea era așa strâns legată de această de Dumnezeu binecuvântată țară, că doresc să îi las, și după moartea mea, dovezi vădite de adâncă simpatie și de viu interes, pe care le-am avut pentru dânsa. Zi și noapte m-am gândit la fericirea României, care a ajuns să ocupe acum o poziție vrednică între Statele europene; m-am silit ca simțământul religios să fie ridicat și dezvoltat în toate straturile societății și ca fiecare să împlinească datoria sa, având ca țintă numai interesele Statului.

Cu toate greutățile pe care le-am întâlnit, cu toate bănuielile care s-au ridicat, mai ales la începutul Domniei mele în contra mea, expunându-mă la atacurile cele mai violente, am pășit, fără frică și șovăire, înainte pe calea dreaptă, având nemărginită încredere în Dumnezeu și în bunul simț al credinciosului meu popor. Înconjurat și sprijinit de fruntașii

țării pentru care am avut totdeauna o adâncă recunoștință și o vie afecțiune am reușit să ridic la gurile Dunării, și pe Marea Neagră un Stat înzestrat cu o bună armată și cu toate mijloacele spre a putea menține frumoasa sa poziție și realiza odată înaltele sale aspirațiuni.

Succesorul meu la Tron primește o moștenire de care el va fi mândru și pe care el o va cârmui, am toată speranța, în spiritul meu, călăuzit fiind de deviza :

«Tot pentru țară
Nimic pentru mine»

Mulțumesc din suflet tuturor, care au lucrat cu mine și care m-au servit cu credință, iert acelora care au scris și au vorbit contra mea, căutând a mă calomnia sau a arunca îndoieli asupra bunelor mele intențiuni.

Trimițând tuturor o ultimă salutare plină de dragoste, rog ca și generațiile viitoare să-și amintească, din când în când, de acela care s-a închinat cu tot sufletul iubitului său popor, în mijlocul căruia el s-a găsit așa de fericit. Pronia cerească a voit ca să sfârșesc bogata mea viață, am trăit și mor cu deviza mea care strălucește în armele României.

«Nihil sine Deo»

Regele Carol I al României a încetat din viață în ziua de 27 septembrie 1914 la venerabila vârstă de 75 de ani, după o domnie glorioasă de aproape jumătate de secol și își are locul de veci la mănăstirea voievodală de la Curtea de Argeș.

BIBLIOGRAFIE

1. Berindei, Dan, *Diplomația românească modernă*, Editura Albatros, București, 1995
2. Focșeneanu, Eleodor, *Istoria constituțională a României 1859-1991*, Editura Humanitas, București, 1992
3. Georgescu, Vlad, *Istoria românilor. De la origini până în zilele noastre*, Editura Humanitas, București, 1992
4. *Magazin Istoric*, XL, nr. 5(470)
5. Maiorescu, Titu, *Istoria contemporană a României (1866-1900)*, București, 1925
6. Mamina, Ion, *Consilii de Coroană*, Editura Enciclopedică, București, 1997
7. *Memoriile Regelui Carol I al României*, Editura Machiavelli, București, 1994
8. Regele Carol I al României, *Cuvântări și scrisori*, I, București, 1919
9. Stan, Apostol, *Putere politică și democrație în România – 1859-1918*, Editura Albatros, București, 1995

* Valentina Berchiu, muzeograf, Academia Forțelor Aeriene „Henri Coandă” Brașov, Str. Mihai Viteazul nr.160, tel. 0268/423421

HELL can be fun: Humor in English Language Teaching

Mariana BOERU*
Delia LUNGU**

Abstract:

The aim of this paper is to bring into attention the importance of humor in teaching languages. Learning a foreign language is not an easy task; it puts a lot of pressure on the learner and opens a long and tiresome process which requires effort, ambition and hard work. The authors of this paper strongly believe that using methods which make students relaxed and confident during the learning process is a powerful way of strengthening their ability to acquire the new language they want to learn. The negative effects of anxiety on students' ability to learn are well known. Using humor can play an important part in helping students to make them more receptive to learning. Humor can also help to improve the classroom atmosphere particularly for adult students who are more worried about making mistakes or more nervous about their speaking abilities. Thus, we think it is very important that we learn with our students to laugh 'about' mistakes rather than at the people who make them. The paper will present different ways in which jokes can be exploited in the classroom and since we address mainly military personnel, the examples will all have a military flavor.

I Why humor in language learning?

Teaching a foreign language should and usually is a very serious endeavor. The focus is on developing the student's ability to employ the language, orally or in writing, in a way that is appropriate, creative and ultimately productive. The seriousness of the teachers in their struggle to provide students with as many learning opportunities as possible is very real and necessary and will normally motivate language professionals to exploit any materials authentic or not and employ any approaches, new or not so new, in order to achieve their goals. However, the seriousness of the language teaching-learning process does not, by any means, exclude the use of some more *lighthearted* materials in a more *relaxed* but equally productive setting. This is where humor comes into play.

Humor is, in fact, one of the most informative sources of authentic language and it represents an instance of free, unedited, and culturally relevant communication in the target language. The present paper will demonstrate how humor can help military students expand

their knowledge of other armed forces' culture and traditions, acquire and practice with specialized vocabulary, develop their reading and speaking skills.

II Sample activities based on military humor

1. Military Culture and Traditions

Understanding the sense of humor of a people is a key element in understanding the culture and language and perhaps even more importantly of developing relationships with people from that country. The humor of a nation or individual is an integral part of that person or nation's culture and we need to help students to appreciate it in order to help them understand the nations' culture and language. In the military, understanding both the friends' and foes' culture will give one army an edge over the others and help them in successfully completing their missions. This section will refer to some basic military culture elements such as courtesies, duty hours, military time and seniority.

Activity 1 "Ways of addressing superiors in the military" works well as a worm-up activity to introduce more in-depth discussion on ranks and military saluting procedures.

Task: Read the instructions below and answer the following questions: Why are the instructions for the Air Force different from those for the other services? What assumptions can you make about the level of formality in the Air Force?

- Marines: Will address all officers as "Sir," and refer to the rank of all enlisted members when speaking to them (i.e., Sgt. Smith).
- Army: Will address all officers as "Sir," unless they are friends, and will call all enlisted personnel "Sergeant."
- Navy: Will address all officers as "Skipper," and all enlisted personnel as "Chief."
- Air Force: All Air Force personnel shall be on a first name basis with each other

Activity 2 "What time is it?" is a humorous way of practicing with expressing military time while reveling several military culture assumptions and categorizations the services make about each other:

Task: Read the joke below and insert the various ways of expressing time in the correct gaps.

Happy Hour	6 bells	big hand ...and ...the little hand	1500 hours	3 o'clock
------------	---------	------------------------------------	------------	-----------

On some air bases the Air Force is on one side of the field and civilian aircraft use the other side of the field, with the control tower in the middle. One day the tower received a call from an aircraft asking, "What time is it?" The tower responded, "Who is calling?" The pilot replied, "What difference does it make? The tower replied "It makes a lot of difference.

- If it is an American Airlines flight, it is _____ (1)
- If it is an Air Force plane, it is _____ (2).
- If it is a Navy aircraft, it is _____ (3).
- If it is an Army aircraft, _____ is on the 12 and _____ (4) is on the 3.
- If it is a Marine Corps aircraft, it's Thursday afternoon and 120 minutes to " _____ (5)".

Key: 1. 3 o'clock, **2.** 1500 hours, **3.** 6 bells, **4** big hand ...and ...the little hand, **5.** Happy Hour

Activity 3 “*Duty Hours*” will allow military students to compare their own schedules to those from the US military. In doing so, they can use comparative structures while learning information about another military organization. Moreover, the tongue-in-cheek differentiations and discriminations between the services will give them further insight in the US military culture:

Task 1. Think of the services below (in the Romanian Armed Forces) and share what you know about their duty hours and possible differences between them.

ARMY: _____

AIR FORCE: _____

MARINES: _____

NAVY: _____

TASK 2. Look at the duty hours of the four services in the US Armed Forces. Match the service with the corresponding schedule.

ARMY	AIR FORCE	MARINES	NAVY
------	-----------	---------	------

1. _____: Reveille at 0500, train until 2000.
2. _____: Reveille at 0600, train until 1900.
3. _____: Get out of bed at 0900, train until 1100, lunch until 1300, train until 1600.
4. _____: Awaken at 1000, breakfast in bed, train from 1100 to 1200, lunch at 1200, train from 1300 to 1400, nap at 1400, awoken from nap at 1500, training ceases at 1500.

Key: 1. Marines, 2. Army, 3. Navy, 4. Air Force

Activity 4 “*Seniority: The lieutenant and the colonel*” just as Activity 1, could easily be used a lighthearted and fun warmer for military-focused classes. If used at the beginning of the session, it also functions as a prediction activity since the students are asked to guess the punch-line. Again, the military cultural aspect emphasized by the joke should not go unnoticed.

Task 1. Read the joke and try to guess the punch line. What aspect of military life does it emphasize?

During training exercises, the lieutenant who was driving down a muddy back road encountered another car stuck in the mud with a red-faced colonel at the wheel. "Your jeep stuck, sir?" asked the lieutenant as he pulled alongside. "Nope," replied the colonel, _____."

Key: "Nope," replied the colonel coming over and handing him the keys, "Yours is."

The exercise formats can vary greatly even when applied to such less controlled and unedited material as jokes. So far, in the current section the activities asked students to read and discuss, make predictions, read and match and finally read and come-up with the ending or in this particular case the punch line of the joke.

2. Military Organization

This section will present a sample of a more complex activity, unfolding on several stages ranging from pre-teaching vocabulary to reading comprehension and finally, values clarification through speaking. The activity is entitled “*How the military staffs a unit*”.

TASK 1. Pre-teaching vocabulary: Military Acronyms.

a. Answer the following questions: What do the acronyms below mean? Work in groups and try to guess the meaning of the acronyms.

IG: _____

MP: _____

NCO: _____

TQM: _____

OIC: _____

NCOIC: _____

b. Here are the acronyms in full. Write a short definition for each of the acronyms below.

- Officer in Charge
- Total Quality Management
- Inspector General
- Noncommissioned Officer in Charge
- Military Police
- Noncommissioned Officer

Possible answers:

- *The Officer in Charge (OIC)* is responsible with the command, organization and management of the Unit. He/She is responsible for the establishment and maintenance of an organization capable of accomplishing the mission and functions of the Unit.
- *Total Quality Management (TQM)* is an approach to quality that emphasizes continuous improvement, a philosophy of "doing it right the first time" and striving for zero defects and elimination of all waste. It is a concept of using quality methods and techniques to strategic advantage within organizations.
- In the United States, an *Inspector General (IG)* is a type of investigator charged with examining the actions of a military organization, or military contractor as a general auditor of their operations to ensure they are operating in compliance with general established policies of the government, to audit the effectiveness of security procedures, or to discover the possibility of misconduct.
- *Non-Commissioned Officer in Charge*, usually abbreviated to *NCOIC* (or *NCO I/C*), is an individual in the enlisted ranks of a military unit who has limited command authority over others in the unit. An example would be a squad leader who may have 6-12 people under their command. Generally, an *NCOIC* is both an administrative leader as well as a combat leader.
- *Military police (MP)* are concerned with law enforcement (including criminal investigation) on military property and concerning military personnel, installation security, close personal protection of senior military officers, management of prisoners of war, management of military prisons, traffic control, etc.
- *Noncommissioned officer (NCO)* is an enlisted member of the armed forces, such as a corporal, sergeant, or petty officer, appointed to a rank conferring leadership over other enlisted personnel.

TASK 2. Acronyms practice. Reading comprehension. Expressing opinion, giving solutions. Read the following joke. READ EACH SECTION AT A TIME. Stop after each section and perform two tasks:

- a. Decide which acronym from the previous list goes in the respective gap.
- b. Read the problem presented and try to come up with a solution.

Continue to do so for each of the 6 sections. After you finish reading, discuss what aspect of the military organization and culture the joke satirizes.

1. Once upon a time the military had a vast scrap yard in the middle of a desert. The _____ (1) office performed an inspection and gave the following write-up: *"Improper Security. Someone can easily steal from this area."*

Your solution: _____

2. So, the military created positions for four _____s (2) to guard the facility night and day. The IG re-inspected, and gave the following write-up: *"Improper procedures. There are no written instructions for the _s (2) to do their job."*

Your solution: _____

3. So, the military created a planning section, and staff it with two _____s (3), one to write the instructions, and one to do time-studies. The IG re-inspected and gave the following write-up: *"There are no procedures in place to ensure the MPs are performing their duties correctly."*

Your solution: _____

4. The military responded by creating a _____(4) section and staffed it with two NCOs, one to do studies and perform inspections and the other to write and file reports. The IG re-inspected and gave the following write-up: *"Insufficient supervision. There is no definable chain-of-command."*

Your solution: _____

5. So, the military created an administrative section, and staffed it with an officer as _____ (5) and a senior NCO as _____ (6), and two enlisted administrative specialists. The IG re-inspected, and concluded: *"This operation has met the requirements of the regulations. However, the command has been in operation for only one year and is already \$18,000 over budget. The command must streamline operations and cut back on unnecessary staffing positions."*

Your solution: _____

Final Solution:

6. So, the OIC eliminated the four MP positions.

3. The “friendly” banter between the services

Activity 1, “*Service friendship*”, focuses on developing the students’ reading skills, most importantly, making them aware of textual coherence and cohesion. The exercise format is text re-ordering and guessing the end/ the punch line.

Task 1. Re-order the sentences in the table below to find out what happened. Sentence 1 and sentence 10 are given in the table.

A. The Air Force guy manages to climb out of his car and surveys the damage. He looks at his twisted car and says, “Man, I am really lucky to be alive!”	
B. The Air Force guy twists the cap back on the bottle and says, “_____.”	10
C. The Army guy walks over to the Air Force guy and says, “Hey man, I think this is a sign from God that we should put away our petty differences and live as friends	

instead of archrivals"	
D. He says to the Army guy, "I think this is another sign from God that we should toast to our new found understanding and friendship"	
E. There's an Air Force guy driving from McChord to Ft Lewis, and an Army guy driving from Ft Lewis to McChord.	1
F. So the Air Force guy pops open his trunk and finds a full, unopened bottle of Jack Daniels.	
G. Likewise the Army guy scrambles out of his car and looks at his wreckage. He too says to himself, "I can't believe I survived this wreck!"	
H. The Air Force guy thinks for a moment and says, "You know, you're absolutely right! We should be friends. Now I'm gonna see what else survived this wreck"	
I. In the middle of the night with no other cars on the road they hit each other head on and both cars go flying off in different directions.	
J. The Army guy replies, "You're damn right!" and he grabs the bottle and starts sucking down Jack Daniels. After putting away nearly half the bottle the Army guy hands it back to the Air Force guy and says, "Your turn!"	

Key

A	B	C	D	E	F	G	H	I	J
4	10	5	8	1	7	5	6	3	9

TASK 2. Here is the correct version of the joke. The punch line is missing. Try to guess what the Air Force guy said.

There's an Air Force guy driving from McChord to Ft Lewis, and an Army guy driving from Ft Lewis to McChord. In the middle of the night with no other cars on the road they hit each other head on and both cars go flying off in different directions.

The Air Force guy manages to climb out of his car and surveys the damage. He looks at his twisted car and says, "Man, I am really lucky to be alive!"

Likewise the Army guy scrambles out of his car and looks at his wreckage. He too says to himself, "I can't believe I survived this wreck!"

The Army guy walks over to the Air Force guy and says, "Hey man, I think this is a sign from God that we should put away our petty differences and live as friends instead of archrivals"

The Air Force guy thinks for a moment and says, "You know, you're absolutely right! We should be friends. Now I'm gonna see what else survived this wreck"

So the Air Force guy pops open his trunk and finds a full, unopened bottle of Jack Daniels.

He says to the Army guy, "I think this is another sign from God that we should toast to our new found understanding and friendship"

The Army guy replies, "You're damn right!" and he grabs the bottle and starts sucking down Jack Daniels. After putting away nearly half the bottle the Army guy hands it back to the Air Force guy and says, "Your turn!" The Air Force guy twists the cap back on the bottle and says, "_____."

KEY: "Nahh, I think I'll wait for the cops to show up"

Activity 2 "The snake situation" will help students on several language levels. On the one hand, military students will be exposed to vocabulary related to various services and occupations within them, while, on the other hand they will develop their reading and speaking skills by matching the military personnel with their reactions and discussing and motivating their choices.

Task: Answer the question: "What do you do when you see a snake?"

a. Look at the military personnel below. Choose one and anticipate their reaction to the snake considering their service and specialty. Discuss your answers in class. Nr. 1 is an example:

0. Civilian: Runs away from the snake screaming.

1. Paratrooper, 2. Army Aviation, 3. Ranger, 4. MI, 5. JAG, 6. Quartermaster, 7. Navy SEAL, 8. Artillery, 9. Marine Recon, 10. Green Beret

b. Now try to match the reactions below with military personnel listed in a.

a. Plays with the snake, then eats it.

b. Lands on and kills the snake.

c. Expend all ammunition, several grenades and calls for naval gunfire in a failed attempt to kill the snake. The snake bites him then retreats to safety.

d. Analyzes all available intelligence and national asset input on the reptilian situation; reports sighting of Godzilla to National Command Authority.

e. Has GPS grid to snake. Can't find snake. Back to base for crew rest and the club and some sort of drink called "The Snake."

f. Advises the snake on the rules of engagement and the law of war as it pertains to the snake and its defensive posture.

g. Makes contact with the snake, builds rapport, wins its heart and mind, then trains it to kill other snakes.

h. Kills snake, but in the process kills several hundred civilians with a massive TOT with three FA BDEs in support. Mission is considered a success and all participants (cooks, mechanics, clerks) are awarded Silver Stars.

i. Follows the snake and gets lost.

j. Captures snake and applies a National Stock Number (NSN) to it. Implements a Found On Installation (FOI) procedure and picks up snake on property book. Has company commander sign hand receipt for "Snake, Green, One Each," as non-expendable unit property.

KEY: 1b, 2 e, 3 a, 4 d, 5 f, 6 j, 7 c, 8 h, 9, I, 10 g

4. Language Humor

The two activities in this section focus on how one achieves humorous effects through the creative use of language. Understanding word plays and nuances is a higher level skill that all language teachers desire for their students. The exercise formats employed here are matching sentence halves and reading to identify sources of humor.

Activity 1 "Advice and instructions taken from actual military sources".

Task 1. Read the sentence halves A-J and match them to their corresponding end halves 1-10.

A. When the pin is pulled,	1. you're walking into an ambush.
B. Try to look unimportant;	2. so are you.
C. Any ship can	3. who knows you're afraid.
D. It is generally inadvisable to eject	4. you have nothing to do.
E. If you see a bomb technician running,	5. has ever passed inspection.
F. No combat-ready unit	6. the enemy may be low on ammo.
G. If your attack is going too well,	7. be a minesweeper...once.
H. Bravery is being the only one	8. Mr. Grenade is not our friend.
I. If the enemy is in range,	9. try to keep up with him
J. Never tell the platoon sergeant	10. directly over the area you just bombed.

Key:

"When the pin is pulled, Mr. Grenade is not our friend." U.S. Marine Corps

"Try to look unimportant; the enemy may be low on ammo." Infantry Journal

"Any ship can be a minesweeper....once." Anon

"It is generally inadvisable to eject directly over the area you just bombed." U.S. AF manual

"If you see a bomb technician running, try to keep up with him." USAF Ammo Troop

"No combat-ready unit has ever passed inspection." Joe Gay

"If your attack is going too well, you're walking into an ambush". Infantry Journal

"Bravery is being the only one who knows you're afraid." David Hackworth

"If the enemy is in range, so are you." Infantry Journal

"Never tell the platoon sergeant you have nothing to do." Unknown Marine Recruit

Activity 2 "Airplane maintenance" draws students' attention to word play, multiple meanings, ambiguous formulations that can result in humorous production. Vocabulary work can also be done here to help students distinguish between several word classes.

Task: Read the solutions below and try to explain the sources of humor.

"Squawks" are problem listings that pilots generally leave for maintenance crews to fix before the next flight. Here are some squawks submitted by US Air Force pilots and the replies from the maintenance crews. (P) = Problem (S) = Solution

(P) Something loose in cockpit, (S) Something tightened in cockpit

(P) DME volume unbelievably loud, (S) Volume set to more believable level

(P) Aircraft handles funny, (S) Aircraft warned to straighten up, "fly right" and be serious

(P) Target Radar hums, (S) Reprogrammed Target Radar with the lyrics

III Conclusions

The authors of the present paper have tried to encourage the teachers of English in the military system not to shy away from using such a rich, succulent and informative authentic language source as humor, in our particular case, military humor. As it could be seen in the paper, there are a multitude of exercise formats that can be applied to humorous texts while the range of skills practicable is fully comprehensible, including speaking, reading, writing and vocabulary work. Most importantly, humor can and should be used not only as a fun lesson warmer or closing activity but also a core, serious material leading to important language acquisitions and production. In short we believe that:

- Humor can be used as a supplementary teaching tool in ELT so as to enhance textbook-based courses;
- It is not necessary to be a professional Joke teller in using humor in ELT classes;
- Using jokes at any level in ELT classes will surely help students to improve their communication skills;
- Jokes may also help students to overcome their anxiety and shyness in ELT classes;
- Telling jokes does not always help students to understand the complete meaning in them, but it help interaction in the classroom.

Bibliography

[1] Basic Jokes: Clean Jokes for a Dirty World.

<http://www.basicjokes.com/djoke.php?id=2187>

[2] Military Jokes and Humor: <http://www.usmilitary.about.com>

[3] Military Humor: <http://www.military.com>

* Boeru Mariana, prof. def., Academia Navala „Mircea cel Batran”, sariu_m@yahoo.com

** Lungu Delia, conf. univ.dr, Academia Navala „Mircea cel Batran”, ar21delia@yahoo.com

IMPORTANȚA ȘI SEMNIFICAȚIA GENEALOGIEI

Mariana BORCOMAN*

Abstract: *Genealogy belongs to history's auxiliary sciences, and studies family's and people's evolution. Its important data offers a community's image, and sustain a family's or an individual's structure. This may be completed by oral or written sources.*

I. Definirea și caracteristicile genealogiei

Genealogia studiază nașterea și evoluția neamurilor și a familiilor, înrudirile care se stabilesc între persoanele unei epoci date și rolul pe care aceste înrudiri îl joacă în desfășurarea unor evenimente istorice. Ca izvoare în studiul genealogiei se utilizează: actele de stare civilă, registrele de stare civilă, registrele parohiale cu date asupra botezurilor, cununiilor și înmormântărilor, diplomele de înnobilitare, de înălțare în grad, foi de zestre, testamente, pomelnice, chiar și inscripții funerare sau registre de ranguri.

Preocupările de genealogie își au originile în antichitate (epoca patriarhatului, în care câteva generații erau sub ascultarea celui mai în vârstă - *pater familias*). La romani, arborele genealogic al familiei și cartea casei ocupau un loc important în fiecare locuință.

În *Evul Mediu*, descendența familială și vechimea arborelui genealogic devine un semn distinctiv în marcarea nobleții și se alcătuiau tot mai multe tabele genealogice. De asemenea se constituie chiar reguli pe baza cărora se organizează acestea și se demarhează filiațiile. Astfel, prima lucrare cu caracter genealogic apare în sec. XV (1486) la Strassbourg, intitulată *Incunabulum* (nu cunoaștem autorul, este o istorie genealogică a caselor celebre franceze. De asemenea, sec. al XVI-lea este cel ce va da primul tratat de genealogie sub semnătura lui Eyzinger, *Thesaurus Principum*. În sec. al XVII-lea, genealogia se concretizează ca știință auxiliară a istoriei, cu norme, principii și reguli stabilite în urma activității unor personalități ca: Andre Duchesne, Claude-Francois Menestrier, Jean Labourne.

În sec. al XVIII-lea, germanul Johann Hubeck (Hamburg) pune bazele științifice ale genealogiei, susținând introducerea acestei discipline în învățământ la Göttingen (1788 - apare primul curs de genealogie publicat). În sec. XIX, știința va câștiga tot mai mulți aderenți.

La noi, primele preocupări de genealogie le are, în sec. al XVIII-lea, Dimitrie Cantemir, iar în 1780, spătarul Mihail Cantacuzino alcătuiește lucrarea *Genealogia Cantacuzinilor*. Preocupări în sensul strict al cuvântului se conturează abia în sec. al XX-lea, prin activitatea următorilor: Ioan Fillitti, Constantin Sava, Sever Zotta, gen. Radu Rosetti, Paul Cernovodeanu s.a. Studiile genealogice se extind și cuprind nu numai studiul clasei feudale și a familiilor de domnitori, ci și genealogia categoriilor de orășeni și țărani.

II. Importanța genealogiei

Genealogia poate oferi date importante altor științe și, de asemenea, lucrează cu informații oferite de alte științe. Astfel, istoriei genealogia îi oferă date despre succesiuni și poate da explicații sau realiza portrete prin cunoașterea ascendenților. Dreptul public și privat poate găsi, prin genealogie, explicația formelor juridice de proprietate și succesiune. Datele genealogice pot fi utilizate de științele naturale, pentru îmbunătățirea speciei și a rasei. Statistica își poate întregi datele unor recensăminte și invers. Fiziologia, psihiatria, și patologia pot lua date din genealogie, pentru ca fiecare individ își domină tarele sau calitățile ascendenților. Întocmirea unui arbore genealogic și a unor tabele genealogice pot oferi date cu caracter economic (averea, posesiunea, moștenirea unei familii). Demografia istorică se poate întregi cunoscând progresia numerică a nașterilor. Genealogistul va trebui să cunoască precis numele de familie și evoluția lui, furnizând date prețioase pentru stabilirea onomasticii în documente.

A. Elementele genealogice

Genealogistul lucrează cu următoarele surse:

- Spița de neam - din arhivele publice și private (înainte de 1831, înregistrate în registre parohiale, după care intervin cele de stare civilă, controlate de Ministerul de Interne);
- Foile de zestre și testamentele - determină filiația și situația materială a testatorului;
- Însemnările pe carte - în care se identifică numele și originea posesorului;
- Corespondență de tot felul - regăsim date, mai ales, despre nașterile naturale (ascunse în relațiile publice);
- Cronicile - există un pericol în acest caz: pot fi influențate de cel care a ordonat scrierea lor. De aceea, informația trebuie filtrată;
- Tradiția orală - care conține, întotdeauna, un sâmbure de adevăr;
- Ordinea succesorală în transmiterea proprietății și inscripțiile cu privire la înrudiri;
- Actele adiționale cu inscripții și pandantivele murale ale fondatorilor.

B. Metode de lucru

Există două metode de realizarea unei structuri genealogice :

- **Tabla ascendenților** - lista persoanelor care se înrudesc, pornind de la un individ considerat rezultatul evoluției unei familii și urmărirea antecesorilor săi. Se organizează prin progresie geometrică (metoda Stradonitz);

- **Tabla descendenților** - lista persoanelor care se înrudesc, pornind de la un individ și urmărindu-se descendenții săi. De asemenea, există câțiva termeni specifici ce necesită explicare:

a). Generația - desemnează totalitatea oamenilor care sunt de aceeași vârstă și la aceeași distanță de un individ considerat comun (o generație apare la 30 de ani și durează 65 de ani);

b). Arborele genealogic - un extras din tabelele descendenților, cuprinzând numai urmași pe linie bărbătească ai unui strămoș comun (înfățișat, adesea, ca un arbore cu ramuri și un trunchi comun). Trebuie să se țină seama de rudenția directă sau înfiere

c). Spița de neam - reprezintă legătura (adică cel ce dă naștere copiilor);

d). Linia de neam - un șir de persoane care se trag dintr-o spiță. Poate fi dreaptă (directă): a ascendenților și descendenților; și lăturalnică (indirectă): prin naștere naturală sau nepoți și strănepoți (de frate).

C. Principiile de organizare a unui arbore genealogic

Sunt în număr de șapte și trebuie respectate întocmai pentru ca tabelul genealogic să fie corect realizat. De asemenea, înrudirile se urmăresc pe ambele părți: agnați (din partea tatălui) și cognati (din partea mamei), precum și înrudirile prin alianță - afini.

Regulile sunt următoarele:

- Originea persoanei și date despre începutul ei;
- Date privind părinții acestei persoane;
- Timpul și locul nașterii;
- Situația, funcția și demnitatea avută în viață;
- Timpul, locul și felul morții;
- Căsătoria (date despre soție: nașterea, originea, situația, profesia și motivul morții);
- Copiii (excluzând urmașii din partea femeiască).

Concluzi

Datele oferite de studiile genealogice ne întregesc imaginea despre structura unei familii (de obicei de rang nobiliar). În afara filiației și a poziției în arborele genealogic al neamului, referitor la o anumită persoană aflăm și date de valoare (legate de ocupație-profesie, poziția socială, veniturile sale, precum și date legate de decesul acesteia). Poziția în arborele genealogic a fost destinată în exclusivitate bărbaților, ei erau cei care transmiteau numele familiei și titlul acesteia. În cazul familiilor regale erau trecute în arborele genealogic și femeile.

Genealogia oferă și culege la rândul său date, prin interacțiune cu alte domenii de activitate, cum ar fi: statistic, geografia umană sau demografia.

Bibliografie

1. Borza Mihai, *Genealogia-disciplină auxiliară a istoriei*, în „Hrisovul”, nr. 4/1944, pp. 81-99.
2. *Dicționar al științelor auxiliare ale istoriei*, București, Editura Științifică și Enciclopedică, 1982.
3. Edroiu Nicolae, *Curs de științe auxiliare ale istoriei*, Universitatea „Babeș-Bolyai” Cluj-Napoca, 1977.

* Lect, dr. , Catedra de Comunicare și Asistență Socială , Facultatea de Drept și Sociologie, Universitatea „Transilvania” Brașov, e-mail: m. Borcoman@unitbv.ro

INTERPRETAREA MONEDELOR ȘI A MEDALIILOR

Mariana BORCOMAN*

Abstract: *Numismatic is one of history's auxiliary sciences that studies coins. They hat a particular exchange value, and are also a significant source of information related to a community's or state's social, economic, and political aspects. Medals were similar to coins in shape, but did not have economic value, as they were issued on special occasions in order to celebrate particular events.*

I. Definirea numismaticii:

Reprezintă știința auxiliară a istoriei care are ca obiect de studiu moneda (< gr. *nomisma*, lat. *numeros* = moneda, ban). Numismatica se ocupă cu studiul următoarelor elemente: tipurile monetare, descrierea legendelor, materialul din care sunt confecționate, raportul dintre diferite categorii de monede și alcătuirea de corpusuri de monede.

Moneda a avut o valoare circulatorie, fiind un instrument de schimb și este, în același timp, un izvor privind aspectele economice, sociale și politice, alături de cele culturale, al societății omenești. Tezaurile monetare ne dau informații privind monedele emise în alte spații și relații de politica externă (orientarea în acest sens a unui stat). Moneda este un reper foarte sensibil al activității umane. Ea este un instrument care acționează asupra economiei societății și politicii (crizele și inflația monetară). Moneda în sine conține elemente heraldice, epigrafice și sigilografice. Interesante de studiat sunt falsurile monetare ce aveau un miez din alt metal. Descoperirile monetare ne dau informații despre viața comercială privind circulația bunurilor comerciale și se poate stabili puterea de cumpărare a unor membri ai societății (ne dă date despre obiceiuri și instituții). Moneda avea impresiuni pe ambele părți: **avers** și **revers**.

a. Moneda antică și medievală (enumerarea tipurilor de monede)

Moneda antică este de tip iconografic și o sursă pentru cunoașterea religiilor, a mitologiei, a familiilor imperiale, a figurilor suveranilor și a costumului. Pentru această perioadă rămâne singura modalitate de păstrare a figurilor autentice a monarhilor.

Moneda medievală cuprinde figuri convenționale și informații privind costumația de curte, precum și informații prețioase pentru istoria tehnologiei de fabricație (realizată de gravori în metal).

Apreciind moneda, Ernest Babelan spunea că: „...o colecție de monede este un depozit de documente contemporane...Ele sunt martori oculari și oficiali, chemați fără încetare să facă mărturisiri în vasta anchetă pe care științele istorice o întreprind”*.

Numismatica este în strânsă legătură cu arheologia, care scoate la lumină moneda, iar paleografia și epigrafia ajută la interpretarea legendelor de pe monede și heraldica poate oferi o interpretare a simbolurilor monetare (există și o parte distinctă a heraldicii numită heraldica numismatică, ce se ocupa de acest lucru).

b. Preocupări numismatice europene

Studiul monedei, al rolului acesteia în societate și stocării ei au existat din cele mai vechi timpuri. Însă stabilirea unor reguli și a unui sistem de lucru se realizează abia în sec. al XVIII-lea de către abatele Joseph Eckhel, prin publicarea unei lucrări în 8 volume la Viena, privind clasificarea și sistematizarea monedelor. El este cel care pune bazele metodei științifice a acestei științe. Tot acestui secol îi aparțin colecțiile de monede din cadrul cabinetelor de numismatica organizate pe lângă marile biblioteci din Paris, Londra, Roma, Berlin, Viena, Petersburg. În același timp, în marile capitale apar și societăți numismatice.

În sec. al XIX-lea, numismatica a fost introdusă în planurile de învățământ ale diferitelor universități europene de profil și apar lucrări ale lui Th. E. Mionet, Th. Mommsen la Berlin, unde se pun bazele numismaticei ca știință.

Preocupările de publicare a corpusurilor de monede, a cataloagelor apar la Paris în 1690 și, în 1899 în Ungaria. În 1981, s-a organizat primul Congres Internațional de Numismatica la Bruxelles, urmat în 1901 de cel ținut la Paris, 1930 – la Londra, 1961 – la Roma, 1970 – New York, 1979 – la Berna. Sfârșitul sec. XX aduce în domeniul numismaticei numeroase dicționare, lexicoane, glosare numismatice și corpusuri naționale.

c. Preocupări numismatice în spațiul românesc.

Cronicarii sec. al XVI-lea au fost primii care au sesizat importanța monedei ca izvor istoric. Astfel, în lucrarea lui Nicolaus Olahus – *Hungaria* – redactată la Bruxelles, în lucrarea lui Miron Costin – *De neamul moldovenilor* – și cea a lui Dimitrie Cantemir – *Hronicul vechimii romano-moldo-vlahilor* – apare importanța monedei. În sec. XVIII, în contact direct cu evoluția numismaticei europene, apar lucrări de specialitate, mai ales în spațiul intracarpatic, aparținând lui: Martin Schmiezel și Michard Aekerenfi. Sec. al XIX-lea a însemnat o prelucrare, adunare și sistematizare a izvoarelor numismatice în vederea realizării primului catalog numismatic românesc sub îngrijirea lui Damaschin Bojinca. Cezar Bolliac este considerat întemeietorul numismaticei românești ca știință (era la 1868 membru al Societății Franceze de Numismatică și Arheologie și va preda un curs cu această denumire la Universitatea din București). În 1910, D. A. Sturdza a inițiat Cabinetul Numismatic al Academiei Române. Constantin Moisil începe activitatea de catalogare a monedelor (1903 după standarde internaționale și a creat *Buletinul Societății Numismatice* și revista de *Studii și cercetări numismatice*. Reediterarea aceleiași lucrări se face astăzi pe lângă Muzeul Național de Istorie, prin activitatea lui Petre Diaconu și Gh. Poenaru Badea.

II. Monedele în spațiul românesc

Primele monede emise la noi au fost cele din Histria (sec. VII î.e.n.), aparținând coloniilor grecești care s-au răspândit în tot spațiul carpatic. Apoi, a intervenit, începând cu sec. I î.e.n., moneda republicană romană, semnalând o viață economică activă. Moneda bizantină preceda apariția primelor monede medievale românești (sec. X în Dobrogea – monede de tip Tzimiskes, sec. XII-XIII – monede ale lui Leon al IV-lea, sec. al XIV-lea – monede de aur și perperi). În Transilvania, sec. al XIII-lea, odată cu înființarea centrelor

urbane, apare alături de alte dări, în documente, și darea în bani (în luptele dintre voievodatul lui Litovoi și regalitatea maghiară, fratele voievodului Bărbat va fi răscumpărat cu o sumă mare de bani). În Moldova sec. al XIII-lea, odată cu înființarea episcopatelor catolice, se răspândește moneda ungară.

Dar, odată cu constituirea statelor feudale, una din primele griji ale domnitorilor era aceea de bate monedă (1368 – Vladislav Vlaicu și 1377 – Petru Mușat). Cauze de ordin economic și politic au stagnat și, apoi, au dus la încetarea emisiunilor de moneda proprie în sec. XVI-XVII. Expansiunea otomană în Balcani oprește posibilitatea pătrunderii monedelor românești la sudul Dunării și asprul otoman invadează piața românească (piața moldoveană va fi invadată de monede poloneze și șilingi austrieci). În 1859, la inițiativa lui Cuza, se încearcă emiterea unei monede numită **romanat**, măsura ce se va pune în aplicare abia în 1867, prin ratificarea din partea parlamentului și se va numi leu, echivalentul francului francez și valorând 100 bani. Între 1930-1940, ca efect al crizei economice mondiale, piața românească va fi invadată de falsuri monetare.

Între 1948-1952, odată cu Republica, se realizează stabilizarea monetară. România va avea astfel o moneda mai mică ca valoare și bancnote de 1 leu, 3 lei și 10 lei. În 1966, se emit alte bancnote, de 25 lei (verde, cu chipul lui Tudor Vladimirescu), de 50 lei (albastru-violet, cu chipul lui Cuza) și de 100 lei (albastru-închis, cu chipul lui Bălcescu).

III. Caracteristicile și conținutul numismaticii.

Este identificată de 3 repere: istoria monedei, numismatica descriptivă și metrologia numismatică.

A. Istoria monedei

Ca și toate valorile materiale umane, moneda a cunoscut o evoluție ca mijloc de schimb, apoi și cu semnificație simbolică, din antichitate până în zilele noastre.

În antichitate: fenicienii au fost cei care au inventat moneda și, în același timp, ea exista în Asia și în America precolumbiană. Existau modele diferite: legislatorul Solon a bătut monede mari cât roata carului (ca să-i poată dezobișnui pe oameni de a le acumula); în insula Yap din arhipelagul Carolinei, se utilizează și azi bani de piatra atât de mari, încât sunt transportați pe o prăjina de doi oameni (aici piatra lipsește și este adusă cu pluta de la mari distanțe). Formele banilor difereau de la colți de câine, brățări – Coasta de Fildeș, clopote de bronz – în Zimbabwe, cuțite – în China. Prima monedă în sensul modern din electum (un aliaj din argint și aur) a apărut în Lidia – o colonie grecească din Asia Mica, în sec. VI î.e.n. în același secol, moneda la perși devine un monopol al suveranului (521 î.e.n. – Darius I emite dareici de aur și șiculi de argint cu efigia sa).

Grecii desemnau monedele cu denumirile greutăților (halaosul = ½ oboli; obolul = 1/6 drahme; talantul = 60 mine). Romanii aveau lingoul de metal și prima moneda a lor era în sec. V î.e.n. din arama – libra. În sec. I e.n., se emit denari din argint și aur.

În Evul Mediu

Monedele bizantine erau o perioadă îndelungată de timp ca și: perperul din argint sau arama, solidusul = 4,5 g și siligna = 2,73 g. În sec. X, toate monedele se vor numi nomisma.

În toată lumea medievală apuseană, apare, în sec. IX-X, marca, ce va varia de la stat la stat. Existau și monede etalon care se suprapuneau succesiv: dinarul (în Pen. Italică era din aur, în vestul Europei și Pen. Balcanică – din argint); pfenigul – ce a fost adoptat de statele germane; sterlingul (moneda de argint – în Anglia); crăițarul – în Austria; florinul – la Florența; guldenul de aur – Germania; grosul – în Franța. Asprul era o moneda otomană (emisă de Osman I în sec. XIII) și devine principala monedă în Țările Române în sec. XVI. Piața europeană din sec. XVII-XVIII este invadată de o mulțime de monede: taleri olandezi, gulzi de aur și ludovici de aur – în Franța, sau frederici de aur – în Germania.

B. Numismatica descriptivă

Se ocupă cu descifrarea imaginilor aflate pe cele două fețe ale monedei și de tehnica de realizare a lor. Imaginile de pe monede sunt de 2 feluri:

-De tip heraldic – cuprinzând stema țării, a orașului, blazonului suveranului sau a șefului statului și este caracteristic Evului Mediu și epocii moderne.

- De tip iconografic – cuprinzând portretul de suveran, în special pentru moneda antică. Pe fețele monedei se afla legenda ei și denumirea țării, elemente ce ridică mult valoarea monedei în epoca modernă.

Monedele existau sub 2 forme: monocefale (reprezentate pe o singură față) și bicefale. Se poate stabili destul de lesne, pe baza formei, a dimensiunilor, a metalului și a inscripției, emitentă și date legate de aceasta.

C. Metrologia numismatică

Analizează sistemul de măsuri și cel valoric al monedelor, studiază etalonul monedelor și, mai ales, acoperirea lor în aur. Teoretic, s-a adoptat pentru monede sistemul zecimal al greutăților. Concret însă, fiecare stat avea propria-i politică monetară, echivalentul foarte sensibil și concret al puterii sale economice. Titlul monedei reprezintă raportul între greutatea de metal prețios și greutatea totală a monedei (pe baza acestuia se pot face calcule privind sistemul monetar).

IV. Definirea medalisticii

Este o ramură a numismaticii care se ocupa cu studiul medaliilor (<lat. *Metallum* = o piesă de metal de forma unei monede, cu reprezentare pe o singură față sau pe ambele părți, confecționată cu ocazia sărbătoririi unei persoane). Medaliile au avut un caracter aniversar, jubiliar sau comemorativ. Existența primelor medalii datează din cele mai vechi timpuri. Astfel, prima este din 480 î.e.n., din timpul victoriei grecilor împotriva perșilor la Maraton, când a fost bătută o piesă de 10 drahme de către atenieni.

La romani, medaliile aveau un caracter politic (se emiteau cu ocazia unei victorii, a creării unei noi provincii, a încoronării sau alegerii unui împărat). Cu o mare întrerupere, până în sec. al XIII-lea, medaliile nu vor mai apare, ci doar în orașele bogate din punct de vedere economic din spațiul italian și german (în sec.al XV-lea, la Augsburg și Nürnberg au fost create mașini de bătut monede și medalii). Ținând cont de importanța ei, medalia poate fi considerată a fi izvor istoric, un izvor pentru studiul mentalităților vremii și ne oferă date despre nivelul tehnic și artistic dintr-o anumită epocă.

A. Preocupări de medalistică

Studierea acestei ramuri a căzut în seama numismaților. La noi, preocupările s-au structurat în sec. XX, Constantin Moisil în lucrarea *Monedele Împaratului Traian; Monedele romane* și Victor Pop – *Monedele și medaliile lui Cuza-Vodă*, precum și comunicări publicate în *Buletinul Societății Numismatice Române*.

B. Caracteristicile medaliei

La origini, medalia va fi confundată cu moneda. Ea va fi realizată în cinstea unor comemorări, victorii în lupte, a unor campanii militare și apoi pentru a sărbători un centenar. Are caracteristicile aparente ale unei monede, dar nu are valoare monetară. Se lucrează din același metal – aur, argint și bronz. Medaliile se realizează fie prin turnare în tipare, fie prin batere în matrițe. Avem două fețe: pe avers apar chipurile reale de persoane sau alte reprezentări, iar pe revers sunt indicate evenimente cu a căror ocazie s-a bătut medalia. Existau câteva etape de realizare a medaliilor, și anume:

- prima dată, artistul își realizează un model de ceară după un model desenat în prealabil și schițat;
- baterea, turnarea în bronz sau tăierea directă în fier;
- turnarea după o mostră din pământ sau plastilină peste care se toarnă metal topit.

Crearea medaliilor va deveni în Evul Mediu o adevărată artă și se dezvoltă în sec. XIV în epoca Renașterii în Italia, în sec. XVI – în Franța și Anglia și în sec. XIX a fost reprezentată de Andre Bret, Rambert Dumonst (Franța), H. Hildebrandt, Hans Hautman (Germania). În sec. XX au aparut plachete ce sunt medalii dreptunghiulare sau poligonale cu reprezentări pe ambele fețe.

V. Medaliile pe teritoriul românesc.

Se acordau și se emiteau cu ocazia unor sărbători sau centenare: primul astfel de exemplu este medalia lui Mihai Viteazul având inscripționate pe ea însemnele celor trei provincii românești; din sec. al XVIII-lea, avem multe medalii de Brâncoveanu, cu însemnele Țării Românești. În epoca modernă, emiterea de medalii devine o cutumă a corporațiilor, asociațiilor și fundațiilor. Ca atare, în 1811, apare medalia școlilor grecești din România (plecând de la vechea asociație a negustorilor greci de la noi); cu ocazia vremelnicei ocupații rusești a Principatelor Române, guvernatorul Pavel Kiseleff emite, în 1833, o medalie; în 1846, exista o medalie de construire a fântânilor în București, iar în 1848 – medalia revoluției.

Nu avem artiști români până în sec. al XIX-lea de aceea medaliile erau realizate de artiști din Paris: Stern, Falot, Casele și vienezi: Pithen, Kekbui. Din sec. XX, se creează o școală de gravori și la noi, reprezentată de frații Carol și Freidrich Stork și Ion Jalea, M. Onofrei, Horia Ionescu.

Concluzi

Numismatica și medalistica ne oferă informații importante privind viața economică. Moneda e cel mai sensibil barometru al schimbului: fie cea de mare valoare (din aur), fie moneda mărunță (de argint sau aramă) până în zilele noastre, când se utilizează bancnota de hârtie. Medaliile ne dau informații legate de marcarea unor evenimente și pot reprezenta un important izvor istoric.

Bibliografie

1. Buzdugan George, *Medalii și plachete românești*, București, Editura Științifică Niculești Gheorghe, și Enciclopedică, 1971.
2. Chirițescu Costin, *Moneda. Mică enciclopedie*, București, Editura Științ. și Enciclop. , 1982.
3. Golinaș A.H., *Bibliografia numismatică românească. Bibliografia numismatică daco-romană*, București, Editura Științ. Și Enciclop., 1974.
4. Iliescu Ocatvian, *Moneda în România (491-1864)*, București, Editura Meridiane, 1970.
5. Lucian Octavian, *Monede și bancnote românești*, București, Editura Sport-Turism, 1977.
6. Negrea Radu, *Moneda. De la scoicile-monedă la cecul electronic*, București, Editura Albatros, 1988.
7. Preda Constantin, *Moneda antică în România*, București, Editura Academiei, 1964.

* Lect. dr. Catedra de Comunicare și Asistență Socială Facultatea de Drept și Sociologie Universitatea „Transilvania” Brașov E+mail: m.borcoman@unitbv.ro

LE DIALOGISME DU MONOLOGUE CELINIEN

Simona BOȘȚINĂ-BRATU*

Abstract

In Céline's novels, the first-person autobiographical narrator never stops talking and revealing himself to his readers. It is like we were dealing with a soliloquy, but as it is expressed in front of a fictional audience, it is more like a monologue that gives the written text a communicative function. Focusing on the different ways the narrator permanently addresses and interpellates his imaginary interlocutors, the aim of this presentation will be to highlight the dialogic character of Céline's monologue.

Résumé

Les romans de Céline font partie de ceux dans lesquels, l'écrivain ne fait que se raconter, se livrer, se dissimuler, représenter son « moi », en faire le seul maître du jeu. Il ne cesse de se désigner comme quelqu'un qui parle et, surtout, qui se parle. On dirait avoir affaire à un soliloque, mais comme il est exprimé devant un auditoire imaginaire, il s'agit plutôt d'un monologue qui confère au texte écrit sa fonction de communication. Notre propos sera de mettre en lumière le caractère dialogique du monologue célinien qui consiste dans le dialogue fictif qu'il entretient en permanence avec son lecteur.

Monologue et dialogue coexistent, en tant que véritables antonymes, leurs connotations étant totalement opposées: si le *dialogue* implique l'idée de polyphonie, le *monologue* connote plutôt l'idée de monophonie et d'une absence d'échange quand la situation pourtant le permettrait.

C'est pourquoi certains critiques ont défini la fonction du monologue par un trait numérique. Il s'agit d'une tranche de discours qui n'a pour producteur qu'une seule personne. L'accent est mis sur le locuteur, sans que référence soit expressément faite à la situation allocutive.

On retrouve cette idée, opposant un discours adressé à autrui et un discours adressé à soi-même - le dialogue et le monologue - chez Ducrot /Todorov:

«On peut décrire le monologue par les traits suivants: l'accent est mis sur le locuteur; peu de références à la situation allocutive. Par opposition, on décrira le dialogue comme un discours qui: met l'accent sur l'allocutaire; se réfère abondamment à la situation allocutive.»¹

Le monologue est un discours qui peut avoir un ou plusieurs destinataires, comme le montre cette définition, donnée par le *Petit Larousse 2000*: «discours de quelqu'un qui se parle tout haut à lui-même ou qui, dans la conversation, ne laisse pas parler les autres, ou ne tient pas compte de leur avis.». Les destinataires du monologue ne sont pas censés prendre la

parole à leur tour: soit le locuteur accapare la parole, ou qu'elle lui soit réservée, soit le locuteur constitue son propre destinataire, ou bien ce dernier, absent de la situation communicative, ne peut être évoqué qu'en imagination. Dans tous les cas, l'auditeur passif ne devient jamais le locuteur - agent.

Le monologue romanesque donne lieu à une forme de discours que l'on désigne parfois par le terme de *monologue intérieur*. Le monologue intérieur défini par E. Dujardin le cantonne dans le rendu d'une pensée, sans interlocuteur. Il le démarque ainsi du monologue théâtral, dont la nécessaire verbalisation est impliquée par la situation d'énonciation:

«Discours sans auditeur et non prononcé, par lequel un personnage exprime sa pensée la plus intime, la plus proche de l'inconscient, antérieurement à toute organisation logique, c'est-à-dire en son état naissant, par le moyen de phrases directes réduites au minimum syntaxial, de façon à donner l'impression du tout venant. »²

Genette propose de rebaptiser cette forme de monologue *discours immédiat*³, pour rendre compte du fait qu'il ne s'applique pas nécessairement à une pensée, ni à un pur monologue. Il souligne aussi la distinction entre discours immédiat et discours indirect libre. Si, dans ce dernier cas, le narrateur assume le discours du personnage, les deux instances étant souvent confondues, dans le discours immédiat, donc dans le monologue, le narrateur s'efface et le personnage se substitue à lui. Lorsque le monologue se confond avec la totalité du récit, l'instance supérieure s'annule et l'on se retrouve, comme dans le roman de Céline, en présence d'un récit au présent et à la première personne. Le rythme syncopé, l'ellipse, la richesse des images qui caractérisent le discours célinien, le fait qu'il semble être spontané et souvent dépourvu d'articulation logique, tous ces éléments renvoient à ce que certains critiques appellent « monologue intérieur ».

Selon D. Cohn⁴, le *monologue intérieur* désigne, deux phénomènes tout à fait différents: d'une part, une technique narrative permettant d'exprimer les états de conscience d'un personnage par citation directe de ses pensées dans le contexte d'un récit et, d'autre part, un genre narratif constitué entièrement par la confession silencieuse qu'un être de fiction se fait à lui-même. Ce dernier, dépourvu de toute médiation, apparemment spontané, constitue une forme de discours autonome, qu'on peut considérer comme une variante du récit à la première personne.

«Le discours intérieur», affirme Bakhtine, «peut prendre la forme d'un débat par questions et réponses, fait d'affirmations suivies d'objections; bref, notre discours s'analyse en répliques nettement séparées et plus ou moins développées; il est prononcé sous la forme d'un dialogue».⁵

Comme mode d'énonciation particulier, c'est-à-dire, comme mode de narration, le monologue intérieur dépasse le cadre du discours direct pour être plutôt un discours direct libre. Dans le cas de Céline, il pourrait recevoir même l'appellation *discours direct intérieur*, surtout pour désigner ses conversations avec le lecteur.

Par référence aux définitions classiques citées, nous pouvons affirmer que Céline a écrit un roman *en forme* de monologue intérieur. Il fait du *moi* de l'action le seul maître du jeu. On croirait avoir affaire à un monologue autobiographique et cela confère au texte écrit sa fonction de communication.

L'attitude du narrateur est, comme nous l'avons déjà montré dans les chapitres précédents, oratoire et oralisante. Il ne cesse de se désigner comme quelqu'un qui *se parle* et qui *raconte*. «Je me parle à moi-même», dit Céline dans *Rigodon*. Et déjà en 1949, dans la *Préface à une réédition de Voyage au bout de la nuit*: «je me comprends», en faisant preuve d'une sorte d'adhésion de soi à soi, où l'on prend le parti de soi-même. Louis Destouches le dit aussi, à sa manière, dans les *Entretiens avec le professeur Y.* «Je vais dire ce que je pense et personne ne m'empêchera de parler ».

Ce qui nous incite à considérer le roman célinien comme un monologue, ce sont

certaines critères par lesquels ce dernier se distingue du récit et qui caractérisent aussi le style de Céline, à savoir: l'absence de rigueur chronologique dans la présentation des faits passés, l'accent mis sur l'instant de l'énonciation, l'emploi de structures linguistiques qui ne sont pas celles de la langue écrite.

Plus l'œuvre avance, plus le rapport entre le récit à la première personne et le monologue, devient complexe et important. Au fur et à mesure qu'il se rapproche du monologue, dans les derniers romans surtout, le récit perd ce qui le caractérise comme récit.

Notre analyse nous a permis de démontrer que le monologue a une constitution partiellement dialogique. Au point de vue linguistique, le *je* actualisé dans le discours de Céline implique nécessairement un *vous* virtuel, inhérent à tout acte de parole. Un dialogue narrateur - narrataire s'établit progressivement dans l'œuvre célinienne jusqu'à devenir une présence constante et un procédé de narration bien développé particulièrement dans la trilogie allemande.

La définition donnée par Albert Chesneau vient, elle aussi, renforcer l'idée que le roman de Céline est, sans aucun doute, un monologue dialogique:

«Il y a dialogue dès qu'on peut découvrir dans le texte un appel du locuteur à l'allocutaire, même si cet appel doit demeurer sans réponse. Cette sorte de dialogue à une voix pourrait recevoir l'appellation de dialogue à l'état naissant [. . .] A parler *stricto sensu*, tout livre publié, appel de l'auteur à son public, constitue un dialogue à l'état naissant.»⁶

L'auteur se sent en quelque sorte obligé de donner au lecteur le droit de répondre. Le lecteur est amené à rejoindre l'auteur au moment de l'écriture, stratégie que Céline exploite avec une subtilité croissante d'un roman à l'autre. Il insiste, d'ailleurs, sur la présence du lecteur, tantôt en tant que spectateur, tantôt en tant que participant à une mise en scène dans laquelle lui, l'auteur qui a écrit le livre, joue aussi le rôle de celui qui parle.

Le lecteur se voit attiré comme sur une scène et, dorénavant, c'est à lui que l'auteur adresse la parole et même fait des confidences. Céline commence à s'insérer dans le rôle de «guide», rôle qu'il va maintenir pendant le trajet de tous ses romans, à partir de *Guignol's band*:

«Je vous mets une petit peu au courant, je vous fais passer par la coulisse pour que vous vous fassiez pas d'idée. . .» (GB, 10)

Son immense monologue intègre à tout moment la voix de l'autre, et, avant même de le faire vraiment parler, il dialogue avec lui. Il crée ainsi la double postulation d'un narrateur en train de raconter et de quelqu'un qui tiendrait en face de lui les deux rôles en principe incompatibles, de lecteur et d'interlocuteur. Les derniers romans sont remplis d'exemples de discours entre ces *je* et *vous*. Par exemple:

«Je vois que je vous ennuie... autre chose !... autre chose ! ...»
(CA, 73)

De telles adresses au narrataire sont encore assez rares dans *Guignol's band I* et peut-être encore plus rares dans *Le Pont de Londres*, où le narrateur garde, en grande partie, sa position de personnage, plus ou moins actif dans les événements du jeune observateur au cours des aventures de sa vie londonienne. Le narrateur apparaît néanmoins, dans ces romans aussi, inséré subtilement dans le récit. Le *je* du narrateur s'adresse à un *vous* imprécis, le *vous* qui correspond au pronom indéfini on des maximes. Ainsi, par exemple, quand Ferdinand décrit l'odeur de Mille-Pattes pendant la soirée de la danse à «Touit - Touit», il dit:

«...le parfum de la cuve domine tout, c'est comme une énorme verveine . . . ça vous ferait tourner l'œil aussi tellement ça entête...» (GB2, 447)

Mais, parmi ces *vous*, qui n'indiquent souvent pas plus qu'une maxime ou une pensée généralisée, Céline en insère d'autres qui s'adressent directement au lecteur.

«Ca vous intéresse peut-être pas... je vous fais mes excuses... Je vous disais, donc que je tâtais Prospero... (GB2, 615)

On ne sait plus quand il s'agit de l'adresse à soi-même et de l'adresse à un auditoire. Céline affirme dans *Rigodon* se parler à soi-même, mais le texte dément cette affirmation avec sa constante interpellation d'un public; et il ne se borne pas à imaginer que cet auditoire est physiquement présent, il lui prête aussi des réactions immédiates. Et se lance avec ses auditeurs dans des polémiques imaginaires.

Céline a besoin de son lecteur pour lui faire partager ses affres d'homme de lettres, l'associer à la progression de ses livres ou lui faire emprunter les coulisses de son écriture.

Dans toutes les opérations que le lecteur doit faire pour retrouver une continuité sous-jacente, il retrouve en même temps la présence d'un locuteur, dont il doit restituer la pensée implicite. A l'oral, des éléments suprasegmentaux - l'intonation, l'intensité, le débit - ou extralinguistiques - le geste, le regard - sont là pour se substituer aux articulations inexprimées.

Dans l'œuvre de Céline, si le lecteur manque cette pensée implicite, il ne voit plus que des fragments disjoints, des bribes d'un discours insuffisamment articulé et achevé. Quand il s'agit de Céline, il faut «entrer» dans le texte - pour citer Henri Godard - autrement, on risque de rester étranger à la présence invisible qui double à tout moment le texte écrit de suggestions supplémentaires.

Le lecteur doit collaborer, il est jeté lui-même dans le mouvement de la pensée, mais à chaque instant on attend de lui qu'il s'étonne, qu'il vérifie, qu'il complète. Il doit rester constamment actif. Le lecteur n'est jamais tenu à distance -le choc du vocabulaire, la provocation le mettant à la merci du narrateur - mais il ne peut non plus s'identifier à un personnage précis.

Chez Céline, cette action sur le lecteur est l'aboutissement logique de toute sa démarche. Un rapport dialectique s'établit, le lecteur passant sans cesse de l'attraction à la répulsion, de l'adhésion à la distanciation. La notion de *récit*, en tant que parole conçue extérieurement au lecteur s'estompe, peu à peu, pour laisser place aux élans internes de l'émotion, c'est-à-dire à la discontinuité d'une subjectivité qui n'appartient en fait à aucun je précis, qui passe alternativement du narrateur - personnage au lecteur.

Céline considère qu'on ne peut pas parler dans une situation de dialogue, sans s'adapter à son interlocuteur, sans être influencé par ses réactions, sans en tenir compte et infléchir son propos en conséquence. Il interpelle donc en permanence son lecteur pour obtenir un simulacre de dialogue. C'est une façon de l'entraîner, de le faire participer à l'épisode en même temps que d'introduire un souffle dynamique dans la donnée statique du monologue. Il s'agit de donner l'impression de confiance, d'aveu, de révolte, bref, d'une parole immédiate, non composée et spontanée:

«Evidemment même abrégeant au possible, je vous ai demandé beaucoup ... lecteur patient, certes, presque attentif, ami ou ennemi, vous approchez de la millième page, vous n'en pouvez plus... butant, ma faute!...» (N, 493)

Le roman ressemble à une conversation qui s'établit par l'intermédiaire du livre, entre Céline - narrateur et son lecteur, dans laquelle il fait intervenir le *vous* en même temps que le *je*:

«Vous pourriez vous faire opérer, vous, pour votre oreille!» Me direz-vous...

«Avec les progrès actuels!»

Je vais vous confier une bonne chose... progrès!...» (N, 249)

Les répliques se succèdent et le lecteur intervient, le temps d'une remarque ou d'une question; Céline répond, se sert de cette petite remarque ou de la question pour entamer un plaidoyer ou bien pour changer l'orientation de son discours.

Dans les derniers romans, surtout, Céline se sent en permanence écouté par un auditeur - lecteur hostile, malveillant, qui parle de lui à la troisième personne, comme s'il le commentait avec d'autres:

«S'il avait pas ses trois points, son style, qu'il dit, oh là! là! on le lirait peut-être un peu plus!... depuis le *Voyage* il est illisible! . . . le *Voyage* et encore! maintenant il est si abruti, il a l'air, que même à la Télévision il est pas regardable...» (CA, 409)

Il gardera l'habitude de «s'emporter», de tout se permettre et de «coudre tout de traviole» au risque de «perdre» son lecteur, bien que le souci principal de Céline soit de rester présent au lecteur, pour que celui-ci lui accorde son intérêt.

«... trouvez assez naturel que je vous raconte l'hôtel Brenner, Baden-Baden, après le «Lowen», Sigmaringen... faites votre possible pour vous retrouver!...le temps! l'espace! Chronique, comme je peux! . . . je dis!... peintres, musiciens, font ce qu'ils veulent!... d'autant fêtés, couverts de milliards et d'honneurs ... moi, là, historique, il me serait dénié de coudre tout de traviole? . . foudroyé suis lors? Folle honte! . . Messieurs, Mesdames. . .les jeux sont faits? tant pis! . . larguez! . . retrouvez-vous!...» (N, 32-33).

Le lecteur, le plus souvent attaqué, agressé verbalement, finit par répondre. Sa parole fait irruption dans le texte, avec la même présentation typographique que celle des personnages. Dans la postface de *Guignol's band*, Céline, tout en s'adressant directement au lecteur, présente ses excuses pour la soi-disant piètre qualité de son ouvrage:

«Lecteurs amis, moins amis, ennemis, Critiques! Me voilà encore des histoires avec ce *Guignol's livre II*! Ne me jugez point de sitôt! Attendez un petit peu la suite! Le livre II»

Il suscite de la sorte la réaction malveillante de ses lecteurs virtuels:

«Oh! Il fait bien de nous prévenir! Nous n'achèterons jamais cette suite! Quel voleur! Quel livre raté! Quel guignol! Quel grossier! Quel traître! Quel Juif!»

Parfois, il se condamne lui-même, mais finit par se trouver tout de suite une excuse devant le lecteur:

« Pour dormir il faut de l'optimisme, en plus d'un certain confort ... zut! encore de moi! . . . il est très vilain de parler de soi, tout « moimoïsme" est haïssable, hérisse le lecteur..

- Vous ne faites que ça!...

Oui, mais tout de même, de temps en temps, à titre expérimental, un certain moi est nécessaire...» (N, 247)

C'est peut-être dans *Féerie pour une autre fois* et dans *Nord* que des discussions comme celle-ci ont lieu le plus souvent. Interpellé, ou non, le lecteur y prend si souvent la parole, entraînant à son tour Céline à lui répondre sur le même plan, sous forme de répliques, que le texte est plein de mini dialogues entre Céline - narrateur et son lecteur.

« Le grave c'est mes yeux...

Je peine pour écrire, j'écarquille. . .

- Il faisait plus noir dans les mines!

Votre méchanceté est très au fait! Ces murs découlent, j'éponge les flaques... de quatre pattes, je me relève vraiment mal ...

-Ah, la réclusion!...il se plaint!

Je vous excède.» (FI, 51)

Il arrive aussi que le lecteur, souvent exaspéré, interrompe le fil de l'histoire:

« - Bon, bon, ça va! merci cochon! pas d'adage!

-Ah! Oh! lecteur, ma révérence! pardonnez ce moment de haut Art, ces pendus, ces fortes tristesses!... ce petit libertinage aussi ... Je vous égarais pas du tout!... vous êtes là moi, là-haut, au septième, vue sur les jardins...» (FI, 46)

Ces brefs échanges s'intègrent d'autant plus facilement au texte, qu'ils sont à la fois la conséquence d'un certain type de relations établies avec le lecteur, et la transposition sur le plan du discours narratif d'une particularité du style de Céline, la tendance de l'expression à se *dialogiser*.

En conclusion, lire un roman de Céline, c'est être engagé dans une relation toujours

actuelle et personnelle avec quelqu'un devant lequel on ne peut rester indifférent : tantôt un monologue auquel le lecteur assiste en spectateur, tantôt un dialogue où le lecteur est tout le temps interpellé, mis en sympathie ou, le plus souvent, injurié.

BIBLIOGRAPHIE

- BAKHTINE, M.**, *Esthétique et théorie du roman*, Gallimard, 1978
CHESNEAU A., *Le langage sauvage de L.-F. Céline*, Lille, 1974
COHN D., *La transparence intérieure*, Paris, Seuil, 1981
DUKROT, O. / TODOROV, T., *Dictionnaire encyclopédique des sciences du langage*, Seuil, 1972
DUJARDIN E., *Le monologue intérieur*, Paris, A. Messein, 1921
GENETTE G., *Discours du récit* dans *Figures II*, Seuil, 1972
GODARD, H., *Poétique de Céline*, Gallimard, 1985
JOLY A., *Le problème linguistique de la personne et le discours littéraire*, dans *Tradition et innovation: littérature et paralittérature*, Actes du Congrès de Nancy 1972, Paris, Didier, 1975

Abréviations des titres des œuvres citées

- CA - *D'un château l'autre*
FI - *Féerie pour une autre fois, I*
GB - *Guignol's band, I*
GB2 - *Guignol's band, II (Le Pont de Londres)*
N - *Nord*

* Simona Boștină, lector univ.dr., Academia Forțelor Terestre „Nicolae Bălcescu” Sibiu, Str. Revoluției nr. 3-5, tel. 0269 432.990, e-mail: mbostinabratu@yahoo.fr

Notes

- ¹ Ducrot / Todorov, p. 387
² E. Dujardin, p. 68
³ G Genette, p.66
⁴ D. Cohn, p.132
⁵ A. Chesneau, p.23
⁵ A. Joly, p. 389

IMPACTUL OCUPAȚIEI GERMANE ASUPRA COMERȚULUI BUCUREȘTEAN (1916-1917)

IULIA BULACU *

The present essay deals with the impact of German-Bulgarian occupation on the trade of Bucharest at micro - and macroeconomic level.

The sudden air raids and the defeats suffered by the Romanian army on the Eastern front disturbed the peace and the quiet of Bucharest, a patriarchal town. As always, although the leaders are responsible for their political, military and economic actions, it is the simple men who suffer and pay for the mistakes of their leaders.

The inhabitants of Bucharest were suddenly faced with an accomplished fact with all its consequences, most of which being economically affected the main fear being that of subsistence in a closed town, initially bombed, then occupied and systematically exploited.

Supply with essential foods was hard and all the reserves existing in warehouses or in the city area went firstly to the occupational army, then to the restaurants run by filogermans and ultimately, in small amounts, to the local population. Many food stores were closed while others were given to German soldiers, some stores had a part - time program; trade with some products was forbidden and rationing methods were introduced by the occupants as food was in ever shorter supply.

Below I'll present some information on the occupation of the capital, the city's food supply and distribution, the relationship between quality, quantity and price, the phenomenon of monopoly combined with speculation of products of prime necessity and food rationing methods.

Primul război mondial a prins România între interesele a două mari blocuri militare, care aveau nevoie de soldați apti să lupte pe front și de familii liniștite. Combustibilul și hrana devin priorități ale tuturor armatelor combatante și pentru că noi aveam din ambele, armata germană împreună cu aliații lor au atacat și spre ghinionul nostru au și ocupat mare parte din teritoriul românesc, inclusiv capitala. Aceasta era importantă ca centru de comandă politic, social și economic și ca victorie morală asupra statului, ai cărei conducători pleacă forțați de împrejurări la Iași ce devine capitala României până la finalul conflictului.

Bucureștiul, centru comercial, constituia principala piață, din punct de vedere al volumului de achiziție și desfacere, a produselor agro-alimentare din spațiul românesc, cu o populație ce nu pregătita „...ca să îndure nici lipsurile materiale nici zguduirile morale”¹.

¹ Constantin Bacalbașa, *Capitala sub ocupația dușmanului (1916-1918)*, Editura „Ancora”, Brăila, f.a, p.5.

Din memoriile profesorului Constantin C. Giurescu aflăm cum: „Lumea stătea zăvorâtă prin case [...] se temea de armata îmbrăcată cenușiu «feldgrau» care năpădise orașul”². În aceeași ordine de idei ziaristul Bacalbașa, remarcă încercările locuitorilor de a evita noua situație politico-economică, prin refugiere, pentru a-și pune la adăpost sursele de hrană. Oamenii „...au încărcat tot ce au putut: mobilele, alimentele, păsările. Legați de care și căruțe vin caii, vacile, porcii și vițeii [...] populația Capitalei este coprinsă de panică. Toată lumea care se poate mișca pornește spre gara de Nord [...] Aglomerația este spaimântătoare. Dacă s’ar putea întregul București ar fugi.” (sic)³ Aproximativ aceeași impresie are și Maria Trancu Rainer-doctor în București, care scria în jurnal la data de 27 noiembrie 1916 „... Animație mare pe străzi. La Ministerul de Interne doi nemți de santinelă. La Palatul Regal două gherete la poarta din afară. Bulgari, turci, nemți, austrieci inundă peste tot. Care cu boi, căruțe, automobile, toate luate de la noi. La cofetării devastare în regulă. La băcăni aceiași lucru. O tristețe nesfârșită te apucă”⁴.

Se schimbaseră viața bucureșteanului de altădată, ce nu avea grija economiei naționale și se „...sinchisea mai puțin de concurența la nivelul țării. El cerea la Restaurantul lui Iordache «o idee», adică o țuică, «o pricină», adică un sfert de vin, sau «o naturală», adică o apă, sau «o baterie» (ocaia de vin și borviz la rece, n.a.)”⁵ Subzistența familiei devenise mai importantă decât orice căutându-i pe comercianți dar mai ales pe speculanți, pentru a procura alimente negociind fiecare produs și preț în parte, uneori se trezesc fie că nu mai au resurse materiale necesare procurării celor necesare mesei minime sau că nu aveau ce cumpăra. Cu toate acestea deși economia capitalei a fost subordonată, unei armate de ocupație, a funcționat în permanență, schimbările la nivelul micro și macro-pieței fiind evidențiate în: memorii, ziare, jurnale și acte oficiale emise atunci sau ulterior. La nivelul vieții cotidiene fluctuația cantităților de produse aduse în urbe și vândute pe piața internă, cât și a prețurilor, reprezintă în general dar mai ales în acea perioadă, principalul barometru al bunăstării și al șanselor de supraviețuire.

Pe timp de pace fiind centrul politic al statului aici erau fixate și coordonate: schimbările, ordinele, directivele, prețurile și alte acte cu caracter organizatoric în domeniul desfacerii, prezentării și vânzării produselor cu caracter alimentar. Acum fiecare urbe sau comună trebuia să se descurce pe cont propriu, cei aflați în aparatul administrativ devenind coordonatori ai aprovizionării cu alimente, responsabili cu fixarea pe cât posibil a unor prețuri maxime și controlarea comercianților, în scopul evitării speculei sau a monopolurilor asupra produselor de primă necesitate.

Principalele produse alimentare de pe piață erau : pâinea, carnea, zarzavaturile, legumele, lactatele, peștele, vinul urmat de bere și rachiu. În timp de pace mare parte dintre acestea erau procurate din gospodăriile proprii, unde toți aveau o mică grădină și creșteau păsări plus animale producătoare de carne și alte auxiliare, precum: untura sau pielea necesare pentru consum. Altele erau cumpărate în cantități apreciabile: cofeturile, prăjiturile, derivatele pâinii (covrigi, turte), sucurile, halvița, castanele, micii, cârnații, uleiul de măsline, mălaiul, orezul, ouăle etc. Imediat ce începe războiul apar primele semne de criză în domeniul alimentației bucureștene. Carnea devine produs de lux, în timp ce peștele a ajuns principala „carne” a bucureștenilor, lucru este dovedit de impunerea prețurilor maxime la toate sortimentele acestui aliment, prin adrese speciale trimise aproape lunar către toți primarii de comune urbane și rurale de la centru, precum depeșa oficială trimisă de către Comisia Centrală de Aprovizionare către primării în martie 1916, în care se preciza că:

² Constantin. C. Giurescu, *Amintiri*, Editura Sport-Turism, București, 1976, p. 96.

³ *Ibidem*, p.21.

⁴ Marta Trancu Rainer, *File de jurnal*, Editura Eminescu, București, 1982, p.104.

⁵ Ioan Bulei, *Lumea românească la 1900*, vol.II, Editura, București, p50.

„În vederea alimentării cu cele necesare și mai cu seamă cu peștele, care din cauza răririi cărnei, va fi una din alimentele cu care va trebui îndeostulată populațiunea, vă rugăm a lua toate măsurile pentru a se ușura desfacerea acestui aliment, precum și a celorlalte, prin toate halele și piețele publice”⁶.

Totodată, ca dovadă a situației grele din punct de vedere economic, în același act se menționa obligația conducătorilor de comune urbane de a îngriji și supraveghea „...strict ca unii acaparatori, să nu ia la licitație mai mult din aceste prăvălii, debitând numai într’una, iar celelalte să le țină închise..”⁷.

Modalitățile de procurare și locațiile de desfacere a produselor alimentare erau diverse: strada, piața, prăvălia, băcănia, magazinul halele dar nu pentru localnici ci pentru cuceritori, care aveau prioritate peste tot. Bucureștenii care nu aveau „trecere” la noua administrație puteau achiziționa doar strictul necesar mai ales pâine care în acele vremuri constituia principalul aliment, chiar dacă era înlocuită deseori cu mămăligă. După ce nemții au ocupat capitala în 1916 vechile locații dispar, transformate în case pentru ofițeri, casinouri pentru soldați, iar marea majoritate a restaurantelor și hotelurilor au fost închise halele, transformate în piețe de desfacere doar pentru ocupanți și aliații lor în timp ce ambulanții au dispărut, lăsând un segment de aprovizionare mort. Un simbol al orașului, Casa Capșa a fost dată pe mâna bulgarilor .

Veniseră precum lăcustele și primele lor activități au fost îndreptate spre rechiziționarea/confiscarea de alimente, atât pentru propriul consum, cât și pentru a trimite familiilor de casă ajutoare. Începând cu depozitele de alimente și cu băcăniile au ridicat toată

marfa lăsând în schimb bonuri de rechiziție, intrând chiar și în birturi. Imediat după ocuparea oficială a orașului, generalul Mustață, noul prefect al poliției a pus să se afișeze o Proclamațiune, ce avea ca principal scop liniștirea populației și păstrarea ordinii. Textul cuprindea și prevederi exprese pentru localurile publice:

„PROCLAMAȚIUNE

Noi Generalul Mustață Prefectul Poliției Capitalei aduc la cunoștința(!) tuturor cele ce urmează:

1. Din înalte considerații guvernul țarei și-a mutat provizoriu reședința la Iași, însărcinându-mă cu asigurarea liniștei și a ordinii în Capitală [...]

7. Orașul va fi iluminat în întregime, iar localurile publice vor fi deschise, până la ora 8 jum. seara.

8. Toți birtașii, cafegii, și cârciumarii, care vor da de băut oricărui cetățean sau a provoca scandaluri în acele localuri, se vor pedepsi cu amendă până la 10.000 lei și cu închiderea localului pentru toată durata războiului. Dat în București la.... Noembrie 1916. (ss; GENERAL MUSTAȚĂ)”⁸ (sic).

Incertitudinea zilei de mâine, reprezenta problema esențială ce părea de netrecut la acel moment, mai ales că toți de la simpli cetățeni până la notabilitățile orașului, erau conștienți că vor urma alte restricții, rechiziții și scumpiri. Nimeni nu se aștepta de fapt la proporțiile dezastrului economic din segmentul alimentării populației, ce încep relativ repede odată cu primele cereri ale nemților adresate Primăriei printr-o comisie specială. „...Această comisiune cere primarului ca în interval de 24 de ore să’i predea cantități de alimente, precum: cartofi, orez, ceapă, varză, zahăr, ceai, vin, tutun, țigări etc. Primarul făgăduiește să dea mare parte din lucrurile cerute, însă declară că, pentru cantitatea cerută din orez, nu poate răspunde. Un german instalat de mulți ani în România, care acum purta uniforma germană, scoate un carnet și arată ce cantități de orez au intrat în București în cei din urmă patru ani,

⁶ Direcția Județeană Constanța a Arhivelor Naționale, Fond Primărie Constanța [infra: F.P.C.], dosar 9/1916, fila 56.

⁷ *Ibidem*.

⁸ Constantin C.Giurescu , *op.cit*, p.25.

care este puterea de consumație a orașului și ce cantități trebuie să se mai găsească. Aceste cantități întreceau cu mult cererile germanilor. A doua zi, în urma amenințărilor făcute, angroșiștii cari ascundeau orezul spre a specula populațiunea, au fost siliți să predea o parte din el.”⁹(sic).

Cantitățile și prețurile la principalele categorii de produse alimentare diferă pe timp de pace prin comparație cu perioada războiului, la care s-a adăugat rația (și de câte 50 de grame) și cartelele pe bucăți per produs, introduse de administrația germană cu scopul de a asigura un minim de produse necesare supraviețuirii populației, simultan cu controlarea intrărilor și ieșirilor de alimente .

Se păstrează în mare parte sursele de aprovizionare ale bucureștenilor, ce aduc din aceleași zone mărfuri dar scad semnificativ cantitățile, așa cum s-a întâmplat în relația cu Constanța, de unde până atunci aduceau vagoane din anumite categorii de alimente, acum se bucurau și făceau cereri speciale pentru câteva butoaie, coșuri sau chiar bucăți din produsele respective. În sprijinul acestei afirmații avem mai multe cereri și acorduri, date de Comisia de Aprovizionare și controlul prețurilor din județul Constanța pentru trimiterea de către mai mulți negustori a diverse produse spre capitală, după cum urmează:

-„...[...].50 coșuri țări și 16 butoe sardele, la dl Cociu Hrisofidis, București”¹⁰ (sic).

-„...[...].100 putine cu brânză (2500 kgr) ”¹¹ (sic).

-„...[...].i se permite lui Dumitrescu Delateișanu, .. „...[...].transportul cantității de 219 coșuri măslin . „...[...].de care are nevoie capitala. Se aprobă dacă va da în compensație untură de porc în cantitate egală cu valoarea măslinelor”¹². (sic).

-„...[...].660 miei pentru a-i trimite la București și trebuia să dea în schimb 50 butoaie untură”¹³

-„...[...].2 saci porumb pentru București”¹⁴

-„...[...].500 kg. de brânză din Medgidia pentru București”¹⁵(sic)

Acest comerț rezistă până în august, când toate județele decid pe plan local stoparea oricărui comerț cu alte județe, pentru a asigura pe cât posibil necesarul propriilor locuitori. Nu mai dau și nu mai primesc oficial alimente, situație foarte grea deoarece chiar pe timp de pace depindeau la anumite categorii de alimente de alte zone din care aduceau regulat cantitățile de care aveau nevoie. Trebuie să ținem cont și că marea majoritate a bărbaților capabili de muncă, au fost luați pe front să apere țara, fără ei producția a scăzut semnificativ și ceea ce mai exista în mare parte a fost rechiziționat de trupele străine. Mulți negustori-comercianți de grâne sau alte produse alimentare interesați doar de propriul câștig exportă mult timp și unii chiar în Germania, simultan cu acțiunile altora de depozitare a alimentelor în scopul vinderii lor ulterioare la prețuri de speculă.

Bucureștii și județul Ilfov au fost supuse sub ocupație la o exploatare sistematică și fără cruțare a teritoriului; cuceritorii de la acel moment au luat tot ce se poate lua; și au lăsat locuitorilor ca hrană, numai minimum necesar, spre a-și ține zilele. „...Grîne, vite, petrol, lemn de construcție, lână, lapte, pește, fructe — pînă și măceșe, ghindă și jir — totul se strînge și se cară în Germania; pe deasupra lădițele de cîte cinci kilograme de alimente pe care fiecare soldat avea dreptul să le trimită săptămînal acasă. În legătură cu aceste lădițe merită să povestesc un detaliu care este însă caracteristic pentru lipsa de alimente din Germania în 1917. În iarna ce a urmat ocupației Bucureștilor, s-au dat în cuartir soldați nemți în casele

⁹ *Ibidem*, p.39.

¹⁰ Direcția Județeană Constanța a Arhivelor Naționale, Fond Primărie Constanța [infra: F.P.C.], dosar 44/1916, f. 22.

¹¹ *Ibidem*, f.37.

¹² *Ibidem*, dosar 39/1916, f. 30.

¹³ *Ibidem*, f.43.

¹⁴ *Ibidem*, f.67.

¹⁵ *Ibidem*.

orășenilor. La noi s-a nimerit să fie un bavarez de vreo 40—45 de ani, cu cizme scurte și pufăind mereu din niște trabuce puturoase; altfel om liniștit, cu nevastă și copii acasă. Într-o zi, văzînd că se aduce la masă mămăligă — avea odaie aproape de bucătărie — a întrebat: „Ce-i asta”. I-am răspuns „polenta” și i-am explicat că se prepară din făină de porumb sau cucuruz. La care mi-a replicat: „La noi, porumb mănîncă numai porcii”¹⁶. Se asistă la discriminări oficiale aplicate pe piața alimentelor, ce-i transformaseră pe români în „ sclavi” în propria lor țară, ținînd cont că în hale „...carne nu se mai vindea Românilor, în schimb pentru supușii Puterilor centrale era în toate zilele....Tot la fel și cu peștele”¹⁷ care în vara anului 1917 fusese foarte mult cantitativ și calitativ. Mai mult în timp ce lumea sărbătorea intrarea în anul nou, vrășmașul, „...începu rechizițiile cu zahărul....și o listă lungă de alimente”¹⁸. Capitala a fost supusă unui adevărat jaf din partea administrației germano-bulgare de ocupație prin cantitățile ridicate pentru armată, prin furgoanele ce transportau la gară cutii cu alimente trimise în Germania, cirezile de vite duse de bulgari la ei în țară și astfel aceștia „...încetul cu încetul, golesc țara și scumpesc viața”¹⁹.

Mîncare mai exista pe piață dar în cantități reduse și anumite articole, fără a se mai putea asigura o hrană completă și complexă. Un om în mod normal într-o săptămână ar trebui să mănânce câte puțin din următoarele produse: lactate, legume, ouă, carne, pește, ulei, zahăr, fructe, pâine și făinoase. Sub ocupație doar pâinea exista în cantitățile necesare populației bucureștene, toate celelalte fiind în cantități insuficiente pe cartele (rații). În scurt timp rezervele au început să se epuizeze și pentru că populația devenea din ce în ce mai agitată, germanii au introdus sistemul cartelelor pentru pâine și carne, încercînd astfel să asigure un minim de hrană pentru locuitorii de rînd. De fapt se ținea un control strict asupra intrărilor și ieșirilor de produse alimentare de orice tip din București, reglementate printr-un nesfârșit număr de ordonanțe. „La început a fost dată ordonanța pentru declararea cantităților de zahăr pe care o posedă fiecare. Apoi declarația sticlelor goale; apoi băuturile spirtoase; apoi a păsărilor; apoi animalele domestice; apoi bicicletele, obiectele de cauciuc etc.”²⁰ Cele mai multe aveau ca principal scop spolierea populației, prin prevederi precum: declararea alimentelor, declararea păsărilor de curte, interdicția de a se fabrica prăjituri, cozonaci, bomboane, interdicția de a se fabrica cornuri și covrigi, interdicția de a se tăia păsările și alte animale de curte, reglementarea orelor de program pentru magazine, restaurante, cafenele etc.

Aceste măsuri au avut nu doar cu repercursiuni economice ci și efecte de dezumanizare a populației, ținută sub control și teroare în permanență. În paralel prețurile au „explodat” la un nivel nemaiîntâlnit, acestea părănd, prin comparație cu cele din 1906, de domeniul fantasticului. Chiar și-n aceste condiții existau cumpărători, ceea ce demonstrează că deși puțini numeric mai erau locuitori cu venituri peste medie, capabili să facă față oricărei crize.

„...Bucătării de campanie nemțești erau instalate în curtea Palatului, pe Calea Victoriei; la „Capșa” — hotel, cofetărie, restaurant și cafenea — se instalaseră bulgarii. Imediat apărură, lipite pe ziduri, „ordonanțele” autorităților de ocupație, cu tot felul de măsuri și restricții. Trebuiesem să predăm, încă în ajunul intrării nemților, toate armele: de la revolver și pușcă de vînătoare pînă la sabie și floretă. Au venit apoi la rînd : trășurile, caii, bicicletele, zahărul care depășea cantitatea de cinci kilograme de familie, gazul lampant, vasele de bucătărie și cazanele de aramă, clanțele de la uși, de alamă, precum și un număr de saltele, cearșafuri, covoare și blănuri. Mama avea o ladă de zahăr de 25 de kilograme și vreo trei cutii de cîte 5 kilograme fiecare; ne-a declarat însă că mi dă nici un dram nemților. Și

¹⁶ *Ibidem*, p.98.

¹⁷ *Ibidem*, p.114.

¹⁸ Sabina Cantacuzino, *Din viața familiei I.C.Brătianu, Războiul 1914-1919*, f.e.vol.II, București, 1937, p.72.

¹⁹ Constantin Bacalbașa, *op.cit*, p.167.

²⁰ Constantin Bacalbașa, *op.cit*, p.47.

pentru ca să nu contravie ordonanței „Komandaturei” — care prevedea, ca și celelalte ordonanțe, că neîndeplinirea dispozițiilor se va pedepsi cu șase luni închisoare sau 3 000 de lei amendă sau ambele împreună — a hotărît ca să transforme întreaga cantitate, minus cele 5 kilograme permise, în sirop. Și astfel timp de o zi întreagă s-a procedat la transformarea acestei provizii și turnarea ei în sticle. La ceaiul de dimineață, în loc de zahăr puneam sirop. A ascuns de asemenea tipsiile și „setul” — pe atunci se spunea „tocul” — de căzănele de dulceață, îngropându-le în pivniță, în pământ.”²¹. Zarzavaturile au suferit urcări scandaloase. Deși anul a fost ploios și cultura foarte întinsă, — deoarece germanii obligase populația ca să cultive toate locurile virane, grădinile, curțile etc, „...totuși urcarea a fost de 400 și 500 la sută față de anul precedent.”²².

Fructele la rândul lor au prețuri scandaloase. Astfel strugurii cari au fost din belșug și se vindeau la toate răspântiile, în piață, pe stradă cu coșurile, la băcăni, la cârciume, în mii și mii de gherete, maghernițe și alte adăposturi, ajung la prețul de 3 lei kilogramul.

„...Prețurile erau între 6 și 4 lei și încă precupețul îți declara că-ți face mare hatâr de-ți vinde. Mușteriu n'a-vea voie nici să guste, nici să atingă marfa.

— La rând! cui îi place!... aceasta era lozinca...”²³.

Toți precupeții au făcut parale, mai ales datorită prețurilor fabuloase și în al doilea rând al lăcomiei mari a unei mari părți a populației, care și-ar fi dat mai de grabă cămașa decât să nu mănânce zilnic din toate bunătățile.

Păsările s'au vândut cu prețuri mari. Perechea de pui mici cât pumnul, 14 lei, față de 7 și 5 în 1917. Bobocii de rața 20 ori 25 lei față de 12 și 14. Găinile câte 15 lei una. Un cocoș 20, 25 lei, etc. Zahărul, care s'a urcat până la 32 lei kilogramul, a scăzut pe vară până la 9 lei tosul și 12 lei cubicul. Ouăle s'au menținut tot mereu scumpe.

Cetățenii capitalei se bucurau de orice ocazie, indiferent de calitatea sau cantitatea unui aliment, incertitudinea zilei de mâine punându-și amprenta asupra micului comerț cu amănuntul dar și a celui „en gros”. Din păcate aceasta nu era singura problemă, dat fiind că realitatea politică de la un moment dat își pune amprenta, simultan pe ritmicitatea aprovizionării cu alimente, a cantității acestora, dar mai ales asupra prețurilor produselor oferite spre vânzare, care se măresc, atât în timp de pace cât și de război, doar procentul diferă. Situația în ambele cazuri este gravă pentru că puterea de cumpărare a clienților, rămâne aceeași, ba în timp de război chiar scade, uneori sub limita așa numitului prag al sărăciei, ce poate asigura un trai decent. Pe timp de pace un produs era evaluat-cumpărat în funcție de: cantitatea existentă pe piață, calitatea acestuia, de necesitatea lui în hrana cotidiană și de preț. Raportul calitate-preț devenise dispăruse fiind imposibil pe timpul războiului, când lupta era triplă deoarece, marfa era puțină, slabă calitativ și prețurile toate de speculă „prohibite”, pentru cei cu venituri modeste sau fără trecere în fața armatei de ocupație.

Pentru susținerea afirmațiilor de mai sus voi prezenta tabel ce conține un studiu comparativ pentru anii 1910-1913, extins la anii 1917-1918, pentru prețurile din timp de război cu cele din perioada de pace, când se credea că viața era foarte scumpă și nimeni nu se putea gândi la asemenea sume ce au depășit orice imaginație.

²¹Constantin C. Giurescu, *op.cit*, 1976, p.96.

²² Constantin Bacalbașa, *op.cit*, p.193.

²³ *Ibidem*, p.195.

Denumirea art. Per.kg	1910	1911	1912	1913	1917	1918
Pâine	0,31b	0,29b	0,31b	0,32b	0,60b	1-1
Carne	0,76b	0,82b	0,91b	0,93b	4-6-1	12-24-1
Pește	0,58b	0,59b	0,72b	0,82b	1,50-1	19-40-124

Singurul produs ce rămâne relativ în limitele normalului este pâinea fiind și singurul aliment de bază pentru populația capitalei, deoarece „...n-a fost lipsită o singură zi de pâine”²². Valoarea la toate produsele crește cu aproximativ 10-15% de la an la an începând cu 1910 până la 1913, ulterior ele crescând exponențial cu nevoia de hrană. Diferențele sunt foarte mari la carne și pește, deși au existat aproape săptămânal ordonanțe pentru păstrarea unui preț normal cel puțin la pește, considerat atunci ca o sursă de „carne” existentă în cantități mari, astfel încât să nu fie un produs destinat speculei. Observăm că pâinea își dublează prețul, carnea de 6 ori, peștele de trei ori, până în 1918 când prețurile o iau razna, dublându-se de la o zi la alta. Se ajunge la sume astronomice la carne și pește care în raport cu cele din 1917 de 6 ori și de 12 sau 24 ori comparativ cu anul 1910. Timp în care veniturile sunt mai mici și la unele familii aproape inexistente, deoarece bărbații, capii familiilor care conform regulilor nescrise ale societății de atunci erau principalii susținători, din punct de vedere material, sunt plecați pe front sau muncesc pentru nemți aproape pe nimic. Femeia care avea prin definiție dublul statut de mamă și gospodină, ce trebuia să administreze banii familiei aduși în general de soț. Soția avea deseori o dotă constând în bani, pământuri sau imobile dar se dădeau spre administrare de la sine înțeles soțului, care pierdea controlul acestora doar în urma decesului. Văduva putea singură să-și administreze banii și chiar să aibă propriul negoț, prin deținerea unei prăvălii, a unui han, a unei tarabe etc.

Pe lângă aceste prezentări avem și întâmplări sugestive pentru atmosfera și starea de surescitare în care se găsea populația. „...Fierberea era destul de mare. Într-o zi vine căruța cu peștele cel bun spre a fi urcat în hala de carne. De jur împrejur publicul protesta. Doi măcelari cer să li se vândă din peștele acesta, dar li se răspunde că e rezervat populației germane. Înjurăturile și vociferările încep, apoi îmbrâncelile. Surescitați măcelarii scot cuțitele și se reped. Cu mare greutate liniștea sa restabilește...”²⁵.

Războiul aduce schimbări radicale pe piața muncii unde locurile de muncă ale bărbaților în toate statele angrenate sunt ocupate de femei. Acestea se dovedesc la fel de eficiente dar datorită mentalității din epocă sunt plătite cu sume infime în comparație cu salariile primite de bărbați la muncă și condiții egale, astfel angajatorii câștigă atât din speculă cât și din economiile cu salariile. Un salariu considerat foarte mare era atunci de până în 100 lei și foarte puține persoane îl aveau. Cei mai mulți lucrau voluntari sau contra produse. O viață plină de lipsuri materiale alături de diverse umilințe zilnice transformă lumea boemă de până la 1914 într-o comunitate subordonată terorii cotidiene concretizată într-o luptă permanentă pentru a rămâne în viață și mai ales necesitatea de a pune ceva pe masă.

BIBLIOGRAFIE

I. IZVOARE

Arhive :

- [1.] Direcția Județeană Constanța a Arhivelor Naționale - Fond Primăria Constanța [FPC]
- dosare: 9/1916; 44/1916.

²⁴ b(bani), l(lei), toate sunt pentru un kilogram.

²⁵ Constantin Bacalbașa, *op.cit*, p.113.

-Memorii:

- [1.] Constantin Bacalbașa, *Capitala sub ocupația dușmanului (1916-1918)*, Editura „Ancora“, Brăila, f.a.
[2.] Sabina Cantacuzino, *Din viața familiei I.C.Brătianu, Războiul 1914-1919*, f.ed., vol.II, București, 1937, p.72.
[3.] Giurescu Constantin C., *Amintiri*, vol. 1, Editura Sport – Turism, București, 1976.
[4.] Marta Trancu Rainer, *File de jurnal*, Editura Eminescu, București, 1982

II. LUCRĂRI GENERALE :

- [1].Ioan Bulei, *Lumea românească la 1900*, vol.II, Editura, București, 2007.

III LUCRĂRI SPECIALE:

- [1.]Șerban Rădulescu-Zoner, Beatrice Marinescu, *Bucureștii în anii primului război mondial 1914-1918*, Editura Albatros, București, 1993.

* Bulacu, Iulia-Cristina, doctorand la Universitatea București-Facultatea de Istorie, profesor de istorie la Lic. „C.Nenitescu”, e-mail ibulacu@yahoo.com.

Aspecte medico-legale și implicații juridice ale deceselor datorate asfixiei mecanice prin spânzurare

Florentina BUȘE *

Abstract

The legal medicine is a department of the medicine which links the medical and judicial sciences; more precisely it translates in judicial terms concepts from different fields of medicine. The activity of legal medicine consists in: performing expertises, examinations, findings, lab exams on live people, corpses, biological products and corpus delicti; establishing the truth in cases concerning the felony against life, body integrity and health of persons; performing of medical-legal psychiatric expertises; performing medical-legal expertises of research on filiation. The legal medicine activity ensures ways of testing with scientific character to the authority of penal pursuit, to judicial courts, and also at the request of persons interested in solving penal, civil or of other nature causes, contributing using specific means, provided by the law, to establish the truth.

I. Considerații medico-legale și juridice privitoare la manifestările anatomo-morfologice și funcționale ale morții violente prin spânzurare

Din punct de vedere medico-legal, *moartea violentă* are cauze externă, fiind datorată acțiunii bruște, brutale și neobișnuite a unui factor traumatic extern asupra organismului. Agenții traumatici tanatogeneratori pot fi de natură diferită (mecanici, fizici, chimici, biologici și chiar psihici); ei vor cauza decesul în mod direct (cauzalitate directă) sau determină o complicație evolutivă letală (cauzalitate indirectă). Astfel, pentru exemplificare: ca factori tanatogeneratori externi, în cazul asfixiilor mecanice (spânzurare, strangulare cu lațul, sugrumare), iar prin compresiune excitantă la nivelul gâtului, apar traumatisme cervicale.

Spânzurarea este o asfixie mecanică realizată prin compresiunea exercitată asupra căilor respiratorii de la nivelul gâtului, prin intermediul unui laț; forța activă care determină această compresiune este greutatea corpului victimei (forța gravitațională).

Lațul: implică un punct de sprijin fix (ales aleatoriu de subiect), un nod (al cărui aspect poate arăta trăsături ale personalității subiectului) și materialul din care este confecționat.

Pentru realizarea spânzurării sunt necesare trei elemente: un punct fix de ancorare a lațului, lațul care comprimă gâtul și corpul victimei suspendat în laț.

Din punct de vedere al modului în care este suspendat corpul în laț, distingem între:
– *spânzurări complete* – corpul atârână complet, fără sprijin;

– *spânzurări incomplete* – corpul este suspendat în laț, însă mai are cel puțin un punct de sprijin cu un plan; o parte din greutatea corporală nu va contribui la exercitarea efectului compresiv al lațului. Spânzurarea se poate produce și prin comprimarea cu o greutate de 16,5 kg a regiunii jugulare și a carotidei și cu o greutate de 3,5 kg pentru comprimarea vertebrelor. În acest caz, mecanismul tanatogenerator este dominat de fenomene hemodinamice cerebrale, care explică, în primul minut de la comprimarea gâtului, pierderea stării de conștiință. Spânzurările sunt numite incomplete, deoarece corpul are suprafață de sprijin, nefiind suspendat.

De asemenea, în raport cu poziția nodului, există:

– *spânzurări tipice* – nodul este la ceafă, iar lațul comprimă fața anterioară a gâtului;

– *spânzurări atipice* – nodul se află în oricare altă poziție.

În spânzurări tipice, nodul lațului se găsește în regiunea occipitală și corpul este suspendat în vid. În spânzurările atipice, nodul apare submandibular sau lateral. Se deosebesc spânzurările complete, în care corpul este în întregime suspendat, și cele incomplete, în care se realizează contactul corpului cu suport (cu vârful picioarelor, poziția semi-șezândă, poziție culcată, mai ale în pat, cum se întâmplă în cazul spânzurărilor de dimineață, a melancolicilor, când numai greutatea corpului este suficientă pentru a comprima formațiunile cervicale. Există peste 200 de modalități de spânzurare atipică, care necesită o circumspecție deosebită din partea medicului legist.

În funcție de modul în care acționează nodul, deosebim:

– *spânzurări cu nod fix* – nodul nu permite micșorarea buclei lațului, astfel încât compresiunea exercitată este constantă;

– *spânzurări cu nod culisant* – nodul este mobil, iar sub acțiunea greutății corporale el se strânge progresiv, măbind efectul compresiv al lațului.

Lațul, element indispensabil pentru realizarea spânzurării, poate fi unic sau multiplu; poate realiza o singură circulară în jurul gâtului sau mai multe. Consistența sa poate fi dură (sârmă, lanț etc.), semidură (cablu elastic, sfoară, curea etc.) sau moale (fular, cravată etc.). În funcție de consistență, de anumite particularități ale sale (rugozități, mod de împletire, caracter discontinuu) și de grosime (diametru), lațul produce aspectele lezionale specifice la nivelul șanțului de spânzurare, care pot conduce la identificarea sa. Lațul poate fi fix sau culisant; modul de înnodare a lațului este caracteristic pentru unele profesii (marinar, pescar, croitor).

Pentru a putea fi folosit în scop de spânzurare, lațul trebuie fixat de un punct de sprijin situat la distanță variabilă de gâtul victimei. Nodul nu este obligatoriu; atunci când există, el poate fi, după cum am văzut, fix sau culisant.

Manifestările clinice care apar în spânzurare au fost descrise de Nicolae Minovici (care a autoexperimentat această asfixie mecanică); date în acest sens au fost deduse și din relatările celor care au fost salvați înainte de instalarea fenomenelor anoxice.

Acestea au putut fi descrise până la pierderea cunoștinței, și numai în cazurile salvate rapid, unde nu s-au instalat fenomene anoxice prelungite, care duc la amnezii retrograde totale.

Manifestările subiective constau în halucinații vizuale și auditive, tulburări vizuale, senzație de greutate în picioare, durere, idee rapidă, stare de excitație sexuală; pierderea cunoștinței se face rapid (în circa 15 secunde). Prin autoexperimentele lui Nicolae Minovici, acesta și-a adus o contribuție deosebită la descifrarea mecanismelor complexe ale acestui proces asfixic. Astfel, el arată că inițial apar deteriorări ale vederii, zgomote în urechi, senzația de greutate în picioare, urmate apoi de unele semne de alterare a conștiinței.

Manifestările subiective țin de tulburările precoce apărute la nivelul sistemului nervos, ținând cont de sensibilitatea la anoxie a formațiunilor nervoase. Hipercapnia și anoxia provoacă grave dereglări cortico-subcortice și bulbo-pontine, a căror consecință este

pierderea cunoștinței, diminuarea până la dispariție a reflexului și a senzoriului [Vladimir Beliș, *Medicină legală*].

Studiile experimentale au demonstrat că în decursul asfixiei, se succed următoarele faze:

1. Preasfixia, cu o durată de 1-2 minute, fază în care se consumă oxigenul disponibil și se acumulează CO₂. Clinic se manifestă prin amețeli, tinitus, dispnee, tulburări ale vederii, cianoză; în evoluție se produce pierderea de conștiență, dispneea devine extremă.

2. Perioada convulsivă, care durează 1-2 minute. În această perioadă apar contractări musculare clonice, apoi tonice, ce interesează toate grupele musculare, în urma excitației hipoxenice a centrilor nervoși din cortex și bulb. Contractiile musculare duc la emisii de fluide, la cianoză și transpirație.

3. Perioada de apnee, care durează 1-2 minute. Se datorează inhibiției centrilor respiratorii din bulb. Se dezvoltă o insuficiență a cordului drept, cu cianoză profundă.

4. Perioada terminală, în care se produce paralizia respirației. Cordul poate continua activitatea încă 10-15 minute, pulsul este mic, neregulat, ulterior apărând stopul cardiac.

Manifestările obiective apar după o perioadă de liniște (circa 20-30 secunde), când survin convulsii tonico-clonice, protruzia limbii între arcadele dentare, relaxare sfincteriană (cu emisie de materii fecale, urină și spermă). În lipsa unei intervenții externe care să înlăture compresiunea, decesul se instalează rapid, în circa 4-5 minute.

Tulburările care constau în apariția manifestărilor obiective își au originea în perturbarea funcțiilor normale ale sistemelor respirator, cardiovascular, a celui muscular.

Primele momente sunt reprezentate de dispneea respiratorie, urmarea excitației centrului respirator, cu tendință spre inspirație, consecința acumulării de dioxid de carbon.

Etapă următoare este dispneea inspiratorie, mult mai evidențiată în asfixia prin obstrucția căilor respiratorii cu corpi străini, fiind urmarea reflexului laringo-traheal de corpi străini.

Cel de-al treilea moment este respirația haotică, caracterizată prin ampliații respiratorii de tip convulsive, urmat de pauze și respirații ample. Succesiunea acestor tipuri de respirație este aleatorie. Aceste tulburări sunt consecința acumulării masive de dioxid de carbon și a lipsei de oxigen care acționează asupra sistemului nervos. Corespunzător momentului de dispnee respiratorie, vasele sanguine pulmonare se umplu cu sânge, producându-se stază în circulația de întoarcere.

Imediat, sângele începe să se scurgă în atriu și ventriculul stâng, restabilindu-se tensiunea arterială, ceea ce corespunde fazei de dispnee expiratorie. Răspunsul medulosuprarenalei la anoxie se manifestă prin aruncarea în circulație a unei cantități crescute de adrenalină. Biochimic se constată creșterea fibrinolizei și a heparinei, având ca urmare directă rămânerea sângelui fluid, necoagulat, de culoare aproape neagră, în lipsa oxigenului.

La nivel muscular, suferințele se manifestă prin diminuarea forței de contracție, contracții convulsive, terminând cu relaxarea sfincterelor prin plegia musculaturii netede și striate.

Pornind de la constatarea că sistemul nervos central rezistă la lipsă de oxigen cca. 5-6 minute, iar circulația se oprește după aproximativ 2-3 minute, putem conchide că moartea se instalează în 7-10 minute de la debutul cauzei.

Tracțiunea cervicală realizată de către ligatură exercită o presiune asupra gâtului direct proporțională cu greutatea corpului suspendat. În cadrul procesului de instalare a morții prin spânzurare, pot fi implicate trei mecanisme principale:

- hemodinamic, constând în comprimarea structurilor vasculare ale gâtului;
- asfixic, caracterizat prin obstrucționarea structurilor tubulare aeriene cervicale, ca urmare a împingerii posterioare a bazei limbii și blocării faringelui;

– nervoase, evidențiate prin excitarea nodulului sino-carotidian sau a nervilor vagi, în cadrul unor comprimări brutale ale regiunii cervicale, când se poate realiza stop cardiac instantaneu.

În funcție de unul din cele trei mecanisme, aspectul macroscopic autopsic observat va fi diferit. Astfel, la indivizi morți prin mecanism de alterări hemodinamice cerebrale, se va observa o cianoză cefalică accentuată prin stază intensă (asfixie albastră), cei prin mecanism asfixic vor prezenta o cianoză moderată și de obicei, limba protruzată și fixată între arcadele dentare, iar cei prin mecanism nervos reflex vor fi palizi (asfixia albă) [Scripcaru, Gheorghe, *Curs de medicină legală*].

În spânzurările cu capul în jos, moartea se produce prin insuficiență respiratorie, consecutiv blocării diafragmei de către organele abdominale și prin creșterea presiunii intracraniene.

În spânzurarea albastră se parcurg aceleași faze clinice comune tuturor asfixiilor în 20 de secunde se întrerupe circulația sanguină cerebrală și apare coma, pe fondul căreia se produc convulsiile, iar după 2-3 minute, se oprește respirația, la 7-8 minute oprindu-se și circulația.

Examenul extern decelează leziunea traumatică specifică – șanțul de spânzurare, care este o zonă circulară denivelată la nivelul gâtului, de culoare gălbui-violacee, pergamentată, cu direcție oblică (punctul cel mai înalt este în zona nodului, unde șanțul este întrerupt) și cu adâncime maximă în zona opusă nodului. În funcție de materialul lațului, de numărul circularilor, de interpuneri de diferite materiale, fiecare șanț de spânzurare are anumite particularități.

Ascendența este cu atât mai pregnantă, cu cât spânzurarea este completă; la cele incomplete, în funcție de poziția pe care o are victima, șanțul poate fi ușor orizontalizat, putând fi, în asemenea cazuri, aproape complet.

Adâncimea șanțului este condiționată de tipul lațului și greutatea corpului suspendat; este mai profund în lațurile tari și de diametre mici, mai puțin profund, în cele moi și cu suprafață mare (șal, eșarfă).

În primele ore, tegumentul denudat prin acțiunea traumatică a lațului este umed, urmând apoi exicarea cadaverică, când șanțul ia un caracter pergamentat. În primele ore, până nu apare o pergamentare intensă, se pot observa mici hemoragii peteșiale, pe latura internă a șanțului. Mici hemoragii pot fi observate și la marginea șanțului, mai ales în cazul lațurilor duble și triple.

Caracteristicile lațului pot fi imprimare ca particularități ale șanțului; apar uneori adâncituri și proeminențe care imită dimensiunile și forma în cazul lațului împletit.

Prin alunecarea lațului în timpul spânzurării, pot apărea excoriații prin frecarea tegumentelor gâtului, ele putând fi confundate cu manopera de comprimare a gâtului cu mâna. Ca o particularitate, se sesizează că uneori pot exista întreruperi ale șanțului, în cazul în care, între laț și tegument se interpune un corp moale (batistă, eșarfă etc.). Acestea se pot observa la examenul la locul faptei și explică aspectul ce pare la prima vedere paradoxal pentru un examinator neavizat. Părțile moi, subcutanate, din jurul lațului, prezintă modificări după al căror aspect se pot diagnostica reacțiile cu caracter vital ale șanțului de spânzurare; apar mici hemoragii pe tecile musculare, în mușchi, în special în sterno-cleido-mastoidian, în tiroidă, sub maxilare.

Depresiunea (adâncimea) sa nu este uniformă; ea este maximă, diametral opusă față de nod, cu superficializare progresivă spre acesta. Depresiunea este mai mare în cazul folosirii unui laț dur, cu un diametru redus (ex. sârmă), precum și când greutatea corporală este mai mare. În schimb, în cazul lațurilor moi și late (ex. fular) depresiunea este minimă, greu decelabilă. Direcția șanțului este oblică, sub formă de ramuri ce evoluează net ascendent de la zona de depresiune maximă către nod. În spânzurările incomplete, însă, caracterul ascendent

al șanțului este mai puțin evident; șanțul poate fi chiar orizontal (în cazul victimei aflate în poziție culcată).

De regulă, șanțul este incomplet, fiind întrerupt în dreptul nodului; de asemenea, interpunerea părului sau a unor părți din îmbrăcăminte (guler) între laț și tegument poate conferi șanțului un caracter discontinuu. Mai rar șanțul este complet (circulare multiple, spânzurări incomplete). Aceste hemoragii trebuie căutate la o mică distanță de șanț. Infiltratul sanguin interesează de obicei și adventuția carotidei, intima prezintă, de cele mai multe ori, mici rupturi transversale.

Tot în cadrul leziunilor traumatice, în cazul căderii bruște, cu forță în laț, se pot produce leziuni cartilajinoase și osoase. Astfel se cunosc rupturi ale cartilagiilor laringelui, rupturi infiltrate cu sânge, ca și fracturi ale osului hioid (aceste fracturi se pot produce artificial prin manevre necroptice brutale), de altfel lipsa ori prezența lor neavând o importanță decisivă în diagnosticul spânzurării. Uneori pot apare luxații ale coloanei cervicale, cu infiltrarea sanguină a ligamentelor și musculaturii paravertebrale.

În afara leziunii traumatice, tipice în spânzurare, – șanțul, așa cum a fost descris – mai pot apărea și alte leziuni cu caracter traumatic. Se pot observa echimoze, excoriații pe fețele laterale ale membrelor sau corpului, care se pot produce prin lovire de corpuri contondente, în perioada convulsivă. Se pot produce și alte leziuni traumatice, prin cădere, în cazul ruperii lațului, unele post-mortem prin tăierea lațului, de către persoane neavizate de importanța edificării unor modificări de acest tip. Aceste leziuni trebuie amplu analizate atât morfologic, cât și în contextul condițiilor de la locul faptei, pentru a putea exclude posibilitatea producerii lor înainte de spânzurare [Morar Silviu, *Curs Medicină legală, partea I*].

Uneori pot apărea asemenea leziuni prin lovire directă, înaintea spânzurării, însă agresiunea și starea conflictuală putând determina hotărârea de sinucidere, dar pot apărea și în cazul unei agresiuni urmate de spânzurarea victimei de o altă persoană.

Medicul legist procedează la examinarea atentă, atât externă, cât și internă a cadavrului și a leziunilor pe care acesta le prezintă (în timpul necropsiei). Alături de aceste modificări morfopatologice generale, se analizează și se interpretează leziunile specifice, pe care fiecare tip de asfixie mecanică le prezintă.

Distribuția semnelor asfixice pe cadavru este extrem de importantă pentru medicul legist. De exemplu, dacă există semne de strangulare bine definite, întotdeauna trebuie ridicată suspiciunea de asfixie mecanică prin acest mecanism. În mod similar, unele leziuni intravitale externe sau interne, în special ale țesuturilor moi ale laringelui sau ale gâtului trebuie luate în mod serios în considerație. Hipostaza post-mortem poate fi evidențiată printr-o simplă presiune pe o zonă a cadavrului, mai ales pe țesuturile cu fragilitate venoasă, de la nivelul capului și gâtului. Pielea poate deveni intens cianotică sau pot apărea edemuri ale țesuturilor moi. Toate acestea pot fi semne de asfixie, deci întregul context este deosebit de important. În general, la copii, semnele asfixice sunt mai puțin evidente decât la adulți (elasticitatea vaselor tinere și puterea redusă de pompă a inimii imature). Diagnosticul de moarte prin asfixie la copii este mai dificil de stabilit și uneori mai greu de demonstrat. Transformarea cadaverică post-mortem poate determina apariția unor modificări similare ligaturii prin strangulare (gazele de putrefacție împinse către exterior sunt rechiziționate de colier, lănișor, guler, sau în cazurile pliurilor cutanate la sugari și obezi), putându-se sugera urme de strangulare.

Spânzurarea este aproape întotdeauna suicidală. Este mai des întâlnită în cazul bărbaților. Crima prin spânzurarea victimei este foarte rară, fiind în general posibilă numai dacă victima este drogată sau sub influența alcoolului. În caz contrar, crima nu poate fi comisă asupra unei persoane conștiente, care opune rezistență, fără să apară leziuni de violență pe corp. Șanțul de spânzurare este ascendent spre nord, fiind frecvent întrerupt acolo unde frânghia părăsește suprafața tegumentului și urcă spre nod. Distincția nu este întotdeauna

relevantă, deoarece, dacă este vorba de laț culisant, frânghia se va strânge pe gât și nu va mai apărea întreruperea șanțului de spânzurare. El va fi complet circular, așa cum se întâmplă în strangularea cu lațul.

În cazul copiilor, este frecventă spânzurarea accidentală, dar circumstanțele sunt de obicei clare, deși supoziția omuciderii nu trebuie niciodată îndepărtată.

La cazurile de spânzurare, în special la bărbați, se au în vedere și posibile acte masochiste sau asfixii sexuale, care aproape întotdeauna sunt accidentale. Moartea nu este în intenția victimei, care doar urmărește să-și inducă fantezii sexuale prin ischemia cerebrală temporară. Astfel de cazuri pot fi etichetate din eroare sinucidere sau crimă, deși victima poate avea legate mâinile, gleznele sau gura. Este adevărat că o mică parte din victime par să fi avut dorința de a muri, dar este important să se recunoască natura accidentală la marea majoritate a cazurilor. Acest tip particular de moarte asfixică a fost recunoscut din secolul XVII, fiind un adevărat sindrom, o entitate diagnostică unică, de un interes real atât pentru psihiatri, cât și pentru medicii legiști.

În strangularea cu ligatura, fie omucidere, fie – extrem de rar – sinucidere, șanțul lăsat de laț are un traiect orizontal. Autostrangularea cu mâinile este teoretic imposibilă. Ea este însă citată, considerându-se că victimele sunt capabile să își înfășoare o ligatură în jurul gâtului și să lege mai multe noduri înainte de a muri, ceea ce ar putea o probă certă de crimă.

Sufocarea și ocluzia căilor respiratorii sunt diagnosticate în funcție de circumstanțele fiecărui caz în parte. Ocluzia accidentală a căilor respiratorii este frecventă, dar obstruarea externă a acestora este mai greu de interpretat. Sufocarea cu corpuri moi, perne, fulare, folii de plastic nu lasă aproape niciodată semne și astfel devine foarte greu de diferențiat de morțile patologice, mai ales dacă obiectul care s-a folosit dispare de la fața locului. Se poate ridica suspiciunea de crimă dacă s-a aplicat o forță suficientă să producă excoriații și echimoze la nivelul feței [Cocora Liviu, *Curs de medicină legală*]. Alături de aceste considerente, menționăm că o cercetare foarte amănunțită a locului faptei și o expertiză medico-legală foarte riguroasă, cu investigații complementare de laborator pot elucida cazurile în care se prezumă mai multe posibilități de producere a decesului.

Asfixiile mecanice pun probleme specifice în ceea ce privește conturarea diagnosticului pozitiv de suicid.

Uneori se încearcă disimularea omorului prin strangulare în sinucidere prin spânzurare.

Spânzurarea este în marea majoritate a cazurilor sinucidere, însă excepțiile (accident, omor disimulat sau omor la persoanele aflate în imposibilitate de a se apăra) impun o atitudine vigilentă din partea medicului legist. Încă de la fața locului se verifică posibilitatea persoanei de a ajunge la punctul de sprijin și de a face nodul. Uneori, în scopul finalizării cu succes a actului autolitic, sinucigașii recurg la autoimobilizare (legarea mâinilor); alții își atârnă greutatea de corp.

La autopsie se va acorda o atenție specială șanțului de spânzurare, făcând un riguros diagnostic diferențial cu șanțul de strangulare și căutând reacția sa vitală; se vor evidenția, de asemenea, modificările anoxice (sindromul asfixic). Pentru un diagnostic pozitiv de suicid trebuie să lipsească alte leziuni tanatogeneratoare, leziunile capabile să aducă persoana în stare de inconștiență, leziunile de imobilizare (urme de prindere – echimoze ovalare – la nivelul brațelor și antebrățelor, urme de contenție la gâtul mâinilor etc.), precum și leziunile cu mecanism activ de producere.

Lipsa lividităților în porțiunile distale ale trunchiului și membrilor, absența caracterului vital al șanțului de spânzurare și decelarea unei intoxicații tanatogeneratoare sugerează disimularea unui omor.

Valoarea alcoolemiei este importantă, dat fiind rolul consumului acut de alcool ca factor de trecere la actul autolitic. O valoare prea mare a alcoolemiei ridică însă semne de întrebare, dacă este aptă să pună persoana în imposibilitatea de a se apăra.

Din punct de vedere juridic, strangularea cu lațul este aproape întotdeauna produsă în cadrul heteroagresiunii (omor); de aici importanța deosebită a diferențierii sale de spânzurare (care este, de regulă, sinucidere).

Cazurile de suicid prin strangulare cu lațul sunt rare; ele sunt posibile prin înnodarea lațului înainte de pierderea cunoștinței sau prin sisteme tip garou, care fixează lațul în poziție compresivă. Strangularea cu lațul se produce, de regulă, în cadrul heteroagresiunii. Luăm în calcul eventualitatea sinuciderii atunci când lațul prezintă circulare multiple, când se folosesc mijloace speciale de fixare a lațului sau când găsim un nod anterior (accesibil) foarte strâns. Lațul este găsit la gâtul cadavrului; adeseori capetele sale libere sunt în mâinile decedatului sau sunt legate de membrele sale inferioare sau sunt răsucite în jurul toracelui/abdomenului (chiar cu greutate atârnat de ele). Leziunile de apărare lipsesc (dar ele pot lipsi și în omor, atunci când victima este surprinsă sau nu este capabilă să se apere).

În cazul unui omor produs prin strangulare cu lațul, autorul poate încerca disimularea prin spânzurarea cadavrului. Coexistența unor leziuni cervicale joase, cu caracter vital și a unor leziuni de spânzurare înalte (submandibulare), fără caracter vital, demonstrează o astfel de eventualitate; de asemenea, prezența fracturilor de hioid și a rupturilor cartilajinoase tiroidiene pledează mai degrabă pentru strangularea cu lațul, decât pentru spânzurare.

Din punct de vedere judiciar, spânzurarea este aproape exclusiv sinucidere (de altfel, este cea mai frecventă metodă suicidară). Eventualitatea *heteroagresiunii* este de luat în calcul în cazul persoanelor care nu se pot apăra (copii, vârstnici, persoane paralizate, intoxicație acută alcoolică severă etc.). *Disimularea unui omor* prin spânzurarea cadavrului poate fi depistată prin cercetarea reacției vitale; lipsa semnelor cu caracter vital de la nivelul șanțului și depistarea cauzei reale a morții pot tranșa științific problema. *Spânzurările accidentale* pot să survină la copii mici nesupravegheați, la alpiniști sau în cadrul spânzurărilor sexopatice autoerotice (când spânzurarea lentă este utilizată în scop de masturbație, însă, accidental, survine decesul)[Scripcaru, C & Ioan, B, *Medicina legală în justiție*].

Stabilirea cauzei leziunilor corporale și contribuția lor în tanatogeneză se bazează pe cercetarea leziunilor traumatiche externe și interne, a leziunilor toxice sau inflamatorii. Reacțiile vitale confirmă momentul producerii lor (în timpul vieții sau după moarte). Caracteristicile morfologice corelate cu examenul la fața locului stabilesc dacă aceste leziuni s-au produs prin lovire activă (înainte de asfixie) sau prin loviri de diferite obiecte în perioada tulburărilor determinate de asfixie, tulburări ce preced moartea. Pot exista și leziuni produse atât în tentative de apărare a victimei, cât și în tentative de supraviețuire (de exemplu, urma degetelor în spânzurarea suicid, la încercarea, în ultimul moment, de a desface lațul).

Pentru stabilirea formei juridice a morții, examinarea medico-legală trebuie să aibă în vedere:

- stabilirea diagnosticului de spânzurare prin analiza caracterelor vitale ale șanțului (hemoragiile din părțile moi și de la nivelul cartilajilor laringiene, prezența modificărilor generale anoxice, care exclud cu certitudine alte cauze de moarte violentă).
- demonstrarea producerii spânzurării în timpul vieții (prin cercetarea reacției vitale);
- excluderea caracterului heteroprodus al leziunilor traumatiche;
- coroborarea datelor necroptice cu cele obținute de la fața locului.

În cazurile când victima a fost scoasă din laț înainte de sosirea echipei operative (încercări de salvare, tentative de disimulare a sinuciderii etc.), se pune problema demonstrării caracterului complet/incomplet sau tipic/atipic al spânzurării, precum și problema indentificării/confirmării lațului. De asemenea, în prezența leziunilor corporale traumatiche apare obligația stabilirii cronologiei și modului de producere.

Explicarea leziunilor traumatice, depistarea unor leziuni care pot explica imposibilitatea de apărare a victimei, examenul criminalistic al lațului, pot fi criterii obiective, coroborate cu anchete judiciară pentru identificarea cauzelor de omor.

Cercetările biochimice sunt foarte importante în precizarea diagnosticului traumatismelor mecanice produse în timpul vieții, spre deosebire de cele post-mortem, mai ales dacă aspectele morfopatologice sunt dubioase, așa cum se poate întâmpla când leziunile traumatice s-au produs în timpul agoniei.

În cazul asfixiilor mecanice violente, înainte de instalarea morții, se produc în organism reacții de apărare fiziologico-chimice foarte intense, în scopul păstrării vieții. Este vorba de a surprinde după moarte expresia reziduală a unor astfel de reacții finale, în scopul de lămurii retrospectiv mecanismul morții. Se citează determinarea esterilor fosforici în plasmă, respectiv serul sanguin, cu ajutorul metodelor spectro-chimice care pot diferența hemoragiile din cavități produse în timpul vieții, agoniei sau după moarte. Alte aspecte se pot lămurii prin determinarea hormonilor tisulari și neuro-hormonilor. Dacă nu există nici un infarct miocardic decelabil morfologic, nici o embolie pulmonară și nici o hemoragie mai importantă, prezența unor cantități crescute de adrenalină, noradrenalină, dar în special a histaminei este de natură să demonstreze o asfixie acută de cauză externă. Importanța medico-legală a acestor determinări bio-chimice este deosebită, mai ales în acele cazuri în care se bănuiește o asfixie mecanică, o electrocutare și urmele externe ale acțiunii mecanice, de strangulare ori sugrumare, sau marca electrică lipsesc ori sunt dubioase [Mihalache Gheorghe, *Medicină legală: curs*].

Determinarea biochimică a catecolaminelor este propusă astfel în următoarele diagnostice diferențiale :

- deosebirea dintre spânzurare și moarte reflexă;
- deosebirea dintre asfixia vitală și situațiile asfixice post-mortale(simularea spânzurării). Problemele medico-legale constau în diferențierea spânzurării intravitale de cea postmortem (camuflarea crimei), când în cazul spânzurării intravitale, în tegumentele de la nivelul șanțului de spânzurare se constată o creștere a histaminei comparativ cu regiunile învecinate, iar catecholii au valori mai mari sub nivelul șanțului de spânzurare decât la nivelul extremității cefalice, respectiv în diferențierea dintre spânzurare, strangulare și sugrumare, caz în care se impune autopsierea atentă a întregii regiuni cefalice.

Expertiza medico-legală are ca obiective:

- stabilirea morții prin asfixie;
- stabilirea formei asfixiei (existența șanțului de spânzurare)
- stabilirea tipului de spânzurare (completă, tipică)
- stabilirea circumstanțelor de producere: se ia în considerare poziția cadavrului, tipul de laț, accesul victimei la punctul de fixare al lațului, semnele de violență, aspectul îmbrăcăminții, bolile subiectului, eventuale mesaje-înscrisuri de la subiect.

II. Forme juridice ale morții prin spânzurare – sinuciderea, omuciderea, accidentul, execuția – și interferența lor cu medicina legală

Din punct de vedere juridic, moartea violentă poate să fie:

- *heteroagresiune* (omor, pruncucidere, leziuni cauzatoare de moarte) – traumatismul tanatogenerator are la baza acțiunea intenționată a unei alte persoane.

- *autoagresiune (sinucidere)* – traumatismul tanatogenerator este produs prin acțiunea intenționată a însăși persoanei decedate.

- *accident* – traumatism tanatogenerator este determinat de o forță a naturii sau este rezultatul unui eveniment întâmplător, nedorit; se poate datora însăși acțiunii neintenționate a persoanei decedate (exemplu-accident rutier) sau a altei persoane (accident terapeutic).

– *execuție* (pedeapsă capitală) [Eremia Constantin, *Interpretarea juridică*].

Având în vedere complexitatea infracțiunii, impactul ei social precum și polimorfismul situațiilor, al modalităților de realizare și varietății leziunilor, am încercat abordarea acestei serioase probleme sociale dintr-un punct de vedere care încearcă să unifice elementele medico-legale, expertale, cu cele juridice reieșite din caracteristicile laturilor infracțiunii. Omorul, cea mai gravă infracțiune, este forma medico-legală de moarte violentă, care constituie o problemă de interferență a tuturor laturilor infracțiunii și de corelare a datelor științifice obiective, de natură expertală și criminalistică, cu cele de natură subiectivă, de anchetă, deduse din declarații, mărturii, etc.

Din clasificarea făcută, primele trei forme de moarte violentă prezintă prin frecvența lor și implicațiile juridice o importanță deosebită și sunt consacrate ca atare. Omorul este urmarea unei acțiuni sau inacțiuni de heteroagresivitate. Legea penală incriminează și tentativa de omor, în care constatările juridice ale intenției și premeditării se coroborează cu expertiza medico-legală referitoare la regiunea corporală lezată și la consecințele imediate ale agresiunii.

Crima prin spânzurare este greu de admis, fiind dificilă și impunând fie o forță foarte mare a agresorului, fie un plan diabolic extreme de elaborate și de ingenios. Omorul prin spânzurare (heteroagresiune) presupune lovirea capului cu comoționarea victimei, starea de ebrietate, de toxice sau imposibilitatea de apărare (copii, bolnavii mintal, paralizați), chiar persoane sănătoase cu capacitate aptă fizică de apărare, dar care sunt dominate fizic de mai multe persoane agresoare. Mai frecvent, spânzurarea poate disimula o crimă, după ce persoana a fost omorâtă în alte condiții (strangulare, intoxicație, traumatisme diverse, sugrumare). În aceste condiții pot exista alte leziuni tanatogeneratoare traumatiche, în prezența unor modificări de comprimare post-mortală a gâtului. Determinare catecolaminelor, a serotoniei din țesuturile moi cervicale pot aduce date științifice de mare importanță în cazurile concrete.

Sinuciderea este expresia unui act de autoagresiune. Juridic este incriminată determinare sau înlesnirea sinuciderii, prin îndemn, prin procurare de mijloace, prin tragere la sorti, prin constrângere fizică sau psihică.

Are și o formă agravată, când această determinare sau înlesnire s-a săvârșit fapta de un minor sau un iresponsabil.

Suicidul constituie un fenomen autoagresional consecutiv unui impas existențial considerat ca situație fără ieșire. Astăzi, suicidul este considerat ca un act patologic, acest caracter fiindu-i conferit de faptul că apare la personalități fragile, că exprimă o disproporție între gestul ireversibil și motivația sa, deseori banală, precum și că mijloacele sunt deseori dure, fără a lăsa șansa eșecului, față de circumstanțe care sunt deseori netraumatizante. În suicid, cu cât motivația este mai banală, cu atât personalitatea este mai fragilă. Suicidul este un act patologic și pentru faptul că, frecvent, constituie un simptom de boală, iar tentativa exprimă adeseori debutul unor psihoze infraclinice.

Mijloacele predominante de suicid sunt la bărbați de natură mecanică, motivația constând în general în conflicte socio-profesionale, iar la femei, mijloacele de elecție sunt de natură toxică, cu motivație mai ales în conflicte erotico-afective.

Conform statisticilor, în România 75% dintre sinucigași sunt bărbați. Femeile preferă metode de sinucidere care nu provoacă durere fizică. Dintre metodele de curmare a propriei vieți, sinucigașii români preferă spânzurătoarea. *Cea mai frecventă metodă de sinucidere la români este spânzurarea.* Potrivit raportului de activitate pe 2006 al rețelei de medicină legală, sinuciderile au reprezentat 27,7% din totalul deceselor violente.

Există și o ciclicitate a sinuciderilor. În timpul unui an, cu anumite fluctuații, se constată un vârf al incidenței primăvara și un altul toamna spre iarnă, până înainte de Crăciun. Cele mai multe sinucideri arată o pulsione de moment, nefiind sinucideri „pregătite”.

Mediatizarea excesivă a unor cazuri de sinucidere nu face bine, mai ales la persoanele care au acest impuls. Unii se pot gândi că vor avea parte de reclamă, după viață [Morar, Silviu, *Studiu epidemiologic asupra deceselor prin suicid înregistrate între anii 1980-2002 în județul Sibiu*].

Asfixiile mecanice, în speță spânzurarea, pun probleme specifice în ceea ce privește conturarea diagnosticului pozitiv de suicid. De aceea, încă de la fața locului se verifică posibilitatea persoanei de a ajunge în punctul de sprijin și de a face nodul.

La autopsie se va acorda o atenție specială șanțului de spânzurare, făcând un riguros diagnostic diferențial cu șanțul de strangulare și căutând reacția sa vitală; se vor evidenția și modificările anoxice (sindromul asfíxic). Pentru un diagnostic pozitiv de suicid trebuie să lipsească alte leziuni tanatogeneratoare, leziuni capabile să aducă persoana în stare de inconștiență, leziunile de imobilizare (urme de prindere, echimoze ovalare la nivelul brațelor și antebrățelor, urme de contenție la închieturile mâinilor), precum și leziunile cu mecanism activ de producere. Cianoză la un spânzurat ne orientează spre spânzurare tipică completă. Când o spânzurare tipică este neînsoțită de cianoză, se poate ridica problema unui alt mecanism și deci poate fi vorba de disimulare. Lipsa lividităților în porțiunile distale ale trunchiului și membrelor, absența carcaterului vital al șanțului de spânzurare și decelarea unei intoxicații tanatogeneratoare sugerează *disimularea unui omor*.

Valoarea alcoolemiei este importantă, dat fiind rolul consului acut de alcool, ca factor de trecere la actul autolitic. O valoare prea mare a alcoolemiei ridică însă semne de întrebare, dacă este aptă să pună persoana în imposibilitatea de a se apăra. În toate situațiile de moarte violentă prin asfixii mecanice se vor recolta produse biologice pentru dozarea alcoolului.

Diagnosticul pozitiv de asfíxie se face prin cercetarea semnelor generale și locale externe și interne. Examenul morfologic va ține cont de faptul că, adesea, modificările morfologice macroscopice lipsesc (de exemplu, în moartea reflexă prin hiperreactivitatea sinusului carotidian, în spânzurare sau sugrumare, moartea reflexă prin hidrocuție etc., ceea ce impune cercetări microscopice (ale reacțiilor vitale locale interne și externe-infiltrații sanguine, ca și a semnelor generale-rupturi capitale cu leziuni distrofice secundare ale celulelor, prin lipsă de oxigen) [Leibovici, Mihai, *Necropsia și semiologia anatomo-clinică*].

Se va face un diagnostic diferențial al asfíxiei mecanice cu alte anoxii de cauză patologică (îndeosebi prin cercetarea elementelor etiologice, deoarece leziunile morfologice patognomonice asfíxiilor pot fi identice).

La copii se impune un examen atent macro și microscopic, având în vedere frecvența pneumopatiilor drept cauză de moarte subită.

Este importantă stabilirea cauzei leziunilor corporale și contribuția lor în tanatogeneză, care se bazează pe cercetarea leziunilor traumatice , externe și interne, a leziunilor toxice sau inflamatorii. Reacțiile vitale confirmă momentul producerii lor (în timpul vieții sau după moarte).

Caracteristicile morfologiei corelate cu examenul la fața locului stabilesc dacă aceste leziuni s-au produs prin lovirea activă(înainte de asfíxie) sau prin loviri de diferite obiecte , în perioada tulburărilor determinate de asfíxie, tulburări ce preced moartea. Pot exista și leziuni produse atât în tentativa de apărare a victimei, cât și în tentative de supraviețuire (de exemplu, urma degetelor în spânzurarea suicid, la încercarea, în ultimul moment, de a desface lanțul).

Dacă leziunile traumatice (concomitente cu asfíxia) nu aveau capacitate tanatogeneratoare, se va stabili timpul de îngrijiri medicale pentru vindecare, care ar fi fost necesar dacă victima supraviețuia.

Dacă leziunile traumatice sau toxice, conexe asfíxiei, aveau capacitate tanatogeneratoare, se va stabili dacă acestea , în mod real, au determinat moartea (asfíxia a survenit în perioada agoniei), dacă ele au produs moartea(asfíxia fiind simulată pentru a ascunde cauza reală), sau dacă ele au concurat la producerea morții.

Precizarea elementelor care vin în sprijinul determinării formei medico-legale a morții presupune examenul la fața locului, examenul obiectului care a produs moartea, examinarea presupusului agresor și interpretarea patogenică a leziunilor prezentate de victimă. Elementele vor fi integrate în celelalte probe, fapt care constituie sarcina organelor de anchetă și nu a expertului.

Se impune examinarea cu atenție a gâtului și a palatului laringian și se acordă interes stabilirii existenței vilențelor sexuale care se asociază frecvent acestui tip de moarte violentă, de cele mai multe ori în cazul crimelor. Dacă sunt absente echimoze la nivelul gâtului, nu se elimină posibilitatea unei asfixii mecanice. De asemenea, fracturile vitale de laringe nu se diagnostichează doar pe baza examenului radiologic. Nu trebuie confundate leziunile ante-mortem cu cele post-mortem. Cu ocazia cercetării criminalistice la fața locului, se efectuează fotografii anterior, posterior, profil, înaintea îndepărtării lațului, pentru aprecierea aspectului, topografiei și orientării lațului și leziunilor. Se procedează la examinarea lațului și a eventualelor corpi străini: pentru examinarea nodului și modului de legare, se secționează lațul lateral de nod și apoi se prin extremitățile cu bandă adezivă pentru a reface circumferința sa.

Este determinant examenul laringelui și al osului hioid, prin radiografie și apoi disecție. Se impun și prelevări la nivelul șanțului de spânzurare și pe palme, pentru confirmarea tipului de material textil pe baza resturilor de fibre (metoda lui Frei). Aceste fibre textile se ridică cu bandă adezivă și se supun examinării microscopice. Examinările amănunțite care se impun sunt de competența laboratoarelor criminalistice și a celor de anatomo-cito-patologie specializate. [Morar Silviu, *Curs de medicină legală*].

La examenul extern pe corpul cadavrului, pe lângă semnele clare de asfixie (cianoză de diferite grade), se pot constata emisii de fecale, de urină, spermă (în urma contracției veziculelor seminale, despre care Aristotel spunea că: „aerul din plămâni intră în cord și apoi produce erecția urmată de eliminarea lichidului seminal”). De asemenea, mai ales pe cap, extremități sau chiar trunchi, se pot observa echimoze și excoriații în urme lovirii corpului de obiecte din jur, în stadiul convulsive al spânzurării, analiza lor făcându-se în contextual locului faptei. Vorbim de moarte accidentală atunci când decesul survine ca urmare a unei imprudențe, a unei neglijențe, legată sau nu de procesul muncii, de activitatea casnică, sportivă, terapeutică și traficul rutier.

În morțile produse prin *spânzurare accidentală*, se impune o laborioasă cercetare la fața locului, coroborată cu datele furnizate de anchetă, deoarece există o limită aproape imperceptibilă între suicid, disimulare a unei crime prin spânzurare sau moarte accidentală. Aceasta din urmă apare cel mai frecvent la copii, lipsiți de supraveghere sau care imită anumite modele sau imagini insuficient decelate cerebral. Se pot aminti mai multe exemple din practică, astfel: la un copil spânzurat cu un laț de plastic de la suzetă, cu bucla deschisă fără nod, în contact nugal agățat de o draperie; contactul corpului cu solul prin fața anterioară a membrilor inferioare și bazinului (spânzurare atipică incompletă). Laț deschis (buclă fără nod), contactul lațului fiind cervical, anterior agățat de robinetul de la calorifer: gâtul se află la circa 10 centimetri de sol, corpul fin în contact cu solul în totalitate (spânzurare tipică incompletă).

Laț cu nod culisant nugal, din sfoara desfășurată prin întreaga casă, ca într-o rețea: partea finală, circa un metru se agață de un cui din perete, contactul lațului fiind cervical interior și superior și al corpului cu solul la nivelul genunchilor (spânzurare tipică incompletă).

Spânzurarea accidentală poate surveni la locul de muncă, îndeosebi în industrie, când poate avea loc agățarea victimei de diverse curele în mișcare, lanțuri ridicătoare sau alte utilaje similare. Spânzurarea accidentală poate să se producă și în cazul manevrelor sexopate orgastice, urmărite de perversii sexuali. În cazurile date, spânzurarea accidentală nu se produce cu laț propriu-zis, ci de comprimarea circumscrisă a gâtului, așa cum se întâmplă în căderea cu gâtul între despicătura crengilor de copac și altele.

În execuția prin spânzurare, fractura apofizei odontoide a axisului face ca acesta, solidarizat de către ligamentul odontoatlantoidian, dar desolidarizat de corpul axisului și să strivească bulbul pe arcu anterior al atlasului. Cu alte cuvinte, se produce smulgerea coloanei vertebrale cu dilacerarea măduvei spinării, a joncțiunii măduvă-bulb sau a joncțiunii bulb-punte. În spânzurările tip răstignire, produse prin suspendarea corpului fără comprimarea gâtului, moartea se datorează insuficienței respiratorii progresive, consecutiv blocării mișcărilor respiratorii, blocării complianței pulmonare. Fixarea piciorului pe cruce și fracturarea gambelor au prelungit agonia și au intensificat suferința condamnatului. În unele țări, spânzurarea este un mod de execuție a sentinței de condamnare la moarte.

III. Criterii generale de diferențiere a formelor medico-legale de moarte violentă prin spânzurare

Omorul prin spânzurare. În cazul omorului prin spânzurare (și a disimulării omorului prin spânzurare), se procedează la examenul la fața locului. Se examinează locul în care a fost descoperită victima. Acesta nu coincide întotdeauna cu locul faptei, fie datorită deplasării victimei de către autor, cu scopul de a face să dispară urmele crimei, fie prin deplasarea victimei în scop de autosalvare. Este importantă poziția cadavrului, care poate fi uneori atipică, creând dificultăți, prezența urmelor de violență nespecifice spânzurării, pe îmbrăcăminte sau pe obiectele din jur, prezența urmelor biologice pe îmbrăcăminte, obiecte, corpul victimei. Trebuie deosebite urmele aparținând altor indivizi decât victima. Depistarea unor mijloace sau corpuri delictive necaracteristice acestui tip de moarte violentă, situație întâlnită când făptașul urmărește inducerea în eroare a organelor de anchetă prin simularea unei sinucideri-accident. Alte urme materiale legate de mobilul faptei și circumstanțele de analizare a infracțiunii.

La autopsie se urmăresc: concordanța dintre semnele morții rele – răcire, lividitate, rigiditate cadaverică și alte date, cu timpul scurs de la săvârșirea infracțiunii și deces; relevarea unor indicii de schimbare a poziției victimei; lividități prezente și în alte părți decât părțile declive; caracteristicile leziunilor traumatice-imposibil de produs de către victimă prezente pe corpul acesteia; diferențierea unor leziuni vitale de leziuni fără caracter vital, ce ar putea simula prin modul de producere un accident sau suicid (exemplu: *șanț de spânzurare, fără sufuziuni sanguinolente, fără caracter vital*); corespondența dintre natura și dimensiunile agentului tanatogenerator cu caracterile morfopatologice ale leziunilor; excluderea unor situații în care agentul vulnerant a fost utilizat în alte scopuri, iar moartea s-a produs accidental sau voluntar.

Suicidul prin spânzurare. În contextul abordării multidisciplinare a fenomenului suicidar, medicina legală are un rol important în identificarea și evaluarea cazurilor de suicid realizat. Pentru a atinge acest scop, este necesară valorificarea și valorizarea datelor obținute cu ocazia cercetării efectuate la fața locului, la autopsia medico-legală, după diverse examinări de laborator și la modul ideal în urma derulării unei atente autopsii psihologice.

În general, pentru sinucidere pledează: absența leziunilor cu caracter de apărare; lipsa altor leziuni neconcordanțe cu diagnosticul de suicid; accesibilitatea la regiunile lezate; absența leziunilor produse post-mortem.

Referitor la moartea violentă voluntară, putem tranșa niște criterii de discriminare, raportate la etapele activității de expertiză.

La anchetă: antecedente îndepărtate și imediate psihiatrice; scrisori, acte medicale, trăiri negative, psihotraume.

Examenul la fața locului: locul în care am găsit victima, poziția cadavrului, lipsa urmelor de violență, acțiuni pregătitoare (*realizarea lațului*), acte de supraviețuire [Aurel Ciopraga, *Criminalistica, Tratat de tactică*].

La autopsie: nu există leziuni de apărare, există leziuni traumatice caracteristice, caracterul vital, alcoolemia, care ușurează trecerea la actul autolitic, excluderea situațiilor în care ar fi vorba de spânzurare accidentală sau disimularea omorului. De multe ori, examinarea la locul faptei și modul atipic de producere a leziunilor tanatogeneratoare sugerează o omucidere, realizând o punere în scenă cu scopul de a acuza alte persoane sau de a disimula sinuciderea. În materie de suicid, examenul medico-legal minuțios al leziunii specifice spânzurării trebuie completat cu o anchetă amănunțită pentru a stabili cu certitudine forma medico-legală a morții. Datele de anchetă vor căuta motivul sinuciderii, cele mai frecvente fiind alienația, psihopatia, conflictele socio-familiale și alcoolismul cronic.

Moartea violentă accidentală prin spânzurare. Accidentele ridică mai multe probleme referitoare la încadrarea lor juridică și de aceea se impune studierea cauzelor și circumstanțelor de producere a acestora. Există mai multe categorii de accidente: de muncă, casnice, de circulație, terapeutice, sportive. Morțile prin spânzurare accidentală se întâlnesc frecvent în categoria accidentelor casnice, sportive și a celor de muncă.

Legislația română prevede obligativitatea expertizei medico-legale și criminalistice, precum și examinarea la fața locului, în toate cazurile mortale de accidente. Se recurge la: examenul la locul faptei (cercetarea factorului mediu); autopsia victimei; stabilirea condițiilor în care s-a produs accidentul.

V. Concluzii

Prin lucrarea prezentă am dorit să realizeze o sinteză privind activitatea de constatare și expertiză medico-legală în cazul morților violente prin spânzurare și anume stabilirea unei metodologii generale de identificare și a unor criterii de diferențiere între cele trei forme principale de moarte violentă – accident, sinucidere și omor. Constatarea și expertiza medico-legală furnizează elemente care afirmă, pledează sau neagă o anumită formă medico-legală a morții, concluziile ferme revenind însă juristului care dispune o paletă mai largă de date, care să apară și după efectuarea expertizei medico-legale.

Metodologia generală pentru identificarea formelor medico-legale de moarte prin spânzurare, care rezultă din coroborarea datelor teoretice cu rezultatele practice constă în: cunoașterea frecvenței formei medico-legale a acestui tip de moarte violentă; cunoașterea trecutului victimei; examenul în echipă și la timp al locului faptei; autopsia efectuată după aceleași reguli tactice de cercetare la fața locului: neîntârziată, completă și obiectivă, minuțioasă, după un plan judicios elaborat; stabilirea precisă a cauzei morții prin folosirea adecvată a tuturor mijloacelor de investigație; conlucrarea permanentă a medicului legist cu organul de anchetă, până la soluționarea definitivă a cazului.

Alături de metodologia generală de mai sus, care trebuie riguros respectată, în efectuarea constatării și expertizei medico-legale în morțile prin spânzurare se impune și respectarea unor reguli pragmatice generale, prin care se reliefează criteriile de diferențiere între formele morții violente prin spânzurare.

Interpretarea izolată a concluziilor necropsiei nu poate satisface o probațiune științifică, completă și sintetică, ci este obligatorie o coroborare a acestor concluzii cu examenul de la fața locului, al agentului tanatogenerator și al agresorului (când există).

Competența medicului legist ce presupune pregătire teoretică și practică, experiență, receptivitate, atenție, cooperare și gândire sintetică, este elementul esențial de onestitate în raport cu societatea. Pentru ca interpretările medico-legale necesare în stabilirea adevărului judiciar să fie obiective, se impune o autonomie tehnică, economică, administrativă alături de posibilitatea de a accede la progresul tehnico-științific actual.

Simularea și disimularea pot fi cauze de erori medico-legale, implicit judiciare, dar sun ușor de sesizat dacă se respectă cu strictețe regulile metodologice de mai sus acordând tuturor cazurilor de deces aceeași atenție.

Medicul legist precizează în certificatul de deces forma medico-legală a morții, în scopul codificării statistice sanitare și nu al obligativității de încadrare juridică, dar în raportul de constatare medico-legală, acesta precizează criteriile de obiectivare pentru a se deduce indirect forma juridică a morții prin spânzurare.

Consider că prin cele argumentate până acum, am contribuit la justa înțelegere de către societate și instituțiile reprezentative pentru aceasta a rolului și importanței medicinei legale în special și științei medicale în general, adevărate plăci turnante în scopul încadrării juste a infracțiunilor contra vieții și al corectitudinii sentințelor judiciare, fiind simultan și metode productive folosite în prevenirea și combaterea infracționalității.

Bibliografie

- [1] Beliș, V., 1990, *Îndreptar de practică medico-legală*, Editura Medicală, București.
- [2] Beliș, V., 1992, *Medicină legală*, Editura Teora, București.
- [3] Beliș, V., 1995b, *Tratat de medicină legală*, Editura Medicală, București.
- [4] Cocora, L. & Morar, S., 1997, *Medicină legală: îndrumător de lucrări practice*, Buna Vestire, Blaj.
- [5] Cocora, L., 2003a, *Curs de medicină legală*, Mira Design, Sibiu.
- [6] Cocora, L., 2003b, *Medicină legală: ghid practic*, Alma Mater, Sibiu.
- [7] Ciopraga, A., 1996, *Criminalistica, Tratat de tactică*, Editura Gama, Iași.
- [8] Dermengiu, D., 2002, *Patologie medico-legală*, Viața Medicală Românească, București.
- [9] Dermengiu, D., 2000, *Curs de medicină legală*, București.
- [10] Florian, Ș., 2005, *Ghidul medico-legal al juristului*, Napoca Star, Cluj-Napoca.
- [11] Kernbach, M., 1958, *Medicina judiciară*, Editura Medicală, București.
- [12] Leibovici, M., 1967, *Necropsia și semiologia anatomo-clinică*, Editura Medicală, București.
- [13] Mihalache, G., 2004, *Medicină legală: curs*, Treira, Oradea.
- [14] Moldovan, A.T., 2002, *Tratat de drept medical*, ALL Beck, București.
- [15] Morar, S., 2003, *Studiu epidemiologic asupra deceselor prin suicid înregistrate între anii 1980-2002 în județul Sibiu*, UMF, Târgu-Mureș (teză de doctorat).
- [16] Morar, S., 2006 *Curs Medicină legală, partea 1*, Editura Universității „Lucian Blaga” Sibiu.
- [17] Perju-Dumbravă, D., 1999, *Expertiza medico-legală în practica juridică*, Argonaut, Cluj-Napoca.
- [18] Petcu, M., Enache, A. & Lăzărescu, S.S.A., 2004, *Expertiza medico-legală a invalidității în sistem public și de asigurări private*, Mirton, Timișoara.
- [19] Plahteanu, M., 1999, *Curs de medicină legală*, Iași, Ed. Performantica.
- [20] Quai, I., Terbancea, M. & Mărgineanu, V., 1978, *Introducere în teoria și practica medico-legală*, Dacia, Cluj-Napoca.
- [21] Scripcaru, C. & Ioan, B., 2001, *Medicina legală în justiție*, Cugetarea, Iași.
- [22] Scripcaru, G., 1993, *Medicină legală*, Editura Didactică și Pedagogică, București.
- [23] Scripcaru, G., 1995, *Curs de medicină legală*, Chemarea, Iași.
- [24] Scripcaru, G. & Scripcaru, C., 1999, *Medicină legală pentru juriști*, Cugetarea, Iași.

[25] Scripcaru, G., Astărăstoae, V. & Scripcaru, C., 2005, *Medicina legală pentru juriști*, Polirom, Iași.

[26] Eremia C.M., 1998, *Interpretarea juridică*. Editura All, București.

[27] *** *Codul Penal – Infrațiuni în legi speciale*. Editura Lumina Lex.

[28] *** *Codul de Procedură Penală – Norme de procedură în legi speciale*. Editura Lumina Lex.

* Bușe Florina, Inspectoratul de Poliție Sibiu, Strada Revoluției Nr. 2-4, Sibiu.

Relația dintre cetățenie și îndatoririle fundamentale ale cetățenilor români

Florentina BUȘE *

Abstract

Beyond the comfortable and vague consensus, which emerges from the frequent use of some general formulation about the citizenship and citizen problems, we find ourselves permanently in front of the ratio between the individual and the society, in front of an institution necessary, complex, between disciplines and continuous by excellency, whose knowledge is requested at the level of popularity it imposes. The judicial ratio indissolubly connected to the person of the citizenships' titular appears at the same time with this and ends, in principal, at the time of his death as an individual, but it is permanent in time and endless in space. Even when they are outside the states' borders, the citizens maintain their fundamental rights, obligations and duties towards it; at its turn the state has obligations, but also rights towards its citizens.

I. Considerații generale despre simbioza stat-cetățean

Normele juridice au fost reglementate din cele mai vechi timpuri pentru a asigura funcționarea organismului social. Prin dezvoltarea comunităților umane s-au multiplicat și raporturile sociale dintre membrii care formau acele comunități. Pentru ca aceste raporturi să se deruleze într-un cadru organizat, prin care să fie prevenită reglarea lor pe calea aplicării legii talionului sau a legii „celui mai puternic individ”, s-a considerat necesară normarea acelor relații sociale care erau recunoscute și valorizate de majoritatea indivizilor din comunitate. Întrucât unul dintre elementele constitutive ale statului este populația, apare justificată analiza raporturilor existente între aceasta și stat, mai precis între fiecare individ, ca membru al populației și statul respectiv.

Populația unui stat se prezintă ca o entitate heteroclită sub aspectul specificului raporturilor politice și juridice pe care le are fiecare membru al populației cu statul. Din acest punct de vedere, populația unui stat este formată din cetățenii acestuia, la care se adaugă străinii și, după caz, apatrizii.

Este evident faptul că între populație și stat se încheagă o multitudine de raporturi de natură diversă.

O asemenea legătură nu este întâmplătoare, ea s-a format de la sine, printr-un proces îndelungat în care atât populația cât și forța publică au conștientizat legăturile lor reciproce, de intercondiționare. Locuind pe un anumit teritoriu și, mai târziu, organizându-se politic pe acesta, populația se identifică atât cu teritoriul respectiv, cât și cu forma de organizare politică, adică cu statul. În cadrul acestui proces de conexiuni reciproce, populația capătă cu timpul conștiința de sine (conștiința națională), care include conștiința apartenenței la un

teritoriu determinant, solidaritatea cu o anumită forță publică, căreia îi conferă prin vot legitimitatea.

Elementele organice ale națiunii reflectate în conștiința națională, cum sunt limba comună, tradițiile, cultura comună, religia, specificul organizării vieții social-economice și politice, formează fondul conceptual și operațional al ideologiei naționale.

Legătura intimă dintre stat și întreaga populație care viețuiește pe teritoriul său – indiferent de naționalitate – stă la baza drepturilor și libertăților fundamentale ale cetățenilor, dar și la baza îndatoririlor acestora față de stat.

În dreptul constituțional modern, o asemenea legătură este exprimată prin termenul de *cetățenie*. Se cuvine mai întâi precizat că noțiunea de cetățenie are conotații multiple în funcție de natura raporturilor juridice în care se manifestă: raporturi de drept internațional, raporturi de drept constituțional, raporturi de drept administrativ, raporturi de dreptul familiei. Așadar, termenul juridic de cetățenie are un caracter complex, generat de multitudinea și de natura ramurilor de drept care îi conferă o haină juridică specifică.

Referitor la importanța studierii cetățeniei și a consecințelor pe care le generează, este relevant un citat dintr-o lucrare apărută la Institutul de drept comparat din Paris, intitulată *La nationalite dans la Science sociale et dans le Droit contemporain*, citat care are următorul conținut: „Dintre toate problemele juridice, niciuna nu este mai importantă ca aceea a cetățeniei: pentru stat, deoarece de numărul și atașamentul cetățenilor săi depind forța și puterea sa; pentru individ, deoarece de legăturile lui cu statul depind condițiile, private și publice, ale existenței sale, întreaga viață fiind implicată în această legătură.

Cetățenia română a fost apreciată ca acea calitate a persoanei fizice care exprimă relațiile permanente social-economice, politice și juridice dintre persoana fizică și stat, dovedind apartenența sa la statul român și atribuind persoanei fizice posibilitatea de a fi titularul tuturor drepturilor și îndatoririlor prevăzute de Constituția și de legea României.

Cetățenia română exprimă legătura principală și statornică între statul român și o persoană fizică, în baza căreia aceasta participă la diferite proceduri legale prin care se exprimă voința suverană a poporului și care beneficiază de *drepturile și libertățile* pe care i le garantează statul, cel ce, în același timp, îi impune *anumite îndatoriri fundamentale*.

II. Natura juridică a cetățeniei române

În explicarea naturii juridice a cetățeniei nu se poate ignora faptul că aceasta exprimă un raport politic și juridic între două subiecte de drept: statul și persoana fizică, fiecare dintre ele fiind titular de drepturi și obligații. Din acest punct de vedere, persoanele fizice pot avea calitatea de cetățean sau de persoană cu dublă cetățenie. Prin excludere, străinii și apatrizii nu au vocația de a li se recunoaște și garanta toate drepturile cetățenești, dar nici nu li se poate pretinde să îndeplinească toate îndatoririle fundamentale ce revin cetățenilor români, întrucât nu au calitatea de subiecte, de părți în raporturile de cetățenie.

Există o relativă dificultate în desprinderea naturii juridice a cetățeniei. Aceasta deoarece apartenența unei persoane la un anumit stat poate avea mai multe cauze: nașterea, adopțiunea, autorizarea cererii adresate autorităților statale competente de către o persoană fizică. Trebuie remarcat faptul că toate teoriile care s-au susținut cu privire la natura juridică a cetățeniei au ca punct comun aprecierea acesteia ca o legătură de apartenență între două subiecte de drept. Articolul 1 din Legea cetățeniei române prevede, în acest sens, că „cetățenia română exprimă apartenența unei persoane la statul român”.

Izvorul juridic al cetățeniei este fie faptul natural al nașterii, căreia legiuitorul îi predetermină efecte juridice în ceea ce privește raportul de cetățenie între cel născut și stat, fie, chiar, faptul juridic al adopțiunii sau repatrierii unei persoane ori acordarea cetățeniei la cererea ei. Indiferent care ar fi izvorul cetățeniei, aceasta este în esența sa un raport juridic al cărui mod de naștere și de încetare sunt prevăzute expres de lege. De asemenea, conținutul

raportului (*drepturile și îndatoririle fundamentale ale cetățeanului și procedurile prin care cetățenii participă la exprimarea voinței suverane a poporului*) este prevăzut în Constituție și în diferite alte legi.

III. Principiile generale ale cetățeniei române

Aceste principii stabilesc cadrul juridic general de dobândire și de exercitare a calității de cetățean român de către o persoană fizică. Ele decurg atât din Constituție cât și din alte legi, în primul rând din Legea cetățeniei române; ele sunt totodată și o reflecție a trăsăturilor și însușirilor psiho-sociale ale unui anumit popor.

Pot fi considerate ca principii generale ale cetățeniei române printre altele:

a) egalitatea cetățenilor români fără deosebire de rasă, de naționalitate, de origine etnică, de limbă, de religie, de sex, de opinie, de apartenență politică, de avere sau de origine socială (art. 4 alin. 2 din Constituție);

b) cetățenia dobândită pe baza principiului *ius sanguinis*, ceea ce înseamnă că dobândește automat cetățenia română indiferent de locul nașterii sale, copilul ai cărui părinți, sau numai unul dintre ei este cetățean român;

c) stabilirea modului de dobândire sau pierdere a cetățeniei, ca și a drepturilor și îndatoririlor fundamentale ale cetățenilor, ceea ce reprezintă un atribut inerent, exclusiv și suveran al statului;

d) cetățenii români au de regulă o singură cetățenie dar, potrivit legii române a cetățeniei pot dobândi o a doua cetățenie;

e) căsătoria nu poate produce efecte juridice asupra cetățeniei soților, iar schimbarea cetățeniei unuia dintre soți nu produce efecte asupra cetățeniei române a celuilalt soț;

f) cetățenia română nu poate fi retrasă celui care a dobândit-o prin naștere. [Bianca Selejan-Guțan, *Drept constituțional și instituții politice*].

1. Numai cetățenii români sunt titularii tuturor drepturilor prevăzute de constituție și legi

În această privință se impune încă de la început să observăm că, de regulă, acesta nu este considerat un principiu în lucrările de specialitate, dar problema, ca atare, prezentând o deosebită importanță teoretică și practică, este totuși analizată, distinct de principiile cetățeniei. Cu toate acestea, se impune ca o regulă de bază a cetățeniei române, ea străbătând întreaga legislație în domeniu. Cât privește formularea ce am dat-o acestui principiu, ea ni se pare a fi potrivită deoarece sugerează că persoanele care nu au calitatea de cetățeni români nu se pot bucura – în condițiile legii – decât de o parte din drepturile și îndatoririle prevăzute de Constituția și legile țării noastre.

În această ordine de idei, trebuie să arătăm că din drepturile înscrise în Constituție și legile țării, unele pot fi exercitate numai de cetățeni, străinii sau apatrizii neavând acces la ele. Există deci o diferență între sfera drepturilor pe care le pot exercita cetățenii români și sfera drepturilor pe care le pot exercita persoanele care nu au această calitate, dar locuiesc pe teritoriul statului nostru. Aceste drepturi, care nu pot fi exercitate și de străini sau apatrizi sunt atât drepturi fundamentale cât și drepturi subiective obișnuite.

În grupa acestor drepturi sunt incluse:

– dreptul de a alege și dreptul de a fi ales în organele reprezentative. Aceste drepturi, fiind prin excelență drepturi politice, aparțin în exclusivitate numai cetățenilor;

– dreptul de a domicilia pe teritoriul României și a se deplasa nestânjenit pe acest teritoriu;

– dreptul de fi proprietar pe terenuri în România;

– dreptul de fi angajat în orice funcție pentru care îndeplinește condițiile cerute de legile țării. Trebuie arătat că, pentru anumite funcții, legile cer în mod expres ca persoana să aibă calitatea de cetățean român (de exemplu, pentru ocuparea funcției de judecător);

– dreptul de a nu fi extrădat sau expulzat din România. Cetățeanul român nu poate fi extrădat la cererea unui stat străin în vederea urmăririi sau judecării într-o cauză penală ori în vederea executării pedepsei. De asemenea, el nu poate fi expulzat din România;

– dreptul de a fi protejat diplomatic, atunci când se află în străinătate. Cetățenia română implică pentru statul român obligația de a-și proteja cetățenii săi atunci când aceștia, aflându-se în afara granițelor – vremelnic sau domiciliind – au nevoie de asemenea ajutor împotriva încălcării drepturilor lor.

Cetățenii români sunt egali în drepturi și îndatoriri, fără deosebire de rasă, naționalitate, origine etnică, limbă, religie, sex, opinie, apartenență politică, de avere sau origine socială și indiferent de modul în care au dobândit cetățenia.

2. Numai cetățenii români sunt ținute a îndeplini toate obligațiile stabilite prin constituție și legile țării

Reținând aceleași remarci pe care le-am făcut la primul principiu, vom arăta că cetățeanul român, titular de drepturi și libertăți, este în același timp obligat să îndeplinească și *îndatoririle* prevăzute de Constituție și legile țării. Aceasta, cu atât mai mult cu cât cetățenia română presupune responsabilitate civică [Iancu Gheorghe, *Drepturi, libertăți și îndatoriri fundamentale în România*].

În conformitate cu acest principiu, unele obligații prevăzute de Constituție și legi aparțin în exclusivitate cetățenilor români, pentru că numai ei pot fi titularii unor drepturi și obligații.

Persoanele care nu au această calitate nu sunt ținute a îndeplini anumite îndatoriri, ce revin numai cetățenilor români, singurii răspunzători pentru dezvoltarea economică și socială a României pentru apărarea independenței, suveranității și integralității sale.

Aceste obligații sunt următoarele:

- a) obligația de fidelitate față de țară;
- b) obligația de a satisface serviciul militar;
- c) îndatorirea de a apăra patria.

Cetățenia este în exclusivitate o chestiune de stat. Acest principiu se desprinde cu deosebită claritate din dispozițiile constituționale și legale conform cărora stabilirea drepturilor și îndatoririlor cetățenilor români, a modurilor de dobândire și de pierdere a cetățeniei române, constituie un atribut exclusiv al statului.

IV. Despre îndatoririle fundamentale ale cetățenilor români.

Corelativ cu drepturile fundamentale, cetățenii au și niște *îndatoriri fundamentale*. Existența acestor îndatoriri se impune deoarece este de neconceput ca membrii unei colectivități umane să nu aibă alături de drepturi și anumite îndatoriri, anumite obligații față de societatea în care trăiesc. Îndatoririle fundamentale mobilizează oamenii la realizarea scopurilor societății, constituind în același timp garanția că drepturile fundamentale se pot realiza efectiv.

Îndatoririle fundamentale sunt esențiale pentru stat, în aceeași măsură în care drepturile și libertățile sunt esențiale pentru cetățeni.

Statul ar fi redus la o abstracție, la o formă fără fond dacă nu i se oferă instrumentele conservării și dezvoltării sale. Or, aceste instrumente i le oferă în parte cetățenii săi prin asumarea conștientă și înfăptuirea de către aceștia a îndatoririlor fundamentale.

Existența îndatoririlor fundamentale se impune deoarece este de neconceput ca membrii unei colectivități umane să nu aibă alături de drepturi și anumite îndatoriri, anumite obligații față de societatea în care trăiesc. Îndatoririle fundamentale mobilizează oamenii la realizarea scopurilor societății, constituind în același timp garanția, printre altele garanții, că drepturile fundamentale se pot realiza efectiv. Existența unor îndatoriri este stipulată în chiar

pactele internaționale privitoare la drepturile omului care stabilesc că omul are îndatoriri față de semenii săi și față de colectivitatea căreia îi aparține și este dator să se străduie să promoveze și să respecte drepturile recunoscute în pacte. În primul rând, îndatorirea fundamentală a cetățeanului este o obligație și nu o îndrituire, așa cum este dreptul fundamental.

Îndatoririle fundamentale sunt acele obligații cărora societatea, la un moment dat, le atribuie o valoare mai mare, valoare ce se reflectă în regimul juridic special ce li se atribuie.

Astfel spus, din noianul de obligații pe care un cetățean le poate avea, în multitudinea de raporturi juridice – inclusiv cele constituționale – în care intră, numai unele au valoare de îndatoriri fundamentale. Căpătând această valoare, ele sunt înscrise ca atare în Constituție. Stabilim astfel o altă trasătură a îndatoririlor fundamentale și anume aceea că ele sunt expres formulate prin chiar textul Constituției. În fine, îndatoririle fundamentale, sunt asigurate în realizarea lor prin convingere sau la nevoie prin forța de constrângere a statului, căci ele sunt veritabile obligații juridice.

Îndatoririle fundamentale ale cetățenilor sunt acele obligații ale cetățenilor, consacrate pe cale constituțională, ca o dimensiune firească a legăturii de cetățenie și ca o caracteristică a oricărei societăți democratice, în care, pe lângă drepturi, cetățeanul are și o serie de îndatoriri. Ele sunt esențiale pentru realizarea intereselor generale, înscrise în Constituție și sunt asigurate în realizarea lor prin convingere sau la nevoie prin forța de constrângere a statului. Constituția României cuprinde aceste îndatoriri fundamentale în Capitolul III al Titlului II, art. 54-57 [Bianca Selejan-Guțan, Drept constituțional și instituții politice].

1. *Fidelitatea față de țară.* Conform Constituției, o primă îndatorire fundamentală a cetățenilor o constituie *fidelitatea față de țară*, consacrată de art. 54. Acesta prevede următoarele:

(1) – Fidelitatea față de țară este sacră.

(2) – Cetățenii cărora le sunt încredințate funcții publice, precum și militarii, răspund de îndeplinirea cu credință, a obligațiilor ce le revin și în acest scop, vor depune jurământul cerut de lege [*Constituția României*].

Din dispozițiile constituționale, în legătură cu această îndatorire, rezultă câteva reguli de mare importanță. În primul rând, îndatorirea față de țară aparține, ca obligație generală, tuturor cetățenilor români și nu cetățenilor străini și apatrizilor, indiferent dacă se află în țară sau în străinătate. Se poate pune problema respectării acestei îndatoriri fundamentale, în cazul persoanelor cu mai multe cetățenii. Problema este de mare interes, deoarece fidelitatea față de țară presupune exclusivitate. Rezolvarea se poate face numai la nivel interstatal, prin intermediul unor instrumente juridice internaționale referitoare la persoanele cu mai multe cetățenii, încheiate în acest sens. Fidelitatea față de țară este o sinteză a tuturor îndatoririlor fundamentale, deoarece realizarea acestei îndatoriri se îndeplinește prin realizarea tuturor celorlalte îndatoriri fundamentale. Constituția mai prevede și faptul că cetățenii cărora le sunt încredințate funcții publice, precum și militarii, răspund de îndeplinirea cu credință a obligațiilor care le revin, în acest scop depunând jurământul cerut de lege. Dispozițiile constituționale presupun formularea unor precizări. În primul rând, doar cetățenilor le sunt încredințate funcții publice și militare. Această precizare trebuie corelată cu prevederea din art. 16 alin. (3) din Constituție, în sensul că dintre cetățeni, doar cei care au numai cetățenie română și domiciliul în țară pot ocupa funcții publice și militare. Astfel, în acest caz este exclus a se pune problema dublei cetățenii și deci a dublei fidelități. De asemenea, pentru a nu intra în contradicție cu dispozițiile art. 16 alin. (3) din Constituția României, expresia de „funcție publică” trebuie interpretată în sensul cel mai general, cuprinzând și demnitățile publice. Această categorie de cetățeni are obligații specifice funcției publice pe care o dețin și de a cărei îndeplinire răspund cu credință. Garanția specifică a îndeplinirii cu credință a acestor obligații este jurământul constituțional care se depune în condițiile legii.

Încălcarea obligațiilor atrage încălcarea jurământului și deci răspunderea juridică a persoanei în cauză. Altfel spus, temeiul răspunderii este jurământul constituțional, care trebuie să cuprindă în conținutul său îndatorirea de respectare a obligațiilor specifice funcției pentru care se depune.

Din aceste explicații rezultă că în Constituție este reglementată o îndatorire de fidelitate generală față de țară, care revine tuturor cetățenilor români, dar și o îndatorire de fidelitate specifică față de țară, care o completează pe cea generală și care revine doar unei categorii de cetățeni români, și anume celor cărora li se încredințează funcții publice, respectiv militarilor. Niciodată un cetățean român care nu îndeplinește o funcție publică sau nu este militar nu va avea și îndatorirea specifică de fidelitate față de țară. Un cetățean român căruia i s-a încredințat o funcție publică sau este militar va avea atât îndatorirea generală de fidelitate față de țară, cât și pe cea specifică. Rezultă deci că cele două categorii de fidelitate nu se exclud, ci se completează, formând categoria generală de fidelitate față de țară ca îndatorire fundamentală [Ioan Muraru, Simina Tănăsescu, *Drept constituțional și instituții politice*].

În Legea nr. 51/1991 privind siguranța națională a României, în art. 2 se prevede că „siguranța națională se realizează prin cunoașterea, prevenirea și înlăturarea amenințărilor interne sau externe ce pot aduce atingere valorilor prevăzute în art. 1 (starea de legalitate, de echilibru și de stabilitate socială, economică și politică necesară existenței și dezvoltării statului național român, ca stat suveran, unitar, independent și indivizibil, menținerii ordinii de drept, precum și climatului de exercitare neîngrădită a drepturilor, libertăților și îndatoririlor fundamentale ale cetățenilor, potrivit principiilor și normelor democratice statornicite prin Constituție). Cetățenii români, ca expresie a fidelității lor față de țară, au îndatorirea morală de a contribui la realizarea siguranței naționale”.

Fidelitatea față de țară reprezintă mai mult decât o îndatorire pur juridică, ea având și un profund sens moral, al devotamentului față de țară, cât și politic, al subordonării diferitelor opțiuni politice ale cetățenilor față de interesul național.

2. *Respectarea Constituției, a supremației sale și a legilor.* O altă îndatorire fundamentală o constituie *respectarea Constituției, a supremației sale și a legilor*.

Deoarece a fost votată de o Adunare reprezentativă anume aleasă în scopul adoptării ei și a fost aprobată apoi prin referendum, Constituția beneficiază de supremație juridică față de legile organice și ordinare.

Obligația respectării legii este esențială pentru definirea statului de drept și totodată reprezintă principala garanție a respectării drepturilor și libertăților cetățenilor și a unei bune funcționări a autorităților publice.

Fără securitatea juridică pe care legea o asigură raporturilor sociale încheiate cu respectarea ei, incertitudinea drepturilor și a obligațiilor corelative ar face imposibilă însăși viața în comun, dreptul subiectiv ar fi o simplă iluzie, iar obligația corespunzătoare, devenind pur facultativă, o fățarnicie.

Respectarea Constituției și a legilor ei presupune ca fiecare persoană să-și desfășoare conduita conform prescripțiilor legii. Această îndatorire cuprinde trei aspecte specifice strâns legate între ele și anume: respectarea Constituției, a supremației sale și a legilor, motiv pentru care examinarea lor nu se poate face decât împreună. Respectarea Constituției și a supremației sale presupune luarea în considerare a faptului potrivit căruia Constituția este situată în vârful instituțiilor politico-juridice dintr-o societate organizată în stat și este sursa tuturor reglementărilor. Direcțiilor dezvoltării economice, politice, sociale și juridice. Supremația Constituției exprimă tocmai această poziție supraordonată, nu numai în sistemul de drept, ci în tot sistemul socio-politic al unei țări. Din aceste motive, toate activitățile dintr-un stat, inclusiv cea legislativă, trebuie să se subordoneze acestor două realități constituționale, care împreună sunt sursele ordinii constituționale. Încălcarea acestei ordini atrage aplicarea de

sanctiuni, inclusiv constatarea neconstituționalității măsurii luate. Respectarea principiului legalității, care este și fundamentul controlului constituționalității legilor, presupune respectarea legilor, încălcarea lor atrăgând aplicarea de sancțiuni. Îndatorirea de respectare a Constituției, a supremației sale și a legilor revine tuturor persoanelor care se regăsesc pe teritoriul României și numai cetățenilor români, când aceștia se află în afara granițelor țării. În legătură cu îndatorirea de respectare a supremației Constituției, trebuie menționat că aceasta revine organului legiuitor, dar menționarea sa în cadrul îndatoririlor cetățenești s-a făcut pentru sublinierea poziției supraordonate a Constituției, în sistemul politic și de drept al statului nostru. Fundamentarea îndatoririi de respectare a Constituției și a legilor se găsește în faptul că legile sunt expresia voinței poporului.

În concluzie, respectarea Constituției, a supremației sale și a celorlalte legi este o condiție a statului de drept și o dimensiune a democratismului. În considerarea unor asemenea afirmații și implicații, respectarea legii fundamentale, a supremației acesteia și a celorlalte legi a fost postulată ca „principiu general”.

3. *Apărarea țării*, reglementată de art. 55 din Constituție, reprezintă o îndatorire fundamentală a cetățenilor. Conform acestui articol:

(1) – Cetățenii au dreptul și obligația să apere România.

(2) – Serviciul militar este obligatoriu pentru bărbații, cetățeni români, care au împlinit vârsta de 20 de ani, cu excepția cazurilor prevăzute de lege.

(3) – Pentru pregătirea în cadrul serviciului militar activ, cetățenii pot fi încorporați până la vârsta de 35 de ani.

Apărarea țării este un drept, ca expresie juridică a dragostei față de România, însă reprezintă și o obligație. În acest din urmă sens, ea se referă la obligativitatea serviciului militar, ce revine bărbaților, cetățenilor români, care au împlinit vârsta de 20 de ani. Pentru pregătirea în cadrul serviciului militar aceștia pot fi încorporați până la vârsta de 35 de ani.

Îndeplinirea serviciului militar reprezintă o obligație având în vedere statutul constituțional al armatei, așa cum este el definit de art. 117, alin. (1) din Constituție. Acest statut fiind imperativ, întrucât privește subordonarea armatei exclusiv voinței poporului pentru garantarea suveranității, a independenței și a unității statului, a integrității teritoriale a țării și a democrației constituționale, asigurarea realizării sale, prin prestarea serviciului militar, nu poate fi decât obligatorie.

Bineînțeles că această obligativitate nu-i poate privi pe cei care, în mod obiectiv, nu pot presta serviciul militar. În ceea ce-i privește pe cei care din motive religioase rezultate din specificul cultului nu-l pot presta, aceștia vor presta serviciul militar alternativ, adică o altă activitate în locul serviciului militar obișnuit.

Apărarea țării presupune ca toți cetățenii români să apere cuceririle democratice ale poporului român și împotriva acelor care ar încerca să aducă atingere acestor cuceriri sau să știrbească suveranitatea și independența României. În conținutul acestui aspect intră necesitatea realizării măsurilor de întărire a suveranității țării, a capacității ei de apărare, de vigilență și combativitate pentru armata română, el cerând un înalt simț al datoriei față de popor. Cetățenii români trebuie să fie întotdeauna pregătiți pentru a da ripost convenită atât în cazul unei agresiuni armate, cât și în cazul altor acțiuni îndreptate împotriva țării. Îndatorirea de apărare a țării aparține tuturor cetățenilor români, bărbați și femei, fără discriminare.

Urmează să se observe că în noua formulare a art. 55 alin. (2) și (3) nu se mai vorbește de „serviciu militar obligatoriu” și se menționează categoria „voluntarilor”, în perspectiva profesionalizării armatei.

4. *Contribuții financiare*. O altă îndatorire fundamentală o constituie și *contribuțiile financiare*. Articolul 56 al Constituției stipulează următoarele:

(1) – Cetățenii au obligația să contribuie, prin impozite și prin taxe, la cheltuielile publice.

(2) – Sistemul legal de impuneri trebuie să asigure așezarea justă a sarcinilor fiscale.

(3) – Orice alte prestații sunt interzise, în afara celor stabilite prin lege, în situații excepționale.

Cheltuielile publice interesează atât comunitatea națională în întregul său dacă se referă la cheltuielile statului, cât și comunitățile teritoriale – dacă se referă la cheltuielile administrației publice locale. De aceea, contribuția cetățeanului la suportarea acestor cheltuieli reprezintă o obligație constituțională.

Prevăzând această obligație, Constituția a stabilit și limitele sale, acestea reprezentând garanții constituționale ale averii cetățenilor. Aceste limite sunt următoarele:

– contribuția cetățenilor la cheltuielile publice poate consta numai din plata impozitelor și a taxelor, iar acestea se pot stabili doar prin lege sau în condițiile legii, orice alte prestații sunt interzise, în afara celor stabilite în condiții excepționale, prin lege;

– sistemul legal de impuneri trebuie să asigure așezarea justă a sarcinilor fiscale, adică să fie subordonat unui principiu de echitate, pentru a nu deforma egalitatea de șanse, ceea ce exclude orice privilegiu ori discriminare, precum și unui principiu de justiție socială, ceea ce corespunde caracterului social al statului, ținând seama de necesitatea de protecție a păturilor sociale cele mai dezavantajate.

Referindu-se nemijlocit la cetățeni, textul constituțional are în vedere și subiecte colective de drept: societăți comerciale, regii autonome, alte persoane juridice [Ion Deleanu, *Instituții și proceduri constituționale*].

Această îndatorire fundamentală este de tradiție în sistemul nostru de drept și revine în actuala Constituție din Constituțiile române anterioare anului 1948, prin transformarea unei obligații legale într-o obligație constituțională. Este necesară o asemenea reglementare constituțională, deoarece această îndatorire afectează în mod direct dreptul la un nivel de trai decent și dreptul de proprietate, care sunt drepturile fundamentale ale cetățeanului.

Constituția reglementează un principiu de mare importanță prin articolul 56 și anume că sistemul legal de impuneri (impozite, taxe) trebuie să asigure așezarea justă a sarcinilor fiscale și nu o așezare legală a acestora. Detalierea sistemului de impuneri se va face prin lege. Spre a fi considerată justă impunerea, trebuie să îndeplinească câteva condiții asupra cărora opiniile doctrinare sunt foarte diversificate. Drept condiții comune recunoscute impunerilor, se pot enumera: caracterul general și uniform al impunerilor, obligativitatea plății lor atât de cetățeni, în calitatea lor de membri ai unei comunități organizate politic, cât și de străini și apatrizi, caracterul pecuniar, interdicția ca impunerea să nu fie urmată de o contraprestație din partea agenților publici, perceperea lor în sume fixe și pentru utilitate publică.

5. *Îndatorirea de exercitare a drepturilor și a libertăților cetățenești.* În fine, art. 57 din Constituție precizează că cetățenii români și străinii trebuie să-și exercite drepturile și libertățile constituționale cu bună credință, fără să încalce drepturile și libertățile celorlalți.

Consacrând acest articol, Constituția României a stabilit două principii ale regimului juridic al exercitării drepturilor și libertăților fundamentale ale cetățenilor: *buna credință și respectul drepturilor altuia.*

Exercitarea cu bună-credință a drepturilor este opusă atât abuzului de drept cât și fraudei la lege.

Abuzul de drept vizează, de fapt, exercițiul unui anumit drept într-o formă aparent legală, dar prin modul în care este exercitat, aduce prejudicii drepturilor și intereselor legitime ale altor cetățeni sau interesului general.

Frauda la lege reprezintă eludarea intenționată a dispoziției unei norme juridice, de obicei prohibitivă, prin folosirea dispoziției unei alte norme juridice, situație în care subiectul de drept înfăptuiește un act nu pentru a obține efectele firești ci cu intenția de a obține pe cale

indirectă efecte interzise de o altă normă juridică, ori a face inaplicabile efectele unei norme imperative, prin folosirea unei alte norme juridice cu caracter imperativ.

Într-o riguroasă redactare constituțională, această îndatorire ar fi putut lipsi deoarece există principiul de drept potrivit căruia buna-credință se prezumă și numai reau-credință trebuie dovedită. Se consideră de către unii autori că ar fi putut lipsi și interdicția încălcării drepturilor și libertăților cetățenești deoarece există reglementarea respectării Constituției și a legilor, ceea ce implică și respectarea drepturilor și libertăților cetățenești, deci și interdicția încălcării lor.

Din textul constituțional rezultă că această îndatorire aparține atât cetățenilor români, cetățenilor străini, cât și apatrizilor, fără deosebire, ca un efect firesc al drepturilor și libertăților, pe care Constituția le recunoaște acestora.

V. CONCLUZII

Omul, într-o societate organizată în stat, se prezintă juridicește sub trei ipostaze distincte: cetățean, străin sau apatrid. Pe planul realităților juridice interne omul devine cetățean, astfel spus ființa umană se integrează într-un anumit sistem social-politic, comandat de reguli juridice. Drepturile sale naturale sunt proclamate și asigurate prin Constituția statului al cărui cetățean este, căpătând astfel și eficiența juridică, sub denumirea de drepturi și libertăți cetățenești. Desigur, recunoscând și exprimând juridic drepturile naturale ale omului, Constituția României consacră și alte drepturi, care rezultă din acestea sau le asigură existența, ori sunt necesare protejării și dezvoltării sistemului social. Cetățenii beneficiază de toate drepturile prevăzute de Constituție, au drepturile naturale ale oricărui om și în plus drepturile politice. Realizarea unei corelații cât mai reușite între drepturile și îndatoririle fundamentale ale cetățenilor este un lucru dificil de realizat și care cere timp, dar care este imperios necesar pentru viabilitatea statului și a societății. Îndatoririle fundamentale prezintă o mare importanță atât pentru cetățeni cât și pentru stat, ele reprezentând baza pentru celelalte drepturi, fiind consacrate de Constituție și determinante pentru statutul juridic al cetățeanului.

În concluzie, putem spune că îndatoririle fundamentale aparțin cetățenilor, esențiale pentru viața, libertatea și demnitatea acestora, indispensabile pentru libera dezvoltare a personalității umane, pentru drepturile acestora stabilite și garantate prin Constituție și legi.

Bibliografie

- [1] Bianca Selejan-Guțan, *Drept constituțional și instituții politice*, vol. I, Editura ULBS, Sibiu, 2004.
- [2] Bianca Selejan-Guțan, *Excepția de neconstituționalitate*, Editura ALL Beck, București, 2005.
- [3] Ion Deleanu, *Instituții și proceduri constituționale*, Ed. C. H. Beck, 2007.
- [4] Iancu Gheorghe-*Drepturi, libertăți și îndatoriri fundamentale în România*, Ed. C. H. Beck, 2003.
- [5] Ioan Muraru, Simina Tănăsescu-*Drept constituțional și instituții politice*, Ed. C. H. Beck, 2006.
- [6] ***, *Constituția României*

* Bușe Florina, Inspectoratul de Poliție Sibiu, Strada Revoluției Nr. 2-4, Sibiu.

CONSUMERISM AND THE HEGEMONY OF CHOICE

Carmen- Cristina CATARGIU*

Abstract: *The paper deals with the phenomenon of consumerism and the importance it holds in shaping our identity. There are different perspectives to consumer culture, but they all start from the common ground of the expansion of capitalist commodity production which has given rise to a vast accumulation of consumer goods and sites of consumption, to satisfactions derived from the fulfillment of emotional pleasures of consumption. Consumption is not merely a continuation of the forces of capitalism and bureaucracy which destroy local difference in the name of global homogeneity, but it is also a cultural phenomenon, the site through which we change and develop our social relations.*

Our society is a consumer society. Ideally, nothing should be embraced by a consumer firmly, nothing should command a commitment till death do us part, no needs should be seen as fully satisfied, no desires considered ultimate. There ought to be a mark ‘until further notice’ attached to any oath of loyalty and any commitment. It is by the volatility, the in- built temporality of all engagements, that truly counts; it counts more than the commitment itself, which is anyway not allowed to outlast the time necessary for consuming the object of desire (or rather the time sufficient for the desirability of that object to wane).

There is a natural resonance between the spectacular career of the ‘now’, brought about by time – compressing technology and the logic of consumer- oriented economy. As far as the latter goes, the consumer’s satisfaction ought to be instant. Obviously, consumed goods should satisfy immediately, requiring no learning of skills and no lengthy groundwork; but the satisfaction should also end - ‘in no time’, that is the time needed for their consumption is up. And that time ought to be reduced to the bare minimum.

The needed time- reduction is best achieved if consumers cannot hold their attention or focus their desire on any object for long, if they are impatient or impetuous, and above all easily excitable and equally easily losing interest. ‘The culture of consumer society is mostly about forgetting, not learning.’[1] Indeed, when the ‘waiting is taken out of wanting and the wanting out of waiting’, the consumption capacity of consumers may be stretched out beyond the limits set by any natural or acquired needs. Also, the physical durability of the objects of desire is no longer required. The traditional relationship between needs and their satisfaction is

reversed: the promise and hope of satisfaction precedes the need promised to be satisfied and will be always more intense and alluring than the extant needs.

For good consumers, it is not the satisfaction of the needs one is tormented by, but the torments of desire never sensed or suspected that makes the promise so tempting. For the consumers in the society of consumers, 'being on the move, searching, looking for, not finding it, is not a malaise', as Bauman says, 'but the promise of bliss' [1]. What is important is not so much the greed to acquire and possess, not the gathering of wealth in its material sense, as the excitement of a new and unprecedented sensation. Consumers are first and foremost gatherers of sensations, they are collectors of things only in a secondary and derivative sense.

To increase their capacity of consumption, consumers must never be allowed to rest. They need to be kept forever awake and on the alert, constantly exposed to new temptations, and also a state of perpetual suspicion. The baits commanding them to shift attention need to confirm the suspicion while promising the way out of disaffection.

It is often said that the consumer market seduces its customers. But in order to do so, it needs customers who want to be seduced. In a properly working consumer society, consumers seek actively to be seduced.

Bauman brings a different perspective on the whole relationship between consumer and the consumer society. He tries to divide the blame between the two, without pointing a single responsible. He holds responsible the consumer too for his desire to be seduced, not only the market society. Today's industry is geared increasingly to the production of attractions and temptations. Goods and services must seduce their prospective consumers and out-seduce their competitors [1]. But once they have done it, they must make room, and quickly, for other objects of desire, lest the global chase of profit shall grind to a halt.

Jacques Lacan's work has been important, particularly his stress on the subject as fragmented and incoherent. We are simultaneously both rational and irrational; we can both consume and reject what we are consuming. Desire permeates everything but is by definition never fulfilled. He suggests that desire and lack are central motivating forces in our life. Our lives are structured as a sense of lack from the moment we recognize that we are separate entities from our mothers. This separation, experienced as a splitting, marks the point from which we recognize ourselves as subjects apart from others. We are always trying to return to some state of wholeness that we believe we once had [2]. We constantly strive, through relationships and activities like consuming products, to fill that lack. The essential part of lack is that it is necessarily always unfulfilled.

There are different perspectives on consumer culture, but they all start from the common ground of the expansion of capitalist commodity production which has given rise not only to a vast accumulation of consumer goods and sites of consumption, but also to satisfactions derived from the fulfilment of emotional pleasures of consumption.

For instance, Baudrillard relies on semiology to argue that consumption entails the active manipulation of signs. In late capitalist society sign and commodity have come together to produce the 'commodity-sign'. The autonomy of the signifier, through, for instance, the manipulation of signs in the media and advertising, means that signs are able to float free from objects and are available for use in a multiplicity of associative relations. The idea is that you never consume the object in itself (in its use-value). You are always manipulating objects, in the broadest sense, as signs which distinguish you either by affiliating you to your own group taken

as an ideal reference or by reference to a group of a higher status. The consumer experiences his distinctive behaviour as freedom, as aspiration, as choice [4].

For Bourdieu, consumption and lifestyles preferences involve discriminatory judgements which at the same time identify and render classifiable our own particular judgement of taste to others. Consumer aspirations are thought to compensate for the serious underachievement of certain classes in terms of social mobility. The compulsion to consume might be said to compensate for failure to rise up the vertical social ladder [4].

Talking about consumption, Daniel Miller in his essay "*Consumption and its Consequences*" starts from a study concerning council- state kitchens in North London. His idea is that people can consume not only goods which are obtained through shopping, but also facilities which are provided by the state. The use, the changing, and most of all the appropriation of these kitchens could be regarded as consumption. He tries to change the opinion that consumption is merely the act of buying goods, and to prove that it is a fundamental process by which we create identity. He argues that consumption is also an act of work through which we create our cultural identity [9].

There has been a fundamental shift in modern life in terms of production and consumption. A century ago, most people saw production as the place in which our identity is rooted, as workers or owners. Two decades ago, there was a struggle over identity forget in relation to the means of distribution, whether we identify state socialism or the free market. Today, however, there is an increasing realization that the key domain is neither production nor distribution, but consumption because there is the one area where most of us feel we have some power left to influence whom we might become.

First of all, he considers the generalizations that are commonly made about the relationship between persons and objects and about consumption in modern society. There exists a model of modern life which views the present time as a kind of fall from grace when compared to the past [9]. One of the main disciplines that contributed to this image of lost community was anthropology. Within it, this distinction between modern and traditional communities is probably most fully developed in the opposition between the gift and the commodity.

Marcel Mauss makes this distinction, arguing that in primitive societies the gift is an object given which imposes upon its recipient an obligation to give something in return. In some societies, the obligation to reciprocate was seen as a spiritual force inherent in the gift [2]. Mauss interprets this belief by explaining that, when one gives a gift, one gives something of oneself. This often sets up a continual cycle of exchange between individuals and more often between societies.

By contrast, when an individual buys a commodity in a shop there is no similar implication. The identity of the shopkeeper is of no concern to the buyer, nor the buyer to the shopkeeper. Commodities do not involve the construction of social relations. It is therefore much easier to develop individual freedom within commodity –based societies, but at the expense of the breakdown of social relations.

This focus upon the commodity has culminated in a flood of recent writings, associated with influential authors such as Baudrillard and Jameson, which proclaim in a variety of forms the death of society and community and of any real sense of attachment either between people or between people and things. One of the most common arguments is that in modern materialistic and capitalist world, an orientation towards objects has replaced an orientation towards persons

that, instead of objects symbolizing people, we have now become merely 'lifestyles', that is the passive carriers of meanings which are created for us in capitalist business [4]. In most of these models, consumption appears as merely a continuation of the forces of capitalism and bureaucracy which destroy local difference in the name of global homogeneity, or more recently, foster a diversity which sells goods but no real depth or contribution to make to cultural development.

Talking about so many theoretical aspects, we should not forget the people who are really experiencing those phenomena. We cannot assume that their consumption of goods is merely an expression of capitalism or the state, or that these are the forces which create and distribute these goods. Consumption is rarely simply either a struggle or some act of resistance against a sense or experience of oppression. In our contradictory world it is often the actions which we intend as liberating ourselves that come back as consequences which we find oppressive.

According to those who condemn consumption as an expression of a materialist obsession with goods, it is assumed that there is an opposition between a concern with social relations and with material goods. In the kitchen study [9] Miller made in North London, the opposite conclusion arose. Doing up the kitchen was not the work of isolated housewives who had lost their social contacts. Such housewives were much more likely to be living in kitchens they disliked and yet feel unable to change it. It was those who were socially involved and supported by families and friends who had the confidence and support to transform their environment and to create their own aesthetic.

Daniel Miller suggests that consumption should be understood as a social activity, which has increasingly become more important than either production or distribution as the site through which we change and develop our social relations. He argues that consumption is more than just purchasing, it is understood as a struggle which begins with the problem that in the modern world we live with institutions and objects that we do not see ourselves as having created. Therefore, we start with a kind of second- hand relationship with the world. However, we may not accept this passively, our aim being to appropriate and use these forms for our own purposes.

To support his theory, Miller brings forth the example of the island of Trinidad [9]. With the destruction of the original population, Trinidad was repopulated largely with slaves from Africa, and then indentured labourers mainly from South Asia, but also from China, Madeira, and elsewhere, to produce a hotchpotch of people systematically torn from their original societies and thrown together.

A Trinidadian writer, V.S Naipaul provided one of the most eloquent renditions of a culture of alienation and negativity. In books with titles such as *The Mimic Men*, he argues that Trinidadians never have and never could produce anything which could possibly be considered authentic culture, precisely because they are in the deepest sense a consumer society, based around other people's history, culture, and products.

The most popular television programme in Trinidad was a soap opera imported from the United States, *The Young and the Restless*, as shown by commercial surveys of media consumption in both 1988 and 1990. The programme has become part of the common culture and its title became a stock phrase. Moreover, a newspaper that started printing the story lines in advance, cribbed directly from the United States where the programme was shown earlier, quickly became the best selling paper in the country. The TV serial holds such an important place

that people in isolated communities, lacking water and electricity supplies would have a car battery recharged every week to power the television in their home.

Far from functioning in the interests of social cohesion, the attraction of *The Young and the Restless* is that it has forced its point into the key fissure which manifests the basic contradiction of Trinidadian culture, at a time when this is especially sensitive. This is the reason why Trinidadian television cannot produce a programme of this kind. Constantly watched over as a local product, it has to produce the respectable and serious discussions of things like the problems of ministerial planning. It is left to the imported programmes to deal with these highly sensitive and difficult problems as faced in daily life. The soap opera may not look like Trinidad, but it has the realism of an open-ended daily narrative, and out of all the imports it is the one which bears closely on local problems.

The point that emerges from this study of soap opera is that even items that are seen as the worst aspects of foreign domination, can, through the process of consumption, be turned into instruments for exploring highly localized questions, in this case the concept of bacchanal. Bacchanal has a specific meaning in Trinidad, although, as elsewhere it evokes the values celebrated in carnival, that is the general heightening of excitement, disorder and expressive sexuality. Through the appropriation of the detritus of global dependency, Trinidadians have literally forged an instrument by which they create local identity, a key sign of what it means to be Trinidadian. This is an example of consumption as creative appropriation.

Another example is that of a 'global' American product, Coca Cola. Some might expect that soft drinks would be regarded as a luxury item which a country suffering acute recession in the 1980s could ill afford, and also as a mark of foreign domination. Neither the government nor the people of Trinidad regard soft drinks in this way. Soft drinks are seen, first of all, as earning foreign currency rather than taking it away. The only part of the drink that is imported is the concentrate. Trinidad has a large, modern, glass producing factory which makes all the glass bottles and more recently has been making plastic containers too. The gas used in the drink is by-product of a local industry, and sugar has always been a major product of the island. Given that Trinidad exports soft drinks to a number of other Caribbean islands, this benefiting the local exchequer. Cola is seen as a basic need rather than a superfluous luxury, and is used by everyone from schoolchildren for their lunchboxes to families for their meals and workers for their breaks. The government put the industry for many years under price control, much to the horror of the business interests involved, on the ground that it is a basic necessity.

Moreover, the consumption of Coke has become localized, as it is mixed with the national drink of Trinidad, rum. Coke is thereby an integral part of the drink which is most often associated with the sense of being Trinidadian. The point is that such drinks cannot be dismissed as superficial emblems of business or capitalism, simply because they are commodities. They may evolve complex and highly local connotations. The global is always experienced within a given locality. They are interdependent and influence each other.

Another study on the consumption of adverts for Coke in Southall, London shows that in Southall there is much concern for the adverts per se rather than the drink. Also, there is a much greater emphasis on the American identity of the drink. Many studies suggest that groups that see themselves as minorities within their own society find an appeal in larger transnational identities that make that society in turn appear limited and parochial [9].

The conclusion that arises is that the state and commerce try to universalize and oppose localization, while consumption is always the mechanism that promotes localization. Things are somehow oversimplified if put in this way. The biggest advertising agency in Trinidad is part of a huge transnational company. The local personnel, interested in expanding local business, are faced with two possibilities. It can arrange for international adverts to be shown locally, in which case it will be a small branch of the global corporation. The alternative is to make its own adverts, in which case it will be a large enterprise with many local employees and with local influence.

From the point of view of the global corporation as a whole, profits are best generated by making one set of adverts and showing it in as many countries as possible. From the point of view of the local office of the same company, its own size and interests are best developed by persuading the international group that such adverts will not work locally and that the local office should be allowed to produce local adverts with local themes.

It is the same with the Coca Cola Company in Romania which used in the beginning transnational ads to promote their products. As the local branches throughout the country increased in number and influence, localized adverts were produced. The most relevant example is the ad for Sprite which is a parallel to our national ballad Miorita. The ad is very funny with the wolf mastering the herd of sheep, but once the lamb drinks a bottle of Sprite, the roles are reversed and the wolf ends up being mastered by the lamb. One idea that can be underlined is that transnational companies are not always globalizing. The dichotomy global –local may be simplistic and it certainly does not encompass all the aspects of this complex phenomenon that consumerism is.

Consumption is not merely a continuation of the forces of capitalism and bureaucracy which destroy local difference in the name of global homogeneity, but it is also a cultural phenomenon, the site through which we change and develop our social relations. Individuals have to cope with a destabilisation of central, traditional values, a fragmentation of cultural identity, and a fresh new context dominated by a standardised, commodified culture. Therefore, they accept these things as they are, and they appropriate and use them for their own purposes.

To promote consumption interests means first recognizing that the desire for equal access to goods in terms of their variety, cheapness and quality seems entirely reasonable in its own right. The sense of appropriation through consumption is closely related to the possibilities of the actual empowerment and moral responsibility being experienced in consumption just as they are presently taken away from the population in conventional politics.

BIBLIOGRAPHY

- [1] Bauman, Z. (1998) – *Globalization, the Human Consequences*, Polity Press, pp.82-89
- [2] Du Gay, P. (ed.) (1997) – *Production of Culture, Culture of Production*, London, The Open University, Sage Publications
- [3] Featherstone, M. & Lash, S. & Robertson, R. (1997) - *Global Modernities*, London, Sage Publications
- [4] Featherstone, M (1991) – *Consumer Culture and Postmodernism*, Sage Publications

- [5] Friedman, J. (1994) – *Cultural Identity and Global Process*, London, Sage Publications
- [6] Giddens, A. (1991) – *Modernity and Self- Identity*, in Hugh MacKay (ed.) *Consumption and Everyday Life* (1997), London, Sage Publications
- [7] Giddens, A. (1990) – *The Consequences of Modernity*, Stanford, C. A., Stanford University Press Cambridge, UK, Polity Press
- [8] Lull, J. (2000) – *Mass, Communication, Culture, A Global Approach*, Polity Press
- [9] Miller, D. (1997) – *Consumption and Its Consequences* in Hugh Mackay (ed.) *Consumption and Everyday Life* (1997), Sage Publications, London
- [10] Tomlison, J. (1997) – *Internationalism, Globalization and Cultural Imperialism* in Kenneth Thompson (ed.) *Media and Cultural Regulation* (1997), London, Sage Publications

* Carmen - Cristina Catargiu, Asistent universitar, Facultatea de Relatii Economice Internationale, Academia de Studii Economice, București, Str. Mihai Eminescu nr. 13-15, sector 1, tel. 021/3191900, int. 455, e-mail: cristina.catargiu@rei.ase.ro

CONCEPTUL DE „SCHIMBARE ORGANIZAȚIONALĂ” ÎN ORGANIZAȚIA ȘCOLARĂ

Carmen CHERVASE*

Contemporary theories regarding organizational analysis emphasizes the fact that organizations have their own social life alternating development and crises periods. The main aim of changing in an organization is represented by the individual who may be suffered direct or indirect influences from his work colleagues. Rethinking the contemporary social area in terms of organizational analysis induces great changings in the geography of the organizational structure moving the accent from the flexibility to the fiability of professional abilities. Therefore we may say that not only the commitment towards the organization determines the efficiency of a company but also the „competence of the profesionals in responding to all the organizational requirements in time”. This aspect of social integration into the organizational climate involves a new concept regarding cooperation as a capacity of interacting among others which has become more significant than self-commitment towards the team.

I. Teorii contemporane privind organizațiile

Ultimele teorii privind analiza organizațională sugerează faptul că organizația are o viață socială proprie, cu perioade de dezvoltare optime, dar și cu perioade de criză. Principala țintă a schimbării în cadrul acesteia o reprezintă *individul*, asupra căruia se poate acționa prin *influențare directă* (relații între colegi, grupuri formale, perfecționare profesională) sau prin *influențare indirectă*, prin forme *construite* (de ex: mentorii, consilierii, grupuri de lucru, training-team). Serge Moscovici considera că influența unui individ asupra grupului se datorează *stilului de comportament* al acestuia ce are drept componente:

- *investiția* (angajamentul comportamental)
- *autonomia* (hotărârea de a acționa după factori noi, ai schimbării, nu după interese personale)
- *echitatea* (exprimarea simultană a punctului propriu de vedere cu grijă față de opinia celorlalți – asertivitatea)
- *consistența* (hotărâre, fermitate în decizii).

În altă ordine de idei, s-a constatat că *descentralizarea* și o *structură flexibilă* dezvoltă în alt mod organizația, a cărei viață a devenit mult mai complexă decât exista la începutul secolului XX. Lucrurile nu mai sunt atât de clare și tranșante, iar granițele tuturor ariilor de

studiu și de aplicare a cercetărilor nu mai sunt atât de exacte, ci tind să se întrepătrundă. Astfel, pentru conducerea organizației se recomandă un *management situațional*, în care se iau decizii în funcție de context, alternând poate un management participativ cu cel autoritar când este cazul, sau concentrarea deciziei la vârf cu delegarea deciziilor mai importante către linia ierarhică de mijloc. Dacă încercăm să facem o tipologie a organizației actuale vom întâlni exemple precum:

- organizația *pulsatilă*, care se dilată sau se contractă în funcție de perioadele propice dezvoltării afacerilor
- organizația *lanus*, cu două fețe, care poate opera în două moduri (centralizat, descentralizat), în funcție de circumstanțe
- organizația *sconșilor*, în care se alcătuiesc ad-hoc echipe ce emană energii în afara grupului transmițând învățături și altora
- organizații cu *auto-start*, *teleworkul*, în care computerul apare ca sursă inepuizabilă de inovație managerială și demonstrând că distanța nu mai reprezintă o barieră în dezvoltarea economică și socială, cu alte cuvinte: *trăiești într-un loc, muncești oriunde*.

Regândirea spațiului social contemporan în termeni organizaționali produce mari schimbări în geografia structurilor organizatorice, deplasând accentul de la flexibilitatea structurii la fiabilitatea capacității profesionale. Astfel, nu atașamentul pentru organizație determină astăzi eficiența întreprinderii, ci "*competența cu care corpul profesional răspunde în timp util tuturor solicitărilor integrative*". Acest aspect impune o nouă concepție despre cooperare ca valoare generică a activității eficiente: *capacitatea de interacțiune apare astfel mai importantă decât sentimentul de angajare față de echipă* [2].

II. Școala "DO" (dezvoltarea organizațională)

Conceptul de *dezvoltare organizațională* vine de la curentul cu același nume inițiat prin anii '50, ca răspuns la nevoia organizației de schimbare continuă. Își are originea, asemenea *Teoriei contingentei* (Gary Johns) [3], în teoriile psihosociale asupra organizației, ca mișcări împotriva raționalizării excesive a aspectelor materiale ale acesteia (așa numita „*organizație fără oameni*”).

Conceptul central al teoriei îl reprezintă *schimbarea*, ca modalitate de dezvoltare a organizației, prin care se asigură soluții la toate aspectele complexe ale organizației ce au apărut în ultimul timp. Cu alte cuvinte, se deplasează accentul dinspre *organizare* spre *dimensiunea umană*, ceea ce presupune trecerea de la forma de organizare structurală reprezentată de *organigramă* la *sociogramă* [1]. De aceea, registrul analizei organizaționale se îmbogățește cu aspecte ce țin de:

- relațiile interpersonale
- dinamica grupurilor
- climatul de muncă
- managementul participativ
- gradul de satisfacție
- motivația
- nevoia de exprimare liberă
- omul ca resursă.

Poate mai mult decât o teorie, acest concept reprezintă o filosofie a organizației: o cultură, un mod de existență, bazată pe valori precum libertatea individului, autodeterminarea, inițiativa. Mai mult, este considerată de unii specialiști ca o strategie educațională care angajează *o gamă variată de comportamente manageriale posibile pentru a se ajunge la cele*

mai bune decizii privind organizația într-o lume supusă permanent schimbării (Waren Bennis). Principiile de la care se pornește în tratarea acestui subiect sunt următoarele:

- oamenii au nevoie de dezvoltare personală și profesională
- odată ce nevoile personale primare au fost satisfăcute, ei vor munci cu mai mult entuziasm, vor accepta provocările și își vor asuma responsabilități
- eficiența muncii și eficacitatea organizației vor fi atinse printr-o organizare a muncii proiectată pentru a veni în întâmpinarea nevoilor oamenilor
- cu cât organizația se va baza mai mult pe o comunicare deschisă, cu atât va crește nivelul de dezvoltare personală și profesională a angajaților
- rezolvarea conflictelor pe baza negocierii celor două părți implicate oferă mai bune soluții decât rezoluțiile unilaterale
- datorită comunicării deschise și sincere, oamenii devin mai apropiați putând fi mai ușor și într-un mod constructiv conduși
- structura organizației și cerințele posturilor pot fi schimbate în vederea atingerii scopurilor personale, de grup, organizaționale.

Dezvoltarea organizațională are ca punct de pornire *schimbarea*, determinată de necesitatea *adaptării* la anumite cerințe, priorități, provocări. Dar nevoia de schimbare nu trebuie înțeleasă numai ca adaptare la schimbare, ci ca o necesitate privind *anticiparea* și *producerea* acesteia. De aceea, responsabilitatea pentru procesele mai sus menționate o au oamenii, ei sunt cu adevărat *autorii* și *actorii* schimbării. Astfel, progresul organizației este determinat pe de-o parte de *schimbările structurale, tehnologice* și pe de altă parte de *indivizi, membrii organizației*. Pe scurt, schimbarea trece prin *om* și constă în gradul său de participare la viața organizației, competența profesională, inițiativa, creativitatea, implicarea responsabilă, ethosul profesional, investiția sa afectivă.

Acest model organizatoric generează fără îndoială un management participativ și implicativ, care poate fi reprezentat astfel:

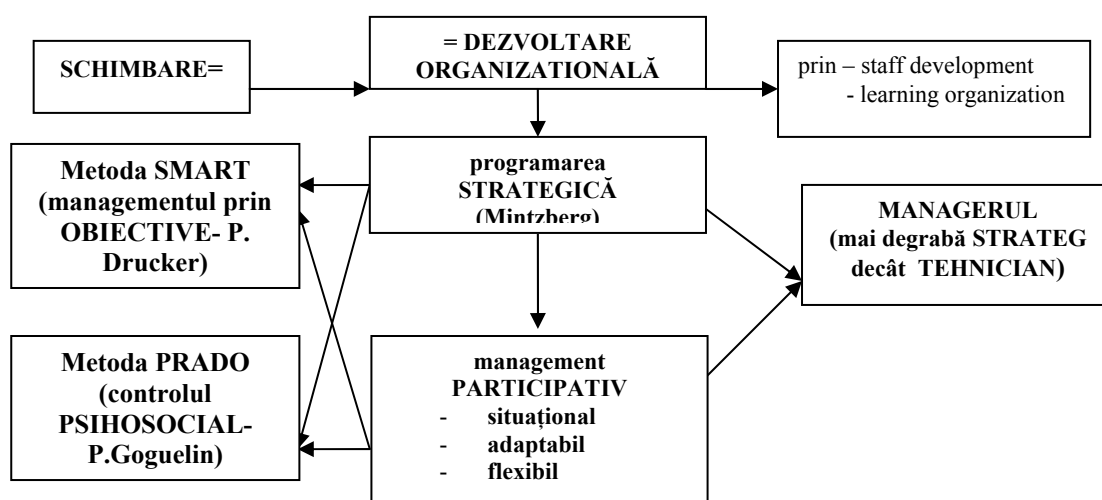

Fig. 1 – Dezvoltarea organizațională

După cum se observă în imagine, dezvoltarea organizațională a asimilat o nouă componentă, *staff development*, care presupune permanenta și o autoevaluare și perfecționare profesională, determinată nu numai de cerințele postului mereu în schimbare, dar și de necesitatea de ordin intern a individului de autoafirmare, apreciere, poziționare în cadrul organizației, construire a carierei.

În acest context și concepția asupra procesului de conducere a organizației a suferit importante transformări: practica managerială actuală nu mai poate fi considerată ca o

adekvare progresivă a unui set de metode și tehnici la orice context situațional, deoarece dinamica reală a societății impune renunțarea la stereotipuri depășite și promovarea unor noi tipare. Astfel, comportamentul de conducere pornește de la *competența* cu care managerul stimulează contribuția fiecărui actor angajat în îndeplinirea sarcinilor în cadrul organizației, iar o conducere de succes implică în plus *capacitatea de a descoperi, crea și cultiva noi sinergii în arealul puterii instituționalizate* [2].

Repere bibliografice

- [1] Păun, Emil (1999), Școala, o abordare psihopedagogică, Ed. Polirom
- [2] Buzărnescu, Ștefan (2004), Practica managerială în învățământul superior, Ed. Univers encyclopedic
- [3] Johns, Gary (1998), Comportamentul organizațional, Editura Economică
- [4] Boboc, Ion (2002), Psihosociologia organizațiilor școlare și managementul educațional, EDP RA
- [5] Allaire, Ivan, Fîrșirotu, Mihaela (1998), Management strategic, Editura economică
- [6] Cristea, Sorin, (2004), Managementul organizației școlare, EDP RA
- [7] Zamfir Cătălin (1974), Psihosociologia organizării și conducerii, Editura Politică
- [8] Vlăsceanu, Mihaela (1993), Psihosociologia organizațiilor și conducerii, Editura Paideea

* Chervase Carmen, lect. Univ. Drd., Academia de Poliție „A.I.Cuza”,

E-MAIL COMMUNICATIVE ACTIVITIES, A NEW APPROACH TO TEACHING

Ana-Maria CHISEGA-NEGRILĂ*

Abstract:

In the last ten years, multimedia labs and the Internet have become increasingly familiar. An advantage of using multimedia labs and the Internet resides in the multitude of communicative activities that help both the teacher and the learners. The software favors not only complex audio, video and interactive activities, but also students' self-study and learning. E-mail conversations can be a useful learning tool for the ESL classroom. The e-mail connects people from distant countries who discuss about different topics. It is very popular among students because it involves them in social activities and exposes them to authentic language. Learners' interest and motivation increases because they use a modern piece of equipment and they are involved in a real communicative activity generally with native speakers.

According to Garner and Gillingham (1996), Internet conversations can be intensely social activities. Communication and learning is not its sole purpose because people who are thousands of miles away can become close friends. Even if e-mail conversations are usually casual, they provide the students with very useful vocabulary and practice in an area that is not very well covered by most textbooks. However, this type of conversations is beneficial to ESL students because they must try to make themselves understood by another person who is not a classmate or a teacher. They are involved in a real communication which does not involve just theoretical situations. This will make them more careful when writing the messages and communicating their thoughts.

E-mail activities may be used between the students and the teacher or among students in the more controlled environment of the classroom. When using a computer, students become better problem-solvers and better communicators and have the chance to collaborate with other classmates and teachers in a more efficient and creative way.

Using the cutting edge of science, students are more willing to participate in writing activities because they are free from the constraints of the traditional writing tools that inhibit and restrict writing processes. Learning is not seen as a traditional passive-listening exercise anymore but as an exciting experience in which the students have the possibility to discover and redefine their own writing. E-mail activities also allow students to collaborate in an efficient way to accomplish their writing tasks. However, using e-mail is not done only via Internet, as it can be also an activity performed in multimedia lab if the computers are connected in a network.

The drawback of using the e-mail activities resides in students' proficiency level. Even if not all e-mail activities require a good command of English the danger is that even if most students in a classroom have the required level, some may lag behind and not benefit from using the e-mail. In this case, those students may be tutored by the teacher and helped with additional explanations or with activities. As in any other class activity, the students will lose their interest if they are not able to complete the activity.

There are numerous other examples of e-mail activities that show how useful it is not only to connect learners with native speakers, but also to extend the class activities or to prepare them in advance without wasting the valuable class time. Therefore, e-mail activities build motivation and interest for communication, help shy students overcome their fears and participate in different projects. They are time saving, as the students who work together do not have to meet in order to discuss certain aspects of their assignments and in addition, they become familiar with a very useful means of communication.

One should consider that, on the one hand, the military need to be fully operational, having to attend different types of courses, but on the other hand, they lack the time to attend them, which puts pressure on teachers, who have to find new methods to enhance language acquisition. Integrating the computer into language training has shown that the traditional classroom can be part of virtual reality with the help of the Internet, which has become the big provider of authentic materials and activities. Through on-line courses, the military have access to multicultural environments and to a larger knowledge database containing not only information from different fields, but also audio and video files, dictionaries or links.

Moreover, unlike traditional courses, the on-line ones:

- function better when students have different proficiency levels,
- are more flexible as they focus on the student, and
- can be personalized according to the students' knowledge and needs.

Besides, the courses allow students:

- to attain their desired level without interrupting their current activity – which is an advantage to the military personnel,
- to decide the succession of the activities in order to discover their strong and weak points and the ways to deal with them, thus becoming more dedicated, motivated, involved in their learning, and
- to study at their own pace, without being delayed/ rushed by less/more advanced classmates.

E-mail activities may be used between the students and the teacher or among students in the more controlled environment of the classroom. When using a computer, students become better problem-solvers and better communicators and have the chance to collaborate with other classmates and teachers in a more efficient and creative way. The result is that connected people "puts an inspiring, enticing, and usable set of tools within reach of the mass of computer users, empowering them to go beyond simply processing information to repurpose, design, publish, and express" (Mello, 1996).

Using e-mail is not done only via Internet, as it can be an activity performed in a multimedia lab if the computers are connected in a network. Basically, there are more types of e-mail activities:

- One conducted in a computer lab between the students or between the teacher and the students
- One which is part of an activity that involves more classes from the same institution
- One which is an international project and involves other similar institutions from different countries
- One that involves native speakers willing to communicate with the learners of a foreign country.

E-mail activities are meant to help students develop their writing skills. However, there are more benefits in using the e-mail:

- Students become familiar with a very useful means of communication learning how to send an e-mail , how to forward, reply or how to make an account.
- Students will be able to communicate with the teacher even outside the classroom. On the other hand, students will interact not only with their classmates but also with other people, students or native speakers.
- An advantage for teachers is that the e-mail software helps them to organize better the input from students. Everything is kept in separate files that eliminate the disorganized mess of dozens of papers that wait to be organized by the teacher. The writing assignments can be grouped and this way the teacher will have together all the messages sent by a student. In this way he will have a more accurate image of student's work. The teacher will also be able to monitor the students' work and keep it for later analysis and grading.
- Students will also be able to organize the materials that are sent by their classmates. Using this kind of software will eliminate confusion and the participants in a project will be able to focus more on their task.
- A practical result is that the costs of paper or toner will cut down on. Students will not have to print all the materials they receive.
- Using e-mail is also time saving, as the students who work together do not have to meet in order to discuss certain aspects of their papers. On the other hand, the teacher can also announce his/her students about class assignments.
- A further advantage of e-mailing is that shy students tend to be more open when it comes to writing instead of talking and asking questions in front of the class. The result is that they feel more confident and their interest and motivation improves.
- Another benefit for less confident students is that they will get to know their classmates better through a medium that makes them feel secure. Later they may even begin to be more active in class if they have built their confidence.

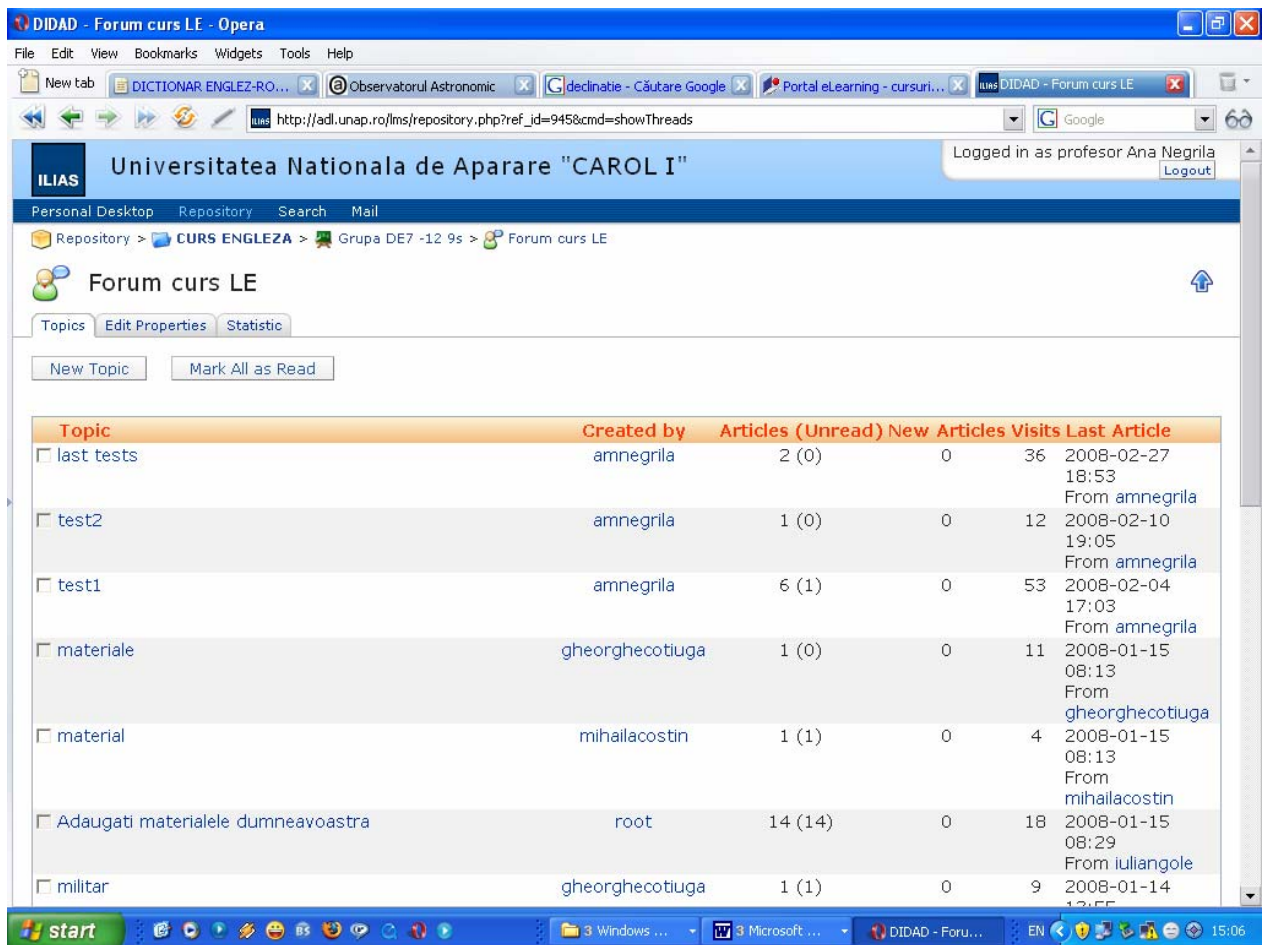

Fig. 1: Example of a chat room

According to Ron Belisle (1996) teachers and students can be involved in different activities that involve the use of e-mail.

For example:

Student to teacher

- journal writing
- asking and answering questions
- progress reports and updates

Teacher to student

- announcements
- assignments
- homework

Student to student(s)

- class mailing lists
- fun, etc.
- social events and announcements etc.

According to Schwienkorst, "The major advantage of written communication is ... the possibility for each learner to preserve the entire communication..." and to have for future use "an enormous sample of his or her own efforts in the target language". Still, another benefit of e-mail is that it can last for a longer period of time and it can be used to support classroom activities with farther practice that could not be covered during classes.

There are numerous other examples of e-mail activities that show how useful it is not only to connect learners with native speakers, but also to extend class activities or to prepare them

in advance without wasting the valuable class time. Therefore, e-mail activities build motivation and interest for communication, help shy students to overcome their fears and participate in different projects. They are time saving, as students who work together do not have to meet in order to discuss certain aspects of their assignments and in addition, they become familiar with a very useful means of communication, thus improving their language skills.

References

- Belisle, R. *E-mail Activities in the ESL Writing Class*, TSEL Journal, 1996
- Garner, R. & Gillingham, M. G. *Internet Communications in Six Classrooms: Conversations*, 1996
- Mello, A. *Welcome to the Age of Digital Express*; Macworld, June 1996.
- Oxford, R. *Language learning strategies*. New York: Newbury House, 1990, p.79.
- Schwienkorst, K. *The "third place" - virtual reality applications for second language learning*. ReCALL, 10(1), 125,1998
- Warschauer, M., Shetzer, H. & Meloni, C. *Internet for English teaching*. Alexandria, VA: TESOL Publications, 2000

* Conf. Univ. dr. Chisega-Negrilă Ana-Maria, Universitatea Națională de Apărare „Carol I”, București, ana_maria_negrila@yahoo.com

ORIENTĂRI ȘI TENDINȚE ÎN REFORMELE SISTEMELOR DE EDUCAȚIE EUROPENE

Roxana CHIVU*

Abstract

In many transition countries, the curriculum remains centralized, fact-based, dense and detailed. The emphasis still is on memorization rather than the development of learner skills, such as evaluation of evidence, independent judgement, understanding of cause-and-effect relationships, presentation of coherent arguments and analytical thinking. However, the new focus on standards, especially assessment standards, is making a difference.

Reforma curriculară

Pe măsură ce școlarizarea și conținuturile devin tot mai diversificate, guvernanții sunt tot mai mult moderatori, eliberatori de licențe și apărători ai standardelor minime – de siguranță, apă, asistență sanitară, orare, calificarea profesorilor, atestarea rezultatelor la învățare. În multe țări, elaborarea unor standarde curriculare a dus la revizuirea totală a termenului de educație – mai precis, ce înseamnă să fii un român, italian sau francez educat. Aceasta a adus multe întrebări: Poate fi definit la nivel mondial conținutul educației? Sau trebuie să fie legat de specificul culturii și societății unde funcționează? Pe măsură ce crește fenomenul migrației, este nevoie de niște standarde comune, dacă este așa, cine le definește? Cât de mult sunt aceste standarde comune accesibile pentru toți cei care învață? Ce modificări trebuie făcute pentru a se asigura accesibilitatea?

Astăzi, criteriile comune sunt fixate doar în normele testelor internaționale ca PISA sau TIMSS, deși nu toți elevii pot participa la aceste teste pentru că sunt probleme legate de acces și acomodare pentru unii elevi. Până la urmă, obiectivele și standardele vin de la tratatele internaționale ca EFA sau organizațiile supranaționale, din cadrul UE.

Lucrul sistematic la conținuturi a început doar târziu, prin anii 1990, incluzând un proiect la scară mare finanțat de UE în curriculumul național din Polonia și România. El a fost încurajat de căutarea unor standarde educaționale care să mențină calitatea în timpul preocupărilor de descentralizare a sistemului. În cele mai bune cazuri, autonomia mai mare a școlilor este echilibrată de standardele naționale pentru fiecare obiect de studiu. Școlile pot avea curriculum variat, pot să-și aleagă metodele de predare și să introducă noi cursuri, cum ar fi protecția mediului, educația pentru sănătate, etică, economie, cultură civică. Există o oarecare dificultate în stabilirea sensului pentru termenul de „curriculum”. Cu sensul acceptat la nivel internațional, curriculum înseamnă tot ce se petrece în școli: nu doar conținutul lecțiilor sau manualele, ci și dezvoltarea elevilor în contextul general al experienței lor. În

statele aflate în perioada de tranziție, curriculumul se referă mai ales la planul de învățământ, adică la lista obiectelor de studiu și la orele alocate pe fiecare nivel de școlarizare, sau la programele pe obiecte de studiu sau pe arii curriculare unde se regăsește detalierea conținuturilor de parcurs. Ultimele sunt elaborate de obicei de comisii de experți, mai ales specialiști din institute sau universități care pot fi profesori la clasă sau nu.

În vreme ce procedura aceasta poate să fie eficientă pentru reforma simultană a întregului curriculum, este mai puțin eficientă când schimbările se referă doar la un obiect de studiu sau la un nivel de școlarizare, în timp ce restul rămân neschimbate. Rareori există un mecanism care să asigure coerența curriculumului atât pe orizontală, cât și pe verticală. Comisiile de experți tind să se axeze pe domeniul lor și pe alte câteva materii înrudite (cel mult) - de exemplu, fizica poate să fie în relație cu matematica din punctul de vedere al ariei de acoperire și al strategiei didactice. Dar fixarea excesivă pe un obiect de studiu și lipsa de coordonare au ca rezultat un curriculum fragmentat, supraîncărcat și, la nivelul școlilor, mai degrabă schema orară stabilește ce să se predea și ce să se învețe decât obiectivele educaționale sau structura curriculumului. Cel mai mare obstacol în calea reformei este lipsa de timp. Ca să poată supraviețui, ce mai mulți profesori au mai mult de o slujbă și nu au timp suficient pentru elevi. Multe școli din UE funcționează în schimburi, adesea cu ore reduse la 35 în loc de 45 de minute. Dar planurile cadru și curriculumurile nu sunt adaptate la timpul disponibil și tot cer acoperirea tuturor subiectelor și capitolelor din manuale. Lipsa de posibilități de învățare este frustrantă și pentru profesori, și pentru elevi, mai ales pentru cei care învață mai încet. Este și o barieră în calea introducerii metodelor de învățare activă, pentru că interacțiunea cu elevul cere timp și resurse. Dacă este nevoie de păstrarea schimburilor, singura soluție este reducerea numărului de obiecte de studiu. În schimb, soluția găsită de obicei este să se reducă numărul de ore la fiecare obiect, ajungându-se uneori (pe la limbile străine) la doar una sau două ședințe de câte 35 de minute pe săptămână, ceea ce este insuficient în mod evident. Se pune accentul tot pe memorizare și nu pe dezvoltarea de deprinderi, cum ar fi evaluarea datelor, analiza independentă, înțelegerea relației cauză-efect, prezentarea de argumente coerente și gândire analitică. Totuși, accentul pus pe standarde, mai ales pe cele de evaluare, începe să dea rezultate. O inovație frecventă pentru a lăsa libertate de alegere este de a împărți curriculumul într-un nucleu care trebuie predat la nivel național și un set de opționale. În cel mai bun caz, acestea sunt în concordanță cu valorile comunității și oferă școlii șansa de a-și pune în valoare punctele forte. Aceste modele nucleu plus opțiuni se exprimă de obicei în procente (ce țin de timp și plan de învățare, nu de conținut). De exemplu, 70% din timp este acordat nucleului și 30% opționalelor (cum este în România). În practică, modelul pune probleme. În primul rând, directorilor și profesorilor le este greu să decidă ce parte din orar sau manual ține de cei 70% și care nu. Pentru că nu este mult timp la dispoziție și doar nucleul este evaluat la examenele naționale, profesorii sunt adesea presați de părinți să acorde 100% din timp nucleului. În al doilea rând, școlile au puține resurse pentru opționale și nu există material didactic. Profesorii descoperă că trebuie să-l alcătuiască ei, ceea ce nu este ușor, mai ales că nu dispun nici de mijloacele minime, cum ar fi hârtia și copiatorul. Totuși creativitate există, mai ales cu ajutorul comunității. Obiectele ce au în vedere deprinderile pentru viață, educația pentru mediu, pe baza condițiilor locale, cultura civică, educația morală, arta, dramaturgia și muzica, pot să se dezvolte dacă sunt coordonate bine, adesea cu ajutor de la ONG-uri.

Educația care are la bază deprinderile pentru viață face parte din obiectivele UNICEF pentru o educație de calitate, presupune predarea participativă și diferențiată în funcție de sex, accentuând aspecte care nu sunt incluse în curriculumul academic. Deprinderile pentru viață pot include educația pentru sănătate, educația mediului, studiul drepturilor omului și copilului, rezolvarea conflictelor, prevenirea violenței, construirea păcii, educația sexuală, prevenirea HIV/SIDA. Deprinderile pentru viață cuprind și priceperi de bază cum ar fi

folosirea computerului, alfabetizarea, managementul banilor, probleme indispensabile pe piața locurilor de muncă de azi și în ruperea cercului vicios al șomajului și sărăciei. De exemplu, în Macedonia, UNICEF (împreună cu ONG-urile și Banca Mondială) susține 26 de centre pentru tineret unde se predau cursuri de rezolvare a conflictelor, educație pentru pace, arte și calculatoare. Mai mult de 13000 de copii frecventează centrele acestea, după niște criterii speciale: amestecul etniilor trebuie să reflecte populația locală, cel puțin 60% din copii trebuie să fie din familii sărace, cel puțin 50% să fie fete și să existe locuri pentru copiii cu nevoi speciale. Centrele sunt populare printre tineri și au succes în combaterea segregării etnice din comunități. Aspectele mai controversate ale educației pentru viață se referă la sănătate, educația sexuală și prevenirea HIV/SIDA. Oricum, proiecte precum cele ce au în vedere stoparea și restrângerea răspândirii bolii până în 2015 cer guvernelor să facă eforturi nu doar în asigurarea medicamentelor pentru cei afectați, ci și pentru intensificarea campaniilor de prevenire, mai ales printre tineri. Deși numărul de copii sub 15 ani infectați este scăzut în regiune, spre deosebire de alte părți din lume, în 2004 au fost înregistrate alte 1800 de cazuri.

O altă tendință la nivelul liceal este ca școlile să se specializeze pe un grup de materii, descrise în mare ca „științifice” (matematici și științele naturii) sau „umaniste” (limbi, economie și științe sociale). Prin tradiție, cei mai buni elevi erau îndreptați spre matematică în regiune, dar, din cauza nevoii mari de cursuri de științe sociale după 1990, mai ales de afaceri, drept și economie, precum și de limbi străine, multe licee și gimnazii de prestigiu oferă acum specializări pe aceste domenii. Programele sunt în general de calitate, dar intrarea este foarte selectivă și, în multe cazuri, se percep taxe.

Concluziile după încercările de schimbare la nivelul curriculumului în sistemele educaționale din UE sunt:

- Standardele general acceptate sunt baza pentru reforma curriculară. Fără standarde curriculare clare, nu se poate realiza evaluarea. Este totuși dificil de asigurat accesibilitatea sistemelor de evaluare pentru toți elevii și este nevoie de vigilență sporită pentru a-i include pe toți.

- Schimbarea curriculumului nu este chiar o problemă academică, este un proces de învățământ public și de negociere. Crearea de grupuri și rețele de studiu relaționează cerințele de pe piața muncii cu implicarea comunităților.

- Profesorii care predau la clase ar trebui să fie membri în comisiile de stabilire a curriculumului pentru a aduce o perspectivă realistă asupra capacității elevilor de a învăța și supraîncărcării programelor. Grupurile de opinie și persoane cu autoritate ar trebui să participe de asemenea pentru a extinde discuțiile și a se asigura că toate categoriile sunt reprezentate.

- Pentru a se evita supraîncărcarea și fragmentarea, reforma curriculumului trebuie să includă un mecanism care să asigure coerența pe orizontală (între obiectele de studiu și nivele de școlarizare).

- Este nevoie de flexibilitate, colaborare și conexiune inversă, mai ales la începutul punerii în practică a reformei, precum și de monitorizare și evaluare. Cele mai reușite schimbări au loc unde există comunicare de la vârf, de la guvern și conducerea reformei, la inovațiile din școli.

- Ajutorul acordat școlilor și profesorilor trebuie să includă informații venite la timp, pregătirea profesorilor, asigurarea ghidurilor metodologice și a materialelor didactice și susținere din partea inspectorilor școlari.

Reforma învățării și a evaluării

Vocabularul acestui domeniu include termeni ca participarea democratică, transparență, alegere și evidența performanței, precum și termeni mai puțin familiari ca evaluare pe baza standardelor, indicatori de performanță și modelare prin adăugarea de valori. În educație, cerințele publicului pentru măsurători demne de încredere (cum ar fi testele) și informații adevărate despre rezultate (cum ar fi statisticile, comparațiile, graficele) nu sunt noi, dar au devenit mult mai sistematice și puernice. Perspectiva adăugării de valori și mai ales perspectiva contextuală de adăugare de valori oferă un răspuns complex la aceste cerințe. Ele asigură modalități respectabile de măsurare a progresului pe baza unor imagini rezonabile ale performanței, ținând cont de suma factorilor care afectează învățarea. Ele se potrivesc și cu cererea publicului pentru deschidere în raportarea rezultatelor nu doar la nivel local sau național, ci și internațional, printr-o serie de teste comparative ale rezultatelor elevilor, cum ar fi PIRLS; PISA și TIMSS. În țările tranziției, atenția pentru rezultate a devenit o parte tot mai importantă a sistemelor de învățământ din cauza griii pentru declinul învățării. Căutarea de standarde a avut ca rezultat schimbări în concepția despre ce ar trebui să învețe elevii, cum ar trebui să învețe și cum să fie evaluați. Ca în multe alte părți ale lumii, cultura încrederii în profesionalism s-a schimbat în cultura încrederii în dovezi, transparență și date ce pot fi contabilizate. Educația publică vorbește acum limba standardelor, a scopurilor și a monitorizării performanței; încrederea tradițională în judecata profesioniștilor nu mai satisface publicul tot mai pretențios care se vede pe sine mai degrabă ca entitate implicată decât ca părinți sau angajatori. Înainte de 1990, evaluarea elevilor și acordarea de diplome era lăsată în întregime în mâinile profesorilor și școlilor. Există încredințarea că nu este nevoie de verificări din exterior într-un sistem educațional controlat de aproape. Încercările din anii 1990 de a introduce teste externe și examinări, s-a lovit de opoziția publică. S-a considerat că aceasta era o încercare de a restabili controlul central și de a submina încrederea în profesionalismul cadrelor didactice. Acum guvernele acceptă că simpla încredere nu este de ajuns și că într-un sistem descentralizat este nevoie de standarde, obiective și monitorizarea performanțelor, care trebuie să fie efectuată cu mai mare atenție pentru respectarea drepturilor copilului. Aceste mecanisme variază de la testări cu miză redusă și periodice (cum ar fi testele la limba maternă și matematică pentru o mostră reprezentativă de școlari de clasa a IV-a) până la teste cu miză ridicată care să-i cuprindă pe toți elevii la sfârșitul unui ciclu de învățământ, adesea având importanță pentru acordarea de diplome sau pentru selecție. Scopul principal al unei examinări este de a-i oferi elevului un rezultat corect care să reflecte nivelul lui de pregătire. Așadar, folosirea rezultatului, fie pentru selecție în universități, fie antru angajare, are caracter individual. Prin contrast, un test național bazat pe mostre reprezentative are rolul de a oferi informații despre eficiența sistemului și nu este utilizabil pentru acordarea de diplome sau pentru selecție. Examinările și sondajele din ultimul tip sunt activități complementare și sistemul de evaluare dezvoltat le va menține pe amândouă.

Aproape toate țările au organizații de specialiști reponsabili pentru respectarea profesionalismului în evaluare. În câteva situații, aceste organizații fac parte din ministerul educației, în altele sunt semi-independente, finanțate de bugetul ministerial, dar separate administrativ; în alte țări, ele sunt afiliate unor universități sau raportează direct parlamentului sau președintelui. Din punctul de vedere al ideii publice despre integritate, este nevoie de independență profesională și administrativă. Aproape toate țările participă la o formă sau alta de testări internaționale. Mai disputată în unele țări este problema testelor standardizate la admiterea în universități, mai ales unde fiecare facultate în parte insistă să elaboreze propriile examinări de acceptare a candidaților.

Totuși sunt probleme în implementarea evaluării în țările sărace. În unele țări în 2006 toți elevii de clasa a IX-a au dat un examen național, dar fiecare școală a administrat examenul pentru elevii ei, iar rezultatele au fost adunate la nivel național. Elevii și părinții nu

par îngrijorați de acest procedeu, pentru că profesorii înșiși au declarat că nu-și vor lăsa elevii să nu promoveze examenul, pentru că ar avea rezultate mai slabe decât alte școli.

Cît pivește repetarea claselor, în unele țări, ea a fost deja abandonată în educația de bază. Altele au creat alternative cum ar fi cursurile de vară, examene suplimentare pentru a se asigura că toți elevii trec la următorul nivel. În toate țările, elevii consideră că repetenția din cauza rezultatelor slabe la învățatură este un lucru foarte rar. Un motiv este cel economic. Familiile sărace nu-și permit costurile repetenției, așa că presează pe cît pot școala uneori încercând să ofere compensații financiare. Situația este asemănătoare pentru evaluarea performanțelor profesorilor. Toate țările au inspectori, dar sunt puțini și nu pot să facă investigații complete. Ele sunt lăsate mai ales pe mâna directorilor care pot fi obiectivi sau nu. Unele țări au testări pentru profesori, dar se aplică rar și uneori nu au consecințe.

Concluziile reformei în evaluare sunt următoarele:

➤ Evaluarea este o parte dintr-un plan mai larg în educație. Calcularea efectivă a eficienței presupune stabilirea de standarde acceptate de toți, reguli pentru monitorizarea progresului pe care l-au avut standardele prin testare: sisteme transparente de adunare, procesare și publicare a datelor și comunicare a rezultatelor pe care elevii să le folosească și care să fie inteligibilă pentru publicul neexpert ca și pentru educatori, politicieni, ca bază demnă de încredere pentru luarea de decizii.

➤ Evaluarea de calitate acceptabilă nu este ieftină. Guvernele trebuie să accepte că o parte din fondurile lor trebuie să susțină evaluările. În practică costul pentru evaluarea iecărui elev este același cu prețul unui manual. Dacă luăm în considerare cît s-a investit în educație, nu este o cerință prea mare.

➤ Evaluarea este complicată tehnic și cere ajutorul profesioniștilor. Orice grup de evaluatori trebuie să aibă personal pregătit, profesionist, resurse tehnice și suficientă independență să poată spune adevărul și să asigure informații obiective despre calitatea sistemului.

➤ Dezvoltarea examinărilor externe selective a dus la creșterea presiunii pentru elevi. Noi standarde, curriculum și teste nefamiliare, înseamnă că elevii au mai puțin timp și energie pentru alte activități ca sportul sau muzica. Mulți elevi de liceu au pregătiri în particular sau cursuri pregătitoare pentru examene care adaugă alte 10 ore la orarul lor și așa încărcat. Aceasta are urmări pentru sănătate și relațiile sociale.

* Lector univ.dr., DPPD Universitatea Petrol-Gaze din Ploiești

IMPLEMENTAREA PROGRAMELOR DE SCHIMBARE

Emil Ciobanu*

Rezumat: Pentru implementarea unei schimbări sau inovații sunt identificate trei etape esențiale: dezghețarea; schimbarea; reînghețarea. Evaluarea schimbării este dificilă. Dificultatea constă în aprecierea rezultatelor unei schimbări în funcție de obiectivele originale, din cauza definerii greoaie a criteriilor adecvate. Nu se știe ce s-ar fi întâmplat în lipsa schimbării și ce efecte neașteptate ar fi putut apărea. Dacă obiectivele și criteriile de măsură au fost stabilite cu grijă, atunci ar trebui să se poată face o anumită evaluare. Pentru evaluarea schimbării, în multe organizații se practică metoda grupurilor de testare, formate, de regulă, din persoane reprezentând mai multe grupuri de interese.

Cuvinte cheie: implementare; schimbare; evaluare; dezghețare; redezghețare.

Pregătirea schimbării, în cele mai multe cazuri, reflectă necesitatea de a rezerva mai mult timp pregătirii schimbării decât implementării acesteia, de vreme ce succesul implementării depinde de calitatea primei etape. Faza de pregătire implică următoarele: recunoașterea necesității unei schimbări (identificarea unei necesități de schimbare datorată, adesea, unor presiuni externe exercitate asupra organizației); identificarea nivelului sau nivelurilor la care trebuie să aibă loc schimbarea – individual, de echipă, de grup sau organizațional – și a gradului probabil de complexitate; identificarea forțelor care impun schimbarea și a celor care o inhibă (analiza câmpului de forțe); identificarea nivelului opoziției față de schimbare, a cauzelor ei posibile și a mijloacelor de diminuare a acesteia.

I. Etapele implementării schimbării

Kurt Lewin, care a conceput diagrama câmpului de forțe a identificat trei etape esențiale pentru implementarea unei schimbări sau inovații: dezghețarea; schimbarea; reînghețarea.[Lewin, 1951]

Așa cum se vede din tabelul 1, în prima etapă, cea a „dezghețării”, ideile și practicile existente suferă o oarecare slăbire, iar oamenii încep să fie pregătiți pentru schimbare. Pe parcursul etapei de schimbare, angajații sunt deja convinși să renunțe la practicile vechi și să le adopte pe cele noi. În perioada de reînghețare, noile practici se fortifică, alcătuind un sistem nou și acceptat.

Implementarea schimbării

Etape	Acțiuni
Dezghețarea	Comunicarea planurilor de schimbare. Implicarea persoanelor afectate de schimbare. Acordarea sprijinului necesar. Oamenii primesc răgazul necesar adaptării la schimbare.
Schimbarea	Implementarea sprijinului și instruirii. Monitorizarea schimbării.
Reînghețarea	Atragerea angajării oamenilor față de noua situație.

Fiecare dintre cele trei etape are problemele ei specifice. În prima etapă, problema o constituie identificarea și înlăturarea opoziției și obținerea asentimentului oamenilor pentru adoptarea și implementarea schimbării. Problemele legate de etapa a doua, se referă îndeosebi la punerea în practică a schimbării – ceea ce necesită o planificare foarte atentă. În cea de a treia etapă, schimbarea trebuie să se „instituționalizeze”: cei afectați de schimbare trebuie să o adopte pe deplin, astfel încât să devină o parte a culturii organizaționale. Dar acest lucru nu se întâmplă dacă persoanele respective refuză să coopereze, dacă anumite aspecte ale inovației respective nu corespund așteptărilor sau dacă lipsește sprijinul organizațional.

În etapa de *dezghețare*, este foarte de important ca toți cei implicați sau afectați de adoptarea și implementarea unei schimbări să fie aduși la aceeași stare de spirit. În acest moment managerul se lovește de opoziția oamenilor, cauzată de: interesul personal îngust, înțelegerea greșită și lipsa de încredere, deosebirile în evaluarea situației, toleranța scăzută față de schimbare, teama de stresul asociat schimbării, experiențele negative legate de schimbările trecute.

În cursul etapei de *dezghețare*, este necesar ca managerul să arate oamenilor că este mulțumit de felul în care au lucrat până în acel moment și că le recunoaște rezultatele anterioare. Utilizând instruirea și comunicarea, facilitarea și sprijinul, managerul acordă timp ca subordonații să-și încheie activitățile începute și pentru a se consola pentru pierderea vechilor uzuanțe.

În a doua etapă, de schimbare a *implementării*, se pot adopta mai multe strategii. O schimbare poate fi făcută rapid sau de-a lungul timpului. Kotter și Schlesinger afirmă că trăsăturile schimbărilor lente diferă de ale celor rapide. Ei au reprezentat schimbările pe o axă. La o extremitate sunt cele *rapide*, adică cele care au fost planificate în mod clar, care necesită prea puțină implicare din partea altora și în care opoziția a fost ușor eliminată. La cealaltă extremitate a axei, sunt plasate schimbările *lente*, mai puțin clar planificate, care au nevoie de mai multă implicare din partea oamenilor și în care opoziția nu poate fi eliminată, ci doar diminuată. [Kotter și Schlesinger, 1979]

În această etapă a procesului de implementare, poziția schimbării pe axă (lentă, rapidă) este determinată de câțiva factori: *intensitatea și natura rezistenței anticipate* - o opoziție puternică poate fi dificil de eliminat, deși poate fi redusă; *puterea deținută de inițiatorul sau inițiatorii schimbării* - dacă puterea pe care o deține inițiatorul sau inițiatorii schimbării, adică managerul sau conducerea organizației, este mare în raport cu a celor care opun rezistență schimbării, devine posibilă plasarea acesteia mai aproape de extremitatea rapidă a axei, iar dacă puterea inițiatorului este mai mică, schimbarea trebuie să se plaseze către extremitatea lentă; *nevoia de a obține informații și de a atrage angajarea celorlalți* - cu cât este mai mare nevoia de informații și de implicarea celorlalți, cu atât trebuie plasată schimbarea mai aproape de

extremitatea lentă a axei, deoarece aceste lucruri pretind mai mult timp și participare; *riscurile renunțării la schimbare* - dacă întârzierea implementării amenință supraviețuirea și performanța organizației, schimbarea va fi adoptată cât mai rapid cu putință.

Specialiști în domeniu au efectuat, în mai multe organizații din sectorul privat, un sondaj consacrat identificării problemelor de implementare care apar în mod obișnuit. Printre cele mai frecvente dintre acestea se numără: procesul de implementare a durat mai mult decât s-a anticipat; unele dintre problemele majore apar pe parcursul procesului de implementare, fără să fi fost anticipate; coordonarea diferitelor activități – de către o echipă de intervenție, un comitet sau un superior – poate să nu fie destul de eficace; apariția simultană a unor crize sau urgențe poate distrage atenția organizației de la procesul de implementare; aptitudinile și competențele unora dintre angajații implicați în implementarea schimbării nu sunt suficiente pentru soluționarea noilor probleme; instruirea și informarea pot fi inadecvate; apariția unor factori incontrollabili proveniți din exteriorul organizației (de exemplu, presiunile concurențiale și economice sau schimbările politicii guvernamentale) pot avea un efect advers asupra implementării schimbării.[Alexander, 1985]

Aceste probleme nu sunt în nici un caz specifice doar sectorului particular, putând apărea în aproape orice situație de schimbare. Prin urmare, în această a doua etapă a procesului de schimbare, chiar și cel mai bun plan poate da greș dintr-o serie de motive.

Modalitățile prin care pot fi evitate aceste probleme, pot fi: adoptarea unei strategii bine precizate; realizarea unei comunicări clare – la toate nivelurile și între toate nivelurile – în legătură cu strategia de schimbare; atragerea angajării și implicării personalului; alocarea de resurse suficiente – financiare, umane, tehnice și de timp; pregătirea unui plan detaliat de implementare.

Pentru această a doua etapă a procesului de schimbare, este important să se aloce suficient timp. Dacă schimbarea creează probleme neprevăzute, entuziasmul stârnit inițial, pe parcursul etapei de dezghețare se poate risipi și este nevoie de timp pentru înlăturarea unor forme de opoziție nou apărute sau latente. Este important, totodată, să se mențină entuziasmul inițial prin ședințe frecvente de briefing sau buletine informative despre progresul realizat.

Se întâmplă de multe ori ca o schimbare planificată cu grijă să se soldeze cu un eșec din cauza insuficienței atenției acordate perioadei de *consolidare* – sau *reînghețare*. Lucrurile pot lua o întorsătură nefavorabilă, ceea ce generează noi atitudini de opoziție. Cele mai mari riscuri pe care le întâmpină o acțiune de înnoire se produc tocmai pe parcursul etapei de reînghețare. Din cauza dificultăților neprevăzute, entuziasmul începe să se erodeze, iar oamenii alunecă din nou în rutina comodă cu care fuseseră obișnuiți. Așadar, etapa de reînghețare poate avea loc fără a se încorpora, de fapt, înnoirea respectivă. Se produce ceva similar respingerii unui corp străin. De aceea, trebuie ca procesul de schimbare să fie monitorizat pentru a se putea lua măsurile manageriale dictate de situație. Altfel, etapa de reînghețare nu se poate încheia satisfăcător.

De regulă, problema care apare aproape imediat este legată de structurile și sistemele organizaționale, care, inevitabil, sunt concepute pentru a corespunde stării trecute a organizației. Dacă nu sunt modificate, ele continuă să influențeze activitatea pe care managerul o desfășoară împreună cu subordonații.

În continuare este necesară revizuirea sarcinilor. Analizând rezultatele de până în momentul respectiv ale schimbării, trebuie să fie suspendate anumite lucrări, pentru a oferi oamenilor suficient timp ca să învețe noile proceduri. Pe parcursul celei de a 2-a etape, nu-i exclus ca provocările care le stau în față să-i fi motivat pe oameni să facă și imposibilul, dar, la un asemenea nivel, nu se poate aștepta la o muncă preaintensă.

În ceea ce-i privește, oamenii par să se împartă în două tabere – „inovatorii” și „conservatorii. Inovatorii, atât de utili pentru acțiunile etapei a 2-a, sunt adesea foarte nepotrivți pentru perioadele de consolidare a schimbării, adică etapa a 3-a.

În sfârșit, pătrunderea schimbării în cultura organizațională poate fi cea mai dificilă și mai complexă sarcină a etapei 3 – aici este vorba de schimbarea „felul în care se procedează în organizație”. Dacă dezghețarea presupune timp pentru acomodarea oamenilor cu ideea renunțării la vechile deprinderi, reînghețarea înseamnă sărbătorirea succesului, prin recunoașterea și recompensarea noilor comportamente, nu a celor vechi.

II. Evaluarea schimbării

Evaluarea este dificilă. Adesea, este dificil să se aprecieze rezultatele unei schimbări în funcție de obiectivele originale – uneori este greu să se definească criteriile adecvate. Apoi, de multe ori nu se știe ce s-ar fi întâmplat în lipsa schimbării și, în plus, pot apărea efecte neașteptate. Totuși, dacă obiectivele și criteriile de măsură au fost stabilite cu grijă, atunci ar trebui să se poată face o anumită evaluare.

Mulți se întreabă cum pot fi măsurate obiectivele abstracte și mai greu de definit, cum ar fi moralul oamenilor. La prima vedere, ar putea părea un lucru mai degrabă subiectiv, dar poate fi posibil, totuși, să se aprecieze o evoluție de ansamblu. Starea moralului oamenilor poate fi monitorizată de-a lungul timpului, pe baza anumitor indicatori, cum ar fi, de exemplu, nivelul absentismului, fluctuația personalului, nemulțumirile exprimate cu privire la nivelul de salarizare, criticile referitoare la condițiile de muncă și reacțiile la ordinele și directivele conducerii. Acest tip de informații pot fi strânse cu ajutorul unor sondaje care să cuprindă întrebări potrivite sau prin înregistrarea variației unor indicatori, cum ar fi absentismul. Aici, informația esențială este evoluția indicatorului respectiv. În același fel, utilizarea unor chestionare înainte și după implementarea schimbării poate furniza anumite indicii cu privire la acceptarea sau respingerea acesteia.

Pentru evaluarea schimbării, în multe organizații se practică metoda grupurilor de testare, formate, de regulă, din persoane reprezentând mai multe grupuri de interese. Sub coordonarea unui manager bine pregătit în acest domeniu și, eventual, a unui mediator, grupul dezbate problematica rezultată în urma schimbării.

Managerii au datoria să stabilească obiective măsurabile și să monitorizeze criteriile esențiale și înainte, și pe parcursul, și după aplicarea programului de implementare a unei schimbări. Deseori, evaluarea poate avea loc în paralel cu programul de schimbare – nu-i obligatoriu să fie lăsată pentru sfârșitul perioadei de implementare. În plus, evaluarea unei schimbări trebuie să furnizeze informații care să stea la baza pregătirii și implementării celei care urmează.

Specialiști în domeniu au abordat mai multe modele de schimbare. Nadler și Tushman propun un model, în cinci etape, în care apar și cele trei etape ale implementării schimbării [Nadler și Tushman, 1977]. Rashford și Coghlan prezintă, un model al procesului de schimbare în patru etape și un model al schimbării organizaționale cu șapte faze [Billsberry, J. 1996]. Schimbarea este, însă, un domeniu atât de imprevizibil al activității manageriale, încât se vor căuta întotdeauna modalități mai noi și mai adecvate de abordare.

Prezentăm un chestionar pentru procesul de schimbare, bazat pe modelul în cinci etape. Chestionarul vă va fi util când va trebui să se planifice și să se implementeze următoarea schimbare.

Chestionarul pentru o schimbare în cinci etape

Etapa 1 Pregătirea

1.1. Puneți-vă întrebări de tipul „Ce trebuie să fac pentru a ajuta echipa, departamentul sau sectorul în care lucrez să funcționeze cu mai multă eficacitate?” și „Ce fel de schimbări trebuie să adopt pentru a rezolva o anumită problemă?”

1.2. Definiți schimbările necesare.

1.3. Identificați presiunile interne și externe în favoarea schimbării.

1.4. Aplicați modelul lui Nadler și Tushman pentru a stabili care dintre componentele sau aspectele organizaționale se vor schimba sau vor fi afectate de schimbare: sarcinile; structurile și sistemele; cultura; oamenii.

1.5. Identificați persoanele care pot dirija schimbarea.

1.6. Stabiliți câteva criterii de măsură, necesare în evaluarea schimbării.

1.7. Identificați nivelurile schimbării.

1.8. Aplicați analiza câmpului de forțe pentru a identifica forțele care impun schimbarea și cele care i se opun – precum și orice alet elemente în favoarea schimbării.

1.9. Identificați formele de opoziție față de schimbare care pot fi anticipate.

1.10. Planificați mijloacele de înlăturare sau diminuare a opoziției față de schimbare.

1.11. Estimați scala de timp a procesului de implementare a schimbării.

Etapa 2 Dezghețarea

2.1. Alegeți și utilizați metodele adecvate de reducere a opoziție față de schimbare.

2.2. Monitorizați metodele de dezghețare și modificați-le, dacă este nevoie.

Etapa 3 Schimbarea

3.1. Monitorizați ritmul schimbării și pregătiți-vă să-l modificați în funcție de următorii factori: natura și intensitatea opoziție manifestate; relațiile de putere dintre dvs. și persoanele care manifestă opoziția față de schimbare; volumul informațiilor și nivelul angajării de care aveți nevoie; riscurile implicate în procesul de implementare.

Etapa 4 Reînghețarea

4.1. Rezervați-vă cât mai mult timp pentru această etapă.

4.2. Aplicați modelul lui Naddler și Tushman pentru a evalua cum a decurs schimbarea în ceea ce privește sarcinile, structurile și sistemele, cultura și oamenii.

4.3. Comunicați oamenilor orice succes obținut.

Etapa 5 Evaluarea

5.1. Măsurați rezultatele schimbării în funcție de criteriile stabilite în Etapa 1.

5.2. Revizuiți în mod constant progresele realizate.

5.3. Folosiți toate lecțiile învățate în planificarea schimbării viitoare.

În concluzie, înainte de a fi implementată, orice schimbare trebuie planificată. Totodată, după încheierea procesului, ea trebuie evaluată pentru a se afla în ce măsură a reușit – sau a eșuat. Aplicarea modelului în cinci etape pentru planificarea, implementarea și evaluarea schimbării nu ne lasă să uităm că toate fazele procesului trebuie parcurse cu multă grijă.

Bibliografie:

1. Alexander, L.D. (1985) „Successfully implementing strategic decisions”, *Long Range Planning*, vol. 18, no. 3
2. Billsberry, J. (1996) Breviarul *Management competitiv: perspective și exemplificări*, Articolul, „Faze și niveluri ale schimbării organizaționale”, de N.S. Rashford și D. Coghlan, Sage.
3. Kotter, J.P. și Schlesinger, L.A. (1979) „Choosing Strategies for change”, *Harvard Business Review*, martie/aprilie
4. Lewin, K. (1951) *Field Theory in Social Science*, Harper & Row
5. Nadler, D. și Tushman, M.L. (1977) *Perspectives of Behaviour*, McGraw-Hill.

* Gl.mr.(r)lect.univ.dr.Emil Ciobanu, Facultatea de Științe Economice, Universitatea Europeană Drăgan din Lugoj, tf. 0256359200, fax. 0256359198, e-mail: Stiinte.LG@deu.ro, emilciobanu@web.de

A SOCIO-LINGUISTIC APPROACH TO ORGANISATIONAL BEHAVIOUR

Aura CODREANU*

***Abstract** The aim of this article is to suggest a possible approach to the investigation of organisational life, and more specifically of the similarities and differences between organisations. As a result, it is going to resort to a concept that is already in place when approaching this issue, namely the concept of organisational behaviour and to pinpoint a new possible approach to it through socio-linguistics. Moreover, the paradigm viewed as best suiting the above purposes is that of “speech community”. As a result, in order to identify the variables describing it a theoretical overview of the concept is to be carried out at the beginning of the article. Next, starting from the operationalisation of the concept, its dimensions, variables and categories will be established. In the end, some of the findings and conclusions of a questionnaire administered in two organisations will be briefly presented.*

I. Introduction

A research question that is likely to yield surprising results if pursued within the paradigm of organisational behaviour¹ is whether socio-linguistics can offer a richer insight into the organisational communication patterns that can be identified by analysing group and organisation behaviour. If this question is framed through the alternative hypothesis ‘There is a contribution to be made by socio-linguistics to the field of organisational communication’, then another question appears: What is the best paradigm through which organisational communication patterns can be investigated from a socio-linguistic perspective? Thus, starting from this second question, the paradigm proposed by this article and to be investigated in the pages to follow is that of the **speech community**. As a result, in order to identify the categories describing it a clarification of the concept is to be carried out in the following paragraphs and based on it the dimensions and inherent variables will be identified.

¹ A nominal definition of organisational behaviour that clarifies the paradigm that frames the current investigation can be paraphrased as “*the investigation of individual, group and organization behaviour and attitudes*” (for further reference on this topic the following authors explain in detail the premises and implications of this definition: Cole, G. A. (1995) *Organisational Behaviour*. Ashford Colour Press, Gosport; Steers, R. M. and J. Stewart Black(1994) *Organizational Behaviour*. Harper Collins Publishers)

II. Speech community – a theoretical investigation

In support of the idea of including a socio-linguistic framework in the analysis and interpretation of organisational communication patterns emerging from and supporting organisational behaviour, Wardaugh (2002:118) points out that group identity is marked by both linguistic characteristics, as well as by other features such as social, cultural, political, etc. Moreover, in alignment with the ideas expressed by sociologists concerning the possibility for one and the same individual to belong to various groups along a lifetime, the author (2002:121) draws attention to the fact that similarly, an individual may be part of different speech communities ‘but on any particular occasion will identify with only one of them, the particular identification depending on what is especially important or contrastive in the circumstance’ and as a consequence (2002:125) ‘The variation we see in language must partly reflect a need that people have to be seen as the same as certain other people on some occasions and as different from them on other occasions’.

Thus, the inference that can be made starting from the above remarks is that the individuals within an organisation identify with the organisation in accordance with the general framework of organisational behaviour. Moreover, they may use linguistic markers through which to highlight not only their belongingness to the organisation as a whole, but also to the formal or informal groups within the organisation proper. In this respect, Gumperz (1971: 114-128) draws attention to the possibility of categorising occupational groups as speech communities as long as there are linguistic particularities that provide the latter specificity through the regular interplay between language use and social structure, in our case organisational structure. Moreover, in homogenous societies the linguistic marks delineating social differences are restricted to marginal varieties restricted to phonology, syntax, vocabulary indicating the social models of interaction within a linguistic community.

Consequently, as Saville-Troike (1996:357)² points out, the choice made by individuals in terms of what social and communicative rules to employ becomes part of their strategy of communication. Taking this idea even further, I believe (and this is to be checked through the investigation to follow) that the same choice is telling on the strategy of communication employed within people’s occupational group, and extending the framework, on organisational behaviour. As a result, as Platt and Platt (1975:35)³ underline the speech community a person is part of at a certain moment owns its ‘speech repertoire’ which could be considered a defining feature of that group or community.

Thus, starting from the above insights into the input the socio-linguistic framework of speech community contributes to the better understanding of the communicative practices within organisations, a definition of the concept from the perspective of various theorists is more than necessary. As a result, in what follows this project is to be undertaken with the purpose of identifying further characteristics of a speech community which could contribute to the establishment of the instruments of investigation.

In Labov’s (1927b:120-121)⁴ opinion, the hallmark of a speech community is provided not by marked agreement over using linguistic elements but by the participation of the members of a community in accordance with a set of shared norms, which ‘may be observed in overt types of evaluative behaviour, and by the uniformity of abstract patterns of variation which are invariant in respect to a particular levels of usage’. As the previous chapter already pointed out and as the following sub-chapter on organisational communication patterns is to underline, there are such abstract uniform patterns of variation within any organisation, only that the precondition of identifying them overtly is not possible due to the indirect method of this dissertation of eliciting the information through questionnaires. However, it is worth remembering the invariance characteristic

² In Wardaugh (2002:124)

³ Idem, p. 128

⁴ Ibidem, p.118

of these patterns when it comes to specific levels of usage because during the interpretation stage of the results of this research the above aspect is to be taken into account.

Drawing on Labov's definition of the speech community and in line with Wardaugh, Hudson (1980:28) draws attention to the fact that speech communities interact in a complex manner with one another and thus, a speech community may include parts of other speech communities in point of shared language varieties.

Spolsky (1998), in his turn, brings a valuable insight into the meanings and consequences of the presence of a speech community. Thus, according to him (1998: 27), a speech community is the place where 'patterned variations in selection from the available repertoire takes place', since as he points out people communicating with one another have the tendency to speak in a similar manner. The consequence of such a state of things is the development of what he calls (1998:30) 'powerful mechanisms for asserting and recognizing social difference' in the condition geographical or spatial isolation. However, starting from his assertions, the current research is to try and identify to what extent the aforementioned mechanisms develop and impose organisational difference within bodies of institutional organisation that are not isolated from the influence of the external environment.

Ionescu- Ruxandoiu et al (1975:108) contribute relevant information as to what variations are likely to be encountered in speech communities and about how they inform on the necessities of communication taking place in a certain moment or on the social relationships among speakers. Thus, according to them, the variations informing on the communication necessities are also called 'overlapped variations' because they refer to the differences in the types of activities carried out within the same group which impose a restricted usage of the specialised terms. On the other hand, the social relationship between the speakers indicative of social barriers is established through greetings or modes of address. Moreover, the same authors, remark that the smaller the scope of an individual's activities, the more homogenous the social group in which s/he interacts and as a consequence the more limited the range of verbal variations.

Starting from all the conceptual delineations made by the authors already quoted or paraphrased in this chapter, considering the research question addressed at the beginning of this article it becomes more than obvious that the investigation to follow is to approach both the overlapped variations and the greetings and modes of address employed within the organisations under scrutiny in order to offer a deeper insight into the topic investigated by this paper.

III. Concept operationalisation: dimensions, variables, categories

Viewing organisations in general as speech communities informs on the levels of formality and informality within the organisations in terms of the greetings employed by staff when establishing social relationships with their peers or with their superiors, as well as on the individuals' group affiliation, status and role from the point of view of the modes of address towards colleagues and managers, endearment and work-related specialised vocabulary used or code switch performed in order to delineate the aforementioned aspects.

Starting from what specialised literature mentioned as characteristic of the concept of speech community in terms of linguistic markers, the following indicators can be identified and employed in its operationalisation: formal and informal greetings; modes of address; endearment modes of address; specialised terminology related to specific fields of work

Consequently, the dimension underlying the concept of speech community can be identified as "linguistic behaviour". Its variables are levels of formality and level of work linguistic specialization. The indicators for levels of formality are inward projection of organizational relationships and outward projection of organizational relationships. The former can be further broken down into the following categories: greetings, linguistic means of showing respect to superiors, the extent to which linguistic means show close relationships, power-relationships in conversations, whereas the latter can be measured by the category of means of acknowledging colleagues to customers.

As for the second variable, that of work linguistic specialization, communication in terms of department-specific vocabulary defines it in terms of how specialized terminology may impede or not upon organisational communication in general.

The categories emerging from the above variables can be listed as follows: projection of employees-superiors relationships through greetings; projection of employee-superiors relationship through the personal pronouns 'tu' and 'dv'; projection of employee-superiors relationship through polite addressing formulae; peer- to- peer communication in terms of personal pronouns 'tu' and 'dv' usage; peer- to- peer communication in terms of linguistic means of endearment; power and politics in terms of linguistic means; outward linguistic projection of organisational relationships.

In the next chapter only the findings related to the first three categories will be presented, even though the questionnaire in appendix lists all the questions asked and covering the categories above.

IV. Study findings and conclusions

Taking into account that the investigation undertaken is part of a larger study concerned with organisational communication patterns underlying organisational behaviour which cannot be fully referred to here, the relevant findings of a questionnaire⁵ administered in two organisations (a state owned one and a private company), will be briefly presented and highlighted from the perspective proposed by this article. Thus, these findings will be presented by focusing on the patterns of communication that are usually identified as characteristic for any organization, namely vertical and horizontal communication, but taking into account and describing the variables already identified.

4.1. Vertical communication: categories correlations, findings and conclusions

As it results from the analysis of the categories listed in chapter three it becomes more than obvious that the two organisations may be viewed as speech communities per se. Thus, not only is vertical communication subjected to the rules governing the relationships between high-status-low-status⁶ people within the community of speakers of Romanian⁷, but also to the rules governing interactions within a business context.

Thus, as far as the employment of greetings is concerned, the respondents from both organisations observe the status of the general manager by using the formal greetings 'buna dimineata' (i.e. good morning) and 'la revedere' (i.e. good bye). However, the code switch⁸ that is observed within the private organisation as far as the employment of the less formal greetings 'hello', 'bye' and 'hi' borrowed from the English language is concerned, as well as the employment of 'sa traiti' and of 'buna ziua' within the state owned organisation support the idea that the two institutions represent speech communities.

The arguments in favour of this are as follows. The respondents from both organisations employ greetings that are organisation and field specific. In this respect, the code switch to informal English greetings when addressing the superior in the private organisation is the reverse of what Gumperz (1989: 80) pointed out as part of the means through which speakers of other languages delineate the formality and the distance in a relationship through the switch to English. Thus, the respondents from the private organisation seem to establish a closer relationship with the managing

⁵ See the appendix for the list of questions in Romanian included in the questionnaire. In this respect it has to be noted that since the questionnaire was administered to Romanian language speakers, the questions were formulated in this language and they are listed as such in the Appendix

⁶ The adjectives of 'high' and 'low' are not to be understood as means of devaluation of the respondents from the two organizations, but as another means of referring to the hierarchy from the two organizations in broader terms.

⁷ The observation is an empirical one, unless we take into account Codul *bunelor maniere* by Aurelia Marinescu (2005) as a possible reference to the rules governing formal and informal greetings in the Romanian language, as well as Ferguson (1976) and Brown and Levinson' (1978) conclusions according to which there is a high likelihood for all languages to use precoded routines of politeness formulas expected from speakers to utter under certain circumstances.

⁸ As Gumperz (1989:89) highlights, code switching is not a random, incoherent result. On the contrary, it is laden with ideas and experiences associated with the speaker's background in a language whether native or foreign.

director through the informal greeting formulae which supports the assumption that such relationships are encouraged to develop by the general manager himself. Moreover, the code switch is also telling of the field in which the respondents work: teaching English as a foreign language. As far as the greetings employed by the respondents from the state owned organisation are concerned, two conclusions can be drawn. First, the greetings make it obvious that the employee-manager relationship is a formal one. Second, the usage of the 'sa traiti' formula points out to the specificity of the field and to the position of those employing it, namely to the state run organisation and to features telling of the position occupied by the people working within the organization.

The above conclusions concerning the formality level expressed when addressing the general manager are reinforced by the employment of the personal pronoun in the second person plural 'dv' by all employees within the PO and by a very large ratio of employees within the SO. However, the state owned organisation displays a characteristic⁹ that informs outsiders that even though the employee-general manager relationship is marked by formality, it is not entirely the case with the heads of departments. In this respect, there is an interplay of formality and informality when addressing department managers, the former to be attributed¹⁰ either to their age or to their preference to be formally addressed by 'dv'.

The findings for the category of projection of employee-superiors relationship through polite addressing formulae add up to the arguments in favour of viewing the organisations as speech communities, and also reinforce the conclusion according to which there is a higher level of formality within the state owned organisation. Concerning the second aspect, the most used formula within both organisations is 'Mr/s.+ surname'. However, the employment of 'Mr/s + position +surname', as well as of 'Mr/s. + position name' (the order is in accordance with the descending ratios of answers pointing them out as employed either sometimes or on a regular basis) within the state owned organisation supports the two conclusions mentioned in the previous paragraph.

Last but not least, even though the linguistic means employed to greet or to address the superiors underline the higher level of formality characteristic of the state owned organisation, the measurement of the category of employee-managing director upward communication yields slightly different results. Thus, half of the respondents from the private organisation say that they can express their opinions in front of the managing director, whereas the other half denies this or simply cannot decide on the issue. Compared to this situation, the ratio of respondents from the state owned organisation considering that they can express their opinions in front of the managing director is slightly above half.

The conclusion that can be drawn is that in both organisations the managing directors have to work towards encouraging their subordinates to express their opinions because, as Mullins (2006: 312) puts it : 'The effective leader elicits the contribution of members of the group (...)' and, as Levine (2000:90) highlights, they need to trespass bureaucratic boundaries that stifle people's enthusiasm and desire to make a contribution to the organisation, since their role is to work towards the development of manpower and organisations as well.

4.2. Horizontal communication: categories correlations, findings and conclusions

The variable of horizontal communication complements the variable of vertical communication and as far as the research hypothesis of this article is concerned it is described by the categories of *peer- to- peer communication in terms of personal pronouns 'tu' and 'dv' usage; peer- to- peer communication in terms of linguistic means of endearment.*

The answers provided to the questions investigating the category of *Peer- to- peer communication in terms of personal pronouns 'tu' and 'dv' usage* point out that within the private organisation, informality in terms of linguistic behaviour, and more specifically in terms of the

⁹ This characteristic cannot be compared or contrasted with the findings from the private organisation because there are no heads of departments within it given the flat entrepreneurial structure of the company.

¹⁰ For further reference see the analysis of the category of peer- to- peer communication in terms of personal pronouns 'tu' and 'dv' usage from sub-chapter 4.5.2.2.2.4., as well as Appendix three

employment of 'tu' instead of 'dv', has an important role in founding the relationships among colleagues of similar ages and with similar positions. Moreover, there are also differences in terms of formal linguistic behaviour towards older colleagues or towards those who do not agree to be addressed by 'tu', which shows that despite the informality displayed among the PO's employees age differences and formal linguistic behaviour as a means of acknowledging them have a say (even though not significant considering the percentages)¹¹ in the peer-to-peer communication. However, considering the size of the sample unit pointing out the formal level of linguistic behaviour as part of the peer-to-peer communication, the exception cannot be taken as a rule governing the peer-to-peer relationships.

In terms of how often the respondents use diminutives or nicknames when addressing the colleagues with whom they are on a first-name basis, the answers fall in the 'sometimes' or 'never' categories. Thus, a little more than half of the respondents from the state owned organisation (i.e. 58.33%) admit using diminutives or nicknames sometimes, whereas the rest of the respondents (i.e. 41.66%) deny ever employing any endearment linguistic means with their colleagues. Contrasted with the situation above, more than half (i.e. 63.63%) of the respondents from the private organisation never use diminutives or nicknames when addressing their colleagues, whereas 36.36% acknowledge using such endearment linguistic means.

Concerning the categories yielded by the answers to the open ended question aimed at eliciting the most used endearment linguistic means employed by the respondents with their colleagues, I prefer to call them 'names' and 'nicknames' because the respondents from both institutions point out as either using mostly diminutives (e.g.; Cosminuta; Liviuta, Paulica, Andreiuta) and contracted forms (e.g. Georgi from Georgiana; Luiz from Luiza; Co from Cosmina; Flo from Florin) of their colleagues' names or endearing nicknames referring to kinship relationships (e.g. sis¹²) and physical characteristics (e.g. fatty¹³).

As for the employment of first names in a diminutive form, all the respondents from both organisations, who admitted to sometimes use endearment linguistic means when addressing their colleagues, point out employment of diminutive forms of the first names of some of their colleagues. Moreover, the repetition of some of the names also highlights the presence of informal groups and probably informal leaders to varying degrees in both organisations. As for the employment of nicknames, the percentages of respondents who claim to use nicknames when talking to their colleagues decreases in both organisations: from 58.33% of the total number of respondents admitting to sometimes use endearment linguistic means to 25% using nicknames in the SO, and from 36.36% to 18.18% in the PO.

In conclusion, even though the relationships within the private organisation are built up on an informal level of linguistic mode of address (i.e. the singular form of the second person of the personal pronoun), the latter does not necessarily involve tight connections among the employees. Moreover, considering the endearment modes of address and their redundancy resulting from the answers provided, the likelihood of the presence of informal leaders is very small, if none which confirms the findings resulting from the measurement of the conflict sources category. However, a merger between professional and friendship relationships may be noticed within the organisation, even if in the case of less than half of the employees.

Second, the state owned organisation displays interplay of formal and informal relationships among employees. Thus, the informal relationships go deeper than the professional level for more than half of the respondents, which sets out the increased likelihood of informal groups and leaders' presence and activities. However, a significant ratio of the total number of respondents (i.e. almost

¹¹ Age differences do not have such an important role to play within the private organisation compared to the state owned organisation because almost all employees within the PO are of almost similar ages, unlike the MO where age differences exist in a more obvious manner.

¹² In Romanian the word provided was 'surioara' and the best translation of it could be 'sis' as mentioned in the text.

¹³ In Romanian the word provided was 'grasule'

half, actually) prefers not to employ endearment means of address with the colleagues, even though almost three quarters of the respondents from the SO acknowledge using 'tu' as a mode of address.

Based on the above findings, it becomes obvious that the mode of address among employees is not only a matter of personal choice dictated by the requirements or characteristics (i.e. age) of the interlocutor, but also a matter of organisational behaviour and a consequence of its subsumed policies and communication at the formal level (i.e. work environment and the ensuing organisational mentality).

In conclusion, both institutions may be characterized as distinct speech communities due to the following reasons:

- ✓ code switch (i.e. in the case of the private organization the code switch is performed from Romanian into English in terms of greetings),
- ✓ usage of organization specific greetings (i.e. 'sa traiti'/'buna ziua' within the state owned organization)
- ✓ usage of field and rank specific greetings (i.e. employment of unassimilated English greetings within the private organization)
- ✓ usage of organization specific modes of address within the state owned institution (i.e. 'Mr/s + position/rank +surname', as well as of 'Mr/s. + rank/position name')
- ✓ the modes of address and the greetings employed in the peer-to-peer relationships (i.e. 'pa'; 'neata'; or 'salut' usage within the state owned organization; code switching to informal English greetings within the private organization)

Based on this, further investigation may be undertaken in order to discover to what extent the findings contribute to an understanding of the organizational communication patterns emerging from organisational behaviour. Last but not least, it is of utmost importance to highlight the novelty of this perspective on organisational life and hence the opportunities that lie ahead any researcher of the field of organisational behaviour.

REFERENCES

- [1] Bognoux, D. (1998) *Introdúcere în științele comunicării*. București: Polirom
- [3] Cotterell, A., Lowe R. and Shaw I. (2006) *Leadership. Lessons from the Ancient World*. John Wiley and Sons, Ltd.
- [4] Gumperz, J. (1989) *Engager la conversation. Introduction à la sociolinguistique interactionnelle*. Paris: Minuit
- [5] Gumperz, J. (1989) *The Speech Community, in 'Language in Social Groups*. Stanford, California, pp. 114-128
- [6] Jenkins, R. (1996) *Social Behaviour*. London and New York: Routledge
- [7] Johns, G. (1996) *Comportament organizational*. Ed. Economica
- [8] Hudson, R.A. (1980) *Sociolinguistics*. Cambridge: CUP, p. 29
- [9] Ionescu-Ruxandoiu, L. & Chitoran, D. (1975) *Sociolingvistica. Orientari actuale*. București: Editura Didactica și Pedagogica, p.108
- [10] Muchielli, A., Jean Antione Corbalan and Valerie Ferrandez (2006) *Teoria proceselor de comunicare*. Iasi: Institutul European
- [11] Martin, J. (2001) *Organizational Behaviour*. Thomson learning
- [12] Steers, R. M. and J. Stewart Black (1994) *Oganizational Behaviour*. Harper Collins publishers
- [13] Spolsky, B. (1998) *Sociolinguistics*. Oxford OUP, pp. 27, 28, 30
- [14] Wardaugh, R. (2002) *An Introduction to Sociolinguistics*. London: Blackwell, pp.116-129

APPENDIX: Chestionar

1. Pe care dintre formulele de mai jos le folositi atunci cand va salutati colegii? (incercuiti toate variantele pe care le utilizati):
 - A. Salut; servus; buna; sa traiti; am onoarea; hi; hello; buna dimineata; 'neata; altele (specificati).....
 - B. la revedere; pa; servus; bye; buna ziua; altele(specificati)
2. Pe care dintre formulele de mai jos le folositi atunci cand va salutati superiorii? (incercuiti toate variantele pe care le utilizati)
 - A. a. salut; b. servus; c. buna; d. sa traiti; e. am onoarea; f. hi; g. hello; h. buna dimineata; i. 'neata j. altele (specificati)..... la revedere
 - B. a. pa; b. servus; c. bye; d. buna ziua; e. altele(specificati)
3. Cand va adresati unui coleg de varsta apropiata, folositi pers. II sg <tu>, sau pluralul de reverenta <d-voastra> ?
4. Cand va adresati unui coleg care are aceeasi functie ca dumneavoastra, folositi pers. II sg <tu>, sau pluralul de reverenta <d-voastra> ?
5. In organizatia pentru care lucrati, care sunt persoanele carora va adresati cu dumneavoastra ?
 - a. seful de departament; b. seful de echipa; c. directorul general; d. colegul/colega mai in varsta
 - e. tuturor colegilor; f. colegilor care nu mi-au dat voie sa le spun pe numele mic
6. Pe care dintre formulele de mai jos le utilizati pentru a va adresa unui superior?
 - a. domnule/ doamna + nume de familie (d-l Popescu); b. domnule/ doamna + functie/ grad (d-l director); c. domnule/ doamna + functie/ grad+ nume de familie (d-l director Popescu)
7. Va adresati superiorului cu <domnule/ doamna + nume de familie> :
 - a. intotdeauna
 - b. cateodata
 - c. niciodata
8. Va adresati superiorului cu <domnule/ doamna + functie > :
 - a. intotdeauna
 - b. cateodata
 - c. niciodata
9. Va adresati superiorului cu <domnule/ doamna + functie/ grad+ nume de familie (d-l director Popescu)>:
 - a. intotdeauna
 - b. cateodata
 - c. niciodata
10. Cand vorbiti despre cineva din organizatia d-voastra cu un client/cursant, utilizati urmatoarele formule:
 - a. colegul/ colega mea + nume (ex. Colega mea, Ioana); b. nume+ colegul meu/colega mea (ex. Ioana, colega mea);
 - c. numele intreg (ex. Ioana Popescu); d. numele de familie (Popescu); e. numele mic (Ioana); f. doamna/ domnisoara/ domnul + nume mic; g. doamna/ domnisoara/ domnul+ nume de familie
11. Cand va adresati colegilor carora le spuneti pe numele mic, vi se intampla sa folositi diminutive sau porecle:
 - a. intotdeauna
 - b. cateodata
 - c. niciodata
12. Care sunt cele mai des utilizate diminutive/ porecle pe care le utilizati cand va adresati colegilor cu care sunteti in relatii foarte apropiate?
13. Vi se intampla sa folositi cuvinte/ expresii specifice slujbei pe care o desfasurati in conversatiile cu alti colegi din alte domenii de activitate?
 - a. intotdeauna
 - b. cateodata
 - c. niciodata
14. Care ar fi cel mai des utilizate cuvinte/ expresii specifice slujbei pe care o desfasurati si pe care le folositi in conversatiile cu colegii?
15. Cand vorbiti cu un coleg din alt departament intelegeti toate cuvintele/ expresiile pe care acesta/aceasta le foloseste?
 - a. intotdeauna
 - b. cateodata
 - c. niciodata
16. Mentionati cateva cuvinte/ expresii pe care le-ati intalnit in conversatiile cu alti colegi si pe care nu le-ati inteles in totalitate.
17. Cand un coleg foloseste in conversatia cu dumneavoastra un cuvint pe care nu il intelegeti considerati ca o face
 - a. din „defect profesional”; b. sa-si dovedeasca cunostintele; c. sa va puna in mod intentionat in inferioritate; d. sa-si dovedeasca apartenenta la un grup de lucru/domeniu
18. Cand nu intelegeti un cuvint in timpul conversatiei cu un coleg :
 - a. ii cereti sa va explice sensul; b. dati din cap ca intelegeti; c. dati din cap ca intelegeti si apoi verificati sensul cuvintului in dictionar; d. va intereseaza mesajul general al conversatiei si nu sensul fiecarui cuvint din conversatie
19. Cand folositi un cuvint in conversatia cu un coleg pe care sunteti sigur ca acesta nu il cunoaste:
 - a. spuneti cuvintul, dar nu ii explicati sensul; b. spuneti cuvintul si ii explicati sensul; c. spuneti cuvintul fiind sigur (a) ca respectivul coleg va intelege mesajul pe care vreti sa-l transmiteti;
 - d. spuneti cuvintul si apoi il intrebati pe coleg daca il intelege si daca vrea sa i-l explicati

* As.univ., Departamentul Regional de Studii pentru Managementul Resurselor de Aparare, Brasov, Mihai Viteazu, nr. 160, tel. 0268/401800, email : aura@crmra.ro

SISTEMUL DE EVALUARE A PERFORMANȚELOR PERSONALULUI POLIȚIEI ROMÂNE

Ciprian CONSTANTIN *
Bogdan ȚONEA **

Reprezentând sursa primară de informații despre angajați Poliției Române, procesul de evaluare al performanțelor are rolul de a asigura legătura productivitate-evaluarea performanțelor-recompensă, ca un factor hotărâtor în acordarea corectă a salariilor și a promovărilor, precum și a evoluției instituției.

Capitolul I

Evaluarea performanțelor personalului Poliției Române

G.A. Cole^[1], apreciind că noțiunea de „evaluare a performanței” se referă, de obicei, la evaluarea activității cadrelor sau a managerilor, nu la cea depusă de muncitori, identifică două categorii de evaluare:

- ☒ Convențională care presupune o evaluare a performanței angajatului într-un mod sistematic și planificat, fiind mult mai rațională și mai ordonată decât cea neconvențională;
- ☒ Neconvențională care presupune o evaluare continuă a performanței unui angajat, făcută de managerul său în cursul activității obișnuite, bazându-se atât pe intuiție cât și pe dovezi concrete ale rezultatelor obținute.

În aceste condiții, factorii de conducere din cadrul instituției trebuie să aibă în vedere atingerea unor obiective de natură, organizațională, psihologică, de dezvoltare și procedurală sunt^[2]:

1) *Obiective instituționale:*

- ☞ concordanța performanțelor și contribuțiilor individuale cu misiunea și obiectivele instituționale;
- ☞ sesizarea concordanțelor între obiectivele instituționale și strategiile privind personalul;
- ☞ descrierea posturilor și ajustarea conținutului lor;
- ☞ ameliorarea eficacității instituționale;

^[1] Cole, G.A., *Managementul personalului*, Editura Codecs, București, 2000, pag. 329;

^[2] Petrescu, I., Cindrea, I., *Teorie și practică în managementul resurselor umane*, Editura Lux Libris, Brașov, 1998, pag. 188;

- ☞ garanția că responsabilitățile sunt bine definite iar planurile sunt echilibrate;
 - ☞ realizarea unei concordanțe între oameni și funcții în structura instituțională;
- 2) *Obiective psihologice:*
- ☞ posibilitatea individului de a studia contribuția sa în raport cu normele și de a atrage atenția superiorilor;
 - ☞ șansa dialogului;
 - ☞ cunoașterea de către fiecare individ a contribuției sale la realizarea obiectivelor instituționale;
- 3) *Obiective de dezvoltare:*
- ☞ posibilitatea fiecărui individ de a cunoaște șansele de evoluție în funcție de performanțele proprii și de obiectivele instituționale;
- 4) *Obiective procedurale:*
- ☞ realizarea unui diagnostic permanent al personalului;
 - ☞ gestiunea carierei (promovare, schimbare din funcție, retrogradare, concediere);
 - ☞ identificarea nevoilor de formare și perfecționare;
 - ☞ ameliorarea relațiilor interpersonale;
 - ☞ dimensionarea salariilor;
 - ☞ sesizarea deficiențelor structurale și actualizarea grilelor de calificare.

În acest context, prof. Ion Petrescu^[3] își expune punctul de vedere referitor la criteriile de performanță. Criteriile de performanță se referă atât la rezultatele obținute, cât și la potențialul în viitor. Spre o mai bună evaluare este necesar să se aleagă asemenea criterii de performanță care să aibă următoarele caracteristici:

- să fie precis formulate;
- să fie în număr limitat;
- să fie clar enunțate;
- să fie măsurabile;
- să fie general aplicabile.

Spre a obține o justă evaluare, criteriile de performanță (caracteristici personale, competență, caracteristici profesionale, interes pentru resursele alocate, orientare spre eficiență, preocupare pentru interesul general, adaptabilitate, capacitate de decizie, inovare, spirit de echipă, comunicare etc.) trebuie comparate cu standardele de performanță ce reprezintă nivelul la care trebuie să ajungă performanțele.

Standardele ce definesc indicatorii sunt^[4]:

- cantitativi;
- calitativi;
- costuri;
- utilizarea resurselor;
- modul de realizare a sarcinilor.

Principalele calificative utilizate pentru evaluare sunt:

- * foarte bun;
- * bun;
- * satisfăcător;
- * slab;
- * foarte slab.

^[3] Petrescu, I., *Esențial în managementul personalului*, Editura Fundației România de Măine, București, 2003, pag. 159;

^[4] Petrescu, I., *Managementul personalului organizației*, Editura Expert, București, 2003, pag. 245;

Calificativele ce se acordă pentru evaluarea polițiștilor, absolvenților instituțiilor de învățământ sunt:

- * excepțional;
- * foarte bun;
- * bun;
- * satisfăcător;
- * nesatisfăcător.

Polițiștilor li se acordă calificativele stabilite potrivit Statutului polițistului.

Procesul de evaluare al performanțelor se realizează prin metode, ce sunt clasificate astfel :

- * metode de clasificare pe categorii:
 - metoda grilelor de clasificare grafică care se referă la plasarea angajaților pe o grilă în funcție de diferite criterii;
 - metoda listelor de verificare ce evidențiază gradul în care angajatul corespunde unor informații și situații prevăzute pe o listă înainte stabilită.
- * metode comparative :
 - compararea simplă ce constă în elaborarea unei liste în sens descrescător, în funcție de gradul de îndeplinire a responsabilităților postului;
 - compararea pe perechi prin care fiecare salariat este comparat cu toți ceilalți;
 - distribuția forțată ce constă în realizarea unei curbe și plasarea angajaților în cadrul acesteia pe cele cinci zone (foarte buni, buni, medii, slabi, foarte slabi).
- * testele de personalitate ce pot fi utilizate doar de personalul calificat și se utilizează în special la evaluarea posibilităților de promovare;
- * metode descriptive :
 - incidentul critic prin care se înregistrează toate elementele externe favorabile și defavorabile;
 - eșecul ce constă într-o evaluare liberă prin care managerul descrie performanțele salariatului, având la dispoziție modele referitoare la domeniile ce vor fi prezentate;
 - trecerea în revistă a unui domeniu ce constă într-o analiză făcută de compartimentul de personal în urma discuțiilor repetate cu șeful ierarhic;
- * metode complexe:
 - metoda de evaluare pe baza comportamentului care prezintă exemple de comportament dezirabil și indezirabil, acestea fiind raportate la cele două niveluri externe de performanță;
 - managementul prin obiective care constă în precizarea obiectivelor pe care salariatul trebuie să le atingă într-o anumită perioadă.

Personalului M.I.R.A. i se întocmesc evaluări, după cum urmează:

- ☉ Evaluări anuale:
 - se realizează pentru perioada cuprinsă între datele de 1 decembrie, ale anului anterior evaluării, și 1 decembrie, ale anului în curs, pentru tot personalul;
 - în cazul personalului didactic și didactic auxiliar evaluarea anuală este corespunzătoare anului de învățământ;
 - pentru realizarea evaluării anuale, personalul trebuie să fi desfășurat o activitate profesională pe o perioadă cumulată de cel puțin 6 luni în cadrul instituției;
 - în cazul personalului care a debutat în profesie ori care a fost încadrat din sursă externă, evaluarea anuală se poate realiza după încheierea perioadei de stagiu/probă.

- ☉ Evaluări parțiale se realizează personalului care se află în una din următoarele situații:
 - este propus pentru acordarea gradului profesional următor;
 - a urmat un curs de pregătire continuă cu durata mai mare de 4 săptămâni în sistem compact într-o instituție de învățământ a M.I.R.A.;
 - a absentat, cel mult 6 luni într-un an calendaristic, pentru motive medicale sau pentru îngrijirea copilului;
 - când raporturile de serviciu încetează;
 - în situația detașării sau delegării, evaluarea parțială se realizează dacă durata acestora este de cel puțin 2 luni;
 - în alte situații, potrivit reglementărilor în vigoare.

Alegerea și instruirea personalului care urmează să facă evaluarea reprezintă o altă componentă a sistemului de evaluare a performanțelor personalului. Dintre principiile care stau la baza acestei activități ar fi:

- ★ selecția evaluatorilor se va face cu atenție și deosebită exigență;
- ★ programul de instruire se va întinde pe o perioadă strict necesară, va cuprinde temele specifice, procedura evaluării și va fi realizat de personal cu înaltă competență educațional-educativă;
- ★ se va organiza operațiunea de verificare a exactității evaluării;
- ★ se va lucra în echipe de evaluare formate din 2-3 specialiști, care să cunoască munca și performanțele salariaților;
- ★ alături de expuneri teoretice, se vor face și aplicații practice în care se vor prezenta deficiențele posibile și modul de preîntâmpinare a apariției lor.

În ce privește, procesul de apreciere al salariaților în ordinea meritelor și documentația pe care o oferă lucrările întocmite în vederea comparării meritelor prezintă numeroase avantaje:

- ☉ acordarea calificativelor și compararea meritelor poate constitui un instrument util al managerului și echipei sale în munca pe care o desfășoară cu salariații;
- ☉ informațiile obținute contribuie la o mai bună utilizare a salariaților, la repartizarea lor pe posturi corespunzătoare, la salarizarea lor echitabilă;
- ☉ datele obținute pot fi utilizate în vederea unor litigii legate de împrejurări ca desfacerea contractului de muncă, retrogradări, transferuri etc.;
- ☉ reprezintă o acțiune de sprijinire și îndrumare a salariatului de a-și îmbogăți activitatea.

Apelând la această procedură, managerul fixează câteva obiective, și anume:

- ☉ îmbunătățirea performanțelor și eficienței salariaților în munca lor curentă;
- ☉ fundamentarea orientării administrării salarizării personalului, promovărilor, transferurilor, încetării contractelor sau cunoașterea personalului.

În ce privește Poliția Română, rezultatele evaluării personalului fundamentează activitatea de:

- ☉ luarea deciziilor privind avansarea în gradul profesional următor;
- ☉ promovarea sau retrogradarea din funcție;
- ☉ eliberarea din funcție;
- ☉ recompensare a personalului;
- ☉ identificarea nevoilor de pregătire profesională și dezvoltare a personalului;
- ☉ proiectarea măsurilor de motivare a personalului;
- ☉ validarea programelor de recrutare, selecție, încadrare, pregătire profesională și dezvoltare a carierei personalului;
- ☉ înlesnirea dialogului șef-subordonat, în vederea creșterii performanțelor profesionale;

- ☉ acordarea altor drepturi stabilite de actele normative în vigoare.

În cadrul numeroaselor metode de comparare a meritelor salariaților frecvent utilizate sunt următoarele:

- aprecierea individuală în funcție de aspectele generale ale muncii sau de diverși factori personali;
- măsurarea performanțelor individuale în comparație cu atribuțiile specifice sau cu planurile de muncă.

Calificativul se acordă de către șeful direct, alte cadre care cunosc munca salariatului, un șef de nivel ierarhic mai ridicat, un specialist în domeniul relațiilor cu salariații, salariatul însuși sau subordonații salariatului. De regulă, se practică acordarea calificativului de către șeful direct, deoarece el se află în poziția cea mai bună de a cunoaște salariatul și munca sa.

La nivelul Poliției Române activitatea de evaluare este o sarcină de serviciu a factorilor de conducere de la toate nivelurile ierarhice, inclusiv cel central, care au obligația să asigure continuitatea cunoașterii activității, conduitei și potențialului de dezvoltare a personalului instituției.

Rezultatele obținute prin acordarea calificativelor și compararea meritelor se folosesc pentru:

- ❖ administrarea salarizării;
- ❖ determinarea potențialului în viitor;
- ❖ desfacerea contractului de muncă;
- ❖ îmbunătățirea performanțelor.^[5]

Capitolul II

Evaluarea performanțelor profesionale – analiză comparativă

În continuare vom prezenta o analiză comparativă a sistemelor de evaluare a performanțelor profesionale ale polițiștilor din Belgia, Franța, Marea Britanie, Spania, Statele Unite ale Americii, Elveția, Irlanda și Germania.

➔ *Sistemul de evaluare a polițiștilor din Statele Unite ale Americii.*

Sistemul de apreciere este bazat pe două categorii de indicatori: *caracteristicile muncii* (urmăresc evaluarea unor aspecte generale ale activității, valabile pentru întregul personal al poliției) și *standardele de performanță* (sunt cuprinse într-o fișă anexă distinctă și au în vedere elemente specifice activității fiecărui profil de activitate sau categorii de funcții).

Sistemul acordă o importanță redusă explicitării calificativelor acordate, dar se acordă un loc extins comentariilor șefului direct cu privire la evoluția angajatului, măsurile luate și planurile propuse pentru îmbunătățirea performanței. Ulterior completării, „formularul de apreciere (evaluare) a performanțelor”, este revizuit de către un „recenzent”, de regulă o persoană cu funcție de conducere în agenție, care uneori poate fi directorul unității. După această activitate, are loc un interviu de apreciere.

Sistemul are la bază cinci calificative: excelent, corespunzător, sunt necesare îmbunătățiri, nu întrunește cerințele și nu corespunde.

➔ *Sistemul de evaluare a polițiștilor în Marea Britanie.*

Sistemul de evaluare periodică a agenților, sergenților și inspectorilor de poliție britanici este dintre cele mai simple, având un număr redus de indicatori, fără scări sau

^[5] Petrescu, I., Management social, Editura Expert, București, 2004, pag. 535;

calificative acordate indicatorilor de evaluare. Formularul de evaluare periodică (raport de carieră) trimite însă (completând informațiile strânse din acesta) la date ce vor fi trecute în dosarul personal al persoanei evaluate (inclusiv unele cu privire la necesarul de instruire și preferințe cu privire la locul de muncă), la aspectele pe care acesta dorește să le discute cu ofițerul supervisor, precum și la eligibilitatea într-o funcție superioară / într-un program de dezvoltare a carierei. În această ultimă situație, personalului i se va întocmi o altă fișă de evaluare, detaliată.

→ *Sistemul de evaluare a polițiștilor în Elveția.*

Sistemul de apreciere are la bază un număr relativ redus de indicatori, grupați în trei categorii, cu o pondere egală în calcularea punctajului general. Întrucât s-a considerat că este necesară aprecierea unor caracteristici personale de-a lungul carierei profesionale, s-au elaborat trei instrumente : pentru personalul aflat la începutul carierei (cu „calificări stagiare”), pentru personalul cu mai mult de doi ani experiență (cu „calificarea de bază”) și pentru cel aflat spre sfârșitul carierei („pentru cadre”). Sunt avute în vedere personalitatea (opt indicatori), aptitudinile profesionale (9 indicatori) și comportamentul la locul de muncă. Pentru fiecare indicator se acordă puncte de la 1 la 5, după pondere și calcularea punctajului general, acesta se transformă în calificative. Calificativele utilizate sunt: insuficient, slab, de mijloc (mediu), bun, foarte bun.

→ *Sistemul de evaluare a ofițerilor în Belgia.*

În 1993, comandamentul Jandarmeriei a decis, în urma unor studii de specialitate, introducerea unui nou sistem de apreciere a personalului. Sistemul se concentrează pe desfășurarea unei discuții de analiză a activității (interviu deschis). Ca inovație pentru sistemele de apreciere din domeniul ordinii și securității publice, interviul are în vedere, în primul rând, găsirea unor soluții pentru dezvoltarea persoanei și ameliorarea activității și abia în al doilea rând, aprecierea clasică a rezultatelor activității. Întrucât desfășurarea corectă și eficientă a acestui tip de apreciere necesită unele cunoștințe de psihologie și despre tehnica interviului, Direcția Personal a elaborat un amplu manual, care este de fapt un ghid pentru evaluatori, iar cu ocazia aprecierilor anuale organizează instruirii pe această temă. Evaluarea se concentrează în jurul calificativului „M-mediu” (-, -M, M, +M, +).

→ *Sistemul de evaluare ofițerilor în Franța.*

Sistemul de apreciere cuprinde fișe de notare distincte pentru ofițeri. Indicatorii (24 pentru ofițeri) au în vedere în primul rând un set de aptitudini generale, necesare oricărui post. Notarea este cuantificată în foarte mare măsură (evaluatorul utilizează în fișa de notare în primul rând X-uri), cu puține spații pentru comentarii și observații, asemănătoare majorității sistemelor de evaluare al persoanei evaluate (evaluator) cu personalul din subordine. Calificativele acordate sunt: remarcabil, excelent, foarte bun, bun, slab, rău.

→ *Sistemul de evaluare a personalului Gărzii Civile spaniole.*

Sistemul de evaluare a personalului Gărzii Civile spaniole utilizează un set de indicatori generali și alții specifici „polițienești”, grupați în 13 module (5, respectiv, 8 în al doilea set) pentru întregul personal. În final se calculează o medie a celor două seturi de indicatori și o medie generală. Calificativele acordate sunt : excelent și superior mediei, superior mediei, de mijloc/precum media, inferior mediei, mult inferior mediei.

➔ *Evaluarea funcționarilor din Poliția Federală de Frontieră, din Germania.*

Funcționarii din Poliția de Frontieră sunt evaluați , de regulă din 3 în 3 ani, în funcție de performanță și aptitudini. Pentru motive speciale (terminarea perioadei de probă / definitivare în funcție, la începutul perioadei de concediu dacă acesta depășește o anumită perioadă, înaintea acordării unei gradații sau pentru oprirea avansării în treapta imediat următoare) se realizează, de asemenea, evaluări ale funcționarilor. Sistemul utilizează, pentru evaluarea randamentului de muncă și nota finală, 5 trepte:

- 9 (mult peste mediu) - depășește cerințele în mod deosebit;
- 8-7 (peste mediu) – depășește cerințele;
- 6-5-4 (mediu) – corespunde cerințelor;
- 3-2 (sub mediu) – corespunde, limitat, cerințelor;
- 1 (mult sub mediu) – nu corespunde cerințelor.

➔ *Evaluarea personalului cu atribuții polițienești din Republica Irlanda.*

Poliția Națională nu are sistem formal de evaluare periodică a performanțelor profesionale ale personalului. Evaluarea anuală a performanțelor departamentelor de poliție are în vedere și evaluarea performanțelor personalului, în funcție de obiectivele stabilite. Se desfășoară o discuție de „evaluare prin obiective”, internă, informală, cu caracter preponderent analitic. Autoevaluarea are un rol important. Pentru cadrele didactice din instituțiile de învățământ evaluarea este externă, invitându-se, în acest scop, profesori din instituțiile civile.

Bibliografie

- [1] Cole, G.A., *Managementul personalului*, Editura Codecs, București, 2000;
- [2] Petrescu, I., Cindrea, I., *Teorie și practică în managementul resurselor umane*, Editura Lux Libris, Brașov, 1998;
- [3] Petrescu, I., *Esențial în managementul personalului*, Editura Fundației România de Mâine, București, 2003;
- [4] Petrescu, I., *Managementul personalului organizației*, Editura Expert, București, 2003;
- [5] Petrescu, I., *Management social*, Editura Expert, București, 2004.

* Constantin Ciprian, asistent universitar doctorand la Academia de Poliție „Alexandru Ioan Cuza” București, ciprianconstantin07@yahoo.com

** Țonea Bogdan, lector universitar doctor la Academia de Poliție „Alexandru Ioan Cuza” București, toneabogdan@yahoo.com

MIJLOACE ȘI CĂI DE ACȚIUNE PENTRU CREAREA MOTIVAȚIEI ORIENTATE SPRE SUCCES ÎN CARIERA DE POLIȚIST

Ciprian CONSTANTIN *

Adrian IACOB **

În cadrul Poliției Române, sensul adevărat al acțiunilor și comportamentului angajaților nu poate fi descoperit fără cunoașterea motivelor care le-au generat. Aceasta justifică frecvența cu care ne întrebăm și suntem întrebați aproape zilnic asupra motivelor deciziilor noastre și ale celorlalți. Cunoașterea motivelor nu ajută doar la mărirea eficienței acțiunilor, la creșterea posibilității de explicare și predicție a comportamentului uman, ci și la descifrarea succesului în cariera polițistului român.

Motivația nu este doar un concept teoretic, un scop în sine, ea este și trebuie să fie de fapt un prețios „instrument” , folosit tot mai insistent de manageri, în numele și pentru instituție, în scopul atingerii obiectivelor în condiții superioare de consumuri și costuri (mai reduse), calitate (mai înaltă) etc., doar în acest fel se explică interesul crescut al practicienilor față de motivație, un concept până nu demult eminentamente teoretic.

Capitolul I

Managementul motivării orientat spre succes în cariera de polițist

Crearea motivației pentru succesul în cariera polițistului român constituie un scop esențial al managementului carierei, care implică soluționarea următoarelor probleme : care sunt factorii care determină declanșarea, orientarea și perpetuarea comportamentelor ?, care sunt factorii care afectează motivația ?, ce mijloace și ce căi de acțiune pot fi utilizate în scopul creării motivației pentru succesul în cariera polițistului ? .

Răspunsul la aceste întrebări ajută la creșterea succesului în cariera de polițist, la sporirea posibilității de explicare și predicție a comportamentului uman și la descifrarea valorii morale a acestuia.

Pe aceste argumente se fundamentează Strategia de dezvoltare a resurselor umane ale Ministerului Internelor și Reformei Administrative care stabilește în domeniul relațiilor de muncă, cu accent pe motivarea personalului, următoarele obiective strategice :

- dezvoltarea coeziunii interne a personalului instituției;
- proiectarea unor programe de beneficii (compensare a personalului în funcție de evaluarea performanțelor profesionale individuale).

Aptitudinea și abilitatea de a-i face pe oameni să muncească cu tine și pentru tine, pe scurt arta motivării celorlalți în legătură cu scopurile comune, sunt esențiale pentru succesul oricărui manager.

Pentru managerul din poliție, a orienta motivația spre succes înseamnă a obține din partea personalului din subordine o angajare cât mai mare în activitatea pe care o desfășoară. Pentru polițist, a fi motivat înseamnă a putea transpune în practică proiecte ce corespund aspirațiilor sale și a atinge un înalt nivel de satisfacție. Artă motivării celorlalți, constă în găsirea unui numitor comun între aspirațiile polițistului și proiectul serviciului (instituției) și, înainte de orice, în crearea unor condiții de muncă și a unui mediu care favorizează manifestarea comportamentelor creatoare.^[1]

Identificarea motivelor reale poate fi de multe ori un proces dificil, deoarece există riscul ca managerii să aibă în vedere propriile lor motivații atunci când le apreciază pe ale colaboratorilor lor. Altfel spus, cunoașterea motivelor reale ale angajaților nu trebuie să fie, înainte de toate, un proces intuitiv fără a-l exclude, ci trebuie să se bazeze pe un întreg instrumental motivațional. De asemenea, o serie de factori intervin asupra cărora managerul nu poate avea nici o influență:

- ☞ mediul economic, social și cultural, care determină importanța pe care societatea și indivizii o acordă muncii;
- ☞ personalitatea indivizilor, imaginea pe care aceștia și-o formează despre ei înșiși, competența lor;
- ☞ macromanagementul, întrucât oferă un cadru general care nu este întotdeauna favorabil dezvoltării motivației (avansarea în grad, promovarea în funcție, recompensarea, centralizarea, birocrăția).

În pofida acestor constrângeri, managerul dispune de mijloace importante pentru ridicarea gradului de angajare a indivizilor și poate acționa, în acest sens, pe trei niveluri:

- ❖ diminuarea factorilor de demotivare;
- ❖ crearea condițiilor necesare existenței motivației;
- ❖ favorizarea individualizării prin intermediul obligațiilor de serviciu ale polițiștilor.

Întrucât motivația și dorința de a avea succes trebuie să existe permanent în sufletele indivizilor, managerul, prin activitatea sa, trebuie să urmărească o continuă profesionalizare a manierei de lucru și păstrarea armoniei în relațiile dintre indivizi (ca subordonați, ca membri ai unui serviciu etc.). Deci, el va trebui să-și perfecționeze permanent sistemul managerial, pentru a avea un personal gata oricând să pornească spre o nouă reușită.

Însă motivația și profesionalismul polițiștilor și, implicit, eficiența lor depind nu numai de manager, ci într-o foarte mare măsură de excelența managerială a fiecărui individ care are o responsabilitate. Acesta din urmă, nu numai că poate, dar trebuie să fie propriul manager. Fiind o ființă socială, lucrătorul de poliție trăiește prin intermediul celorlalți, energia sa fiind alimentată de atitudinea valorizatoare pe care o au față de el acele persoane importante și credibile în ochii săi. Se poate aprecia, cu alte cuvinte, că orice polițist este rezultatul unui management.^[2]

Cunoașterea motivelor angajaților, precum și acțiunile desfășurate de manageri cu scopul de a-i determina pe aceștia să-și utilizeze integral disponibilitățile fizice și intelectuale pentru atingerea nivelului de succes stabilit, reprezintă marea schimbare de optică pe care o aduce antrenarea-motivarea angajaților.

În atingerea acestui țel, un manager dispune de o gamă variată de instrumente, cum ar fi:

- ☞ asigurarea competiției constructive;
- ☞ asigurarea unui sistem de salarizare stimulat;

^[1] Punct de vedere

^[2] Punct de vedere

- ☞ delegarea;
- ☞ potențarea încrederii în sine a angajaților cu scopul ca aceștia să devină motivați pentru angajarea în activități complexe;
- ☞ valorificarea muncii prin crearea de oportunități pentru obținerea succesului și evitarea insuccesului în muncă sau prin construirea unui climat de apreciere a muncii bine prestate.^[3]

În concluzie, putem afirma că preocuparea managerilor Poliției Române de a obține succesul trebuie să țină cont atât de motivațiile fiecărui individ în parte, cât și de motivațiile specifice care apar la nivelul grupului. Numai împreună aceste două niveluri de abordare permit cunoașterea situației reale și luarea, în consecință, a măsurilor care se impun.

Capitolul II

Cunoașterea personalului factor determinant în managementul motivării

Cunoașterea personalului Poliției Române presupune stabilirea unor obiective precise deduse întotdeauna din obiectivele acțiunii instructiv-educativ și cele ale activității de management. Activitatea reprezintă un proces complex desfășurat în timp, care cuprinde 3 etape:

- 📁 culegerea de date;
- 📁 prelucrarea și interpretarea datelor
- 📁 formularea concluziilor

Pentru ca activitatea de cunoaștere să se desfășoare cât mai eficient trebuie respectate anumite reguli sau principii:

- ✓ activitatea trebuie desfășurată într-un mod organizat, permanent, sistematic și condus pe baza unor obiective bine stabilite;
- ✓ cunoașterea nu trebuie să constituie un scop în sine și nici nu trebuie să satisfacă curiozitatea personală a managerului;
- ✓ scopul cunoașterii este de a descoperi cât mai rapid și precis cine este și ce poate să facă un anumit angajat, cum se comportă acesta în anumite situații, pentru a adopta metode și procedee manageriale care să se potrivească cât mai bine profilului personalității sale. Aceasta presupune o apropiere permanentă a managerului de angajat, pentru a culege datele necesare în situații diverse (desfășurarea unor acțiuni operative, ședințe de lucru, aplicații, activități cultural-sportive și chiar în afara orelor de program);
- ✓ activitatea de cunoaștere începe de fapt cu autocunoașterea, cu introspecția, cu autoevaluarea și conștientizarea propriilor capacități și limite de a percepe și analiza realitatea înconjurătoare;
- ✓ odată ce suntem în măsură să realizăm o autocunoaștere eficientă, vom putea realiza cu obiectivitate și responsabilitate cunoașterea angajaților, fără a cădea în capcana propriilor deformări care dincolo de cunoaștere ating însăși relația interumană, totul pornind și repercutându-se de altfel, de la respectiv, asupra imaginii de sine.

Având în vedere toate aceste reguli și principii consider că procesul de cunoaștere are menirea să furnizeze date pentru optimizarea tuturor activităților în cadrul unui colectiv de

^[3] Petrescu, I., Dragomir, C., Gherasim, S., *Succesul managerial*, Editura Lux Libris, Brașov, 2000, pag. 216;

muncă, pentru funcționarea activității manageriale și nicidecum pentru a eticheta sau a devaloriza angajații. ^[4]

Un element important în eficientizarea acțiunilor specifice este motivarea personalului, ca o componentă majoră a managementului. Printr-o motivare reală a personalului, se mobilizează și eficientizează și celelalte resurse, efectele în plan instituțional fiind deosebite. Rolul individului, vizează puternica dependență a satisfacțiilor și insatisfacțiilor, a evoluției sau involuției sale, de motivarea exercitată în cadrul instituției. Cu o stabilitate la nivelul structurilor subordonate, se gestionează corect pârghia sancțiune - recompensă (la timp, echilibrată, cu măsură), iar o motivare mai intensă, bazată pe cunoaștere - recunoaștere a potențialului și efortului depus asigură într-o măsură mai mare capacitatea de dezvoltare profesională mai rapidă și mai intensă.

În cadrul Poliției Române, ca latură motivațională pozitivă, există posibilitatea acordării unor sporuri categoriei de personal care și-a definitivat pregătirea la instituții superioare de învățământ și folosesc aceste cunoștințe în postul în care își desfășoară activitatea, recompensele materiale și onorifice în urma obținerii unor rezultate deosebite și continue. Este de remarcat faptul că utilizarea injustă, întârziată sau necorelată a acestor măsuri pot genera o reacție inversă.

În ce privește, latura motivațională negativă, amintim utilizarea măsurilor sancționatoare, cu respectarea aceluiași condiții: la timp, direct proporțional cu fapta și activitatea de până atunci a individului. De asemenea, aplicarea cu superficialitate a măsurilor de mică importanță (atenționări repetate) ori a unor măsuri prea aspre față de fapta comisă, pe lângă faptul că nu își realizează scopul, au un impact care generează stări de insatisfacție, inhibare și la instaurarea unui climat organizațional tensionat, defavorizant obținerii de rezultate performante.

Capitolul III

Climatul organizațional și dezvoltarea responsabilităților managerilor poliției române privind motivarea subordonaților

Obiectul reformei instituționale face trimitere, în mod esențial, la analiza și evaluarea stării prezente și a posibilităților ori capacității de realizare a schimbării. Este esențial ca obiectivele urmărite și deciziile adoptate pentru implementarea acestora să aibă ca fundament protecția valorilor sociale de importanță deosebită: drepturile și libertățile fundamentale ale omului, siguranța cetățeanului, a bunurilor sale și asigurarea climatului de ordine necesar bunei funcționări a instituției. În mod implicit, pentru înlăturarea piedicilor și identificarea inadvertențelor ori redundanțelor – ca o condiție esențială pentru trecerea la o stare calitativ superioară – este necesară o radiografiere în profunzime a complexului socio-cauzal ce dă naștere diversității de atitudini, opinii și comportamente specifice angajaților atât la nivel managerial, cât și la nivel operațional, de execuție, atât în interiorul instituției, cât și în relația cu beneficiarii serviciilor specializate furnizate, cu societatea civilă în ansamblul său.

Fiind o structură birocratică, Poliția Română este caracterizată printr-un înalt grad de formalizare, funcții delimitate strict, autoritatea ierarhică, structură piramidală, diviziune a muncii și relații neutre, lipsite de afectivitate. Organizația este o mașină, iar frecvența problemelor de comunicare este mare. Cu toate acestea, "membrii instituției Poliției, fie că fac parte din personalul de conducere sau de execuție, trebuie să aibă abilități și deprinderi de a

^[4] Punct de vedere

lucra în echipă. Conceptul de echipă de lucru, de echipă managerială este fundamental în acest tip de instituție”.

Individualizând tema abordată la instituția poliției române, climatul organizațional se constituie ca o condiție obligatorie în obținerea unui serviciu polițienesc de calitate prestat de această instituție societății civile. Aceasta, cu atât mai mult, cu cât țara noastră a parcurs și parcurge un amplu proces de transformări, adaptări și modificări legislative la care este conectată și Poliția Română. Ca atare, este nevoie de un nou tip de manageri și echipe manageriale în Poliția Română, capabili a înțelege transformările parcurse și cele ce mai trebuiesc făcute, să identifice pârgurile cele mai potrivite pentru a identifica soluțiile optime problemelor întâlnite.^[5]

Poliția Română are, în același timp, o cultură de tip “club”, ceea ce reprezintă o viziune paternalistă asupra instituției. Valorile ei sunt fidelitatea față de instituție, împărtășirea și asumarea misiunii, a scopului și a obiectivelor instituției. Sunt promovați oamenii din interior iar ascensiunea ierarhică este, de regulă, lentă.

Totodată, Poliția Română are și o cultură a “rolului”. Aceasta arată că este puțin receptivă la schimbare. Indivizii sunt, de regulă, lipsiți de dinamism, necreativi sau își doresc o carieră stabilă. Comunicarea în interiorul instituției este formală și uneori informală (zvonuri).

În cadrul Poliției Române se regăsesc subculturi:

- ⇒ instituționale, realizate pe criterii geografice (pentru Capitală - sectoare și secții de poliție)
- ⇒ profesionale (direcții, linii de muncă)
- ⇒ de vârstă, ceea ce presupune confruntarea a două generații: tinerii, simbolizând noul și flexibilitatea și vârstnicii, simbolizând profesionalismul și fidelitatea.

Ar mai fi de adăugat faptul că, în orice cultură organizațională închisă, cum este și modelul Poliției Române, mesagerii schimbării sunt priviți ca niște marginali. Oamenii adoptă poziții negative sau pozitive, în funcție de percepția pe care o capătă asupra felului în care vor fi afectate puterea deținută și modul de lucru, prin introducerea respectivei schimbări. Majoritatea indivizilor se tem de necunoscut. Ei au anumite tipare, bine încetățenite, care-i ajută să facă față diferitelor situații curente și, de regulă, se deprind greu cu altele noi. Mulți resimt schimbarea ca pe o stare de durere, la început refuză realitatea, apoi reușesc s-o accepte, după care încep să se acomodeze cu ea. Schimbarea culturală este greu de realizat în timp scurt. Ea se produce în ani de zile.

Complexitatea deosebită a activităților, necesitatea armonizării și optimizării funcționării diverselor componente ale Poliției Române tind să favorizeze tot mai mult ideea, că reforma pe care o cunoaște actualmente această instituție se concretizează, în principal, într-o adaptare a structurilor și statutelor. Fiind vorba despre elementele cele mai perceptibile ale demersului către transformarea aflată în desfășurare, nu trebuie uitat faptul că ea trebuie să privească, în egală măsură, factorul uman al instituției.^[6]

Respectul pentru demnitatea umană reprezintă o precondiție a umanizării relațiilor dintre manageri și subordonați. De fapt, crearea unui climat organizațional pozitiv presupune, înainte de orice, respect mutual. Drept consecință, crearea unui climat organizațional pozitiv în cadrul Poliției Române implică următoarele idei:

- o importantă resursă motivațională constă în crearea condițiilor necesare participării angajaților la luarea deciziilor;
- înlăturarea barierelor care blochează comunicarea dintre manageri și subordonați poate fi consecința rezolvării operative a problemelor angajaților;

^[5] Punct de vedere

^[6] Punct de vedere

● limitarea libertății de opțiune și a responsabilității aferente a angajaților constituie o sursă potențială de frustrare, ca urmare a faptului că ei trebuie să se subordoneze, acceptând sarcini proiectate și hotărâte de alții fără să poată hotărî ei înșiși ce și cât trebuie să facă, în ce scop și câtă autonomie decizională și responsabilitate trebuie să le revină;

● în mod inevitabil apariția grupurilor coezive formale și informale implică motivații și comportamente colective specifice, diferite de cele ale subiecților care le compun. Caracteristica acestor grupuri este un grad ridicat de consens și de adeziune la cutume, prin reguli și valori, prin relații de cooperare și printr-un ridicat grad de implicare și de integrare a subiecților;

● coeziunea grupurilor este asigurată printr-o multitudine de factori: compatibilitatea axiologică, caracterială, profesională, educațională și de interese ale subiecților;

● grupurile nu înseamnă însă numai omogenitate, coeziune și conformism. Pe lângă acestea, grupurile implică structuri, relații și rezultate;

● relațiile în cadrul grupurilor sunt multiple și dinamice, acela mai importante fiind determinate de modul în care se derulează procesele manageriale, de comunicare, de cooperare și de competiție, respectiv de acomodare;

● în ce privește personalitatea grupurilor, aceasta reflectă personalitatea membrilor grupului și mai ales interacțiunile dintre aceștia;

● grupurile formale și informale reprezintă resurse motivaționale importante atunci când nu apar conflicte între liderii formali și cei informali, între grupuri sau între managerii strategici și cei operaționali;

● managementul personalului trebuie să vizeze prevenirea și rezolvarea conflictelor. Aceasta presupune: promovarea, recrutarea, instruirea și integrarea angajaților; crearea condițiilor necesare participării angajaților la luarea deciziilor; îmbunătățirea continuă a condițiilor de muncă; rezolvarea operativă a problemelor angajaților; asigurarea unui raport optimal între succese și recompense.

Dezvoltarea responsabilităților managerilor privind motivarea subordonaților în cadrul Poliției Române reprezintă un proces deosebit de complex, care trebuie să implice acțiuni judicioase concepute și efectuate la trei niveluri manageriale :

❖ la nivelul managerului general:

- definirea politicilor de motivare materială și nematerială a cadrelor de conducere și de execuție, corespunzătoare nevoilor acestora;
- motivarea suplimentară prin forme adecvate a persoanelor cu autoritate profesională deosebită și cu mare influență de antrenare asupra celorlalți;

❖ la nivelul conducerii medii :

- asigurarea instruirii managerilor de la nivelul conducerii operaționale cu privire la modalitățile de cunoaștere a resorturilor motivaționale ale subordonaților lor și la cele de practicare a formelor de motivare a succesului;
- crearea climatului necesar exprimării fără rețineri, de către subordonați, a nevoilor și dorințelor care îi motivează în muncă și aplicării de către managerii operaționali a celor mai eficiente modalități de motivare;

❖ la nivelul conducerii operaționale:

- cunoașterea și înțelegerea comportamentului oamenilor din subordine;
- perceperea rapidă și corectă a oricăror schimbări comportamentale determinate de existența unor nevoi nesatisfăcute;
- cunoașterea obiectivă a valorii profesionale a subordonaților;
- cunoașterea opiniilor subordonaților cu privire la modul în care se asigură în instituție corespondența succese-recompense;

- cunoașterea în detaliu de către subordonați a ceea ce se așteaptă de la munca lor, a obiectivelor pentru realizarea cărora se desfășoară munca respectivă;
- supravegherea atentă a comportamentului subordonaților pentru sesizarea rapidă a schimbărilor produse în cadrul acestuia;
- cultivarea susținută a „simțământului împlinirii”, dezvoltarea cultului muncii bine făcute în rândurile subordonaților, asigurarea consecvență a corespondenței dintre succesele realizate de subordonați și nivelul recompenselor acordate acestora.

Bibliografie

- [1] Cole, G.A., *Managementul personalului*, Editura Codecs, București, 2000;
- [2] Amblard, H, *Management des ressources humaines*, Editura Eyrolles, Paris, 1988;
- [3] Petrescu, I., *Esențial în managementul personalului*, Editura Fundației România de Măine, București, 2003;
- [4] Petrescu, I., *Managementul personalului organizației*, Editura Expert, București, 2003;
- [5] Petrescu, I., *Management social*, Editura Expert, București, 2004;
- [6] Petrescu, I. *Profesiunea de manager*, Editura Lux Libris, Brașov, 1997;
- [7] *Revista „Resurse Umane- Buletin de informare și documentare al Direcției Management Resurse Umane”*, Editura M.I.R.A. - Colecție;

* Constantin Ciprian, asistent universitar doctorand la Academia de Poliție „Alexandru Ioan Cuza” București, ciprianconstantin07@yahoo.com.

** Iacob Adrian, conferențiar universitar doctor la Academia de Poliție „Alexandru Ioan Cuza” București, adi_iakob28@yahoo.com.

MARGINALIZAREA RELIGIEI ÎN ÎNVĂȚĂMÂNTUL CONTEMPORAN

Mădălin COTEȘ*

Religion is a holy creation ment to open the human mind regarding divinity and reflects the spiritual appearance of general existence human and universal.

Educația este concepută ca o activitate de formare și dezvoltare armonioasă a ființei umane, marii filosofi și oameni ai culturii aratându-se preocupați de „darul cel mai frumos ce poate fi făcut omului”(Platon). Dezvoltarea plenară, armonioasă a omului presupune o modelare a acestuia în planuri multiple: fizic, intelectual, moral, estetic și practic. „Omul poate deveni om doar cu ajutorul educației”(Kant) dar mai ales a educației religioase pentru că, după cum spunea Pr. Conf. Constantin Galeriu „prin deschiderea harului către Absolut, o educație creștină autentică întemeiază și susține toate valorile, toate formele de educație”.

Educația reprezintă activitatea metodică și practică prin care ne adresăm sufletului școlarilor și capacității lor de a asimila cunoștințele. În același timp suntem preocupați cum trebuie să fie transmise cunoștințele ca prin ele să le dezvoltăm rațiunea, voința și sentimentul.

În contextul dezbaterilor asupra proiectului Legii Învățământului Preuniversitar constatăm cu regret faptul ca în învățământul liceal RELIGIA a fost eliminată dintre disciplinele de învățământ,parte a trunchiului comun(conform art.10 al.1).De asemenea, decizia de a frecventa totuși la liceu religia,ca disciplină facultativă,este trecută exclusiv în seama elevului,după ce acesta a împlinit vârsta de 16 ani(cf.art10 al.2).

Religia este o creație divină menită să-i deschidă omului în mod deplin perspectiva divinității.Religia reflectă chipul spiritual al existenței generale,umane și universale,represents o organizare cu totul superioară existenței ,descrie o realitate supremă și completă a lumii, pentru toată dimensiunea existenței sale,incepând cu creația.

Din punct de vedere social,într-o lume caracterizată de o tot mai mare diversitate etnică și religioasă,educația religioasă propune cunoașterea propriei identități,dar în egală măsură și a celor de alte credințe și convingeri,favorizează incluziunea socială și contribuie la depășirea prejudecăților și a oricăror forme de discriminare.Învățătura creștină promovează respectul reciproc și valorizarea semenilor ca principii fundamentale ,iar o educație religioasă bazată pe acestea poate contribui în mod decisiv la formarea unei societăți pluraliste,a conviețuirii în armonie cu aproapele.

Fără îndoială,fiecare om se raportează la realitate în mod pragmatic,prin voință,acțiune,dar și la nivel spiritual,prin credința,atitudine.De aceea,niciun sistem educativ nu poate atinge plenitudinea în condițiile în care marginalizează sau omite una din componentele ei fundamentale; o educație integrală presupune, pe lângă latura intelectuală, morală, estetică, tehnologică și o componentă religioasă.Raportul dintre aceste laturi ale

educației și modul în care fiecare dintre acestea contribuie la atingerea idealului și a finalităților educaționale într-un anumit sistem social sunt precizate prin normative legale, așa cum se dorește noua lege privind învățământul preuniversitar.

Prezența religiei în planurile cadru ale țărilor din Uniunea Europeană este o realitate, o tradiție chiar. În fața noilor provocări ale lumii moderne, în special a terorismului și a extremismului religios determinat în special de interferențele dintre populații cu religii și culturi diferite, sistemele educative europene, pregătesc noi abordări, cu un rol sporit al religiei, care să conducă la realizarea unor raporturi sociale favorabile, inclusiv prin valorificarea potențialului formativ-educativ al religiei în general, și al celei creștine, în special.

Într-un cotext cum este cel al actualelor dezbateri, credem că trebuie să se pună problema unei congruențe între spiritul și structura Legii Învățământului Preuniversitar, aflată în plină dezbatere. În articolul 3 al.1-2 se afirmă faptul că ”învățământul urmărește realizarea idealului educațional întemeiat pe valorile democrației, ale diversității culturale, pe aspirațiile individuale, sociale și contribuie la păstrarea identității naționale în contextul valorilor europene. Idealul educațional al școlii românești constă în dezvoltarea liberă și armonioasă a personalității individului în vederea integrării eficiente în societatea cunoașterii”. Analiza acestor aspirații ale proiectului noii Legi conduce la următoarea întrebare: ”Care este fundamentul pe care se urmează să se sprijine latura formativ-educativă a sistemului de învățământ pe care dorește să-l construiască pentru tânăra generație noul sistem legislativ?”

În mod evident, realizarea idealului educațional propus de actualul proiect de lege nu este posibilă fără o formare a personalității elevilor care să cunoască valorile învățurii creștine, cea care îl conduce pe om spre respectarea conștiinței, pe baza unei motivații interioare pozitive, a valorilor democrației, a diversității culturale sau religioase, de sprijinire a semenilor pentru atingerea aspirațiilor individuale și sociale. Legea își propune și să contribuie la păstrarea identității naționale în contextul valorilor europene. Este binecunoscut faptul că identitatea națională și valorile pe care le respectă și promovează în lume poporul nostru au izvoare creștine.

O educație religioasă la liceu nu este doar un demers religios, social și cultural, ci este și o cale pentru formarea unor reprezentări corecte și temeinice privind cultura națională și universală, stimularea dialogului intercultural din perspectiva libertății și egalității între semeni pe care le propune la modul cel mai înalt religia creștină, educarea în spiritul respectării drepturilor și libertăților fundamentale ale omului, al demnității și toleranței, pentru cultivarea sensibilității față de problematica umană, față de valorile moral civice, față de arte și a respectului față de natura și de mediul înconjurător, care de fapt sunt finalități ale legii.

Educația religioasă constituie un mijloc de promovare a drepturilor omului, în baza valorilor și atitudinilor pe care aceasta le propune. Educația religioasă reprezintă și un mijloc de cunoaștere a trecutului istoric și a valorilor culturale produse de creștinism vreme de două milenii. O înțelegere superioară a religiei, a capacității sale formative excepționale prin valorile culturale poate contribui în mod decisiv la atingerea finalităților pe care legea în discuție și le propune. Este de mirare deci că o lege care își propune în partea sa pedagogică un ideal și finalități în concordanța cu valorile religiei creștine, elimină disciplina religie la anii ”marilor întrebări ale vieții”, ai unei înțelegeri în esența acesteia, la vârsta la care se poate forma o spiritualitate superioară, autentică.

Articolul 6 al.1 al proiectului Legii la care facem referire, prevede în mod explicit faptul că frecventarea obligatorie la forma de zi a învățământului preuniversitar încetează la vârsta de 18 ani. De asemenea, articolul 133 al.1-2 se stabilește faptul că ”părintele sau tutorele legal instituit are dreptul de a alege forma de învățământ și felul educației copilului minor .Asupra dreptului copilului minor de a urma școala în limba română sau în limba unei minorități naționale, hotărăște părintele sau tutorele legal instituit.” Constantăm o incoerență

internă a proiectului de lege: pe de o parte hotărâște imposibilitatea unui elev de a-și alege singur forma de învățământ sau limba de studiu, decizii de altfel importante pentru viață, dar în același timp îi oferă acestuia întreaga responsabilitate în a-și alege religia sau confesiunea, fapt ce constituie o decizie cel puțin la fel de importantă și cu efecte majore pentru toată viața.

Școala trebuie să ofere elevilor posibilitatea de a alege în cunoștință de cauză valorile promovate de educația religioasă, în urma prezetării corespunzătoare a acestora în cadrul școlar. Pornind de la faptul că în perioada liceului elevii studiază la diferite discipline de învățământ din cadrul trunchiului comun teorii științifice și concepții privind originea și evoluția vieții și a omului, iar acest lucru este considerat firesc, chiar dacă unele dintre acestea sunt reformulate periodic în urma dezvoltării științei, prin eliminarea religiei în învățământul liceal se încalcă principiul nediscriminării, enunțat la articolul 8 al.1 litera f din proiectul legii, întrucât elevii sunt privați de o informare și o formare din perspective multiple (inclusiv din punct de vedere religios), pe baza eticii educaționale.

Părinții așteaptă din partea școlii o ofertă educațională care să includă educația religioasă ca factor de apropiere față de valori și tradiții religioase și culturale, de echilibru față de asaltul nonvalorilor morale din societatea noastră și față de promovarea tot mai agresivă a violenței și imoralității prin mass-media. Reprezintă deja o realitate pentru societate probleme precum recrudescența cazurilor de suicid la elevi, creșterea toxicomaniei și a infectării cu HIV/SIDA în rândul tinerilor, înmulțirea alarmantă a cazurilor de violență în care sunt implicați tineri, în școală și în afara acesteia, accelerarea maturizării tinerilor, în special ca urmare a vizionării de programe TV inadecvate vârstei acestora, fără o înțelegere adecvată a efectelor complexe ale sexualității asupra întregii personalități. În aceste condiții considerăm că o educație religioasă în mediul școlar poate să ofere tinerilor o înțelegere superioară a vieții și a valorilor acesteia, precum și un suport puternic pentru rezolvarea propriilor probleme.

Forma actuală a Legii Învățământului Preuniversitar identifică dezvoltările din domeniul științelor educației, adaptate la contexte variate de practică școlară, drept fundamente pentru realizarea finalităților școlii românești (articolul 4 al. 2). În acest sens, considerăm că interesul constant al ultimilor ani pentru domeniul educației religioase, atât în plan internațional, materializat prin derularea de proiecte europene de mare anvergură centrate pe studiul domeniului, precum și în plan național, este de natură să contribuie nu numai la fundamentarea educației religioase, ci la dezvoltarea sistemului educațional românesc în ansamblul său.

Educația creștină urmărește realizarea comuniunii omului cu Dumnezeu ceea ce presupune din partea omului o permanentă purificare de patimi și o creștere în virtute. Pentru aceasta un elev nu trebuie doar să cunoască și să înțeleagă, ci să simtă dragoste față de Dumnezeu și Biserică. Acest mod de abordare a religiei ca obiect nu trebuie să ducă la minimalizarea factorului informativ, dar reprezintă un argument împotriva exagerării erudiției teologice, când se acordă o mai mare importanță memorizării diferitelor date, citate, nume în detrimentul formării adevăratului sentiment duhovnicesc. Înclinarea spre informare în cadrul orei de religie face mai mult rău decât bine deoarece elevul, care este agasat de abundența informațională specifică altor obiecte își va pierde total interesul și ce este mai grav nu e faptul că un astfel de elev va începe să lipsească la orele de religie ci e lipsa de la rugăciunea comunitară săvârșită în biserică. Rolul educației morale este acela de a-l apropia pe elev de spațiul eclezial, dar un astfel de stil de predare nu va face decât să-l îndepărteze și mai mult.

Mântuirea sufletului tinerilor nu este apanajul educației religioase, profesorul de religie fiind aproape neputincios în fața neajunsurilor din mediul familial și social, dar trebuie să fim conștienți că, o dată absolvenți, elevii nu iau cu ei noțiuni, definiții și alte date teoretice ci impresii, convingeri, sentimente și aptitudini. Să încercăm să nu facem, prin pretențiile noastre exagerate, mai mult rău decât bine sufletului elevului.

BIBLIOGRAFIE:

1. Cucuș C., *Educația religioasă*, Ed. Polirom, Iași, 1999
2. Cucuș C., *Pedagogie*, Ed. Polirom, Iași, 1998
3. Oprescu N., *Pedagogie*, Ed. România de Mâine, București, 1996
4. Șebu S., *Metodica predării religiei*, Ed. Reîntregirea, Alba-Iulia, 2000 *Ghid de formare religioasă a copilului de vârstă preșcolară*, Institutul Ecumenic „Sf. Nicolae”, Iași, 1999
5. *Ghid de formare religioasă a copilului de vârstă preșcolară*, Institutul Ecumenic „Sf. Nicolae”, Iași, 1999
6. *Programa activităților instructiv-educative în grădinița de copii*, Ministerul Educației Naționale, București, 2000
7. *Psihopedagogie pentru examenele de definitivare și cadre didactice*, Ed. Polirom, Iași, 1998*

* Profesor de religie Madalin Cotes , Scoala de Arte si Meserii Silistea Constanta

ROLUL CONTEXTELOR ȘI TEXTELOR ÎN IDENTIFICAREA SENSULUI SPECIALIZAT DIN POLEMLOGIE

Luminița CRĂCIUN*

Terminologia, în sens general, reprezintă vocabularul specific unei anumite discipline, cu care se realizează o comunicare specializată, precisă, fără echivoc. Pentru realizarea comunicării specializate termenii, ca unități lingvistice, sunt integrați în structuri complexe care îndeplinesc condițiile de construcție gramaticală, de sintaxă și de topică specifice unei anumite limbi. Analiza contextului lingvistic poate conduce la identificarea combinărilor / vecinătăților posibile care contribuie la specializarea termenilor sau a sintagmelor terminologice. Pot fi găsite libertăți sau restricții contextuale care să demonstreze dacă există o medie semantică valabilă pentru toate contextele. Polemologia, ca subdomeniu al științei militare, prezintă interes datorită noilor abordări privind conceptele limită PACE și RĂZBOI, abordări care interesează întreaga viață socială și politică internațională (contextul extralingvistic).

1. Precizări preliminare

În ultimele decenii numeroase lucrări pun în evidență importanța studierii, din perspectivă lingvistică, a terminologiilor științifice. Ca perspectivă generală se urmărește interesul social al termenilor și, implicit, se acordă importanță decodării riguroase a sensului specializat. Fiecare termen studiat răspunde, mai mult sau mai puțin, diferențiat, unor cerințe generale ale acestei perspective. Importante sunt rezultatele concrete obținute în fiecare dintre aceste studii.

În relație cu terminologia militară, *polemologia*ⁱ este o știință nouă, care se ocupă de cercetarea sistematică a *războaielor* și *conflictelor*. Scopul cercetărilor nu este numai monitorizarea, delimitarea și restrângerea fenomenului *războiului*, ci mai ales eliminarea acestuia ca tip de relație socială și interstatală.ⁱⁱ

Se poate considera că identificarea termenilor specializați din polemologie prezintă interes (atât pentru specialiștii acestui domeniu, cât și pentru lingviști) datorită faptului că, în relația cu terminologia militară, dar și cu alte științe (ex. politica, dreptul, relațiile internaționale) pe de o parte, și, pe de altă parte cu limba comună impune sensuri noi pentru o serie de termeni deja existenți. De asemenea, prezintă importanță presiunea factorilor extralingvistici asupra *polemologiei* și a științelor militare, în general, pentru deschiderea codului științific, care poate favoriza înțelegerea deciziilor politice și militare de către nespecialiști, decizii luate în scopul rezolvării unor situații-limită la nivel internațional.

Această prezentare se concentrează asupra evidențierii rolului contextelor și textelor în identificarea sensului specializat din polemologie. Identificarea termenilor polemologici prezintă interes din perspectiva delimitării unui domeniu sau subdomeniu independent, propriu, față de o terminologie recunoscută (terminologia militară). În afară de acesta, putem vorbi de un „circuit deschis” al lexicului polemologic datorat, mai ales, mass-mediei atunci când relatează despre diferite tipuri de conflict, precum Războiul din Golf, atentatele teroriste din Statele Unite, din Spania sau din Marea Britanie, conflictele regionale (Kosovo, Afganistan sau Irak) etc.

Dificultățile identificării termenilor polemologici sunt determinate de:

- relativ noua constituire a domeniului sau subdomeniului militar; chiar dacă preocupările legate de o analiză a fenomenului război se remarcă încă din ... (chinezul...), polemologia ca știință s-a constituit abia după cel de-Al Doilea Război Mondial în Franța unde s-a întemeiat și Institutul Francez de Polemologie. În prezent există specializări în acest domeniu, se fac studii și cercetări la universități și institute de prestigiu din Paris, Bruxelles, Montreal, Heidelberg.
- lipsa mărcilor diastratice specifice (sub)domeniului polemologic din dicționarele de uz general; recenta constituire a domeniului și lipsa lucrărilor românești de referință au făcut ca acest domeniu să fie puțin cunoscut în țara noastră până acum.
- lipsa dicționarelor polemologice românești;
- interdisciplinaritatea acestei științe cu alte domenii (sociologia, politica, economia, psihologia, dreptul internațional); chiar dacă există interdependențe categorice cu alte discipline, polemologia este un domeniu independent care adună din alte domenii numai acele informații referitoare la obiectul său de studiu: RĂZBOIUL. Această independență a domeniului poate fi dovedită prin definiri terminologice regăsite în textele polemologice românești și străine.

Termenii de bază din polemologie aleși pentru analiză sunt PACE/RĂZBOI, dar și CONFLICT, CRIZĂ, VIOLENȚĂ. Vom urmări specializarea sensurilor din polemologie în texte care aparțin discursului polemologic.

2. Rolul contextelor și al textelor pentru precizarea sensului specializat din polemologie

Polisemia cuvântului RĂZBOI este rezolvată în polemologie prin dezambiguizare contextuală, prin apelarea la definiții conceptuale cronologice, oferite de cercetări ale domeniului realizate de-a lungul timpului.

În definițiile pentru termenii PACE, RĂZBOI, VIOLENȚĂ, CRIZĂ vecinătatea imediată este cea a grupului verbal: *Pacea domnește atunci când...* (PCMC, p.18) sau *Conflictul constă într-o opoziție deschisă...* (PCMC, p.38). Aceasta se datorează necesității actualizării unor definiții care, în timp, au suferit unele modificări sau, în alte cazuri, au fost ignorate datorită unei percepții diferite privind anumite concepte datorate unor factori extralingvistici (ex. sistemul politic aflat la conducerea statelor). Prezența imediată a grupului verbal imprimă o dinamică specifică textelor și contextelor polemologice, caracteristică a domeniului militar.

Contextele imediate pot fi reprezentate prin: frazeologie, colocații, coocurențe și sunt o modalitate suplimentară de a exprima sensul specializat, atât prin unități simple, cât și complexe. Operația diferențierii semantice prin context este diferită în funcție de partea de vorbire căreia îi aparține cuvântul analizat. Termenii aparțin clasei semantice a substantivului.

În polemologie, la fel ca în tot domeniul militar, conceptele pot fi reprezentate de *sintagme simple* sau de *structuri complexe*. Vecinătatea imediată a determinantului lângă substantiv determină realizarea unor sintagme care au corespondentul un concept nou.

Astfel: **Pacea negativă** este definită ca absența războiului sau a violenței fizice directe... (PCMC, p.18) sau **Managementul crizelor** reprezintă un set de măsuri și acțiuni destinate a stopa în ultimul moment evoluția conflictului către un curs violent sau a stopa extinderea violențelor către război. (RVVR, p.334)

Sintagmele simple sunt formate pe baza grupului nominal, după modelele:

Subst. + subst.G: *managementul CRIZELOR; prevenirea CONFLICTELOR, consolidarea PĂCII, restabilirea PĂCII;*

Subst.+ prep.+subst: *teatrul de operații; stare de RĂZBOI, pierderi de RĂZBOI, potențial de RĂZBOI*

Subst.+adj.: *RĂZBOI rece, RĂZBOI general, PACE negativă.*

Sintagmele complexe sunt formate tot pe baza grupului nominal, având ca nucleu substantivul supus analizei:

Subst.+prep.+subst.+subst.G: *procesul de instaurare a păcii sau ciclul de viață al unei crize, grup de susținere a păcii sau operațiuni de susținere a păcii; (Man. NATO, p. 109);*

Subst. + subst.G + prep. + subst: *planul posibilităților de foc= un plan, în general sub forma unei scheme pe material transparent, prezentând zonele care pot fi atinse de tirul majorității armelor unei unități. (ASN, p.187)*

Subst.+adj.+prep.+adj.+subst. *explozie nucleară la joasă altitudine = înălțimea de siguranță a exploziei unei arme nucleare care maximizează pagubele /avariile sau pierderile în morți și răniți asupra unei ținte. (ASN, p.468)*

Se poate observa că termenii PACE, RĂZBOI, CONFLICT, CRIZĂ, VIOLENȚĂ au o relativă libertate de combinare putând intra în structuri sintagmatice ca regent, dar și ca determinant.

Utilizarea unui termen în mai multe domenii contribuie la ambiguitatea semantică a acestuia și la nerespectarea principiului univocității de sens al comunicării științifice. Rezolvarea acestei probleme o constituie specializarea structurilor sintagmatice. În *polemologie* lexicul științific interdisciplinar este condiționat contextual, termenii respectivi realizând sensul specializat numai în sintagme fixe: MANAGEMENTUL/GESTIONAREA CRIZELOR, RĂZBOI INFORMATIC, CONFLICT INTERETNIC, CRIZĂ MILITARĂ, CONFLICT ASIMETRIC, COMANDAMENT ÎNTRUNIT, COMANDAMENT MULTINAȚIONAL, CONDUCERE OPERAȚIONALĂ, CONDUCERE STRATEGICĂ ETC.). Specializarea termenilor *polemologici* constă și în folosirea structurilor sintagmatice care sugerează (prin denumire) interdisciplinaritatea cu alte domenii. Astfel, a fost realizată o clasificare a tipurilor de CRIZĂ în funcție de factorii care o determină: CRIZĂ POLITICĂ, ~ ECONOMICĂ, ~ SOCIALĂ, ~ MILITARĂ, ~ DIPLOMATICĂ, ~ PSIHOLOGICĂ.

3. Rolul surselor externe în impunerea unor sensuri specializate în polemologie

Deși domeniul *polemologic* s-a impus prin contribuția francezului Gaston Bouthoul, documentele NATO sau lucrările care abordează tematica RĂZBOIULUI (și care contribuie astfel la delimitarea domeniului polemologic) au determinat introducerea unor termeni prin calchiere sau prin traducere. Influența limbii engleze se concretizează prin așa numitele „anglicisme”, cuvinte sau unități frazeologice provenite din engleza americană sau din cea britanică. Traducătorii sunt, în general, primii puși în situația de a echivala noi noțiuni în limba maternă, iar înlocuirea termenului cu o perifrază nu este întotdeauna posibilă. Traducerea este și un loc privilegiat de difuzare a neologismelor, care, astfel, apar imediat într-un context real de comunicare, favorizând propagarea naturală a termenilor la diverse nivele de comunicare.

Folosirea anglicismelor în terminologia *polemologică* este rezultat al utilizării lor în vorbirea orală și e motivată de economia de limbaj, unii termeni necesitând traducerea prin două sau mai multe cuvinte (ex. *joint = intercategoria de forțe* în **Man. NATO, p. 87**). Putem vorbi de un **împrumutul direct** atunci când termenul este preluat ca atare din limba de

proveniență și, eventual, adaptat (integrat fonetic, grafic, chiar gramatical) sistemului limbii de adopție:

Ex. „Intervenția pe scară largă pentru *managementul* eficient al *crizelor* necesită acțiuni de tipul *peacekeeping*, *peacemaking*, *peace enforcement* sau *peacebuilding*.”-(PCMC, p. 105)

Alte anglicisme sunt reprezentate de **calcuri frazeologice** – *agenda pentru pace* (din engl. **agenda for peace**); *apărare aeriană* (din engl. **air defance**); *zonă de responsabilitate* (din engl. **area of responsibility**); *gestionarea crizelor* (din engl. **crises management**); *forțe de reacție* (din engl. **reaction forces**), *teatru de operații* (din engl. **theater of operation**); *unitate militară* (din engl. **military unit**), *strategie operațională* (din engl. **operational strategy**), *sprijinul păcii* (din engl. **peace support**), *bază înaintată* (din engl. **advanced base**) care constituie punctul de plecare pentru dezvoltarea teoriilor și strategiilor militare.

Textele traduse impun structuri sintagmatice cu consecințe paradigmatiche importante pentru termenii de bază din polemologie.

Datorită migrării dinspre *lexicul comun* spre cel *specializat*, lexemele amintite pot fi regăsite în sintagme relativ libere, în combinații cu adjective sau substantive, având valoare metaforică, expresivă evidentă, în grade diferite. Cercetări recente au relevat faptul că metafora poate fi utilizată în discursul științific, ea având funcție metalingvistică explicativă. „Metafora în știință este o metaforă *magistrală*, menită să informeze, să explice, să convingă...” (Roventă-Frumușani, D. 1996 : 66).

În discursul *polemologic* metafora științifică se realizează la nivelul enunțării, nu al termenului-concept, fiind:

- **o analogie substanțială** de tipul:

„Războiul este o *activitate de lux*”ⁱⁱⁱ

„Războiul *se manifestă sub masca poftelor* sau a justificărilor”^{iv}

sau

- **o analogie relațională**^v:

„Războiul este un fenomen patologic, *asemănător cu o epidemie*

4. Relația texte specializate – presă, ca imagine a dinamicii sensurilor termenilor analizați din polemologie

Funcția estetică a valorii stilistice pentru termenii *polemologici* poate fi identificată în textele de presă. Conotațiile multiple îmbogățesc valoarea semantică a lexemelor ce corespund conceptelor subdomeniului militar. Datorită migrării dinspre *lexicul comun* spre cel *specializat*, lexemele amintite pot fi regăsite în sintagme relativ libere, în combinații cu adjective sau substantive,

Ex. 1. *Război turistic româno-bulgar* (Cotidianul, 11.04.2007) aici **război turistic = concurență**; 2. „Un nou episod juridic s-a consumat recent în *războiul pădurilor*” (www.romanalibera.ro/a109259/razboi_pentru_muntele_penteleu.html) aici **războiul pădurilor = disputa pentru păduri**; 3. *Război psihologic între Chelsea și Manchester* (ProSport, 8.04.2007) aici **război psihologic = întrecere, competiție**; 4. *Război generalizat pe frontul mărcilor* (Cotidianul, 2.03.2005) aici **război generalizat = dispută**, 5. *Dacia-război total contra pieselor de schimb* (Adevărul, 14.06.2002) aici **război total = împotrivire**

Sensurile denotative ale sintagmelor subliniate relevă bogăția semantică a structurilor integrate în contexte diverse, iar altele, valoarea expresivă este dată de relevanța definițiilor din dicționarele de uz general a cuvintelor RĂZBOI și PACE:

5. CONCLUZII

Dinamica termenilor de bază din polemologie este complexă. Indică relația circulară între *lexicul comun* și cel *specializat*, o îmbinare strictă a factorilor paradigmatici cu cei

sintagmatici de diferite tipuri. Este remarcabilă combinarea resurselor interne cu cele externe pentru realizarea acestei dinamici a sensurilor specializate.

BIBLIOGRAFIE

1. Bidu-Vrănceanu, Angela –coord. (2000)- *Lexic comun, lexic specializat*, București, Editura Universității
2. Bidu-Vrănceanu, Angela, coord. (2001)- *Lexic științific interdisciplinar*, București, Editura Universității
3. Bidu-Vrănceanu, Angela(2007) – *Lexicul specializat în mișcare de la dicționare la texte*, Editura Universității București
4. Olteanu, Luiza-Maria (2007) – *Terminologia NATO în limbile rusă, engleză și română*, București, Editura Universității Naționale de Apărare „Carol I”
5. Rovența –Frumușani, Daniela (1995) – *Semiotica discursului științific*, București, Editura Științifică
6. Stoichițoiu-Ichim, Adriana (2006) – *Semiotica discursului juridic*, București, Editura Universității
7. Toma, Alice (2006) – *Lingvistică și matematică – de la terminologia lexicală la terminologia discursivă*, București, Editura Universității;

* Lect.univ.drd. Luminița CRĂCIUN, Universitatea Națională de Apărare „Carol I”, București, Sos. Panduri nr. 68-72, sect. 5 (e-mail: craciunlum@yahoo.com)

ⁱ Polemologia apărut în 1945 ca rezultat al eșecului politicii de pace. Constatând că repetatele condamnări ale războiului nu au avut niciodată succes în prevenirea războiului, Gaston Bouthoul, autor al lucrării *Les Guerres, Éléments de Polémologie* publicată în anul 1951, apoi alți cercetători care au lucrat cu el au vrut să găsească noi modalități de soluționare a problemei adoptând principiul: „Dacă vrei pacea, trebuie să cunoști războiul”.

ⁱⁱ La sfârșitul celui de-al doilea Război Mondial, sociologul Gaston Bouthoul a înființat, împreună cu Louise Weiss, Institutul Francez de Polemologie care, prin studiile și proiectele sale avea drept scop studierea războaielor și prevenirea acestora prin cunoașterea cauzelor sale. Activitatea institutului precum și articolele publicate în revistele *Guerres et paix* (1966-1970), *Études polémologiques* (1978-1986), *Cultures et conflits* au contribuit la construirea unei sociologii a războiului, studierea factorilor declanșatori ai conflictelor, înțelegerea fenomenului războiului, a funcțiilor și substitutelor sale, a repetării periodice, ceea ce înseamnă explicarea războiului ca o constantă a istoriei omenirii.

ⁱⁱⁱ <http://www.huyghe.fr>, p. 3

^{iv} Bouthoul, G. 1968 : 27

^v Clasificare realizată de Rovența-Frumușani, D. 1996 : 67

AMENDA PENALĂ. CAUZE SPECIALE DE MODIFICARE A PEDEPSEI

Crișan Constantin Mircea*

Amenda ca și sancțiune penală, este ultima și cea mai ușoară pedeapsă principală, prevăzută în Codul penal român. Această pedeapsă se aplică de regulă, în cazul infracțiunilor, al căror pericol social nu este ridicat.

Cauzele speciale de modificare a pedepsei conform Codului penal român, partea generală, aplicabilă și în cazul condamnării unei personae cu amendă penală, sunt: concursul de infracțiuni, contopirile de pedepse, pedeapsa în cazul infracțiunii continuate și recidiva.

Cauzele speciale de modificare a pedepsei conform Codului penal român, partea generală, aplicabilă și în cazul condamnării unei personae cu amendă penală, sunt: concursul de infracțiuni, contopirile de pedepse, pedeapsa în cazul infracțiunii continuate și recidiva.

În caz de concurs de infracțiuni, dacă s-a stabilit o amendă, pentru fiecare infracțiune în parte, se aplică amenda cea mai mare, amendă, care poate fi sporită, până la maximul ei special, iar în cazul în care acest maxim este neîndestulător se poate adăuga un spor de până la jumătate din acel maxim.

Când s-a stabilit o pedeapsă cu închisoare și o pedeapsă cu amendă, se aplică pedeapsa închisorii, la care se poate adăuga amenda în totul sau în parte

Când s-au stabilit mai multe pedepse cu închisoare și mai multe pedepse cu amendă, situație reglementată prin dispozițiile art. 34 alin.(1), lit.e C.penal, se aplică pedeapsa închisorii potrivit regimului concursului de infracțiuni, sancționate cu pedeapsa închisorii, la care se adaugă amenda potrivit regimului concursului de infracțiuni sancționate cu amenda.

În cazul în care s-a stabilit o pedeapsă cu detențiunea pe viață și una sau mai multe pedepse cu închisoarea ori cu amendă, se aplică pedeapsa detențiunii pe viață (art. 34, alin. 1, lit.a, .Penal).

Trebuie de asemenea reținut, că potrivit art. 34 alin. 2, nu se poate niciodată depăși totalul amenzilor stabilite de instanță pentru infracțiunile concurente.

Prin Decizia nr. X/2005 (Monitorul Oficial, nr. 123 din 09.02.2006), Înalta Curte de Casație și Justiție a admis recursul în interesul legii și în aplicarea dispozițiilor art. 34 din Codul penal, cu referire la art. 120 (efectele grațierii) din Codul penal a stabilit:

“ În caz de concurs de infracțiuni, dintre care pentru unele s-au stabilit pedepse ce intră sub incidența grațierii, dispozițiile referitoare la contopire se aplica numai cu privire la pedepsele executabile ce nu au făcut obiectul grațierii, sau care au fost grațiate parțial.

Grațierea individuală în cazul concursului de infracțiuni, vizează numai pedeapsa rezultată”.

În cazul contopirii de pedepse, se aplică regimul precizat mai sus pentru concursul de infracțiuni, iar în cazul infracțiunii continuate, se poate adăuga la maximumul special al amenzii un spor de până la o pătrime din acel maxim(art. 42 C.penal).

Astfel dacă infractorul condamnat definitiv este judecat ulterior pentru o infracțiune concurentă, se aplică dispozițiile art. 34 și 35 Cod penal privind ‘ pedeapsa principală în caz de concurs de infracțiuni,săvârșite de o persoană fizică”, respectiv “ pedeapsa complementară și măsurile de siguranță în caz de concurs de infracțiuni” (art. 36 alin.1 Cod penal).

Dispozițiile art. 34 și 35 Cod penal se aplică și în cazul în care, după ce o hotărâre de condamnare a rămas definitivă, se constată că cel condamnat suferise și o altă condamnare definitivă pentru o infracțiune concurentă.

Când după condamnarea definitivă a unei persoane, aceasta săvârșește o altă infracțiune, înainte de a începe executarea pedepsei, în timpul executării acesteia, sau în stare de evadare și se constată că nu sunt întrunite condițiile prevazute de lege pentru starea de recidivă, pedeapsa se va aplica potrivit regulilor pentru concursul de infracțiuni.

O altă cauza specială de modificare a pedepsei o constituie recidiva.

În cazul recidivei, dacă după rămânerea definitivă a unei hotărâri de condamnare la pedeapsa închisorii mai mare de 6 luni, cel condamnat, înainte de a fi executat pedeapsa anterioară săvârșește din nou o infracțiune , pentru care instanța a aplicat o pedeapsă cu amendă, la pedeapsa închisorii aplicată pentru infracțiunea savârșită anterior, se poate adăuga în totul sau în parte amendă, stabilită printru infracțiunea săvârșită ulterior.

Când după executarea unei pedepse cu închisoare mai mare de 6 luni, după grațierea totală sau a restului de pedeapsă, ori după împlinirea termenului de prescripție a executării unei asemenea pedepse, persoana condamnată, săvârșește o nouă infracțiune pentru care urmează a se aplica o pedeapsă cu amendă, pentru această nouă infracțiune se poate aplica o amendă până la maximumul ei special, iar dacă se considera că acesta este neândestulător, se poate aplica o pedeapsă cu amendă până la maximumul general sau chiar închisoarea de la 15 zile la 3 luni.

În cazul în care o persoană a fost condamnată la cel puțin 3 pedepse cu închisoarea până la 6 luni, ori după executarea, grațierea totală sau a restului de pedeapsă, sau prescrierea executării a cel puțin trei asemenea pedepse, cel condamnat săvârșește din nou o infracțiune, pentru care urmează a se aplica o amendă, pedeapsa cu amendă se poate aplica până la maximumul special, iar dacă acesta este neândestulător se poate aplica o amendă, până la maximumul general.

BIBLIOGRAFIE

- [1] Codul penal român, cu modificările aduse prin legea nr. 278/2006, Editura “ Hamangiu”, București 2006;
- [2] Vintila Dongoroz, Iosif Fodor, Constantin Bulai, Victor Rosca, Siegfried Kahane, Ion Oancea, Rodica Stanoiu, Academia Română. Institutul de Cercetări Juridice. Explicații teoretice ale Codului Penal Român, Volumul II, Ediția a II a, editura “All Beck”, Bucuresti 2003;
- [3] George Antoniu, Marin Popa, Ștefan Daneș, Codul penal pe înțelesul tuturor, Ediția a II a, revăzută, Editura politică, București 1972

* Crișan Constantin Mircea, comisar șef, Inspectoratul de Poliție al Județului Alba, Alba Iulia, Livezii, nr. 43, bl. 6, sc. A, etj. III, apt. 14, tel.0743/056650, e-mail: crisan_constantin@yahoo.com

NEW APPROACHES TO TEACHING PRESENTATIONS

Irina DAVID*

Abstract: One of the main skills that non-English speaking students are encouraged to develop during seminars of English is the ability to plan and deliver presentations in this language. Based on the largely unfounded assumption that tertiary students must have already acquired the main concepts needed to produce logically-structured discourse, university teachers of English often focus exclusively on language issues. This paper will suggest new approaches to teaching presentations, based on persuading the students that they need to focus not only on language concepts, but also on elements related to the development of their critical thinking skills when delivering presentations.

1. Introduction

Most university teachers of English consider their main task is to help students prepare for performing well in their future professional career. Therefore, during the seminars the focus is on practical activities and on the development of skills rather than on the prescriptive teaching of grammar rules or vocabulary units. Although skills in all four areas of proficiency – reading, writing, listening and speaking – are considered to be important, many times the focus seems to be on developing oral productive skills. Although at this stage teachers are theoretically supposed to refine aspects related to vocabulary and linguistic devices, directing their efforts toward the development of fluency and accuracy in English presentations, they cannot ignore the fact that these aspects themselves are not sufficient and should be accompanied by the students' ability to critically assess and structure pieces of information.

A thorough analysis of presentations belonging to first year students in finance made it clear that the university teachers of business English cannot automatically expect their students to deliver successful presentations just by helping them become familiar with or reinforce their knowledge of lexical devices and economic terms. Beside aspects concerning fluency and accuracy in the English language, special attention should also be paid to elements of logical structure of the discourse and inferential relationships between the ideas expressed and the main topic of the presentation, as well as between the ideas themselves. A mere linguistic approach is not sufficient, as most students at this stage do not possess the necessary skills that would allow them to understand the importance of grasping the real meaning of the topic they choose to focus on and to consider the logical relations among the ideas they perceive as relevant for that specific topic. By encouraging students to develop this activity, teachers would help them improve not only the structure of their presentations, but also the quality of the way in which they deliver their speeches. Once they start doing more

than collecting data, and once they understand the importance of personal interpretation in order to establish relationships among ideas, students will become more aware of the relevance of the topic in discussion, which will help them internalize it and not just memorize a list of aspects related to it.

In this paper, a list of suggestions will be provided, with a view to helping students become aware of some of the main critical thinking concepts, as well as understand what they could change about their work and try to use the newly acquired skills to improve their performance. References will also be made to several drawbacks that would make it difficult for the teacher to apply some of the suggested teaching methods.

2. Integrating Critical Thinking in the Teaching of Presentations

The first step in encouraging students to make full use of their critical thinking skills could be to help them become familiar with the concept. Although they have already heard of the term, as they have seen that it is a requirement in many job advertisements, especially posted by multinational companies, most students seem to find it difficult to define what critical thinking means. When prompted to discuss this issue in groups and supply an explanation, they had trouble in fulfilling the task, and their answers proved their opinion on the term is not unitary or cohesive at the level of the group. In most cases, the explanations were vague or only covered a specific aspect. For example, many respondents defined critical thinking as the ability to find immediate solutions and to keep your calm in situations of unpredictable crisis at work, ignoring the fact that they also need to apply this ability in order to make normal daily decisions, not only professionally, but also in their personal life. Another common perception of the term is the one according to which critical thinking only focuses on analysing negative aspects and weaknesses, being represented by a severe, exigent view on things, whose purpose is to identify mistakes. References were also made to making and accepting critical comments and being ready to bear the consequences in case someone is proven to be wrong. This is obviously a one-sided and negative perception of the concept, which could lead to a reluctant attitude from students in using the skill, and especially in allowing their own work to be reviewed by colleagues or other people from this perspective. The perception seems to be a wide-spread one, as experts such as Fisher [2001] and Lau [2003] make reference to its dangers in their papers on critical thinking. Other explanations defined critical thinking as the ability to freely express your opinions on various topics, or focused on the self-evaluation aspect of the term. There were also various definitions whose authors obviously had a deeper understanding, as they mentioned the ability to make a thorough analysis, trying to go beyond appearances, as well as to make the connection between causes and effects in order to be able to interpret, comment on and evaluate results, ideas or opinions. There were also several instances when the students mentioned that critical thinking is related to the objective, independent self-evaluation or evaluation of all the aspects involved in an issue in order to be able to adopt a logical approach, to synthesize ideas and make the best decision. Starting from the various explanations given by students, the teacher could encourage them to discuss, compare their views and reach a common definition of the term, which should include the aspects that most of the participants in the discussion agree on. Once this is done, students could be provided with explanations of the term taken from the literature in the field and compare their definition with expert opinions, in order to establish if there are new elements that students would like to add to their own agreed definition. By applying such an approach, the teacher would encourage students not only to consider the semantic ramifications of the term but also, to use their critical thinking skills. This would be helpful in evaluating the strength of those elements included in their explanations as compared to aspects mentioned by other groups, as well as in reaching an agreement

regarding which elements should be left out or incorporated in the new, more complex definition. At the same time, once students are actively involved in providing a meaning to the term ‘critical thinking’, they become more aware of the deeper meaning of the concept, which thus ceases to be a merely abstract expression.

Once students understand the general concept of critical thinking, the second step would be to make sure they know what skills they are supposed to use in order to perform an independent and objective analysis. This should not be a difficult task, as a clear perception of the concept is usually related to an understanding of the strategies attached to it. As mentioned in the previous paragraph, some of the skills, such as analysis, evaluation or interpretation, were included in some of the explanations of the concept of critical thinking. What the teacher has to do at this stage is to encourage students to make reference to whatever other skills they might think of, and then, if necessary, ask them to compare their list with a set of skills mentioned by professional authors. In order for the students to get a better understanding of the issue in discussion, the teachers could provide examples of extensive lists, such as the one provided by Cottrell [2005, p. 2], who considers that maybe the most relevant critical thinking skills are the following: *“identifying other people’s positions, arguments and conclusions; evaluating the evidence for alternative points of view; weighing up opposing arguments and evidence fairly; being able to read between the lines, seeing behind surfaces, and identifying false or unfair assumptions; recognising techniques used to make certain positions more appealing than others, such as false logic and persuasive devices; reflecting on issues in a structured way, bringing logic and insight to bear; drawing conclusions about whether arguments are valid and justifiable, based on good evidence and sensible assumptions; presenting a point of view in a structured, clear, well-reasoned way that convinces others”*. If the teacher considers there is not enough time for students to discuss such a complex list, the discussion could focus only on the ‘*core critical thinking skills*’ suggested by Facione [2007, p. 5], who makes reference to interpretation, analysis, evaluation, inference, explanation and self-regulation as the basic skills required for being a good critical thinker.

After all the concepts become clear in the students’ mind, it is time for them to prove they can actually put their critical thinking skills in practice. At this stage, it would be useful for students to be helped to understand what an argument map is, as well as why it is relevant for enabling them to perform a thorough interpretation of a discourse or issue that requires resolution. First of all, they should become aware of the logical structure any argument should have. They should also understand that it is not enough to support the main claim, and that statements supporting or objecting to a claim also have to be based on sound reasoning. In order to achieve this, the teacher could involve the participants in a game: he or she could write a statement on the board and ask the students to give a reason for or against that statement. The reason or the objection given next should be related to the previous statement, not to the initial sentence. The students have to keep bringing reasons or objections to the previous statements until the teacher decides they understood the purpose of the activity.

Once students prove they are able to build a multi-layered argumentation, the next step is to make them act as critical observers, as they listen to several presentations and discuss the ideas included, and their relevance to the main topic and to each other. During the next listening of the same discourse the students could be asked to draw the argument map which would show exactly how the elements of the presentation are related to each other, then discuss whether or not the argumentation was built on sound reasoning and strong inferential relations. This is usually a difficult task, as teachers often use professionally designed texts, where expert speakers present issues according to a well-organised pattern, and this leaves little or no space for mistakes at any level. Such examples would be both demoralizing and ineffective, as students would probably see little pleasure or practical value in analysing

almost perfect examples, in which they are not able to identify weak links. Another disadvantage of such materials is represented by the fact that their focus is usually limited to specific parts of the presentation, as their main purpose is to familiarise listeners with various strategies of starting or ending a presentation, or with using signalling devices to connect various parts of the discourse or to point out a shift to a new idea. A solution to this would be to use realistic materials, such as recordings of presentations delivered by students from other groups. In such a case, the listeners would have to deal with a task they could very well be asked to perform in real life. There may be pronunciation issues or the way ideas are connected could not always be clearly signalled by linguistic devices, which means that the listeners sometimes have to establish the causal relations by themselves, according to the ideas expressed in the presentation, especially if they want to draw the map of that argument. Last but not least, listening to presentations delivered by their peers would offer students the opportunity to identify weak connections or fallacies in argumentation. As the students become more confident, the exercise could be taken one step further. Thus, students could be organised in groups and asked to prepare a presentation. After they have the opportunity to discuss, share ideas and structure them, each group should appoint a spokesperson to deliver the presentation in front of all students in the classroom. While they listen to their colleagues' presentations, students should try to draw the argument map. After the presentation is over, free discussions would be organised about the logical structure and the strength of the inferential connections. The students in the audience would express their opinions and make comments, and if there are any disagreements related to the validity of a specific aspect, the speakers and their teams would of course have the possibility to defend their position. If it is organised well and all students are involved, such an activity could be extremely useful, both for the members of the audience (who have the opportunity not only to analyse their colleagues' speech, but also to give feedback) and for the speakers, who can later on improve their performance as a result of some of the comments expressed by their peers.

In order to ensure the success of the exercise and to make sure that no important aspects are overlooked, the teacher could suggest to students that they could record their presentations, so that they could replay them later on for a more thorough analysis, especially if during the discussion there were disagreements related to a specific part. Apart from serving as an instrument for providing a deeper insight into the logical relations established among the elements of the discourse, the recorded text can also be useful in terms of making the speakers aware of aspects such as pronunciation, tonality or level of confidence as expressed by their voice. They could also note whether the use of linguistic devices meant to signal causal relations was in line with the logical structure of the speech. In this way it becomes easier for the speakers to avoid those instances when they introduce in the text expressions such as "because" or "thus", but without really referring to reasons or consequences.

It is essential for the teacher to remember that if he or she wishes the students to become familiar with the concepts of critical thinking and critical thinking skills, as well as comfortable with applying the skills when preparing and delivering projects, he or she should resist the temptation to adopt a prescriptive approach, and focus instead on trying to create a relaxed and non-threatening atmosphere for the students. This would allow them to freely express their ideas and would ensure that the students validate or modify their opinions willingly, as a result of class discussions and by selecting relevant information from the materials supplied by the teacher.

3. Drawbacks

Due to their novelty and to the fact that they require a more complex structure of the seminars dedicated to discussing presentations, the strategies mentioned in the previous section would require changes and adjustments both in material and in human terms. Thus, they would require some special logistics, as well as new study materials, new activities to be designed, and a new attitude both from the teacher and the students. Although the human factor of these changes is probably the most essential, we will start by discussing the material aspects, focusing on the possible lack of available equipment and on issues related to time management.

The first objection that would come to most teachers' minds when asked whether they would be able to use the suggested new approaches in the classroom would be about the insufficient, inappropriate or inexistent equipment. Unfortunately, it is true that some of them could face difficulties in being provided with a voice recorder and in being able to play the recorded text on a device that would allow all the students in the class to clearly hear what is being said. Although the first aspect could be easily solved by acquiring a voice recorder, the second problem would require much more effort to solve, especially when business English seminars are organised not only in the equipped language laboratories, but also in normal classrooms, which do not always offer proper conditions.

Another important obstacle against performing the mentioned changes is represented by the lack of available time. There is a limited number of seminars, during which the teacher has to evaluate students and cover the entire curriculum, that is most often extremely complex, especially in the case of faculties whose students only study English for one or two years. In these conditions, the teachers' task is to help students develop as many language skills as possible in a short period of time, which sometimes prevents them from being able to dedicate more time to a specific aspect. Discussing the structure of presentations is usually done in one or (maximum) two seminars, and this time is probably not enough for the strategies mentioned in the previous section to be applied successfully and for critical thinking concepts to be understood and put into practice. At the same time, the English language teacher is also expected to encourage the students to become aware of the linguistic devices that should be used in their presentations. Due to the insufficient time available, it is also difficult to allow the students to discuss their colleagues' presentations, as well as to receive feedback: since students are evaluated on their own presentations, the main purpose is to have everyone deliver their speech in the allocated time. Most often, after all presentations are delivered there is little or no time for free discussions, and at that point the students themselves seem to have lost their interest in the topic. A potential solution to this problem would be to design a one-semester course based solely on oral communication. Such courses do take place, but those who benefit from them are students who have already graduated and participate in Master programmes. Although the utility of these courses at a more advanced stage of professional development and maturity in thinking cannot be denied, teachers should bear in mind that students will be required to deliver presentations throughout their entire academic life. Hence, they need some guidance from the beginning, otherwise they will just keep repeating the same mistakes, without even being aware of it, due both to their insufficient training and to the lack of feedback coming from their colleagues or from the teachers.

Once the first two obstacles mentioned above are overcome, serious consideration should be given to the reaction of the people involved: using an integrated approach and trying to establish a correlation between critical thinking skills and presentation skills could become a major challenge for all participants in the process, both students and teachers.

Many university teachers could simply refuse to undertake this difficult task because they think that if the students were not able to become familiar with discourse structuring techniques during their previous years of study, then it is not worth the effort to try helping them do it now, and they choose to focus solely on presenting information about linguistic devices and presentation-related vocabulary items, expecting the students to struggle by themselves in order to improve any aspects they are not comfortable with. However, this attitude cannot be logically supported, as the same argumentation can be applied in the case of the language items. Most students have probably spent much more years studying English than logic. Thus, they should be more familiar with linguistic devices than with critical thinking skills needed for delivering good presentations. Teachers would therefore have more reasons to teach critical thinking than to teach presentation-related vocabulary. Even in those cases when teachers are willing to provide assistance beyond their main area of activity, there are problems related to the fact that the teachers themselves are not familiar with the concept of critical thinking. Although they can recognise fallacies and weak causal relations, they are not able to name them or to explain clearly to the students why they consider that a specific line of reasoning is not sound enough. This is why in many cases they prefer to leave things as they are, and when it comes to giving feedback they either avoid providing it or they limit their comments to familiar elements. When teachers do try to provide comments and show the students where they are wrong, if they are not fully capable of explaining exactly what the mistake is this leaves the students unconvinced of the validity of the teacher's perception. Thus, the students may leave the classroom without giving a second thought to what they were told; they may avoid repeating the same mistake with that specific teacher, but they may also repeat it in projects prepared for and evaluated by another teacher. Theoretically, the solution to this problem is an easy one, as there is a wide database of literature in the field of critical thinking, which teachers could access in order to get the information they need. However, just reading about it may not be enough, and more guidance could be required. This guidance could be obtained by participating in training sessions on this specific topic or by formal or informal communication with persons who are more familiar with critical thinking, both in theory and in practice.

In their turn, students could resist the idea of becoming active and willing participants in the suggested activities. One of the reasons of this resistance could be that they are not theoretically familiar with some of the newly introduced concepts. Another is related to their fear of being criticised, even if by their own colleagues. They might therefore refuse being recorded or feel uncomfortable once their presentation is over and discussions start. Unfortunately, it could take a long time for the teacher to persuade the students to see the utility and fun involved in such an activity. This task can be made even more difficult by the fact that, during their academic life so far, the students (especially those in their first year at university) have seldom received any other form of feed-back than a final grade. This final grade may have given them some information about their overall performance, but did not help them very much in understanding what aspects they had to improve. Apart from their fear of being assessed, students are also uncomfortable with being asked to do the evaluation themselves. Due to this feeling, as well as to their lack of training, they might simply refuse to participate and pretend they have no opinions related to their colleagues' work, or they might focus only on the positive aspects, in order not to upset the others, as well as to secure their protection from criticism when their turn comes. When they do decide to take full part in the activity, there might be a tendency to let personal preferences or grudges prevail over objectivity. It is up to the teacher to create a non-threatening environment for the students, and to make sure no hard feelings appear during the discussions.

4. Conclusions

The activities and strategies suggested in this paper do not have a prescriptive character and they should be taken as a starting point in designing new tasks, which should be adjusted to specific groups of students. It is important for teachers to understand that they need to diversify their teaching methods and introduce new types of activities meant to encourage students to gain awareness of the importance of adopting an analytical view, both of their own presentations, as well as of presentations delivered by their colleagues. Although there might be many obstacles that would make the implementation of a new approach difficult, the results are worth the effort. The teacher will benefit later, as the quality of the seminars improves: once students become aware of the need to develop their critical thinking skills, as well as of the methods to do it, they will perform better in a large variety of oral and writing tasks. In their turn, students will also take advantage of the opportunity, as once they become familiar with the rules of logic and well-structured presentations, they should be able to transfer these skills to other activities, not only during the English seminars, but also during their academic, professional and day-to-day life, which will hopefully help them receive good feedback, both from teachers and from future employers. This could also help them improve their quality of life as they learn to make reasonable decisions, based on a sound analysis of all relevant facts.

Bibliography

- Cottrell, S. (2005), *Critical Thinking Skills. Developing Effective Analysis and Argument*, Palgrave Macmillan, Basingstoke, Hampshire.
- Facione, P. (2007), "Critical Thinking: What It Is and Why It Counts", viewed on 16 March 2008, < www.insightassessment.com/pdf_files/what&why2007.pdf >.
- Fisher, A. (2001), *Critical Thinking – An Introduction*, Cambridge University Press, Cambridge.
- Lau, J. (2003), "A Mini Guide to Critical Thinking", viewed on 16 March 2008, <philosophy.hku.hk/think/misc/miniguide.pdf>.

* Irina David, asist. univ., Academia de Studii Economice din București, Piața Romană nr. 6, sector 1, București, tel. 0724 296 376, e-mail: irina.david@rei.ase.ro

ROLUL AVIAȚIEI MILITARE PE FRONTUL ROMÂNESC DE SUD ȘI EFECTELE BOMBARDAMENTELOR AERIENE DIN TOAMNA ANULUI 1916 ASUPRA ORAȘULUI CONSTANȚA

Paul DOMINTE *

Abstract:

Until now the role of the military aviation, especially the German one, in the victories of the Centrals in the South Romanian front, in 1916, had not been the main concern of historians. Through this essay I want to demonstrate the psychological but also the material effects of these bombardments and the District Direction of National Archives Constantza offers some interesting materials upon this subject.

One may observe that the new type of war that appeared with the great conflagration of the twentieth century (the total war) took by surprise the decisional factors from our country. Although the Romanians had important aircraft experimental achievements at the beginning of the twentieth century, there was never the concern to turn to there discoveries from a military point of view.

The memoirs of some political, historian and military people of the era like: Constantin Argetoianu, Queen Mary, General Radu R. Rosetti, Nicolae Iorga, Constantin C. Giurescu, etc., show the general perplexity state generated by the bombardments over the capital and Dobrudja, and also the lack of logistical preparation towards such a type of war. Practically Romania had only some reconnaissance machines and anti-aircraft artillery that could not reach the ceiling of the hostile aircrafts and zeppelins.

In Constantza the destructions where provoked especially because of the German aviation intention to strike the military and industrial installations in the harbour. Unfortunately the greatest human lost where the fruit of a true war crime, namely the aiming of the city casino (which is the one now) converted in the autumn of 1916 in hospital for war injured. Although on the building's roof was drown a red cross, a missile from a German aircraft was launched and blasted the roof killing everyone inside, approximately 150 people, injured and trained medical personal or volunteers.

The German artillery and aviation have also made numerous casualties from the citizens in the moment when the Romanian authorities decided to abandon the city and the occupation of it by the enemy forces in 9th of November 1916. Some document from that era, evoked in the paper, make clear for the chaos state and confusion provoked by the tragic event.

In order to write this paper I used several materials like: national and local archives funds, memoirs, specialized papers or with literary character, all those corroborated with a Russian document, recently translated into romanian, that confirms the dates and facts.

Rolul aviației militare, în special a celei germane, în victoriile Puterilor Centrale pe frontul românesc de sud, din anul 1916 și mai ales efectele psihologice, victimele umane, dar și distrugerile materiale, provocate de bombardamente nu au intrat foarte mult în preocupările istoricilor până la ora actuală.

Noul tip de război inițiat odată cu prima mare conflagrație a secolului XX (războiul total) a luat prin surprindere factorii de decizie de la noi din țară. Deși românii aveau realizări experimentale aviatice importante la începutul secolului XX, nu a existat o preocupare de a valorifica aceste descoperiri din punct de vedere militar.

Preocupările aeronautice ale românilor sunt cunoscute, savanții noștri având o adevărată activitate de pionierat în domeniu. O scurtă enumerare a acestor descoperiri (nu este în preocupările legate de acest articol să intru în detalii tehnice) arată că numărul celor interesați, mai ales experimental de domeniul aviatice de la noi din țară a fost mai mare decât s-ar putea crede, dacă este să ne raportăm și numai la triada celor trei inventatori mai cunoscuți în domeniu: Vuia – Vlaicu – Coandă.

La început românii au manifestat dorința de a experimenta, unele aparate de zbor mai ușoare decât aerul. Așa de pildă, în anul 1882 căpitanul de călărași Gheorghe Ferechide prezenta în Franța unul dintre primele proiecte de dirijabile din lume, având o formă asemănătoare unui bob de linte¹. Deși nu există informații că invenția ar fi fost utilizată în scopuri militare, preocupările pentru acest tip de aparate de zbor au continuat. În 1993 un balon captiv (importat de această dată din Franța) era folosit de colonelul Eugen Asaki, pentru a constitui o subunitate de aerostație militară (prima de acest gen din țară) creată în cadrul companiei I telegrafie din cadrul Regimentului I de geniu din București². În 1904 se înființa, tot în capitală, de către Gheorghe Bibescu, primul aeroclub, ce avea în dotare și un aerostat botezat simbolic „România”³.

În ciuda acestor preocupări nici-un factor de decizie n-a reacționat în sensul utilizării acestor invenții în scopul valorificării lor în acțiuni militare, în care potențialul strategic aerian să fie valorificat odată cu intrarea țării noastre în „Marele Război”. La Turtucaia, de pildă, dirijabilele germane au jucat un rol însemnat în cucerirea fortăreței, iar operațiunile strict secrete de la Flămânda au putut fi deconspirate de inamici tot datorită unor baloane folosite de Puterile Centrale, pentru supravegherea malului românesc al Dunării.

Preocupările pentru construirea unor aparate mai grele decât aerul s-au manifestat și ele de timpuriu la inginerii români. În 1907 tânărul locotenent Henri Coandă experimenta, pe dealul Spirii din București, primele rachete pirotehnice de concepție proprie, demonstrând posibilitatea aplicării forței de reacție la propulsarea unor aparate de zbor mai grele decât aerul⁴. În anul 1908 Ion Romanescu construiește pentru prima dată în lume un planor celular, Federația de aeronautică din Paris conferindu-i titlu de: «*Cel mai tânăr zburător din lume*»⁵, urmat un an mai târziu de Grigore Brișcă care a conceput (și experimentează în 1911) un aparat denumit aerobrișcă, demonstrând „...variația ciclică a palelor rotorului portant ca soluție pentru asigurarea zborului orizontal al elicopterului”⁶. Tot în 1909 Aurel Vlaicu construia primul său planor (numit „Planorul Aurel-Vlaicu”)⁷, iar ofițerul Rodrig Golescu „avioplanul”, primul avion cu fuzelaj tubular și aripi având o curbura pronunțată, invenție

¹ Dan, PETRE, *Mică enciclopedie de cultură și civilizație românească*, Editura „Litere internațional”, București - Chișinău, 2002, p. 243.

² *Ibidem*, p. 257.

³ *Ibidem*, p. 275.

⁴ *Ibidem*, p. 279.

⁵ *Ibidem*, p. 281.

⁶ *Ibidem*, p. 282.

⁷ *Ibidem*.

brevetată la Paris, în timp ce, cu „Avioplan 2”, va atinge o înălțime de 50 metri⁸. La 11 iunie 1910 se inaugura aerodromul de la Chitila, din capitală, cu care ocazie s-a realizat și prima săritură demonstrativă cu parașuta executată de un francez, iar câteva zile mai târziu Aurel Vlaicu efectua primul său zbor la bordul unui avion de construcție proprie, la Cotroceni⁹. La 23 august același an are loc prima întrecere între aviatorii români: Aurel Vlaicu, Gh. Bibescu și M. Malla, în asistența a peste 1200 de bucureșteni. Aurel Vlaicu, cu aparatul său „Vlaicu 1” ieșind victorios la toate probele: viteză, înălțime, evoluții și precizii la aterizare¹⁰.

După cum se poate observa aceste realizări preced cu șase ani intrarea României în război. Se pune ca atare fireasca întrebare: cui aparține vina de a nu fi utilizat în mod practic toate aceste realizări: factorilor politici, celor militari, tehnocraților? Puțin din toate fiecăruia.

De exemplu: Cam în perioada în care aveau loc demonstrațiile despre care vorbeam, principesa (viitoarea regină a României) Maria povestea despre demonstrația aviatică făcută de pilotul francez Bleriot la București, în termeni dintre cei mai elogiși: „Mi-aduc aminte de o mare adunare sărbătorească la hipodrom, unde văzurăm pe Bleriot ridicându-se în aer. Toți bucureștenii se îngrămădiseră să vadă această nemaipomenită privesc și familia regală merse întreagă, în mare alai, în frunte cu regele și regina și, bineînțeles, împreună cu copiii care erau nespun de însuflețiți. Își poate cineva ușor închipui, câtă înrăurire avu asupra lui Aunty (regina Elisbeta, n.n.) minunata biruință a omului asupra aerului. Găsi tot soiul de nume poetice pentru «omul-pasăre» ajuns stăpân pe spațiu într-un chip ce până atunci făcuse parte din lumea visurilor. [...] Unchiului (regele Carol I, n.n.), nu prea îi plăceau inovațiile, totuși găsi și el cuvinte de laudă pentru eroul zilei, însă într-un grai mai potolit”. În schimb, când vine vorba de Vlaicu, părerea principesei nu mai este tot atât de elogiasă, ba chiar realizările acestuia trec aproape neluate în seamă: „Cam în aceeași vreme un român, numit Vlaicu, inventă un aeroplan cu care făcu câteva zboruri. Dar și el ca mulți alții își văzu cariera năpraznic retezată căci mașina lui zburătoare se sfărâmă pe când trecea peste o câmpie dintre Ploiești și Câmpina și astfel își găsi Vlaicu moartea. Numele lui totuși rămâne ca al unui pionier al neamului nostru”¹¹. Putem concluziona, că snobismul aristocrației românești a putut constitui o piedică în calea promovării realizărilor tehnice românești? Poate că da.

Nici lumea științifică sau factorii de decizie români nu par a fi fost mai bine pregătiți pentru valorificările potențialului tehnic autohton¹². În Franța de pildă unele elemente practice referitoare la anumite caracteristici ale zborurilor militare au fost popularizate în timpul conflictului mondial prin publicații de prestigiu, cum ar fi vestita enciclopedie universală „Larousse”. Erau date aici numeroase informații referitoare la: tipuri de fuselaje și aripi, studii în legătură cu modul în care se poate realiza looping-ul, cu pilotul în exteriorul sau în interiorul cercului descris de viraj¹³, efectele bombardamentelor inamice din aeroplan sau zeppelin asupra localităților civile¹⁴, fotografiile ale unor aeroplane de însoțire ale flotei franceze din Adriatică, descrierea unor lupte aeriene între flota britanică și aparatele de zbor germane¹⁵, descrierea unor aparate de zbor inamice: monoplanete Stahltaube, Kondor,

⁸ Invenția a fost brevetată cu numele de „Appareil d-aviation-Avioplane”, iar avionul adus și prezentat în țară la Chitila – *ibidem*, p. 284

⁹ *Ibidem*, p. 287.

¹⁰ *Ibidem*, p. 288.

¹¹ Regina României, MARIA, *Povestea vieții mele*, vol. II, Editura Eminescu, Piața Presei Libere 1, București, 1991, p. 343 – 344.

¹² Deși studii teoretice în domeniu s-au făcut, cel puțin de români din diaspora. Astfel Gheorghe Botezatu, cercetător american de origine română, își susține teza de doctorat la Sorbona cu un subiect de aviație: *Étude de la stabilité de l'aéroplane*, primul din lume care abordează o astfel de problemă pentru o teză doctorală – vezi, Dan Petre, *op. cit.*, p. 288.

¹³ Claude AUGÉ (coordonator volum), *Larousse, revue encyclopédique universelle. Tome troisième (1914 à 1916)*, Librairie Larousse, Paris, [s.a.], p. 54-57.

¹⁴ *Ibidem*, p. 345.

¹⁵ *Ibidem*, p. 399-400.

Kumplertaube, sau a avioanelor de vânătoare ori de observație (dotate cu o mitralieră) franceze, modul de lansare a proiectilelor, descrierea traiectoriei pe care trebuia s-o ia un proiectil aruncat asupra aparatelor de zbor inamice, descrierea antiaerienei germane¹⁶, a primelor hidroavioane și a navelor transportoare ale acestora¹⁷, a numeroase tipuri de dirijabile, atât germane cât și franceze sau aliatare: englezești sau italiene¹⁸. Se adăugau numeroase și detaliate informații referitoare la operațiunile militare, statele aflate în război, situația etnică a acestora, problemele lor interne, date despre monarhii angajați în conflict etc. Este clar că toate acestea au creat o mai bună informare dar și pregătire a populației din statele occidentale în fața efectelor nedorite ale războiului, inclusiv ale atacurilor aeriene.

La noi primele astfel de atacuri au produs ilaritate și mai degrabă o curiozitate greu de stăpânit, decât temere, din partea populației civile, total nepregătită să facă față unor asemenea mijloace de luptă moderne. Este adevărat că au fost camuflate geamurile și stinse luminile pe străzi, dar alte măsuri speciale gen: adăposturi antiaeriene, un sistem eficient de semnalare a bombardamentelor, sau o politică de pregătire a populației împotriva efectelor acestora nu s-au luat. Marele istoric Constantin C Giurescu, care a prins războiul, copil fiind, în capitală, povestește în memoriile sale: „În toamnă ne-a vizitat în două rînduri, noaptea, Zepe-linul, dirijabilul german în formă de țigară, precum și câteva avioane Taube, tot germane; acestea veneau ziua. Au aruncat bombe deasupra orașului, făcînd victime și stricăciuni [...] Lumea nu era speriată; unii ieșeau chiar pe balcoane sau în curte să observe duelul aerian, exact cum se va întîmpla și în timpul bombardamentelor sovietice în iunie și iulie 1941”¹⁹. La rîndul său omul politic Constantin Argetoianu, cu spiritul caustic ce-l caracteriza la adresa „atenției” cu care autoritățile tratau războiul relatează în memoriile sale: „În seara de 15 august 1916, Bucureștii au înregistrat prima alertă a războiului aerian. Prefectura Poliției publicase o ordonanță, afișată pretutindeni, în care se arătau precauțiunile de luat în caz de bombardament; acesta urma să fie anunțat cu cinci sau zece minute înainte, după putință, prin clopotul Mitropoliei și prin fluierăturile sergenților de oraș. Era aproape de miezul nopții/ mă dezbrăcăm cînd deodată aud prelungite fluierături. Întind urechea și aud o talangă înăbușită de clopot. Trag hainele pe mine, și după cinci minute eram jos, în stradă. Toți locatarii imobilului executaseră aceeași manevră, damele în ținută de noapte îmbrobodite în mătăsurii dibuiau pe întuneric, se văicăreau și așteptau sfîrșitul lumii. Am ieșit cu toții în stradă, am așteptat cu ochii țintiți pe cer un sfert de ceas douăzeci de minute. Nimic. Sfîrșitul lumii se amînase. Ne-a înapoiat în apartamentele noastre și m-am culcat. Abia închisesem ochii, o nouă alarmă. Mă cobor din nou; de data aceasta zărim sus, prins în lumina reflectoarelor, un Zeppelin de « aur » ce aluneca liniștit dinspre sud spre nord. Noaptea era senină, pe pămînt liniște și tăcere, așa încît se auzea perfect zgomotul motoarelor aeronavei întrerupt numai de bubuiturile neputincioaselor noastre tunuri și de fișîitul cîtorva rachete, semnale absurde, care, ca și tunurile, nu tulburau cîtuși de puțin mersul maiestuos al Zeppelinului. Cîte o detunătură mai tare însemna explozia bombelor aruncate de inamic. Cum nici una n-a căzut, în acest prim atac, în vecinătățile noastre, am fost mai mult impresionat în această luare de contact cu realități războiului de frumusețea spectacolului decît de pericolul prin care trecusem. La ora 2 dimineața, totul se sfîrșise și am put dormi liniștiți.”²⁰

În sfîrșit atenția acordată de către factorii responsabili militari aviației, ca de altfel și altor forme de echipare a armatei în perspectiva unui război modern, a fost minimă. Acest lucru este cu atît mai curios cu cît la manevrele militare ale armatei române din zona Slatina-

¹⁶ *Ibidem*, p. 498-499.

¹⁷ *Ibidem*, p. 501.

¹⁸ *Ibidem*, p. 524-527.

¹⁹ Constantin C., GIURESCU, *Amintiri I*, Editura Sport-Turism, București, 1976, p. 95-96.

²⁰ Constantin, ARGETOIANU, *Pentru cei de mâine. Amintiri din vremea de ieri*. Volumul al III-lea, partea a V-a (1916-1917), Editura Humanitas, București, 1992, p. 19-20.

Piatra Olt, din toamna anului 1911, participase și Aurel Vlaicu cu avionul său, România devenind a doua țară din lume care utiliza aviația în scopuri militare²¹. Tot în 1911 locotenentul Nicolae Capșa atinge la bordul unui avion înălțimea de 2000 metri (de patru ori mai mult decât Vlaicu)²² și se construiesc în atelierele școlii de pilotaj de la Chitila primele 4 avioane Farman, luând naștere și școala de pilotaj de la noi din țară, condusă de George V. Bibescu, având șase elevi ofițeri și un voluntar minor²³. După această dată însă inițiativele aeriene ale armatei române au stagnat și România a intrat în război, descoperită la capitolul aviație militară, mai ales în ceea ce privește existența unor aparate de bombardament sau ale unei antiaeriene eficiente. Deși Radu R. Rosetti, care a lucrat la Biroul Operațiuni al Marelui Stat Major al Armatei Române, iar după mobilizare chiar a condus acest birou, încearcă în memoriile sale să disculpe armata și mai ales departamentul de mai sus (responsabil de aprovizionarea cu cele necesare ducerii războiului în bune condițiuni) de responsabilitățile ce îi reveneau²⁴, se pare că situația reală în ceea ce privește aprovizionarea era deplorabilă, inclusiv în privința forțelor aeriene. O privire mult mai realistă asupra situației de fapt ne revelează tot C. Argetoianu: „Aceeși incurie (incompetența celor de la Statul Major, n.n.), cu siguranță și mai culpabilă, în ceea ce privea aviația. Până în ziua mobilizării nu se procuraseră decât puține avioane, de sistem vechi, cu viteza redusă, care nu puteau servi decât pentru recunoașteri limitate. Avioane de lupte contra avioanelor inamice — nici unul, deși se știa că Bucureștii, fiind la 35 km în linie dreaptă de frontul inamic, vor putea fi zilnic atacați. Și mai dăunătoare decât la București urma să fie lipsa avioanelor de luptă pe front. Avioanele inamice, după cum s-a dovedit, puteau să bombardeze și să mitralieze trupele noastre de la înălțimi mici, fără să fie tulburate. Nenumăratele victime la trecerea Dunării, pe Olt și pe Argeș, căzute sub ploaia de fier, trebuiau să ispășească incuria celor care pregătiseră războiul. Câte panici n-au fost datorate în prima fază a războiului, numai lipsei de avioane pentru apărare în rîndurile noastre. Baloane de observație, de asemenea, nu aveam, așa încît, pe cînd toate pozițiunile noastre erau exact reperate, artileria noastră trăgea pe ghicite. Artileria antiaeriană — zero. În ziua de 15 septembrie 1916, adică 30 de zile după intrarea noastră în război, 30 de tunuri speciale construite după planurile colonelului (mai tîrziu general) Ștef. Burileanu erau încă în montare [era de fapt o transformare a tunurilor mici de la forturile liniei Nămăloasa-Galați, n.a.] la atelierele Autogarajului Român. Primul adevărat tun antiaerian (italian) a sosit în țară 50 de zile după începutul războiului. Ceva mai devreme, dar după intrarea noastră în acțiune, au sosit și 6 avioane de luptă [tip Bebe Newport, n.a.], pe care Statul nostru Major le plimba de la București pe front și înapoi, așa încît nu erau niciodată acolo unde inamicul ataca. Aducerea lor ca și a celor cîtorva tunuri antiaeriene dovedește că armamentul aerian putea fi desăvîrșit la vreme dacă cineva s-ar fi gîndit la el.”²⁵

Într-adevăr, România era descoperită, la capitolul aviație, la 14 august 1916 când intra în conflagrația mondială. Românii nu dispuneau la acea dată decât de o flotilă, aparate vechi cu o viteză de până la 80 km./oră, care nu era pregătită decât pentru misiuni de observare a dispunerii trupelor inamice, nu și pentru cele bombardament sau contracarare a acestora²⁶, ceea ce a permis „centralilor” să câștige superioritatea aeriană. Constantin Bacalbașa relatează cu amărăciune efectele devastatoare ale raidurilor aeriene germane asupra

²¹ Dan, Petre, *op. cit.*, p. 287.

²² *Ibidem*, p. 288.

²³ *Ibidem*, p. 289.

²⁴ Acesta menționează la capitolul antiaeriană că: „Numărul tunurilor aeriene (a crescut) tot în același interval (4 ianuarie 1914 – 15 august 1916, n.n.), tot de la zero la 113. – vezi în General Radu R. ROSETTI, *Mărturisiri (1914-1919)*, Editura Modelism, București, 1997, p. 56.

²⁵ C. Argetoianu, *op. cit.*, p. 28-29.

²⁶ Arhivele Militare Române, fond Aeronautică, dosar nr. 2, p. 20, apud Nicolae, PETRESCU comandor (rtg.), *Marinari pe cerul patriei. Piloți și observatori aerieni în războiul pentru întregirea României*, în „Anuarul Muzeului Marinei Române”, tomul VI, 2003, p. 342.

capitalei și orașelor românești și, mai ales, starea de perplexitate, în condițiile în care intelectualitatea românească îi percepușe pe nemți totdeauna ca o oază, un exemplu de comportament civilizat: „Nu trecuse încă luna din ziua în care România de declarase război Austro-Ungariei, și cele, dintâi avioane germane apărură d’asupra Bucureștilor. Era în ziua de 12 Septembrie, vechiul stil, anul 1916. Pe la orele 2 d. a. cinci Taube germane apărură d’asupra Capitalei. Bateriile instalate, pentru apărare începură să tunde, șrapnelele se spărgeau fără folos sub ele în pomătufuri de puf, alb, iar de sus, pasările de pradă vărsau proiectilele înveninate asupra populației surprinsă și aiurită. Una din cele mai negre pete pentru germani va(!) rămâne aceste atacuri lipsite de bărbăție, asupra orașelor fără apărare”²⁷ (sic).

În general vorbind puterile centrale au utilizat trei tipuri de aparate aeriene: 1. avioane de bombardament (numite în epocă „aeroplan”); 2. dirijabile (zeppeline), care au produs numeroase victime, având și un important rol psihologic de descurajare, precum și; 3. baloane staționare (captive), având mai ales rol de observare (spionare) a mișcărilor trupelor românești. Baloanele captive au fost folosite încă din primele momente ale atacului „centralilor” de la Turtucaia, din 24 august 1916 și au jucat, împreună cu avioanele de observare, un rol important în obținerea victoriei, după cum arată atât unii martori oculari²⁸, cât și analiști militari ai evenimentului: „Un balon captiv se înălțase spre sud, numeroase avioane de recunoaștere zburau deasupra pozițiilor române, coloane de infanterie se mișcau în diferite direcții, artileria își ocupa pozițiile de tragere”²⁹ și, în altă parte: „Un balon captiv, remorcat de un automobil, plutea deasupra satului Covangilar, la sud de Daidîr, dirijînd tirul”³⁰. După înfrângere responsabilii români au realizat că punctele slabe ale armatei române erau: lipsa aparatelor de zbor și a artileriei grele și mitralierelor, cerînd rușilor să ne sprijine în acest sens³¹. Pierzînd capul de pod de la Turtucaia românii au abordat varianta organizării unei contraofensive la Flămînda. Operațiunea ultrasecretă condusă de generalul Alexandru Averescu, care ar fi trebuit să dea o lovitură nimicitoare „centralilor”, a eșuat, în ciuda marelui efort organizatoric și logistic, în mare măsură tot din cauza aparatelor de zbor inamice, precum și a slabei coordonări a aviației românești cu aparatele aliate: „Valurile mari, ridicate de vîntul din ce în ce mai violent, amenințau să răstoarne bărcile (ce susțineau pontoanele, n.n.) pline cu oameni și împiedicau lucrările podului. În același timp, apar avioanele dușmane, aruncînd bombe asupra podului și a liniei înțesate de oameni. Noi nu aveam avioane spre a le combate. Apărarea aeriană, care trebuia să întrunească 14 avioane în dimineața zilei de 1 octombrie la Mihai Bravu, nu s-a putut constitui. Două avioane „Nieuport”, pilotate de piloți francezi, au aterizat forțat pe drum și s-au defectat; escadrila rusă, compusă din cinci aparate, a sosit abia la 20 septembrie, iar aparatele române, concentrate în același scop, 2 „Nieuport” și 4 „Voisin”, n-au putut apăra cu eficacitate podul, fiind mai puține și de tipuri mult mai slabe ca aparatele străine. Astfel fiind, avioanele străine au virat timp de patru ceasuri deasupra podului și a luncii, făcînd numeroase victime și

²⁷ Constantin, BACALBAȘA, *Capitala. Sub ocupația dușmanului (1916-1918)*, Editura Ancora, A. Micu Alcalay & L. Calafateanu, Brăila, [s.a.], p. 5.

²⁸ George, TOPĂRCEANU, *Amintiri din luptele de la Turtucaia*, în *Evocări de război*, Editura Scripta, București, 2006, p. 26-27. Autorul evoca și neputința artileriei antiaeriene românești: „O baterie de-a noastră încearcă să atingă balonul. Dar tunurile nu bat până acolo; câțiva fulgi albi cari se distramă în senin, dincoace de balon, arată locul unde se sparg șrapnelele.” (*Ibidem*, p. 28)

²⁹ Constantin, KIRIȚESCU, *Istoria războiului pentru întregirea României (1916-1919)*, ediția a IV-a, Editura Științifică și Enciclopedică, București, 1989, p. 324.

³⁰ *Ibidem*, p. 326.

³¹ *România în războiul mondial, 1916-1919*, vol. II, Cap. IX-XIX, Imprimeria Națională, București, 1936, p.17. În lucrare se menționează că la 2/15 septembrie 1916 s-a ținut un Consiliu de Război la Peluș, în cadrul căruia șeful secției operațiuni al Marelui Cartier General propunea dotarea armatei cu asemenea tehnici de luptă moderne.

producînd panică și întîrzierea lucrărilor.”³² Aceasta a permis forțelor inamice să câștige superioritatea aeriană, aparatele de zbor românești limitându-se la misiuni de observație a dispunerii trupelor inamice. Eșecul operațiunii de a debarca o forță de învăluire la Flămânda datorat vremii rele, aeroplanelor germane și Flotei de Dunăre austro-ungare, a făcut ca românii să nu poată stabili un cap de pod pe teritoriul bulgar în timp util, fapt ce a condus la oprirea contraofensivei Armatei de Dobrogea, condusă de generalul rus Zaionciovski³³.

În ceea ce privește Constanța, apărarea acesteia era asigurată de flota rusă, în conformitate cu obligațiile pe care și le asumase Antanta prin tratatul semnat cu noi la 4 august 1916. Pe 24 august 1916 flota de sprijin rusească a plecat din porturile Odesa și Sevastopol și a ajuns la Constanța a doua zi în jurul orei 17.30, unde a executat operațiuni de minare a portului, în timp ce viceamiralul „rus” P.I. Patton a dat ordin să se monteze bateria antiaeriană.³⁴ Aceasta nu a împiedicat Constanța să înregistreze pierderi umane și materiale încă din primele zile ale războiului, în special din cauza atacurilor aeriene ale aviației germane. Pe 20 august 1916 trei aeroplane germane au aruncat 25 de proiectile asupra portului și navelor din radă, lovind cuirasatul Rostislav. Bilanțul: 6 marinari ruși morți, 8 grav răniți (dintre care 3 vor deceda la spital), 2 cu răni ușoare, iar un barcăz de lemn a luat foc.³⁵ Totodată 6 români au fost uciși de deflagrații în port³⁶. Bombardamentele aeriene au continuat și în zilele următoare, în paralel începând și primele confruntări pe mare, iar pe 6 septembrie un hidroavion a bombardat farul de larg, avariind digul. Atacurile aeriene inamice s-au întetit începând cu ziua de 7 septembrie, vizând mai ales vasele rusești ce au transportau la Constanța primele trupe pe cale maritimă. Cea mai grea lovitură s-a produs pe 27 septembrie 1916 când 6 aeroplane germane au bombardat orașul timp de o oră. Cele aproximativ 80 de proiectile au făcut 11 victime și au ucis doi cai, iar o bombă a lovit Școala Navală. Alte proiectile au incendiat hangarul în care erau aproximativ 100 de cisterne de petrol, 2 soldați ruși fiind uciși³⁷. În oraș au avut de suferit mai ales unele localuri publice transformate în spitale de răniți și care au fost ținta proiectilelor inamice, deși aveau desenată crucea roșie pe acoperișuri. Astfel, la Școala Normală o bombă a ucis 6 cercetași, iar la 6 septembrie o alta a lovit clădirea Cazinoului, ucigând 140 de răniți cantonați în clădirea transformată în spital de campanie. Au mai fost lovite: Banca Comercială și Primăria, de unde s-a evacuat arhiva, iar alte bombe au „căzut pe străzi și în piețele publice, provocând noi victime și pagube”³⁸. Vestea atacurilor aeriene a unor hidroavioane a ajuns curând și în capitală: „La Constanța au apărut trei hidroavioane, spune buletinul oficial, și, aruncând

³² Constantin, KIRIȚESCU, *op. cit.*, p. 368 - 369. În subsolul acestor pagini autorul, care el însuși a participat la construirea podului de pontoane de peste Dunăre de la Flămânda, arăta că a lucrat 2 zile și 3 nopți „sub bombardamentul a 8 avioane germane și al monitoarelor austriece” și că „aviația inamică ucisese peste 200 de ofițeri și 1000 de oameni și pusese panică în trupele capului de pod”.

³³ *România în războiul mondial, op. cit.*, p. 41-188. Operațiunile s-au derulat între 17-23 septembrie 1916.

³⁴ Viceamiralul Patton a realizat că aceasta era insuficientă pentru a asigura apărarea orașului și a solicitat viceamiralului rus al Mării Negre, A. V. Kolceak, să-l sprijine cu un „hidroaviatransportor” (hidrocrucișător în 1916, n.t.). Kolceak însă a considerat cererea inoportună socotind că „hidroplanele sunt necesare la acțiuni active și nu pentru apărare” – în *Constanța 1917*, traducere de Carolina CORNESCU după un document de arhivă rusec publicat în revista „Poligon”, nr. 4/2001, în „Modelism internațional”, 1, nr. 4, 2004, p. 32.

³⁵ *Ibidem*, p. 32.

³⁶ Mariana COJOC, *Orașul - port Constanța în timpul primului război mondial (1914-1918)*, în „Anuarul Muzeului Marinei Române”, tomul VI, 2003, p. 151-152.

³⁷ Georgeta BORANDĂ, *Note de război despre portul Constanța (august-octombrie 1916) – număr dedicat centenarului portului Constanța*, în „România de la Mare”, V, nr 7, 1996, p.28. Autoarea citează dovezi cu privire la acțiunile inamice extrase din notele de război ale Căpitanului Comandor Frunzianescu Angelo, ce a îndeplinit funcția de comandant al Apărării Portului Constanța, în perioada amintită.

³⁸ Direcția Județeană Constanța a Arhivelor Naționale, Fond Primărie Constanța [infra: F.P.C.], dosar 46/1916, f.265.

bombe, au ucis câțiva trecători, între cari copii. Și la București și la Piatra Neamț se face aceeași crimă”.³⁹

Nici pe frontul din sud lucrurile nu au stat mai bine. Acalmia provocată de hotărârea Marelui Cartier General Român de a retrage o parte a trupelor din Dobrogea, pentru a face față contraofensivei din Transilvania, i-a dat posibilitatea generalului german Mackensen, să mobilizeze mari cantități de material de război, inclusiv artileria grea de mare calibru. Deși armata rusă ar fi trebuit să suplinească trupele române, în curând s-a văzut că din cei 200.000. de oameni promiși pentru frontul din Dobrogea (prin tratatul din 4 august 1916), rușii nu au dat nici un sfert, motivul fiind că aceștia nu doreau un front direct cu Bulgaria.⁴⁰ Noua ofensivă dezlănțuită de „centrali” la 6 septembrie la Topraisar-Amzacea a dat peste cap gruparea Generalului Rașcu, (constituită din diviziile românești 9 și 19 la sud de Constanța) și a provocat retragerea trupelor rusești de la Cobadin spre nord. Pe măsură ce trupele noastre și cele rusești se retrăgeau, panica a pus stăpânire pe oraș. Din luna septembrie populația a început să părăsească Constanța, îngrozită de atacurile aviației inamice și de zgomotul făcut de artilerie, frontul fiind la aproximativ 25 de km de oraș. Pe 3 octombrie panica a atins apogeul din cauza îmbarcării trupelor rusești noaptea, pe ascuns, precum și a abandonării orașului de către funcționari, principalele instituții publice fiind închise⁴¹. În aceste condiții este de neînțeles atitudinea autorităților române centrale de a nu răspunde celor locale, deși acestea au cerut în repetate rânduri, telegrafic, instrucțiuni de evacuare a orașului. Pe 8 octombrie a fost totuși evacuat serviciul sanitar cu 11 garnituri de tren ce transportau miile de răniți veniți de pe front⁴². Abia în „ziua de 9 octombrie a venit un căpitan de la Marele Cartier de pe front și a pus să bată toba în oraș ca să evacueze de populație orașul”⁴³. Șoseaua spre Anadolchiori (cătun situat la nord, în apropierea orașului, actualmente cartier al Constanței, n.n.) era ticsită de refugiați, convoaie de mașini și căruțe, asaltate de tirul inamic, debandada fiind mărită de fuga trupelor rusești⁴⁴. Constantin Kirițescu ne-a transmis o imagine apocaliptică asupra evenimentelor, evidențiind mai ales deruta provocată de aviație: „Aeroplanelle dușmane se roteau ca imense păsări de pradă, aruncând bombe asupra orașului în agonie, asupra trenurilor și gărilor, asupra podului de la Cernavodă, asupra convoiurilor (sic), asupra spitalelor de răniți. La amiaza zilei de 9 octombrie, coloane de infanterie germano-bulgare și cavaleriștii bulgari își făcură apariția în Constanța pustiită și devastată”⁴⁵. Un detașament românesc a încercat să se opună bulgarilor, fiind masacrat în totalitate⁴⁶.

Slaba pregătire și evaluare a forțelor aeriene române din timpul primului război mondial a constituit unul dintre secretele înfrângerilor suferite de armata noastră în Dobrogea, dar și o armă psihologică teribilă în mâna inamicilor, în special germano-bulgari. După cum se știe românii și-au învățat lecția și au căutat să valorifice militar experiența lor aviatică civilă în perioada interbelică, dând naștere la uzinele din Brașov vestitelor avioane de luptă I.A.R., o flotă aeriană care va constitui prestigiu acțiunilor românești din al doilea război mondial.

³⁹ nota în jurnalul său Nicolae Iorga la 27 August 1916 – Nicolae, IORGA, *Războiul nostru în note zilnice*, Editura Ramuri, Craiova, vol. II, [s.a]

⁴⁰ Ion, AGRIGOROAIEI, *România în fața pretențiilor Bulgariei asupra Dobrogei (1917-1918)*, în *Dobrogea, repere istorice*, coord. M. LUPU, Editura Europolis, Constanța, 2000, p. 111.

⁴¹ Valentin, CIORBEA, *Evoluția Dobrogei între 1918-1944, contribuții la cunoașterea problemelor geopolitice, demografice, sociale și ale vieții politice și militare*, Editura Ex Ponto, Constanța, 2005, p. 28-29.

⁴² Mariana Cojoc, *loc. cit.*, p. 152-153.

⁴³ F.P.C., dosar 46/1916, f.154.

⁴⁴ Mariana Cojoc, *loc. cit.*, p. 153.

⁴⁵ C. Kirițescu, *op. cit.*, ediția a II-a, 1922, vol.I, p. 234-235.

⁴⁶ F.P.C., dosar 46/1916, f.159.

BIBLIOGRAFIE SELECTIVĂ

[1] **Arhive:** Direcția Județeană Constanța a Arhivelor Naționale
Fond Primăria Constanța [FPC], dosar 46/1916

[2] **Memorii:**

- Argetoianu Constantin, *Pentru cei de mâine. Amintiri din vremea de ieri*. Volumul al III-lea, partea a V-a (1916-1917), Editura Humanitas, București, 1992, p. 19-20.
- Giurescu Constantin C., *Amintiri*, vol. 1, Editura Sport – Turism, București, 1976.
- Iorga Nicolae, *Războiul nostru în note zilnice*, 1916-1917, vol. II, Editura Ramuri S.A., Craiova, [s.a].
- Maria Regina României, *Povestea vieții mele*, vol. II, Editura Eminescu, Piața Presei Libere 1, București, 1991.
- Rosetti Radu R. (General), *Mărturisiri (1914-1919)*, Editura Modelism, București, 1997.

[3] **Periodice:**

- „Anuarul Muzeului Marinei Române”, tomul VI, 2003
- „România de la Mare”, V, nr 7, 1996
- „Modelism internațional”, I, nr. 2, 4, 2004.

[4] **Lucrări generale**

- Kirițescu Constantin, *Istoria războiului pentru întregirea României, 1916 – 1919*, vol. I, Ediția a II-a, Institutul de arte grafice „România Nouă” Th. Voinea, București, 1922.
- *Idem*, ediția a IV-a, Editura Științifică și Enciclopedică, București, 1989.
- Petre Dan, , *Mică enciclopedie de cultură și civilizație românească*, Editura „Litere internațional”, București - Chișinău, 2002.
- Auge Claude (coordonator volum), *Larousse, revue encyclopédique universelle. Tome troisième (1914 à 1916)*, Librairie Larousse, Paris, [s.a.].
- *România în războiul mondial, 1916-1919*, vol. II, Cap. IX-XIX, Imprimeria Națională, București 1936.

[5] **Lucrări speciale**

- Agrigoroaiei Ion, *România în fața pretențiilor Bulgariei asupra Dobrogei (1917-1918)*, în *Dobrogea, repere istorice*, coord. Lupu M., Editura Europolis, Constanța, 2000.
- Borandă Georgeta, *Note de război despre portul Constanța (august-octombrie 1916) – număr dedicat centenarului portului Constanța*, în „România de la Mare”, V, nr 7, 1996.
- bacalbașa Constantin, *Capitala. Sub ocupația dușmanului (1916-1918)*, Editura Ancora, A. Micu Alcalay & L. Calafățeanu, Brăila, [s.a.], p. 5.
- Ciorbea Valentin, *Evoluția Dobrogei între 1918-1944, contribuții la cunoașterea problemelor geopolitice, demografice, sociale și ale vieții politice și militare*, Editura Ex Ponto, Constanța, 2005.
- Cojoc Mariana, *Orașul - port Constanța în timpul primului război mondial (1914-1918)*, în „Anuarul Muzeului Marinei Române”, tomul VI, 2003.
- *Constanța 1917*, traducere de Carolina Cornescu după un document de arhivă rusesc publicat în revista „Poligon”, nr. 4/2001, în „Modelism internațional”, 1, nr. 4, 2004.
- Petrescu Nicolae, *Marinari pe cerul patriei. Piloți și observatori aerieni în războiul pentru întregirea României*, în „Anuarul Muzeului Marinei Române”, tomul VI, 2003.
- Topârceanu George, *Amintiri din luptele de la Turtucaia*, în *Evocări de război*, Editura Scripta, București, 2006.

* DOMINTE, Paul, doctorand, profesor la Liceul Teoretic „Decebal” din Constanța, paul_dominte@yahoo.com

TEACHING ENGLISH TO ADULTS (MILITARY PERSONNEL)

Isabela DRAGOMIR*
Brândușa COSMA**

ABSTRACT

The paper aims at briefly over viewing some methodological principles that have proven valid and applicable when teaching adults. More than that, the target adult population that is the focus of this material is actually military personnel, a category of learners that has been both challenging and difficult to deal with. The paper quickly explores the differences between adult and children learning, details the variables of adult learning proposed by Douglas Brown and rounds up the theoretical support with suggested methodology and techniques mostly based on the authors' seven-year classroom experience. All recommendations are pertinent and have been successfully applied to military personnel learning groups.

All learners are the same. Outside class, they have a family, friends, work responsibilities, a place to live and all the joys and sorrows that come with those things. In the classroom environment, they bring with them their names, their knowledge, experience, intelligence, skills, imagination, creativity, purposes, dreams, hopes, habits, expectations, likes, dislikes, and everything else that goes with being a human being, including the ability to communicate in at least one language.

Nevertheless, not two individuals have the same knowledge, or skill, or expectations. Differences stem from the very essence of individuality, perceived through concepts such as age, cultural, social and educational backgrounds, which they may or may not share with their fellow students and teacher.

How do these general considerations about the learners' profile help us as teachers? According to Julian Edge [1], we must not see the learners in front of us as language learning machines; they may have many other things on their minds. Nor is language learning just an intellectual process. All the aspects of humanity have to be expressed through language and can all be used to enrich language learning. To learn a language is to learn to express yourself.

Secondly, we have to make an effort to inform ourselves about our learners. If we share a cultural and linguistic background with them, this is to our advantage. All teachers have to be sensitive to social distinctions and they have to try to be open to the personal needs, learning purposes and learning styles of individuals.

Thirdly, we have to make our classroom places where the individual characteristics of our learners are encouraged. We then have to help individuals discover which positive characteristics suit their own personality, society and culture. We try to teach all our students,

but the successful ones are usually those who take on some responsibility for their own learning.

Part of being an effective instructor involves understanding how adults learn best. Compared to children and teens, adults have special needs and requirements as learners. Despite the apparent truth, adult learning is a relatively new area of study. The field of adult learning was pioneered by Malcom Knowles. [2] He identified the following characteristics of adult learners:

- Adults are *autonomous* and *self-directed*. They need to be free to direct themselves. Their teachers must actively involve adult participants in the learning process and serve as facilitators for them. Specifically, they must get participants' perspectives about what topics to cover and let them work on projects that reflect their interests. They should allow the participants to assume responsibility for presentations and group leadership. They have to be sure to act as facilitators, guiding participants to their own knowledge rather than supplying them with facts. Finally, they must show participants how the class will help them reach their goals (e.g., via a personal goals sheet).
- Adults have accumulated a foundation of *life experiences* and *knowledge* that may include work-related activities, family responsibilities, and previous education. They need to connect learning to this knowledge/experience base. To help them do so, they should draw out participants' experience and knowledge which is relevant to the topic. They must relate theories and concepts to the participants and recognize the value of experience in learning.
- Adults are *goal-oriented*. Upon enrolling in a course, they usually know what goal they want to attain. They, therefore, appreciate an educational program that is organized and has clearly defined elements. Instructors must show participants how this class will help them attain their goals. This classification of goals and course objectives must be done early in the course.
- Adults are *relevancy-oriented*. They must see a reason for learning something. Learning has to be applicable to their work or other responsibilities to be of value to them. Therefore, instructors must identify objectives for adult participants before the course begins. This means, also, that theories and concepts must be related to a setting familiar to participants. This need can be fulfilled by letting participants choose projects that reflect their own interests.
- Adults are *practical*, focusing on the aspects of a lesson most useful to them in their work. They may not be interested in knowledge for its own sake. Instructors must tell participants explicitly how the lesson will be useful to them on the job.
- As do all learners, adults need to be shown *respect*. Instructors must acknowledge the wealth of experiences that adult participants bring to the classroom. These adults should be treated as equals in experience and knowledge and allowed to voice their opinions freely in class.

Malcolm Knowles also popularized the concept of *Andragogy*, which is the art and science of helping adults learn. He considered adult learners' characteristics different from children characteristics when it comes to learn, and so, he came out with the following assumptions:

1. Adults need to know why they need to learn before actually learning it.
2. Adults have a self-concept of being responsible for their own lives.
3. Adults come into an educational activity with both a greater volume and a different quality of experience from youths.

4. Adults become ready to learn those things they need to know.
5. Adults are life centered in their orientation to learning
6. Adults are intrinsically motivated.

There are also some variables we need to consider when teaching adults. Some such variables have been theorized by Douglas Brown. [3] He mentioned intellectual development, attention span, sensory input, affective factors, and the importance of selecting meaningful, authentic language.

Intellectual development refers to the fact that adults are better at handling abstract rules and concepts. However, it is important to give them real life language and a lot of practice.

Attention spans: Adults have longer attention spans even if the material presented by the teacher is not interesting for them. It doesn't mean that teachers can give them tasks that will take them hours to perform.

Sensory input is extremely important. Adults have this great appeal to multiple senses. They have not only visual and auditory modes but also enjoy physical activities. I think teachers forget to have fun with their students just because they are adults. However, they like games, role-plays, movies, etc.

Affective factors that characterize adult psychology require gentle handling. Adults are generally self-confident in the classroom and their fragility of egos may therefore not be as critical as those of children. Nevertheless, we have to be careful not to underestimate them because if we hurt their ego it will take time for them to participate and interact as normal again.

Selection of **authentic, meaningful language** is also of critical importance. Although adults are able to understand a context-reduced segment of language, authenticity and meaningfulness are very important for adult learners. They have a reason to learn English and are intrinsically motivated. That's why appealing to their needs and bringing interesting topics to the classroom is a sure recipe of success.

Working with adults is an extremely fruitful activity and one that is at the same time pleasant and advantageous. The advantages would be that such students are intrinsically motivated to learn and totally responsible with their learning process. They are also disciplined, used to performing all kinds of tasks, have superior cognitive abilities and a sense of self-confidence that makes them participate actively in class activities.

There are not only advantages, but also some disadvantages worth taking into consideration when teaching adults. Some of the students are military instructors and they will know when their teachers are not prepared to teach, so it is a challenge for teachers to be well prepared for classes. Teachers also have to be tactful when dealing with adult learners. We need to remember that some of them have ranks and some might even be older than their teachers. One other shortcoming of having adults as students is that they are autonomous and self-directed. Therefore, teachers have to be flexible but at the same time not let them take control of the class. In this case, teachers need to remember that some of their students are senior officers and are used to lead and control. Adults are also analytical and theoretical. Therefore, they will spend time asking "Why?" especially when it comes to grammar. Consequently, we have to manage time appropriately and decide when to answer the "why?" questions they have.

As we grow in our understanding about what it takes to teach adults effectively, we are seeing distinct patterns in how adults tend to learn. We will not attempt to exhaust all of those patterns (since learning is inherently a personal quest, and therefore, individuals may have other learning patterns), but to identify some of the most common and critical patterns to know prior to developing adult learning opportunities.

Adult learning pattern one: Adult learners tend to expect learning to be delivered in a traditional, teacher-led way, and to expect the faculty member to do the “work” of the learning. The adult learner is there to absorb the learning. Now, this does NOT say that this is an effective way to teach adults. This is saying that most of us, for years, have been taught via a certain method, namely, faculty-led instruction. We have not been expected to be part of the hands-on learning process. This is a pattern that is in the process of being broken down; however, we are talking about breaking down a pattern that has been in existence for decades, even centuries. This mindset is not going away easily, and to expect adult learners to automatically embrace a brand new way of learning immediately, or without proper orientation, is expecting too much.

Adult learning pattern two: Adult learners who tend to undertake a project on their own (as opposed to being assigned the project) do so with the purpose of solving a problem, or applying the information right away, as opposed to learning a new subject for the sake of learning it. This may be a factor of our “hurry up” culture; our plates are full with home, work, and family responsibilities. Any free time we have in our lives should be used as economically as possible... and we can see how this carries over into adult education. It’s no wonder that many online courses, for example, are viewed primarily as good “training” courses, and not necessarily “educational” courses. (This is not to slight the efforts of universities or other institutions whose mission is education rather than training; however, this is the perception that many have toward online learning at this time.)

Adult learning pattern three: Motivation for adult learners in education tends to come from a need to fill a professional gap or a direction from superiors. So, this pattern should come as no surprise, based on the fact that pattern two illustrates the “practicality” mindset that adult learners have toward continuing education. Cross (1981) advises that this may be dependent on where adult learners are in different professional stages of their lives, though. The higher up the individual may be on the professional ladder, for instance, the more likely the individual may wish to learn new subject matter for the sake of learning it.

Adult learning pattern four: Adult learners tend to rely on colleagues or friends who may also be experts in their professional field for advice when seeking advice on learning or embarking on a new educational venture. This has both positive and negative consequences: obviously, if we have colleagues who share our learning interests and who have had positive experiences, we want to know more about those experiences and apply that potential to our own lives. We trust and know these individuals to help us make a significant decision that will impact our free time, finances, and professional development. On the other hand, reliance on other opinions (and not doing the work of discovering our own personal likes, dislikes, and preferences) instead of our own may result in disappointment when the learning experience is not all what we expect it to be. A word to the wise here would be to seek out opinions of others, but balance them with the knowledge of our own preferences.

As adult learners having a specific profile and well-established needs, military personnel are motivated to learn English because they want to get promoted to the next rank, they want to get scholarships to go and study abroad, they want to participate in United Nations mission or because it is a requirement for competence or licensing. Whatever the reasons, military personnel have become a well-defined learning category and it has been a challenge for both the students and the teachers to find the *lingua franca* of teaching and learning that will make adults behave like pupils again.

Suggested methodology and techniques when working with military personnel

With adult learners, teachers have to put on different “hats”: a teacher has to become an instructor, a facilitator, a resource, a guide, an organizer, an evaluator, a manager. [4] In a broad sense, we need to perform a variety of roles, separately or simultaneously. Essentially, teachers have two major roles in the classroom: the social side of teaching – the management function, and the task-oriented side of teaching – the instructional function. They complement each other; the latter would be more or less impossible without the former. In practice, it is very difficult to separate the two, and often one act in the classroom can perform both functions simultaneously.

In terms of class management, it is advisable that we choose group work. Military people like working in groups and having one specific task to solve together motivates them to be cooperative and sharing. Since they like carrying out commands, total physical response activities are beneficial in their learning process. However, we should not have them compete among each other or in groups. Considering their military background, they all want to win or succeed, and it is very discouraging for them when somebody else wins.

As far as the instructional function goes, teachers working with adults need to focus extensively on designing goal-oriented tasks, taking into consideration what specific interests of their target groups are. We can capitalize on the power of meaningful learning by appealing to student’s military interests, military career goals and academic goals. A task is goal-oriented when it brings changes in behavior or knowledge. Within any activity, there may be a number of tasks to perform, each with its own definite goal. For example, think about a reading lesson, within which a number of tasks may be performed by both teachers and learners, such as organizing the classroom layout, presenting the texts in whatever way is deemed appropriate, doing exercises on the text, and so on.

The accent of communicative activities should also be job-related. Role-plays should be based on everyday or military situations. Knowing that adults like acting, it would be a good approach to speculate on the fact that they enjoy performing military procedures such as rescuing people, weapon handling, prisoners of war and related activities that are military flavored.

Adults welcome photocopiable games. They like playing cards and table games.

Military personnel like reading, especially history. They also like reading best sellers and detective stories. Ask them to read newspapers and magazines articles, and link passive reading with active follow up activities that give their reading a sense of relevancy and finality.

When dealing with adult groups, it is also extremely important that we dedicate special attention to the issue of classroom management. Some recommendations have been previously made in terms of activity and task grouping. It is important to begin to establish a good group atmosphere right from the first lesson. The students in the group may be strangers to each other; they may also be nervous, worried, lacking in confidence, unsure of their capabilities, and wondering what they have let themselves in for. In forming the group,

therefore, it is important to relax the students and relieve the tension they may be feeling, to introduce them to each other, and to encourage them to begin to get to know each other. But it is also important to begin to help the students to become aware of what is involved both in learning a language and working together in a group, to begin to develop both a sense of direction and a feeling of co-operation. [5]

The dynamics of an adult classroom is critical. That is why we need to place the students in different seats at least once a week. Some of them, especially the senior officers will want to seat near the teacher, so they can ask questions or be treated with undisputed attention. They can also take advantage of other students who know more or they might not want to be next to somebody who is behind or slow. They should be treated with respect, even when the situation demands or imposes strictness.

Teachers should not be afraid to say NO to adults. They will try hard to manipulate the teacher by making suggestions and making them feel compromised with them. We need to remember that, regardless of the top brass we might be dealing with, we call the shots around in the classroom.

As adults who are responsible and at the same time schedule oriented, our students might want to know in advance what their program is. So, it will be a good technique to tell them what the program for the day is. Trying to respect the previously decided upon schedule gives them a sense of responsibility and achievement. Flexibility is also of importance. We must take advantage of their motivation and involvement and let them give us suggestions and ideas on how to work. If we respect the fact that they have well defined needs and goals they want to fulfill, they will in turn respect our efforts and attempts to teach them.

Homework has always been a delicate issue with all types of students. It should be especially treated with delicacy in the case of adult learners. We need to balance the amount of homework given and do not forget they are adults and have other duties besides learning English. Most of them have families and other activities to do after classes. We strongly suggest not leaving them homework for the weekends.

In conclusion, teaching adults involves understanding how they learn. Compared to children they have special needs and requirements. And if we add to that the fact that they are military, then you really have to prepare yourself as an English instructor.

Military instructors have to specialize in teaching their students. Teachers find themselves fulfilling many needs for this people. They have to allow their students assume responsibility and leadership in the classroom. At the same time teachers have to be careful with the amount of empowerment they give the students taking in consideration that their military background makes them take control and lead even when they are not supposed to.

Teachers have to make themselves loved by their students. They have to prepare well for classes and show effectiveness and good classroom management skills. They have to respect their students and treat them as adults at the same time that they are strict and fair with them.

Most people have this misconception about military personnel, that they are always in the box and everything is black and white, but when it comes to learn English, they really enjoy getting out the box and have fun. That is why teachers have to bear in mind that English is not a military subject and adults like learning by doing just like children do.

To end in a sense of adult wisdom, the best method that we all need to keep in mind when teaching adults, is illustrated successfully by this quotation belonging to Benjamin Franklin:

“Tell me and I will forget, show me and I will remember, involve me and I will learn.”

REFERENCES

- [1] Edge, Julian. 1994. *Essential of English Language Teaching*. Longman : Longman University Press, p. 10.
- [2] Knowles, M. S. et al. 1984. *Andragogy in Action. Applying Modern Principles of Adult Education*, San Francisco: Jossey-Bass. p. 83-84.
- [3] Brown, H. Douglas. 2000. *Teaching by Principles. An Interactive Approach to Language Pedagogy*, Addison-Wesley. p. 90-91.
- [4] Wright, Tony. 1991. *Roles of Teachers & Learners*. Oxford: Oxford University Press. p. 51-52.
- [5] Hadfield, Jill. 1995. *Classroom Dynamics*. Oxford: Oxford University Press. p. 24

* Isabela DRAGOMIR, prof., Centrul de Limbi Străine al Statului Major al Forțelor Terestre, Sibiu, Calea Dumbrăvii Nr. 22-24, tel. 0269 244.504, e-mail: izadragomir@yahoo.com

** Brândușa COSMA, asist.univ., Academia Forțelor Terestre „Nicolae Bălcescu”, Sibiu, Str. Revoluției Nr. 3-5, tel. 0269 432.990, e-mail: branducosma@yahoo.com

AGRESIVITATEA PASIVĂ ȘI PREVENIREA ACESTEIA PRIN TEHNICA ASERTIVĂ

Simona EFTIMIE*

Abstract

Resentimentele mocnite pot deveni, în timp, un mod de viață. Deși aparent inofensivă, privită uneori chiar ca manifestări normale ale „omului civilizată”, agresivitatea pasivă poate duce la tulburări grave ale personalității.

Una dintre tehnicile pe care le recomandă specialiștii în terapia tulburărilor de comportament este cea asertivă. Considerăm că nu este întotdeauna foarte comodă – uneori pentru nici unul dintre partenerii unei relații interumane – etalarea deschisă, sinceră a sentimentelor pe care o persoană le trăiește în raport cu comportamentul / atitudinea unei alte persoane. În același timp însă, ascunderea mâniei sub masca unui comportament „civilizat” poate avea efecte de departe mai grave decât recunoașterea sinceră a sentimentelor.

Articolul nostru pledează pentru asertivitate ca formă de menținere a sănătății mentale și fizice a ființei umane.

Nu de puține ori viața ne-a oferit „ocazia” de a nu putea risposta la neplăcerile cauzate de reacțiile celor din jurul nostru. Am strâns din dinți și am încercat să ne controlăm impulsul de „a da replica”, afișând un comportament conform cu normele sociale. În timp, însă, resentimentele au căpătat o forță din ce în ce mai mare, astfel încât „ieșirile” noastre față de anumite persoane nu ar trebui să mai surprindă.

Agresivitatea, ca formă de conduită orientată în direcția producerii unor prejudicii asupra unor obiecte, persoane (și chiar propria persoană), prezintă o gamă extrem de variată de manifestări. Astfel, spectrul agresivității umane, așa cum preciza etologul I. Eibl – Eibesfeldt în lucrarea *Agresivitatea umană* (1995) [1, p. 108], variază de la manifestarea directă asupra unui obiect sau ființă (prin lovire, jignire verbală sau ironizare) până la cea indirectă (prin a vorbi de rău pe cineva sau chiar a refuza comunicarea sau contactul social).

Uneori ne este greu să recunoaștem semnele manifestărilor agresive; este cazul acelei agresivități indirecte. De exemplu, se poate ca, „întâmplător”,

partenerul să întârzie destul de mult sau să uite de întâlnirea stabilită de comun acord făcându-vă să ratați alte evenimente importante; sau se poate ca elevii să nu se pregătească pentru prezentarea pe care trebuiau s-o susțină în fața colegilor dumneavoastră la o oră demonstrativă punându-vă astfel într-o lumină defavorabilă.

Mai mult, există și acele persoane „veșnic neînțelese”, care au tot timpul ceva de reproșat celorlalți, cu un comportament ambivalent – acum au o izbucnire, după care se simt vinovați și își cer iertare.

Care să fie cauzele unor asemenea manifestări comportamentale? Să fie doar întâmplarea sau este vorba de o cauzalitate mult mai complexă?

Manifestările descrise în exemplele anterioare poate descrie ceea ce este numit în literatura de specialitate *agresivitate pasivă*. Tim Murphy și Loriann Hoff Oberlin menționează în lucrarea *Agresivitatea pasivă* (2007) că prima dată termenul de *comportament „pasiv – agresiv”* a fost utilizat în *U. S. War Department Technical Bulletin*, o publicație a Departamentului de Război a Statelor Unite, încă din 1945 de către colonelul William Menninger.

Colonelul W. Menninger, de formație psihiatru, observase că soldații, deși se supuneau ordinelor, nu o făceau cu plăcere.

„Resentimentele mocnite se manifestau sub forma unui tipar clasic, identificat sub două aspecte: rezistența voită și supunere antagonistă, de exemplu prin aceea că militarul în cauză amâna sau uita să îndeplinească o sarcină, o îndeplinea în silă sau își făcea treaba fără pic de eficiență. În armată nu prea există libertate personală, ci foarte multă înregimentare, precum și necesitatea de <maturizare rapidă>.” [4, p. 420]

Agresivitatea pasivă poate deveni uneori un mod de viață. De obicei *cauzele* unor asemenea manifestări se află adânc înrădăcinate în copilărie.

Nu vi se pare ciudat când auziți afirmații de genul: „Când eram copii, la noi în familie nimeni nu se înfură.”?!

Dobândirea de minime informații despre *inteligența socială, noua știință a relațiilor umane* cum o numește D. Goleman, i-ar putea ajuta pe părinți să conștientizeze influența covârșitoare a experiențelor trăite de copii în familie asupra evoluției lor sociale viitoare:

„Copiii bine îngrijiți și care simt empatia persoanelor responsabile de ei dobândesc un atașament al securității, fără să fie excesiv de dependenți, nici izolați. Dar cei ai căror părinți le neglijează sentimentele și care se simt ignorați devin retrași (...). Iar copiii ai căror părinți sunt ambivalenți, trecând pe neprevăzute de la furie la tandrețe, devin anxioși și nesiguri.” [2, p. 224]

Evenimente stresante, neplăcute pot declanșa la unii indivizi reacții neașteptate, aparent nejustificate, de furie. Aceste persoane acordă întâietate evenimentelor negative, punându-le în umbră pe celelalte. Au tendința de a se întoarce permanent în trecut și de a rememora amintirile neplăcute, reproșându-le celorlalți nefericirea proprie. Comunicarea ineficientă, evitarea exprimării sincere a nemulțumirilor cu privire la anumite evenimente de teama unor

discuții în contradictoriu pot conduce – și, de obicei, așa se și întâmplă – la apariția unor *manifestări* aparent inexplicabile cum ar fi:

1. Opune rezistență pasivă îndeplinirii unor sarcini de rutină din contextul social sau ocupațional.
2. Se plânge de faptul că nu este înțeles și nici apreciat de ceilalți.
3. Este ursuz și certăreț.
4. Critică și disprețuiește fără temei autoritatea.
5. Se arată invidios și rachiunos față de cei ce par să aibă mai mult noroc.
6. Dă glas unor nemulțumiri exagerate și persistente, legate de propria soartă nefericită.
7. Alternează între sfidarea ostilă și pocăință.
8. Nu apare exclusiv în timpul episoadelor depresive majore și nu este mai bine explicat de sindromul tulburării distimice. [apud 4, p. 424]

Specialiștii consideră că prezența a cel puțin patru din cele opt forme de manifestare reprezintă un indiciu clar pentru *tulburarea de personalitate pasiv – agresivă*. Indivizii care prezintă această tulburare pot fi astfel caracterizați prin:

- stări de spirit imprevizibile;
- pesimism;
- iritabilitate și ostilitate (chiar non – verbală);
- toleranță scăzută la frustrare, nervozitate;
- fire încăpățanată, veșnic nemulțumită și răutăcioasă. [4, p. 425]

Putem recunoaște cu ușurință la cei din anturajul nostru unele dintre aceste caracteristici. Nu putem însă pune un diagnostic fără o cercetare minuțioasă a problemei: *studiul comportamentului pentru o perioadă mai îndelungată*. Doar atunci când unele dintre manifestările enumerate anterior apar frecvent și persistă în timp putem vorbi de această tulburare de personalitate. Astfel, putem face deosebirea dintre un pasiv – agresiv și o persoană copleșită de responsabilitățile zilnice. Trebuie să reținem că nu trebuie pus semnul de egalitate nici între *mânia latentă* (care prezintă un tablou mai amplu) și *comportamentul pasiv – agresiv*.

„Nu toate felurile de mânie latentă se exprimă într-un comportament pasiv – agresiv.”, precizează T. Murphy și L. Hoff Oberlin [4, p. 53].

Mânia debutează prin acumulare („umplerea paharului”), apoi urmează scânteia care declanșează conflictul, apoi explozia (care poate fi vizibilă chiar și în cazul mâniei latente, pentru că majoritatea oamenilor nu-și pot ascunde furia decât până la un punct); stadiul al patrulea (uneori neglijat) este cel al consecințelor – rezolvarea problemei pentru a se evita acumularea ulterioară [4, pp. 100 – 102].

Specialiștii au descoperit că persoanele cu accese frecvente de furie, cu temperament iritabil dezvoltă în timp și afecțiuni fizice de genul: hipertensiune arterială, slăbirea imunității, vulnerabilitate mai mare la tulburări de alimentație, îmbătrânire prematură și durată de viață mai scurtă etc. [4, pp. 71 – 72].

Mânia ascunsă nu trebuie privită doar prin prisma posibilelor consecințe negative. Amintirea unor experiențe neplăcute ne poate determina să mergem mai departe și să ne orientăm spre un viitor mai bun sau, dimpotrivă, ne putem afunda în nefericirea noastră, trăind în trecut și făcând scenarii despre cum ar fi putut fi ... dacă ... Alegerea ne aparține.

„Așa și cu amintirile noastre. Putem trage învățăminte din ele sau putem să le întoarcem la nesfârșit pe toate părțile, în capul nostru. Experiențele noastre trecute nu se vor schimba. Ceea ce facem noi cu ele – ei da, asta se poate schimba!” [4, p. 94]

Soluția este deci comunicarea deschisă, sinceră și încercarea de rezolvare a problemei (problemelor) care au dus la *acumulare*. Este prea bine cunoscută importanța unui climat afectuos în familie, dar și în școală; relațiile de dominare determină blocarea comunicării [3, pp. 305 – 310]. Dacă rădăcinile agresivității pasive se află în copilărie, considerăm că și soluția cea mai eficientă este intervenția timpurie astfel încât să se evite agravarea situației:

„Copiii care își ascund ostilitatea sub o pojghiță de aparentă bună-creștere nu ajung niciodată să scape de acest obicei.” [4, p. 109]

Copilăria este o perioadă extrem de receptivă, este momentul în care copiii pot învăța să își exprime nemulțumirile într-un mediu care să le ofere securitate. Este ceea ce propune *tehnica asertivă* propusă de modelul behaviorist de consiliere. În acest sens, un demers pe care-l considerăm absolut necesar este acela al ajutorului acordat viitoarelor dar și actualelor familii. Pentru a preveni și limita apariția manifestărilor specifice agresivității pasive, propunem instruirea în acest sens a viitorilor (și actualilor) părinți în cadrul unor cursuri de educație familială. Cunoașterea de către părinți a rolului asertivității poate contribui la evitarea multor probleme determinate de acumularea resentimentelor.

Tehnica asertivă a fost utilizată în special pentru ajutorarea copiilor timizi, a celor cu dificultăți în stabilirea unor relații interpersonale. Antrenamentul asertiv se desfășoară în două etape: întâi în cabinetul consilierului, apoi, în afara cabinetului, în viața reală se vor pune în aplicare abilitățile dobândite. Chiar dacă se recomandă copiilor timizi, considerăm că poate fi utilă și ca măsură de prevenire a acumulărilor de resentimente. Dacă vor învăța că-și pot exprima în condiții de securitate nemulțumirile, că pot să adreseze remarci directe și mai puțin confortabile pentru ceilalți, fără a avea în spatele acestor remarci sentimente de ostilitate / agresivitate, copiii vor putea avea relații mai deschise cu cei din jurul lor. Considerăm că astfel, ar putea fi prevenită, cel puțin într-o oarecare măsură, acumularea de resentimente.

Adeseori avem tendința – nefericită, am spune – de a face permanent presupuneri de genul: „Am crezut că și tu ești de acord.” sau „Credeam că ai înțeles că ...”. Aceste afirmații reprezintă posibile cauze ale conflictelor, semne ale unei comunicări deficitare. Pentru a evita situațiile neplăcute este bine să ne asigurăm că și interlocutorul a decodat corect informația pe care doream să o

transmitem (de pildă, cerând celuilalt să reformuleze cerința exprimată de noi) dar și că este de acord cu propunerea noastră. Considerăm că eficiența comunicării constă și în exprimarea sinceră, deschisă a sentimentelor, opiniilor cu privire la cerințele celor din jurul nostru, cerințe care ne afectează în mod direct.

Uneori, exprimarea sinceră a sentimentelor de nemulțumire poate duce la evitarea conflictului. Să nu fim greșit înțeleși: nu pledăm pentru manifestarea oricând și oricum a mâniei agresive, ci pentru exprimarea controlată a sentimentelor a căror trăire a fost determinată de atitudini / comportamente ale partenerilor de relație. Insistența, persistența și frecvența acceselor de furie pot deveni însă semne ale tulburării pasiv – agresive.

Oamenii pasiv – agresivi sunt și *manipulatori*; ei oscilează între a fi dependenți și independenți; pot manifesta spirit opoziționist sau negativism, iar *acceptarea socială* este o nevoie fundamentală pentru ei. Nu ne mai surprinde că, din dorința de a se face plăcuți și acceptați, vor accepta în tăcere compromisuri care îi vor conduce, în timp, la manifestări specifice agresivității pasive. Tehnica asertivă nu se recomandă în cazul persoanelor respinse; părinții trebuie să conștientizeze că respingerea sistematică a copiilor poate conduce, în timp la consecințe grave. Din dorința de a fi acceptați copiii învață să disimuleze comportamentul, „să se comporte civilizată”, pentru ca, în timp să dezvolte comportamente de tip pasiv – agresiv; acest lucru este posibil, mai ales că și *ambiguitatea comportamentală* este caracteristică acestor indivizi.

Așadar, dat fiind tabloul prezentat, considerăm că am atras atenția supra unei probleme spinoase: agresivitatea pasivă. Greu de controlat după ce caracteristicile ei se întăresc în timp, considerăm că intervenția timpurie – încă din copilărie – prin învățarea și stimularea unei comunicări deschise, sincere, prin învățarea tehnicilor asertive, dar și dezvoltarea calităților empatice de către copiii care prezintă dificultăți de interrelaționare poate preveni apariția unor asemenea manifestări. Pentru această recomandăm informarea părinților în cadrul unor cursuri de tip „școala părinților” cu privire la măsurile de prevenire a agresivității pasive în vederea asigurării dezvoltării fizice și mentale sănătoase la copiii noștri.

Bibliografie

1. Eibl-Eibesfeldt, I., *Agresivitatea umană*, București, Editura Trei, 1995.
2. Goleman, D., *Inteligența socială*, București, Editura Curtea Veche, 2007.
3. Mitrofan, I. (coord.), *Psihopatologia, psihoterapia și consilierea copilului*, București, Editura Sper, 2001.
4. Murphy, T., Hoff Oberlin, L., *Agresivitatea pasivă. Cum să o recunoști și controlezi ila tine și la ceilalți*, București, Editura Trei, 2007.
- 5.

* Simona Eftimie, Asist. univ. drd., Universitatea Petrol – Gaze din Ploiești, Departamentul Pentru Pregătirea Personalului Didactic, e-mail: simone_eftimie@yahoo.com

STIMULAREA MOTIVAȚIEI STUDENȚILOR FAȚA DE ACTIVITATEA DE PREDARE – ÎNVĂȚARE

Tudorel ENE *

Motivația este un proces dinamic și complex ce include o multitudine de factori de natură psihică și comportamentală, aflați la baza unor teorii dintre cele mai diverse.

În procesul învățării, teoriile moderne operează cu conceptul de optim motivațional, fundamentat pe relația solicitare – motivație. Stimularea motivației studenților din instituțiilor de învățământ cu profil aeronautic se axează pe cerința de performanță în însușirea cunoștințelor de specialitate.

Metodele de stimulare a motivației sunt multiple și necesită o abordare diferențiată, în funcție de profilul psihosocial al studentului. În stimularea motivației față de procesul de predare – învățare participă, atât profesorul, cât și studentul.

De mii de ani omul încearcă să decodifice totemurile propriei existențe, iar reușitele îl îndepărtează tot mai mult de modelele hiperbolice în care s-a ascuns de teama necunoscutului, proiectându-l pe traiectoria științifică a cunoașterii, a cărei univers nu poate fi păstrat și permanent dilatat fără întrebuițarea celei mai importante unelte a minții sale – învățarea.

Aceasta reprezintă una dintre cele mai adânci și semnificative procese și fenomene individuale și sociale, bazată adesea pe dialogul și, uneori, conflictul aparent între realități umane conceptualizate sub forma unor termeni de esență praxiologică, dar și simbolică.

În științele umane, rezultatul conexiunilor interdisciplinare între valorile și paradigmele promovate de diferite științe se conturează tot mai pregnant într-un nou câmp de cunoaștere și acțiune, cu modele, principii și concepte integratoare înscrise în cadrul unei structuri disciplinare numită *știința învățării*, concepută să slujească deopotrivă omului, grupurilor, instituțiilor și societății, în ansamblul ei.

Ca orice acțiune specific umană și învățarea are nevoie stringentă de o motivație, care să mențină permanent omul în strânsa lui legătură cu universul cunoașterii. Nu putem învăța decât incitați de factori motivaționali, singurii în măsură să tulbure spiritul de comoditate mentală a omului, a cărui rol de aparentă protecție neuropsihică se opune oricărui efort intelectual.

Iată de ce, problema stimulării motivației învățării apare interesantă, necesară și, uneori, chiar vitală în desfășurarea procesului de învățământ din cadrul instituțiilor cu profil aeronautic.

Stimularea motivației se impune, deci, ca o temă psihopedagogică de bază ce trebuie studiată de personalul didactic îndrituit să transmită cunoștințe și să formeze deprinderi de

specialitate studenților ce au optat pentru domeniul aeronauticii, apți să înțeleagă că învățarea este un proces cognitiv complex ce nu dispune de rețete miraculoase, în lipsa imboldului de a penetra continuu fascinantul univers al cunoașterii.

I. MOTIVAȚIA ȘI DINAMICA FACTORILOR MOTIVAȚIONALI

Anumite etape în evoluția cunoașterii presupun supunerea conștiinței critice, nu numai a informațiilor dobândite, a teoriilor elaborate și metodelor folosite, nu numai a utilităților practice generate de produsele cognitive, ci și a valorilor însăși ce stau la baza procesului de cunoaștere, în ansamblul său.

Unele dintre aceste valori se înscriu cu incisivitate în sfera de acțiune a actelor umane a căror sens nu poate fi dezvăluit fără cunoașterea motivelor care le-au generat.

1. Conceptul de motivație

Motivația este o dimensiune fundamentală a personalității, o variabilă internă cu rol de suport în elaborarea diferitelor procese și capacități psihice. Ea constă dintr-un ansamblu de factori dinamici care determină comportamentul uman, implicând modificări fizico – chimice, fiziologice, motrice și mentale ale organismului. Noțiunea de motivație derivă de la adjectivul latin „*motivus*” (care pune în mișcare).

Într-o altă accepțiune, totuși convergentă, motivația exprimă faptul că, la baza conduitei umane se află întotdeauna un ansamblu de mobiluri, stimuli, trebuințe, montaje, tendințe, atracții, interese, convingeri, năzuințe, intenții, vise, aspirații, idealuri, care susțin din interior realizarea anumitor acțiuni, fapte, atitudini.

Prin motiv se înțelege, deci, orice stare interioară care conduce la începerea și susținerea unei activități, ceea ce se reflectă în mintea omului, îl determină să acționeze, îl dirijează spre satisfacerea unei trebuințe.

Motivația este acea structură psiho – fizică ce constituie izvorul unei acțiuni care se dezlănțuie, susține și orientează activitatea individului îndreptată pentru atingerea unui anumit scop.

Se poate afirma că nu există nici o acțiune umană realizată fără un motiv anume. Pe de altă parte, motivația se constituie dintr-un ansamblu de factori motivaționali, deosebit de dinamici, reprezentând totalitatea mobilurilor interne ale conduitei, înnăscute ori dobândite, conștiente sau inconștiente, simple trebuințe ori idealuri abstracte, toate urmărind atingerea unui anume țel.

În general, motivația activității omului este deosebit de complexă și dinamică, definind, în mod esențial, personalitatea individului, ca amprentă psihosocială cu valoare unanim recunoscută, generând o multitudine de concepții și opinii în gândirea specialiștilor din domeniul psihologiei și nu numai a acestora.

2. Factorii motivaționali și conceptele teoretice privind structura motivației

Analizele pertinente în domeniul înțelegerii sistemelor psihice au demonstrat că nu există un singur tip de motivație, multitudinea factorilor implicați în structurile motivaționale generând o mare diversitate de modele, cum ar fi:

- „*modelul genetic*”, exprimat prin variabilitatea nivelurilor interactive ale scopurilor, mijloacelor și surselor declanșatoare de acțiuni umane;
- „*modelul normativ - temporal*”, bazat pe raporturile dintre variabilele de tip consumat, timpul alocat și activitatea desfășurată;

- „*modelul operațional trifactorial*”, întemeiat pe combinatorica valenței, instrumentalității și expectanței;
- „*modelul circular integrator*”, care ține seama de profilul dat continuumurilor categoriilor dialectice ale motivației pozitive și negative, apropiate și depărtate, extrinseci și intrinseci, cooperatoare și competitive, individuale și colective, homeostatice și de dezvoltare, deschise și închise etc;
- „*modelul probabilistic (statistic)*”, realizat din interacțiunea factorilor de interese, utilitate și acceptanță a obiectivelor acțiunii umane;
- „*modelul balanței și coevoluției*”, fundamentat pe interacțiunea statusurilor motivaționale ierarhizate cu semnificația lor psihosocială;
- „*modelul bifactorial compensator*”, ce face distincția între factorii motivaționali de conținut intrinseci și cei de context, igienici sau extrinseci;
- „*modelul piramidal*”, alcătuit pe distincțiile operaționale între trebuințele inferioare și cele superioare;
- „*modele bazate pe liste de inventar*”, fără ierarhizări și grupe disjuncte;
- „*modelul dihotonic extrinsec - intrinsec*”.

Fără a diminua în vreun fel valoarea celorlalte modele, vom încerca să redăm câțiva dintre factorii motivaționali, denumiți *trebuințe* și conținuți în modelul piramidal al lui Marlow. Aceștia sunt:

- *trebuințe fiziologice*: nevoia de odihnă, de hrană, de adăpost etc;
- *trebuințe de securitate*: nevoia de libertate, de independență față de orice amenințare, evitarea stărilor tensionale etc;
- *trebuințe de apartenență și de dragoste*: prietenie, bunăvoință, reciprocitate în relațiile interumane etc;
- *trebuințe de afirmare și recunoaștere socială*: nevoia de a avea un statut bine definit, nevoia de recunoaștere și apreciere din partea altor oameni și grupuri sociale, trebuința simțului demnității personale, a încrederii în forțele proprii etc;
- *trebuința de autorealizare* (autoactualizare – termen utilizat de K. Goldstein): trebuința afirmării prin exprimarea în mod creator a posibilităților, a personalității; trebuința de satisfacere a curiozității și plăcerii de a cunoaște lumea, trebuința de frumos, de acțiune relativ liberă, fără constrângeri în lume.

Dacă adăugăm la cele prezentate gama deosebit de largă de factori incluși în celelalte sisteme și teorii motivaționale, rezultă faptul că structura motivației este foarte complexă, plurifactorială, fenomenalizându-se sub diferite forme, dar care, în mod obișnuit sunt catalogate ca factori motivaționali.

3. Optima motivațională în procesul învățării

Studierea aprofundată a obiectului motivației este indisolubil legată de analizarea relației motivație – performanță. Dacă, inițial, o analiză de acest tip era privită doar dintr-o perspectivă pragmatică, mecanicistă, bazată pe o orientare unilaterală, axată pe intensitatea motivațională, ulterior, prin introducerea de către Yerkes și Dodson a conceptului de *optim motivațional* s-a ajuns la o viziune complexă și profund realistă. Experiențele efectuate de către cei doi eminente specialiști au condus la descoperirea unui punct al motivației optime care crește odată cu descreșterea dificultăților sarcinilor și descrește odată cu sporirea dificultăților sarcinilor de învățare. Această idee se află la baza legii Yerkes – Dodson, care afirmă că, în procesul de învățare există un optim motivațional ce controlează și reglementează relațiile dintre nivelul solicitării și nivelul motivațional. Legea are în vedere dimensiunea energetică a motivației și este utilă în evitarea situațiilor de supramotivare și submotivare.

Efectul disfuncțional al unei motivări excesive, care poate produce doar într-o primă etapă o creștere a eficienței procesului învățării, se concretizează întotdeauna printr – o descreștere accentuată a rezultatelor, fapt determinat, în principal, de:

- *îngustarea câmpului cognitiv*, deoarece studentul se orientează doar către acele elemente de mediu ce pot avea o legătură directă cu satisfacerea trebuințelor sale, devenind opac la alte informații, care, deși nu sunt nemijlocit legate de obiectul învățării pot ajuta la atingerea acestui scop;
- *creșterea anxietății*, ce poate produce un efect paralizant în plan comportamental.

Potrivit specialiștilor, *motivația învățării* cuprinde totalitatea mobilurilor care susțin energetic, activează și direcționează activitatea de învățare. Ea conferă sens și coerență actelor de învățare și se trăiește subiectiv ca stare de tensiune, rezultând din confruntarea trebuințelor celui ce învață cu modul în care își reprezintă dificultatea conținutului, cerințele, situațiile și rezultatele activității de învățare. La întrebarea dacă se aplică legea Yerkes – Dodson la procesul învățării, se pare că răspunsul este afirmativ, întrucât învățarea implică procese și operații cognitive migăloase, de mare finețe. Unele cercetări recente au demonstrat că stările prea intense ale impulsului, ca și nivelurile lui prea scăzute au un efect de interferență, în sens negativ, asupra performanțelor de învățare.

Un factor motivațional extrinsec, cum ar fi nota acordată de către profesor la evaluarea cunoștințelor asimilate de către student, acționează ca un impuls continuu, în sensul că ia valori mari doar dacă varianta de răspuns a studentului corespunde cu varianta de răspuns cu care operează profesorul. De obicei, această variantă de răspuns constituie „*monopolul catedrei*” și, uneori, cu caracter și mai restrictiv, „*monopol al profesorului*”, fapt ce limitează acțiunea studentului de la utilizarea cunoștințelor asimilate în construcția propriei variante, „*varianta studentului*”, reorientându-i eforturile către memorizarea uneia dintre variantele aflate sub monopol. În acest caz, apare evident faptul că, supramotivarea în obținerea unei note cât mai mare îl poate determina pe student să utilizeze practici incorecte, chiar ilicite, pentru procurarea variantei aflate sub monopol.

Să remarcăm faptul că „*optima motivațională*” nu trebuie privită doar ca un concept ce operează în sens cantitativ, după criteriul intensității energetice, ci ea acționează și pe o axă calitativă. S-a observat că, atunci când nu dispune de suficiente cunoștințe pentru a rezolva cu succes situațiile create de către instructor sau profesor, studentul devine agitat, nervos, acționând prin „încercări și erori” în cadrul procesului de identificare a soluțiilor corecte. Acest fapt duce la creșterea activismului subiectiv, nesiguranța cognitivă generând neliniște și tensiune afectivă, ceea ce obligă studentul să învețe sub presiune. În atare context, apar modificări importante la nivelul tuturor proceselor participante la învățare, cum ar fi:

- scăderea capacității de concentrare a atenției pe toată durata desfășurării ședințelor practice, a activității de zbor propriu – zise,
- predominanța memoriei mecanice prin întrebuițarea unor scheme rigide și neînțelese, ce sunt de multe ori improprii rezolvării corecte a situației,
- gândirea dezordonată, care influențează negativ în luarea deciziilor și elaborarea de documente clare și concise,
- diminuarea rezistenței la oboseală, factor decisiv în condițiile în care activitățile cu specific aeronautic, fie ele civile ori militare, sunt energofage în raport cu organismul uman.

În situațiile de acest fel, acțiunea compensatorie, dusă pentru eliminarea factorilor perturbatori procesului învățării, trebuie să conțină proceduri necognitive, de înlăturare a stării angoasante ori exagerat de febrile a studentului, caz în care abilitatea și experiența cadrului didactic au un rol hotărâtor.

II. STIMULAREA MOTIVAȚIEI STUDENȚILOR DIN INSTITUȚIILE DE ÎNVĂȚĂMÂNT CU PROFIL AERONAUTIC

Întreaga problematică a stimulării motivației gravitează în jurul ideii că motivația constituie principala forță motrice ce conduce procesul de învățare către reușită și performanță.

Pentru a fi motivați în studierea disciplinelor de specialitate studenții trebuie să se afle într-un contact permanent cu factorii stimulativi, rolul instructorului și al profesorului în identificarea și stabilirea ponderii acestor factori în cadrul câmpului motivațional fiind determinantă. Aceștia trebuie să înțeleagă faptul că, domeniul aeronautic leagă indisputabil factorii motivaționali de fenomenul numit „zbor”, un fenomen care, privit în ansamblu, se prezintă cel mai adesea ca fascinant, iar absența lui pe perioade mai mari sau mai mici de timp poate genera sentimente contradictorii, din care nu lipsesc cele bogate gamă a frustrărilor.

1. Corelarea motivației cu valoarea în procesul de instruire al studenților

Diferitele teorii motivaționale abordează dinamica structurilor motivației în corelație cu dinamica valorilor, operând, în general, cu două axiome praxiologice:

- valoarea există, în diferite forme, chiar în structura motivației,
- valorile, îndeosebi cele de natură morală, conțin energii care, utilizate corect, se transformă în forță motivațională.

Valoarea constituie, deci, o componentă a motivației și influențează întreg procesul de instruire, în toate etapele acestuia. Dacă analizăm doar una dintre componente și anume cea în care profesorul își dezvoltă tema, din cadrul cursului al cărui titular este, valoarea conținutului prelegerii poate fi dată de factori, cum ar fi:

- gradul de erudiție și accesibilitatea termenilor folosiți,
- actualizarea conceptelor și reglementărilor din domeniul aeronauticii;
- noutatea informațiilor privind realizările, la nivel mondial, în planul construcțiilor de aeronave și utilizarea lor în mediul civil ori militar;
- implicarea puterii aeriene, ce deține componente atât de ordin militar, cât și civil, în ansamblul concepțiilor privind contribuția națională în cadrul apărării colective;
- argumentarea pe baze științifice, pe baza unor modele matematice și a teoriilor moderne de utilizare a aviației a modului de folosire a acesteia în cadrul diferitelor situații de urgență și de criză, ori chiar în situații de conflict armat;
- gradul de fidelitate raportat la conținutul reglementărilor aeronautice interne și internaționale;
- veridicitatea, consistența, originalitatea și atractivitatea modului de prezentare a informațiilor utilizate de cadrul didactic.

Ținând cont de faptul că, potrivit determinării specialiștilor, motivația este maximă atunci când probabilitatea succesului este strict medie și minimă atunci când prognoza pentru reușită ia valori cuprinse între 0 și 49% se poate afirma.

- creșterea peste nivelul mediu al valorii conținutului activităților didactice cu specific aeronautic poate duce la un proces de inhibare a motivației învățării, pentru disciplinele de specialitate,
- scăderea sub nivelul mediu al valorii conținutului activităților didactice poate determina diminuarea motivației și, deci, scăderea interesului studenților pentru același gen de discipline;
- creșterea valorică a modelului structural de organizare a cursurilor de specialitate, peste o mărime medie, poate duce la reducerea atractivității disciplinelor cu profil aeronautic,

- desfășurarea, de către profesor a unor prestații didactice la un nivel ce depășește nivelul mediu al colegilor din catedră, poate duce la apariția, pentru studenți, a unor stări afective intense, mergând până la forma extazului care blochează treptat procesul de motivare a învățării, ducându-l până la inoperanță;
- valoarea scăzută a prestației didactice, sub nivelul mediu al colegilor din catedră, determină înscrierea motivației studentului pentru învățare, la respectiva disciplină de specialitate, pe o curbă descendentă.

Aceste considerații pot avea aplicații practice cu rol deosebit în activitatea catedrelor de specialitate. Spre exemplu, se recomandă ca, un cadru didactic tânăr, ce nu dispune de experiență în învățământ să primească, la început, sarcini didactice auxiliare, apoi, treptat, să intre la clasă asistat de profesor pentru a conduce ședințe practice și seminarii, urmând ca, mult mai târziu, să poată conferenția, să poată susține prelegeri. Aceasta deoarece conferința, prelegerea reprezintă actul didactic suprem în care profesorul oficiază și jertfește pe altarul științei, utilizând proceduri ce pot fi asemuite cu ritualul, partea cea mai luminoasă și incitantă a cunoștințelor sale, provocând stări emoționale menite să-l determine pe student să răvășească bibliotecile și să navigheze cu tenacitate pe Internet pentru a afla răspunsuri la sumedenia de întrebări chinuitoare pe care le-a indus profesorul.

2. Motivație și performanță în abordarea cursurilor de specialitate

În instituțiile de învățământ, noțiunea de performanță este asociată, de regulă, examenelor și evaluărilor menite să determine nivelul atins de student în pregătirea sa de specialitate. Înțelesă deseori ca realizare deosebită sau ca un record, ea a fost multă vreme ocolită în limbajul pedagogic, cu tot conținutul ei concret.

Performanța exprimă un rang pozitiv și este un indicator al concordanței unei activități cu aptitudinile unui individ. Rezultatul acestei activități se exprimă prin produsul, randamentul sau performanța obținută. Uneori specialiștilor li se pare, poate și datorită sonorității termenului, că performanța exprimă mai curând izbânda sau succesul. În fapt, pe lângă rezultatul propriu – zis, performanța include efortul investit și năzuința autodepășirii, devenind veriga finală a unei operații ori încheierea unei acțiuni orientată spre un atingerea unui anume scop. În această accepțiune, pentru student, performanța nu constituie doar expresia cantitativă a procesului de învățare a cunoștințelor de specialitate din domeniul aeronauticii, ci și indiciul calitativ al atingerii unui nivel care să-i permită să-și realizeze visul de a zbura pe aeronave în deplină siguranță. Astfel, conștient de toate implicațiile unei performanțe, studentul trebuie să obțină metodic rezultatele proiectate și anticipate de cadrul didactic, ceea ce-i conferă trăiri intense de satisfacție specifice lucrului bine făcut.

Pedagogia a subliniat importanța raportării performanței la propriile capacități și limite, a transformat-o într-un stimul motivațional puternic și i-a sporit semnificația educativă prin asociere cu noțiunea de autodepășire, adică prin raportarea performanței la propriile realizări anterioare, dacă acestea erau expresia obiectivă a unui anumit potențial.

Performanța poate constitui un stimulent în procesul învățării, fiind parte activă a binomului „*motivație - performanță*”. Înscrierea studentului pe curba performanței duce inevitabil la atingerea unui optim motivațional în însușirea disciplinelor de specialitate. Dar, pentru atingerea acestui optim, el trebuie să folosească integral și eficient timpul destinat activităților didactice, inclusiv celor dedicate studiului individual, utilizând metode eficiente de învățare, dintre care, printre cele mai performante se înscrie „*învățarea prin descoperire*”. Fără eforturi intelectuale maxime, dar riguros gradate, dublate de reale aptitudini în planul asimilărilor cognitive, nu este posibilă obținerea performanței în studierea disciplinelor cu specific aeronautic.

Actualii studenți – viitorii ași ai înălțimilor ori viitorii specialiști din domeniul aeronauticii, fie ea civilă ori militară trebuie și pot obține performanță în procesul de învățare al disciplinelor de specialitate, întrucât au fost selecționați prin încadrarea în baremele unor teste psihologice deosebit de dure. Ei sunt aleși meniți să opereze continuu cu râvnitul concept de performanță, având deslușit un potențial imens de cunoaștere și asimilare ce se cere doar a fi valorificat metodic și cu eforturi pe măsură.

Să reținem că dezvoltarea exagerată a spiritului de obținere a performanței poate duce la declanșarea unei competiții ce nu este întotdeauna productivă în aviație. Ea poate genera stări conflictuale, prin exacerbarea egoismului uman primar, ajungându-se la permanetizarea ideii „*fiecare pentru el*”. Aviația se caracterizează prin „*lucrul în echipaj*”, singurul ce permite identificarea oportună și implicarea efectivă a fiecărui membru al echipajului în rezolvarea cazurilor speciale nou apărute.

Concluzionând, putem afirma faptul că, educarea motivației pozitive a învățării est un obiectiv de primă mărime pentru cadrul didactic, ceea ce implică o cunoaștere temeinică, inclusiv sub aspect științific, a problematicii motivației privită în ansamblu, cu particularitățile ei specifice în cazul însușirii cunoștințelor din domeniul aeronauticii.

BIBLIOGRAFIE

- Golu, Pantelimon – „*Motivația în psihologia școlară*”, Editura Didactică și Pedagogică, București, 1987;
- Marlow, A.H. – „*Motivation and personality*”, Harper and Row, New York, 1970;
- Neacșu, Ion – „*Instruire și învățare*”, Editura Științifică, București, 1990;
- Oprescu, Victor – „*Dimensiunea psihopedagogică a pregătirii profesorului*”, Scrisul Românesc, Craiova, 1983;
- Salade, Dumitru – „*Competență, performanță, competiții*”, Revista de Pedagogie, nr.1 / 1990.

* Tudorel Ene, gl. fl. aer. (r) dr., Școala Superioară de Aviație Civilă, București, str. Grațioasă, nr.13, sector 1, tel. 004/021/232.11; fax. 004/021/232.11.42; E – mail: info@aviationacademy.ro, www.aviationacademy.ro

Rolul factorilor socio-umani în prevenirea infracțiunilor cu violență

Dumitru GOȘA *

Abstract

The facts threatening life, body integrity or health have always been punished and after the emergence of the state, the penal laws stipulated different punishments depending on the gravity of the consequences.

An analysis of the criminal state aiming at life-threatening crimes reveals a series of internal or external factors that generate them.

Among the internal factors (endogenous) there are: heredity, character, temper, intelligence, passions, psychological state, education, which act together with the external factors (exogenous) such as objectives, civilization, socio-professional deficiencies and conflicting states.

Dreptul la viață este reglementat și nuanțat în constituțiile lumii, în funcție de accepțiunile acestuia.

Astfel, într-o accepție restrânsă privește viața persoanei numai în sensul ei fizic. Într-o altă accepțiune, mai largă acest drept este privit ca o multitudine de fenomene, cerințe, fapte și năzuințe care permit și îmbogățesc existența fizică a persoanei.

Cum lesne se poate observa, normele constituționale române privesc dreptul la viață în accepțiunea sa restrânsă, soluția aleasă fiind cea mai eficientă din punct de vedere juridic, putând prin aceasta să asigure protecția reală a acestui drept natural prin normele dreptului penal și procesual penal.

La rândul său, dreptul la integritate fizică este definit prin însăși formularea constituțională, în strânsă legătură cu dreptul la viață, determinând reglementarea lor în același articol.

Prin urmare, dacă prevederile constituționale garantează integritatea fizică a oricărei persoane, autorităților publice le revine obligația de a o asigura prin toate mijloacele prevăzute de lege.

În același mod trebuie privit și dreptul la integritatea psihică, astfel fizicul nu poate fi separat de psihic și ca atare atingerea adusă oricărui element este contrară drepturilor umane.

De asemenea, respectarea și garantarea dreptului la viață, integritate fizică și psihică implică în mod firesc interzicerea torturii, normale constituționale consfințind că, „nimeni nu poate fi supus torturii și nici unui fel de pedeapsă sau tratament inuman sau degradant”.

Violența ca fenomen nu poate fi înțeleasă aprofundat fără cunoaștere istorică detaliată

Violența în relațiile interumane a îmbrăcat o mare diversitate de forme, specifice fiecărui epoci din evoluția civilizației omenești.

Atât timp cât forța fizică rămâne drept una dintre opțiunile aflate în repertoriu acțiunilor umane, se va menține indiferent de schimbările ce pot surveni în alte domenii. Atât în societățile primitive cât și în cele civilizate, violența a fost și este o racilă de largă răspândire.

Din punct de vedere strict biologic, moartea apare inevitabil dar evitabilă ca fenomen social uman.

La vremea sa, Titu Maiorescu releva sugestiv acest lucru „Moartea naturală, moartea care este rezultatul deplinei dezvoltări a vieții, nu este un rău.

În societate, răul consta în moartea care este o consecință a nevoii, a viciului și a crimei, a neștiinței și brutalității. Această moarte înlăturați-o din lumea noastră sau încercați măcar să o limitați cât mai mult cu putință. Așa grăiește rațiunea către oameni”.

În epoca primitivă actele de agresiune erau de obicei inițiate de părțile vătămate sau de cei apropiați lor.

Rezolvarea conflictelor lua adesea forma răzbunării sângeroase, ceea ce ducea la ațâțarea resentimentelor între părțile participante la conflict, care ajungea să dureze perioade mari de timp, implicând mai multe generații.

Acest tip de relații poate fi întâlnit însă și în societate.

De-a lungul timpului și mai ales în ultimele decenii oamenii au manifestat multă preocupare pentru prelungirea vieții, combaterea bolilor și eradicarea cauzelor acestora.

Ceea ce caracterizează în principal pericolul social al acestor infracțiuni îl constituie lezarea valorilor sociale care privesc existența și securitatea fizică a persoanei.

Această atingere poate avea ca urmare consecința cea mai gravă, adică stingerea vieții, deci desființarea fizică a persoanei sau consecințe mai puțin grave – vătămarea integrității corporale sau a sănătății.

Faptele prin care se aduce atingere vieții, integrității corporale sau sănătății au fost pedepsite din cele mai vechi timpuri, iar după apariția statului, legile penale din toate timpurile au prevăzut și sancționat cu pedepse variind după gravitatea urmărilor.

Codul penal incriminează faptele privitoare la viața sau integritatea persoanei în raport cu calitatea subiectului, gravitatea urmărilor, mobilul și modul de operare al faptei.

Din analiza stării infracționale în cauzele care vizează infracțiuni contra vieții rezultă o serie de factori de ordin intern sau extern care le generează.

Dintre factorii de ordin intern (endogeni) fac parte: ereditatea, caracterul, temperamentul, inteligența, pasiunile, starea psihică, educația persoanei, care acționează în marea majoritate împreună cu factorii externi (exogeni) printre care se află condițiile obiective de viață, gradul de civilizație, deficiențele de integrare socio-profesională și stările conflictuale.

Pe fondul acestor factori criminogene de ordin general, o importanță foarte mare o are existența condițiilor care contribuie la declanșarea faptei într-un anumit moment și fără de care aceasta nu s-ar produce.

Aceștia se numesc factori declanșatori (imediați) care fac legătura între motivația fenomenului în ansamblu și individ.

Din studiile efectuate de specialiști în poliție judiciară, psihologi și medici legiști a rezultat că cei mai frecvenți factori declanșatori sunt:

- consumul exagerat de băuturi alcoolice;
- exacerbarea unor conflicte determinate de urmă sau răzbunare;
- violența intrafamilială;
- relații extraconjugale;
- încăierările între diferite grupuri sau perechi de tineri;
- conflicte spontane fără motiv aparent sau cu amploare;
- deficiențe psihice.

Cunoașterea acestor factori prezintă importanță vitală deoarece în funcție de frecvența și gravitatea faptelor se pot lua măsuri cu caracter profilactic pentru a putea preveni astfel de evenimente.

Astfel, în practica organelor operative sunt destul de frecvente situațiile când s-au putut preveni astfel de fapte.

Toate aceste practici sunt analizate și de regulă se iau în calcul atunci când se întreprind măsuri speciale ale muncii de poliție pentru prevenirea comiterii infracțiunilor cu violență ce pun în pericol viața și integritatea persoanei.

De regulă, atunci când s-a comis o infracțiune de acest gen, organele juridice împuternicite cu soluționarea cazului pleacă în elaborarea ipotezelor de la aceste cauze și condiții pe care le au în atenție și sunt furnizate de cercetarea la fața locului.

Totuși, multitudinea împrejurărilor și modalităților de comitere face aproape imposibilă enumerarea tuturor aspectelor ce trebuie avute în vedere, aspecte ce se materializează de regulă în analize și sinteze periodice care se întocmesc de organisme și instituții specializate.

În orice societate există un consens aproape general că ținerea sub control a criminalității se poate face numai prin alocarea de resurse suplimentare, în special sub formă de personal calificat pentru munca de poliție.

Adevărul este că legătura care se face între performanțele poliției și rata criminalității reprezintă o educație simplificată care nu ia în calcul alte necunoscute și o mare parte din activitatea curentă a poliției.

De foarte multă vreme opinia publică și poliția însăși sunt obișnuite să folosească niște indicatori de performanță care să reflecte un rezultat final și acești indicatori sunt, de regulă, rata criminalității sau procentul de soluționare prin identificare a cauzelor și tragere la răspundere a infractorilor.

Această concepție nu este realistă și nu mai poate fi aplicată în continuare deoarece, cu toate eforturile depuse, se întâmplă frecvent ca poliția să nu mai poată ține sub control rata criminalității și deci să nu mai satisfacă indicatorii de bază. Astfel, la o examinare atentă, sumară, acest lucru nu mai este posibil din moment ce factorii sociali scapă de sub control poliției.

De exemplu, spargerile de locuințe și faptele cu violență sunt determinate, printre altele, de deprecierea standardelor vieții sociale și implicit morale (șomaj, creșterea consumului de droguri, neglijența cetățeanului în asigurarea bunurilor proprii sau ignorarea măsurilor preventive recomandate de poliție etc.).

Cu toate acestea, poliția continuă să aplice schema standard de conducere concretizată în planuri de muncă și alte documente ce urmăresc obiective cu mare impact social, care practic sunt imposibil de controlat, în condițiile în care munca de poliție depinde de o serie întreagă de interacțiuni sociale, planurile de muncă devin inoperante și servesc mai mult ca justificare în fața organului de control.

Problema cea mai presantă la ora actuală o constituie lipsa unui sistem adecvat de urmărire a modului de folosire a resurselor umane.

Folosirea eficientă a resurselor umane trebuie să se bazeze pe o ierarhizare valorică a tipurilor de activități desfășurate de poliție, pe întocmirea listelor de proprietăți, iar în topul proprietăților polițiștilor în tren, acolo unde se decide soarta războiului cu criminalitatea.

Toate celelalte activități au un rol oarecum accesoriu și contează numai în măsura în care pun în valoare și vin în sprijinul activităților operative concrete desfășurate.

Astfel, linii de muncă cum sunt cele administrative, de culegere de informații, de comunicare și pregătire și altele vor fi evaluate și ierarhizate în funcție de sporul de eficiență pe care îl adaugă activităților de intervenție directă.

O astfel de concepție este agreată și de factorii poliției și opinia publică în general, care simt că prin aceasta comunitatea este mai bine apărată și polițistul se află efectiv în folosul său.

Ca atare, numai în condițiile reglementărilor juridice pot exista responsabilități și răspunderi comune ale autorităților publice locale și forțelor de ordine în registrul prevenirii și combaterii fenomenului infracțional și a celui cu violență în special, pentru întărirea sentimentului de siguranță civică în apărarea valorilor fundamentale ale omului și drepturilor lui, spre binele comun.

Nevoia de cunoaștere cât mai există a activităților poliției va deveni și mai stringentă în etapa următoare.

Complexitatea fenomenelor politice, economice și sociale din ultimii ani, acutizarea sărăciei și imposibilității unui loc de muncă, persistența unor carențe în sistemul educațional precum și apologia infracțiunilor ori a infractorilor (prin diferite mijloace) au determinat în principal creșterea alarmată a infracțiunilor comise prin violență.

Prin complexitatea lor (legăturile infracționale, periculozitatea infractorilor, modurile de operare folosite etc.) aceste infracțiuni impun, ca o necesitate imediată, perfecționarea pregătirii de specialitate a cadrelor care își desfășoară activitatea în această sferă.

Pregătirea presupune însușirea unui volum sporit de cunoștințe referitoare la:

- metodele și mijloacele necesare pentru prevenirea fenomenului infracțional;
- creșterea eficienței activității de identificare și probarea vinovăției participanților la acest gen de infracțiuni;
- aprofundarea cunoștințelor de criminalistică și medicină legală etc.

O preocupare majoră a societății moderne o constituie prognozarea fenomenului antisocial, prin care omul încearcă să-i determine cauzele care îl generează, momentul producerii și evoluția probabilă a acestuia.

Prin urmare, și actul de conducere presupune în esență intenția conducătorului, instinctul acestuia de a presimți, de a întrezări ce urmează să se întâmple.

Numai intuiția nu este suficientă pentru a surprinde întregul ansamblu de elemente ce caracterizează evoluția proceselor, raporturile dintre fenomenele aparente și cele reale, mobilurile materiale și spirituale puse în acțiune.

Ca atare, se impune un nou mod de gândire, gândirea sistematică și prospectivă care se bazează pe calcul probabilistic și statistic, pe măsurarea și compararea stărilor potențiale existente și de perspectivă, care se vor materializa în acțiuni concrete pentru a determina în permanență cerințele de evoluție a diverselor activități în perspectivă, pe etape și variante.

Prin urmare, trebuie menționat că volumul mare de informații care va trebui prelucrat și analizat necesită folosirea de mijloace și tehnologii dintre cele mai avansate.

Rolul criminalistici în prevenirea infracțiunilor cu violență se realizează prin: elaborarea și folosirea de metode și mijloace tehnice de natură să împiedice săvârșirea de infracțiuni sau producerea urmărilor socialmente periculoase ale acestora; evidențierea și contribuția la înlăturarea cauzelor și condițiilor care au generat și favorizat comiterea infracțiunilor; asigurarea unui grad sporit de operativitate și eficiență în descoperirea și probarea faptelor penale, în identificarea și prinderea făptuitorului.

În arsenalul de mijloace de care dispune criminalistica, un loc deosebit îl ocupă mijloacele tehnico-științifice moderne, denumite contravențional capcane criminalistice, destinate atât prevenirii infracțiunilor, cât și depistării și demascării activității infracționale.

Folosirea, pe scară din ce în ce mai largă, a celor mai avansate metode și mijloace tehnico-științifice în activitatea de prevenire și combatere a infracțiunilor, precum și posibilităților de cercetare ale laboratoarelor criminalistice influențează pozitiv eficiența activității organelor de justiție, procuratură și ale poliției, servind la aflarea adevărului în procesul judiciar.

În activitatea complexă de prevenire a fenomenului infracțional, în lupta dusă de organele judiciare pentru descoperirea infracțiunilor și identificarea infractorilor se face mai mult simțită nevoia recurgerii la mijloace, metode și procedee din ce în ce mai perfecționate și eficiente.

Toate acestea nu pot reprezenta decât rolul cercetării științifice criminalistice folosind cele mai noi cuceriri din cvasitotalitatea domeniilor științei și tehnicii.

Necesitatea de a apela la concursul unor specialiști din cele mai diverse domenii de activitate pentru a elucida aspecte care aparțin diverselor ramuri ale științei a fost impusă de complexitatea problemelor ce se pot ivi în soluționarea unor cauze penale, aportul acestor specialiști concretizându-se în conținutul expertizei.

În condițiile evoluției științei și tehnicii, expertiza ca mijloc de probă capătă o importanță deosebită, deoarece sporește posibilitățile pe care specialiștii din diverse ramuri de activitate le au de a se pronunța asupra celor mai dificile probleme pe care le ridică anumite cauze penale.

Concluzionând, în ultimii ani, pe fondul deteriorării condițiilor socio-economice se constată o accentuare a violenței cu repercusiuni grave asupra vieții personale.

Situația concretă a determinat stabilirea și executarea unui complex de măsuri de strictă specialitate cât și în colaborare cu alți factori sociali care să stopeze și diminueze fenomenul.

Alături de activitățile de prevenire și combatere, strict specific poliției judiciare, am considerat oportun că infracțiunile mai grave ca omorul, tâlhăria, violul, violența intrafamilială și participarea minorilor la procesul infracțional ar trebui prezentate prin mass-media atât statistic, cât și sub raportul implicațiilor psihosociale mizând în capacitatea de influență pozitivă a populației, iar această reducere a delictelor de această factură, iar această ofensivă antiinfracțională ar ajuta organele de poliție să combată mai ușor fenomenul, alături de planuri, concepte și tehnici moderne specifice.

Preocupați de sporirea eficienței activităților profesionale s-au diversificat modalitățile de acțiune cu accent pe aspectul preventiv și pe conștientizarea cetățenilor.

Întrucât din practica profesională a rezultat că la baza infracțiunii se află disfuncționalitățile familiei și de educație acordată minorilor, se impune a structura o ordine logică a lucrurilor și cauzelor care generează aceste fenomene.

* Goșa Dumitru, Inspectoratul de Poliție Sibiu, Str. Revoluției Nr. 2-4, Sibiu

Importanța cercetării la fața locului în procesul probațiunii judiciare

Dumitru GOȘA*

Abstract

Both the judicial practice and the specialized literature have proved that the crime scene represents the source of the most accurate information that can be valorized in order to find out the truth. The onsite research is the first research activity, the stage when the data relative to the crime nature, the circumstances, and even the criminals are discovered.

Infrațiunile contra persoanei, în general, prezintă un ridicat grad de pericol social, determinat pe de-o parte de importanța relațiilor sociale ce constituie obiectul proiecției penale și de gravele urmări pe care le pot avea pentru societate, iar pe de altă parte, de faptul că aceste infracțiuni se săvârșesc prin mijloace și procedee violente.

Normala formare, desfășurare și dezvoltare a relațiilor sociale legate de ocrotirea persoanei și a vieții acesteia nu ar fi posibilă fără combaterea eficace – folosind mijloacele dreptului penal – a tot ce este primejdios și vătămător pentru existența umană.

Apărarea persoanei prin dispozițiile legii penale privește omul în principalele sale atribute, cel mai de preț bun al omului fiind viața.

Infrațiunile contra vieții, incriminate sub denumirea generică de „Omucidere” constituie – din punct de vedere al calificării de grup – o diviziune în cadrul „infracțiunilor contra vieții, integrității corporale sau sănătății”.

Aparținând aceluiași subgrup firesc ca aceste infracțiuni să prezinte anumite aspecte comune, astfel:

– în afară de obiectul juridic generic – comun tuturor infracțiunilor contra persoanei – infracțiunile de omor au același obiect juridic special.

Astfel spus, toate faptele de natură penală îndreptate împotriva vieții – și deci fiecare dintre ele – contribuie la protejarea tuturor valorilor și a relațiilor sociale care nu ar fi posibile fără asigurarea respectului vieții umane, înțelegând prin aceasta totalitatea relațiilor sociale, normale și utile;

– obiectul material comun al infracțiunilor de omucidere este corpul unei persoane;

– subiectul activ al unor astfel de fapte poate fi, în principiu, orice persoană. Sunt însă și anumite cazuri când subiectul este circumstanțiat;

– și subiectul pasiv poate fi orice persoană în viață, în afară de cazurile când legea cere un subiect pasiv determinat, de exemplu o femeie gravidă sau victima să fi îndeplinit anumite îndatoriri de serviciu sau obștești în legătura cu care s-a săvârșit omorul;

– în majoritatea cazurilor, latura obiectivă constă dintr-o acțiune, nefiind exclusă și posibilitatea săvârșirii omorului printr-o inacțiune (lipsirea unei persoane bolnave de îngrijirea necesară și datorată);

– toate infracțiunile de omor sunt săvârșite cu intenție, în toate formele ei (infracțiunile de omor comise din culpă exced lucrării de față). Infracțiunile de omor fiind fapte comisive, chiar și în cazul celor săvârșite prin omisiune), prezintă numeroase modalități normative și faptice.

– potrivit dispozițiilor legii penale, omorul simplu este fapta unei persoane care – cu intenție – ucide o altă persoană. Este adevărat că textul de lege poartă denumirea de „omor” și nu de „omor simplu”.

Atât literatura de specialitate cât și practica judiciară au adoptat această ultimă denumire, argumentând că din moment ce sunt incriminate formele agravante ale omorului – calificat și omor deosebit de grav – potrivit normelor generale de interpretare acestora li se opun în mod firesc și logic omorul simplu.

Fără îndoială, cercetarea la fața locului se înscrie printre activitățile ce contribuie în mod substanțial la realizarea procesului penal. Deci legea procesuală penală nu recunoaște o ierarhie a probelor în procesul penal și prin urmare, nici cercetării la fața locului nu i se acordă o autoritate deosebită.

Considerăm că această activitate de urmărire penală și de tactică criminalistică își dobândește rolul său deosebit de important atât prin scopurile pe care și le propune, cât și prin posibilitățile pe care le oferă în aflarea adevărului în cauza existentă în cercetare. De asemenea, nu contestăm faptul că ea este un procedeu probatoriu ce servește la administrarea sau la aflarea unor mijloace de probă.

Ceea ce trebuie menționat este faptul că indiferent de caracterul ei, așa-zis auxiliar, cercetării la fața locului i se atribuie o semnificație deosebită, de ea depinzând în mod direct stabilirea faptelor și împrejurărilor cauzei, inclusiv cele privitoare la autor.

Mai mult, considerăm cercetarea la fața locului un mijloc de probă în adevăratul sens al cuvântului și ne argumentăm opinia prin aceea că toate constatările făcute cu acest prilej se concretizează – alături de alte mijloace de fixare – într-un proces verbal. Dar procesele verbale sunt menționate ca atare în legea procesuală printre mijloacele de proba. Rezultă așadar că, din moment ce activitatea în sine se finalizează printr-un mijloc de probă, este firesc ca și ceea ce duce la acest rezultat să constituie mijloc de probă.

Importanța cercetării la fața locului – subliniată de literatura de specialitate, dar mai ales de practica judiciară – constă, în opinia noastră, în următoarele:

a) Oferă posibilitatea perceperii nemijlocite a ambianței locului unde s-a desfășurat activitatea infracțională, a corelării diferitelor împrejurări și a prefigurării – în plan mental – atât a diferitelor versiuni cât și a activităților ce urmează a fi desfășurate pentru verificarea lor, inclusiv a ordinii de priorități în care se vor desfășura acestea.

b) Cercetarea la fața locului este principala modalitate de descoperire a urmelor și mijloacelor materiale de probă care – valorificate din punct de vedere științific prin constatări tehnico-științifice și expertize – pot conduce la identificarea făptuitorului și dovedirea vinovăției acestuia.

c) Analizând și interpretând modul de dispunere a urmelor și obiectelor descoperite în câmpul infracțiunii, organul de cercetare penală are posibilitatea de a stabili, cel puțin din punct de vedere teoretic, acțiunile sau inacțiunile făptuitorului înaintea, în timpul ori după comiterea infracțiunii, modul cum a reacționat victima și posibilele urme lăsate pe corpul făptuitorului.

d) Leziunile existente pe corpul victimei, profunzimea, amplasarea și succesiunea lor permit stabilirea mecanismului de producere a morții și data survenirii ei, deci a timpului

săvârșirii infracțiunii; datele furnizate de medicul legist la fața locului – chiar provizorii – constituie un indiciu prețios în direcționarea cercetărilor.

e) Alte urme existente la fața locului permit elaborarea unui număr mare de versiuni, stabilirea traseului parcurs de infractor pentru a se îndepărta de la locul faptei, oferind premiza atât a extinderii perimetrului de cercetat cât și a luării măsurilor operative de urmărire și prindere a făptuitorului.

f) Cunoscând data producerii faptei – în cazul nostru a omorului – organele de cercetare penală pot identifica persoanele care se aflau în zonă și care pot furniza date, atât cu privire la activitățile desfășurate de victimă, cât și cele ale făptuitorului, eventualele conflicte avute cu victima, motivele altercației, existența provocării din partea victimei, ori dacă au văzut persoane suspecte în zonă, semnalmentele acestora, modul în care și-au motivat prezența în acel loc, ș.a.

g) Dacă victima a fost deposedată de anumite bunuri sau valori, locul faptei – coroborat cu ora la care a survenit decesul – constituie punctul de plecare în darea în urmărire a acestora, atenția organelor de cercetare penală concentrându-se, cel puțin în prima fază a cercetărilor, spre locurile din zona unde s-a săvârșit infracțiunea și unde se valorifică de obicei bunurile produse ca urmare a infracțiunii: piețe, târguri, talciocuri, gări, etc.

h) Amplasarea locului faptei în ambianța mediului înconjurător va constitui un criteriu de bază în aprecierea declarațiilor martorilor oculari, în special a posibilității reale de a vedea sau auzi cele relatate, și, pe această bază, în stabilirea dacă declarațiile nereale sau neveridice se datorează erorilor de percepere ori altor cauze, cum ar fi de exemplu, interesul acestora în cauză.

i) Nu de puține ori, datele oferite de cercetarea la fața locului contribuie în mod substanțial la formarea corectă a cercului de bănuți și la efectuarea urgentă a măsurilor pentru înlăturarea eventualelor „alibiuri”.

j) În sfârșit, numai percepând în mod nemijlocit împrejurările în care s-a comis fapta și urmările acesteia, organul de cercetare penală poate sesiza „împrejurările negative” apărute în câmpul infracțional, putând să aprecieze importanța acestora – de exemplu disimularea omorului într-un accident de circulație – și în consecință să evite direcționarea cercetărilor pe piste greșite.

Privită prin prisma celor expuse, cercetarea la fața locului se dovedește a fi una dintre cele mai complexe activități desfășurate de către organele de urmărire penală.

Importanța acestei activități este dată și de faptul că rezultatele ei nu numai că direcționează cercetările, dar de cele mai multe ori, condiționează însăși finalitatea investigațiilor efectuate în cauză.

Atât practica judiciară, cât și literatura de specialitate sunt unanime în a aprecia că locul unde s-a săvârșit infracțiunea, unde s-au produs consecințele activității ilicite, oricare, în orice mod, conservă urmele acesteia și constituie sursa celor mai fidele informații ce pot fi valorificate în scopul aflării adevărului. Aceasta cu atât mai mult cu cât, de regulă, cercetarea la fața locului este activitatea cu care debutează cercetările, faza în care datele referitoare la natura faptei, împrejurările comiterii ei, făptuitorii, implicit, împiedicarea acestora de a comite alte fapte antisociale.

Fără pretenția de a epuiza problematica abordată în această secțiune, nutrim convingerea că argumentele invocate pentru a demonstra utilitatea și importanța cercetării la fața locului nu mai necesită alte comentarii. Dacă adăugăm la cele expuse și pericolul social deosebit de grav al infracțiunilor îndreptate împotriva vieții, precum și faptul că, de multe ori cercetarea la fața locului se constituie în unica modalitate de obținere a probelor în cauză, tabloul este aproape complet.

Privite din acest unghi, de o deosebită actualitate sunt afirmațiile criminalistului american Maurice J. Fitzgerald care spunea: „Nu cunosc nici un caz, oricât de îndepărtată ar fi

perioada de timp de când infracțiunea a fost comisă, în care o descindere la fața locului să nu fie de mare ajutor anchetatorului pentru a pune ordine în faptele spetei”.

Pornind de la premisa importanței omului ca entitate bio-psiho-socială și implicit, a gravității consecințelor negative ale unei încălcări aduse dreptului la viață, întregul demers analitic s-a concretizat asupra problemelor de principiu privind procesul de investigare criminalistică a infracțiunii de omor.

Întrucât o abordare exhaustivă ar implica inevitabil, pericolul pierderii în amănunte neesențiale, am considerat mai relevantă prezentarea principalelor probleme teoretice și practice legate de tactica, tehnica și metodică criminalistică, particularizate pentru infracțiunea de omor.

Am considerat utilă o precizare asupra sferei și conținutului unor noțiuni cu care legea penală și procesul penal operează: „locul săvârșirii faptei”, pentru care s-a adaptat așa numitul criteriu al ubicuității, derivând din etimonul latin „ubique” – pretutindeni; sau a altor termeni pe care îi folosește criminalistica: „identitate”, „identificare” – rezultatul procesului de identificare.

Istoria luptei împotriva criminalității, în sensul ei mai larg, demonstrează că oricât de moderne ar fi mijloacele tehnice de investigare criminalistică, ele ar rămâne total ineficace fără o bună coordonare a activității întreprinse pentru depistarea și tragerea la răspundere penală a autorilor unor infracțiuni.

În realizarea acestei activități nu trebuie niciodată făcut rabat de la principiul înscris în art. 1, al. 1 din Codul de procedură penală, potrivit căruia „Procesul penal are ca scop constatarea în timp și în mod complet a faptelor care constituie infracțiunii, astfel că orice persoană care a săvârșit o infracțiune să fie pedepsită potrivit vinovăției sale și nici o persoană nevinovată să nu fie trasă la răspundere penală”.

* Goșa Dumitru, Inspectoratul de Poliție Sibiu, Str. Revoluției Nr. 2-4, Sibiu

COMBATEREA PIRATERIEI ȘI TERORISMULUI ÎN TRANSPORTURI

Ioan Hălăciugă*

Abstract:

At this stage, the strong economic development has called for the development of merchandise and passenger transport. This led to an increasing importance of transport in the economic activities on the whole. Thus, at present, transport represents 10-15% of the Gross Domestic Product of the well-developed countries which makes this sector become a true production factor.

The transport sector has registered a steady rise in the last two decades, 2.3% a year in merchandise transport and 3.1 in passenger transport. This evolution is accompanied by a series of negative effects on the economic and social environment. Some of these effects are the increasing pollution of the environment, the casualties resulting from car crashes, the amplification and the diversification of the criminal phenomena, etc.

The paper presents two criminal phenomena which have a great impact on the activities from the transport sector: piracy and terrorism. An analysis of the way they manifest themselves and of their consequences enables us to find solutions in order to reduce and annihilate their effects.

Key words: piracy, terrorism, transport.

Asigurarea securității transporturilor reprezintă o activitate complexă, de o importanță deosebită, care are drept scop prevenirea unor fapte de o gravitate extremă, atât prin valoarea materială a prejudiciilor pe care le pot cauza, cât și prin forța cu care pot influența climatul economic, social și chiar politic, afectând nu doar ordinea de drept ci chiar siguranța națională.

Principalele probleme caracteristice cu care se confruntă transporturile în etapa actuală sunt:

- extinderea zonei de acțiune și organizarea infractorilor în rețele criminale transnaționale specializate, care acționează la nivelul statelor sau au ramificații internaționale. Mijloacele de transport sunt folosite de aceste grupuri pentru contrabandă, trafic de arme, droguri și persoane, etc.;
- intensificarea unor activități infracționale: furtul sau utilizarea mijloacelor de transport pentru furturi, pirateria, traficul de droguri, arme sau de persoane;
- amplificarea amenințărilor teroriste la nivel internațional.

Dintre fenomenele infracționale din transporturi, în această lucrare vom analiza pirateria și terorismul, care prin efectele lor individuale sau interconexe pot afecta în mod deosebit de grav activitățile de transport.

1. Pirateria

În sens strict, prin piraterie se înțelege fapta prin care membrii echipajului unui vas, prin amenințări și violență, răpesc un alt vas ori bunurile sau persoanele aflate pe bordul lui. În prezent, noțiunea de piraterie s-a extins și asupra altor domenii, semnificând practicarea ilegală a unor profesii sau însușirea ilegală a dreptului de proprietate intelectuală.

a) Pirateria rutieră

Pirateria rutieră se referă în special la transporturile neautorizate de mărfuri și persoane în trafic intern sau internațional, dar și la copierea și scoaterea pe piață a unor produse specifice, sub altă marcă.

Transportul rutier public fără licență încă se practică pe scară largă datorită unor ambiguități și lipsă de exigență a legislației în vigoare. Astfel, ARR nu poate sancționa decât pirateria efectuată cu autovehicule care au peste 8+1 locuri. În aceste condiții, operatorii de transport au de înfruntat o concurență serioasă din partea unor „intreprinzători” particulari neautorizați. Riscurile sunt foarte mari, deoarece persoanele transportate nu sunt asigurate, șoferii nu sunt atestați pentru transportul de persoane, nu au controale psihologice periodice, nu sunt verificați înainte de plecarea în cursă, iar mașinile nu sunt pregătite și verificate corespunzător.

Legislația actuală prevede pedepse cu închisoarea de la o lună la un an pentru practicarea ilegală a activităților de transport. Deși celor depistați în această situație li se întocmesc dosare penale, de regulă procurorii consideră că această infracțiune nu este atât de gravă și le dau doar o amendă care nu este niciodată plătită.

Ca o măsură corectivă, prin alinierea legislației la cea europeană, se prevede confiscarea mijlocului de transport utilizat pentru activități ilegale de transport pentru o perioadă de 30 de zile.

În ultima perioadă se constată o tendință de copiere a unor tipuri de mașini și scoaterea lor pe piață sub altă denumire. Edificator în acest sens este exemplul producătorului auto chinez SAIC-Chery Automobile Co. Ltd., care a lansat de curand modelul de mic litraj Chery QQ, model ce pare o copie la indigo a modelului GM Chevrolet Spark, lansat mai înainte pe piață de către compania Genera Motors. Compania chineză, care a vândut anul trecut un număr de 50.000 de unități, a negat faptul ca s-ar fi inspirat pentru modelul Chery din modelul Spark. La rândul lui, Spark se bazează pe modelul Matiz, produs de Daewoo. Producătorii auto din China se apără arătând că o situație de genul copierii unui anumit tip de autovehicul îi poate costa pe producători sume enorme, cuprinse între 500 de milioane și 2 miliarde de dolari. Problema mașinilor chinezești este că “sunt inspirate” din modele străine în materie de design. De exemplu modelul UFO al producătorului Jonway arată ca o clonă a Toyota RAV4, chiar și la detaliile din interior, iar motorul este de proveniență Mitsubishi. Modelul CEO al producătorului Sheunguang seamănă foarte puternic cu modelul X3 fabricat de BMW.

Acest gen de “piraterie de design” este răspândită, dar permisă, și doar mașini fabricate de un producător chinez, vândute cu sigla Toyota sau BMW, ar putea fi considerate ilegale după legile din China.

b) Pirateria maritimă

Pirateria maritimă constituie un factor de insecuritate important, deoarece nu numai că nu a fost eradicată, ci dimpotrivă, numărul atacurilor asupra navelor s-a triplat în ultimul deceniu.

Circa 300 de atacuri au fost raportate în anul 2007 și sute de mii de dolari au fost plătiți pentru răscumpărarea navelor sau a marinarilor. Totuși, având în vedere că multe companii maritime nu raportează incidentele pentru a nu determina creșterea taxelor de asigurare, putem presupune că numărul real al atacurilor este mai mare.

Biroul Internațional Maritim (BIM), un organism cu sediul la Londra, a raportat în septembrie că atacurile la scară globală asupra navelor au crescut cu 14% în anul 2007 față de 2006.

Multe dintre zonele de risc se află în apropierea țărilor în curs de dezvoltare, deoarece criminalitatea este legată întotdeauna de sărăcie.

Datele Centrului pentru Piraterie al BIM, cu sediul în Kuala Lumpur (Malaysia), arată că cele mai periculoase zone sunt apele din zona Somaliei și a Nigeriei și că atât frecvența, cât și violența actelor de piraterie au crescut în ultimii ani.

În zona Somalia, au fost 26 de atacuri în anul 2007, față de opt în anul 2006, iar în unele cazuri au fost omorâți marinari.

"Operatorii din industria maritimă sunt îngrijorați. În unele zone, nu există absolut niciun respect pentru lege. Nu numai că sunt zone neprielnice afacerilor, dar uneori pirateria împiedică și transportul de ajutoare umanitare și afectează întregul continent. Instabilitatea politică din Somalia le dă piraiților libertate totală de acțiune.

Somalia se zbate de 16 ani în violență și anarhie și este condusă de un guvern care se luptă să mențină stabilitatea. Coastele somaleze nu sunt patrulate de autorități. În mai, piraiții somalezi au omorât un membru al echipajului unui vas taiwanez, la o lună după capturarea acestuia în nord-estul coastei somaleze.

În februarie, nava "MV Rozen", aflată în misiune umanitară, a fost capturată de piraiți după ce descărcase un transport de alimente în Somalia. Nava și echipajul au fost eliberate în aprilie, dar de atunci organizațiile umanitare preferă transportul aerian, chiar dacă este mai scump.

Andrew Mwangura, coordonatorul programului de asistență a navelor care monitorizează pirateria în regiune, spune că "unele elemente" din guvernul somalez de tranziție și unii oameni de afaceri din Puntland, o regiune din nord-estul Somaliei, sunt implicați în piraterie deoarece este "o afacere lucrativă".

Directorul BIM, Pottengal Mukundan, a avertizat toate navele să stea cât de departe posibil de coastele somaleză și nigeriană.

"Nivelul violenței în zonele de risc este inacceptabil de mare. Piraiții somalezi acționează fără teamă de pedeapsă, capturând nave la sute de mile distanță de coastă și cerând apoi răscumpărare, fără a încerca măcar să își ascundă activitatea", a spus el. Zona din dreptul coastelor Nigeriei a înregistrat și ea 27 de atacuri în primele nouă luni ale anului, față de numai nouă în aceeași perioadă a anului trecut.

Cel mai periculos loc este însă Indonezia. Aici s-au petrecut 37 de atacuri asupra navelor în primele nouă luni ale lui 2007. Potrivit BIM, Strâmtoarea Malacca din sud-estul Asiei, una dintre cele mai aglomerate rute marine, a înregistrat 198 de atacuri asupra navelor între ianuarie și septembrie 2007, față de 174 în aceeași perioadă a lui 2006.

În această zonă, 15 vase au fost deturnate, 63 de marinari răpiți și trei uciși. Singapore, Malaysia și Indonezia încearcă să țină pirateria din această zonă sub control.

Andrew Mwangura spune că au fost plătite sute de mii de dolari drept recompensă pentru a asigura eliberarea vaselor deturnate în acest an și o parte a banilor este "plătită prin conturi bancare ale unor persoane fizice în orașele Nairobi și Mumbasa, din Kenya".

Vasul japonez "Golden Nori", care transporta substanțe chimice, a fost eliberat de pirații somalezi săptămâna trecută, după ce fusese capturat în octombrie.

Doi dintre membrii echipajului au scăpat în momentul atacului, fiind salvați de un vas care se afla în zonă. Ceilalți 22 de marinari, provenind din Myanmar, Filipine și Coreea de Sud, au fost eliberați și sunt nevătămați. Nava, care transporta benzen, o substanță explozivă, a fost eliberată la câteva zile după ce pirații ceruseră un milion de dolari pentru răscumpărare, însă proprietarul vasului și oficialii japonezi au refuzat să spună dacă banii s-au dat sau nu.

"Am eliberat nava pentru că am fost recompensați", a spus Abdi Yusuf, care s-a recomandat drept unul dintre pirați. Declarația a fost făcută telefonic agenției Associated Press.

Yusuf a refuzat să precizeze însă suma. Lt. John Gay, purtător de cuvânt al Marinei Americane, care a venit în ajutorul vasului japonez, a declarat că, după eliberarea vasului, pirații se îndreptau către coasta somaleză, în timp ce un portavion american, "Whidbey Island", îi monitoriza de la distanță. Pe 18 decembrie, marinarii eliberați sunt așteptați să sosească în portul Dubai.

Punctele fierbinți ale pirateriei

Nigeria: Tulburările sociale sunt factorul major. Atacurile se petrec chiar la lumina zilei și sunt sursă de capital pentru rețelele criminale.

Somalia: Tulburările politice sunt un climat favorabil. Atacurile se petrec la distanțe mari de țărm, chiar și 600 de kilometri. Pirații folosesc "nave-mamă" și bărci de mare viteză.

Bangladesh: De obicei, motivul atacurilor este furtul combustibilului și al altor bunuri, revândute apoi pe piața neagră.

Arhipelagul indonezian: "Cultura pirateriei" a prins rădăcini adânci. În ultimii ani a avut loc o creștere a incidentelor, în ciuda descreșterii ce avusese loc după catastrofalul tsunami din 2005.

Golful Aden și apele din jurul Yemenului: Este o zonă cu activitate comercială intensă. Complicațiile politice din Yemen și Eritreea și existența rețelelor teroriste sunt între cauze.

Peru – zona portului Callao: Din ce în ce mai multe atacuri pe scară mică.

Strâmtoni periculoase

Malacca, Suez, Panama: Multe nave trec prin aceste strâmtoni, unde micșorează viteza de croazieră, ceea ce le face ținte facile pentru pirați.

Pirații secolului XXI au în dotare echipamente de ultimă generație, cum ar fi GPS, telefoane prin satelit și echipament pentru vederea pe timpul nopții. Ei tind să folosească vase de mare viteză, înarmate cu mitraliere și lansatoare de rachete.

Statisticile arată că luarea de ostatici predomină între tipurile de violență comise de tâlharii mărilor. În 2006, au fost 239 de atacuri, 77 de marinari au fost răpiți și 188, luați ostatici, dar numai 15 atacuri au presupus omoruri. Mai mult de jumătate din atacuri s-au petrecut când navele erau ancorate.

În unele cazuri, pirații nu sunt interesați de încărcătura navei, ci de furtul obiectelor echipajului și ale pasagerilor sau de conținutul seifului navei, unde există banii lichizi pentru plata salariilor și a taxelor portuare. În alte cazuri, pirații forțează echipajul să părăsească vasul, pe care îl duc apoi într-un port pentru a-i schimba aspectul și a-i da o nouă identitate, obținând acte false, adesea cumpărate de la oficiali corupți.

Oceanul acoperă aproape trei sferturi din suprafața globului, iar pe el circulă circa 50.000 de nave mari ce realizează 80% din comerțul mondial.

Stephen Morrison, directorul Programului pentru Africa al Centrului pentru Studii Strategice și Internaționale, a declarat că mare parte a activității piraților este cauzată de legile puține care guvernează spațiul marin internațional și de instituțiile legale slabe.

Convenția Națiunilor Unite asupra drepturilor omului stipulează măsuri pentru eradicarea pirateriei în apele libere, dar problema rămâne cu apele teritoriale ale statelor cu instabilitate politică și cu grad de corupție ridicat.

Măsuri de contracarare a pirateriei maritime:

- Escortarea transporturilor de marfă în zonele de risc, cum sunt strâmtorile;
- Utilizarea navelor militare pentru patrulări și culegeri de informații;
- Dotarea navelor cu sisteme de protecție: sisteme GPS pentru urmărirea traseului navelor, sistem „Secure Ship” care trimite o descărcare neletală de 9000 V către pirații care escaladează bordul, etc.;
- Colaborarea internațională pentru depistarea eventualelor acte infracționale sau teroriste.

c) Pirateria aeriană

Pirateria aeriană reprezintă o infracțiune care constă în acte de amenințare și violență săvârșite de o persoană sau un grup înarmat asupra echipajului unui avion în scopul schimbării itinerarului acestuia.

De regulă, aceste infracțiuni au drept obiectiv obținerea unor avantaje materiale sau politice și sunt efectuate de persoane individuale sau grupuri organizate. Sunt și situații în care deturnarea este efectuată de către persoane bolnave psihic.

Practica deturnării avioanelor a început după cel de-al doilea război mondial. Inițial era folosită de persoane din țările est-europene, care doreau să scape de regimurile comuniste. După 1970, operațiile de piraterie aeriană au fost de origine teroristă. Ele au scăzut în intensitate după ce pe aeroporturi s-au întărit măsurile de securitate, dar încă sunt folosite de teroriști pentru acțiunile lor.

Pregătirea corespunzătoare a personalului navigant, prezența de spirit și sângele rece a acestora, precum și conlucrarea cu personalul de dirijare și securitate de la sol a făcut posibil ca multe dintre aceste deturnări să se finalizeze fără victime. Este cazul deturnării unui avion cipriot de către un răpitor înarmat cu o bombă și arme de corp pe aeroportul din Munchen în martie 1996; deturnarea unui avion maltez în iunie 1997, când cei doi răpitori au fost capturați la aterizarea pe aeroportul din Koln; capturarea unui infractor bolnav psihic care amenința cu o bombă într-un avion pe aeroportul Adana din Turcia în februarie 1988.

Buna pregătire a trupelor de intervenție de la sol a făcut posibilă rezolvarea situației fără victime din rândul personalului de bord sau a pasagerilor, chiar în condiția când răpitorii au fost răniți sau uciși, așa cum s-a întâmplat în octombrie 1998 pe aeroportul din Ankara sau în octombrie 1999 pe aeroportul din Hamburg.

Din nefericire, au fost și situații care s-au soldat cu un număr mare de victime nevinovate, cum s-a întâmplat la 2 octombrie 1990 pe aeroportul Baiyun din China (132 morți), pe 28 august 1993 în Tajikistan (82 victime), sau în martie 2001 pe aeroportul din Medina (3 morți).

Măsuri:

- sporirea măsurilor de securitate în aeroporturi prin dotarea cu detectoare de explozibili, echipamente de scanare a bagajelor, scanere cu raze X pentru personal, etc.;
- pregătirea personalului navigant și de la sol pentru acțiuni în condiții de criză;
- măsuri de sporire a securității aeronavelor în zbor;
- monitorizarea spațiului aerian;

2. Terorismul

Terorismul este o activitate umană conștientă, voluntară, motivată și violentă, care urmărește un scop bine definit.

Trăsătura esențială a terorismului o constituie violența. Ea amplifică efectele loviturii teroriste, indiferent de mijlocul prin care a fost realizată. Violența este cea care dă măsura gravității atacurilor teroriste, întrucât, pe această cale, pierderile de vieți omenești se produc într-o manieră menită să creeze panică în rândul populației, să inducă un profund sentiment de teamă, de nesiguranță și de neputință în rândurile celor loviți, precum și de neîncredere în autorități, care par a nu fi capabile să asigure securitatea cetățenilor.

Caracteristic etapei actuale este faptul că infrastructura și echipamentele de transport sunt considerate ca posibile ținte ale atacurilor teroriste, din următoarele motive: sunt relativ accesibile, pot atrage în mod deosebit atenția publicului prin mediatizare, reprezintă un atac asupra simbolurilor naționale și, nu în ultimul rând, pot afecta un mare număr de persoane doar printr-o singură acțiune;

a) Terorismul rutier

Una dintre principalele căi de efectuare a actelor de terorism o constituie folosirea automobilelor capacană, având drept țintă anumite obiective sau grupuri de persoane aflate de obicei în zone aglomerate turistice sau comerciale, ori plasarea de bombe pe căile rutiere, în special în zona lucrărilor de artă. Mijloacele auto pot fi încărcate cu explozibili, benzină, recipiente cu gaz sau cuie și detonate de obicei prin telecomandă, după amplasarea lor în vecinătatea obiectivelor țintă.

Pe lângă faptul că aceste acte, mai ales cele produse simultan, provoacă un număr însemnat de victime, de regulă din rândul populației civile, au și un deosebit efect psihologic asupra populației.

De asemenea, mijloacele auto mai sunt folosite de teroriști pentru deplasare și pentru transportul de armament, explozibili și alte substanțe periculoase folosite pentru efectuarea actelor de terorism.

b) Terorismul feroviar

Până la atentatele teroriste din 11 martie 2004 de la Madrid, când 13 bombe au fost detonate în patru trenuri soldate cu 199 de morți și 1467 răniți, s-a considerat că, față de alte sectoare de activitate, în transporturile feroviare acțiunile criminale care vizează infrastructura, personalul și materialul rulant din transporturile feroviare sunt puțin probabile. După acest eveniment, această poziție a fost reconsiderată fundamental. Forțele de poliție feroviară din fiecare țară europeană au stabilit, împreună cu agențiile guvernamentale, programe de protecție împotriva atacurilor teroriste.

Din punct de vedere al posibilității producerii de acte teroriste, transporturile feroviare prezintă următoarele *caracteristici* :

- stațiile de cale ferată sunt accesibile oricui, iar liniile ferate sunt, cel mai adesea, neprotejate, cu deosebire în zonele rurale;
- podurile și tunelurile sunt vulnerabile la atacurile cu explozibili și cu agenți biochimici;
- sistemele de control sunt vulnerabile la explozibili și la atacurile cu viruși sau alte substanțe letale;

- teroriștii pot ataca trenurile care transportă materiale periculoase, echipamente militare sau importante bunuri materiale, fapt care ar provoca nu doar imense pagube și distrugereri, ci și mari pierderi de vieți omenești;

- posibilitatea utilizării sistemelor automate de dirijare a traficului pentru comiterea unor acte criminale cum ar fi: îndrumări de tren contra tren, intrarea unui tren pe o linie ocupată, semnalizarea unei viteze normale la parcurșuri care pot fi depășite numai cu viteză redusă, etc., evenimente feroviare ce au drept consecință pierderi de vieți omenești și pagube materiale deosebite;

- adoptarea de măsuri similare celor din aeroporturi este imposibilă, din cauza gradului diferit de expunere a instalațiilor și a clădirilor utilizate în desfășurarea activității de transport feroviar.

c) Terorismul aerian

Transporturile aeriene sunt cele mai vulnerabile la acțiuni teroriste, fapt dovedit și de atentatele din 11 septembrie 2001 din SUA. Acestea pot fi efectuate prin amplasarea de explozibili, substanțe inflamabile sau substanțe biologice letale în incinta aeroporturilor ori la bordul aeronavelor.

Caracteristici:

- utilizarea aeronavelor deturnate ca elemente distructive;
- deturnarea aeronavelor și luarea de ostatici în vederea obținerii unor avantaje politice sau fonduri pentru organizațiile teroriste. Adeseori se urmărește un scop pur propagandistic;
- destabilizarea traficului aerian prin creerea psihozei acțiunilor teroriste;
- utilizarea dispozitivelor explozibile artizanale, greu detectabile;
- interferența tot mai pregnantă a terorismului cu traficul de droguri și de arme;
- apariția amenințărilor cu atacuri cyber-teroriste;
- existența unor state problemă care posedă tehnologii periculoase și posibilitatea ca teroriștii să intre în posesia armelor de distrugere în masă (“mega-teroristul”);
- pericolul utilizării aeronavelor și aeroporturilor private pentru executarea de acțiuni teroriste.

d) Terorismul maritim

Pericolul activităților teroriste în sectorul maritim se menține și chiar se amplifică, fiind vizate atât nave militare cât și nave comerciale. De remarcat interdependența dintre piraterie maritimă și terorism prin acțiunea unor grupări teroriste echipate cu armament și tehnică de ultimă generație.

De exemplu, rutele clandestine din Marea Neagră, folosite de elemente implicate în activități de crimă organizată și trafic de armament pot fi folosite de organizații teroriste pentru transferul de resurse umane și chiar arme de distrugere în masă.

Astfel, în luna aprilie 2004, la Istanbul, autoritățile vamale turce au descoperit într-un container descărcat de pe o navă aflată sub pavilion bulgar, 500 de arme semiautomate AK 47 care aveau drept destinație Paraguay, însă care erau destinate, în opinia autorităților turce, organizației teroriste “Congresul Poporului din Kurdistan”.

Sunt edificatoare și atentatul vizând distrugătorul USS Cole în octombrie 2000 în portul Aden din Yemen, care a costat viața a 17 militari americani, respectiv atentatul din 2002 împotriva petrolierului francez Limburg, în largul Yemenului, care s-a soldat cu moartea unui marinar. De altfel 22% dintre atentatele comise pe mare au fost îndreptate împotriva unor petroliere.

BIBLIOGRAFIE

- [1].. CIOROBEA, C-tin : *Operații informaționale*, revista „Gândirea Militară” nr 4/2007;
- [2] KUBIAK,Kr. : *Terorismul maritim. Amenințarea „ascunsă” la adresa securității internaționale*;
- [3] Bartoli,M. : *Evaluarea transformărilor NATO*, Revista NATO nr. 3/2006;
- [4] *O.G.U. Nr.58/29.07.2004*;
- [5] www.politiaromana.ro
- [6] *** *White Charter Regarding European Politics of Transport* www.ier.ro
- [7] *** *Directive of the European Parliament and of the council on road infrastructure safety management*
- [8] *** *European Parliament and Council Regulation regarding pubic services of passengers transportation on railway and road transportation.*
- [9] The National Institute of Statistics *Press communicates*

* Ioan Hălăciugă, conf. univ. dr. ing., Universitatea „Aurel Vlaicu” din Arad, Bulevardul Revoluției 77, tel 0257/283010, e-mail: ihalaciuga@yahoo.com

THE EXPERIENCES OF THE TERRORIST ATTACKS AGAINST THE CIVIL AIRPLANES

Attila HORVATH*

In the circles of researchers coping with terrorism and those who interested in this problem it's a well-known fact that the evolution of modern-age terrorism can be bound to the hijackings and the terror attacks against the airports of the late 60's. This type of terror actions from the late 60's to the mid 70's were committed mainly by Palestinian guerillas or extreme leftist terror groups which were sympathizing with the Palestine affair.

Several scientific definitions were revealed in the international and domestic literature. I do not have the opportunity for the lengthy science theory examinations of different interpretations of terrorism because of volume reasons and content viewpoints. I suggest the acceptance of three very important common criteria amongst the dozens of definitions of the terrorism: 1. the employment of violence or threatening with it; 2. be a drawn political aim in the background of terror attacks; 3. personal and property security of civilians get into danger on the course of terror attacks.¹ The acceptance of these common criteria may be important political and a methodological question in selection of research methods connected to terrorism, in the examination of the terrorist organizations' operation or in the content definition of tasks of the fight against terrorism. I examine the experiences and characteristics of the terrorist attacks against the civil airplanes until now keeping the listed criteria before an eye. Dealing with this topic is also actual because the analyzing of the air-transport-coherent terror threat may considered under-represented in spite of that a comprehensive study was revealed from Miklós Szabó on the end of 1999,² but since then ensued the „Big Terror Attack” on the area of the USA on 11th September 2001, which not only exercised serious influences on the rules of air-transport security but made powerful affects on the world-politics of our age.

There happened a considerable and spectacular development in the civil air-transport at the late 60's and early 70's. The bigger airplane factories – for example Boeing, Lockheed, McDonnell-Douglas, or even the Tupoljev – are produced wide-hulled faster airplanes with more seating-room than before.³ The technical development was reasonable because of the transport demands' growth. For the result of this development the achieving the travel aims falling distant geographical with an airplane in the wealthier countries was not only a privilege of the economical and social elite anymore, but it became more and more accessible for the broader middle class too. Besides the increasing of private and tourism-aimed ticket

¹ JONATHAN BARKER: *The Terrorism* – HVG Publishing House Co., Budapest, 2002, pp.: 26. The author worded this recommendation on the basis of researches of Boas Ganor the dean of Israeli Lauder School of Government and Diplomacy

² See more: MIKLÓS SZABÓ: *Terrorism in Civil Transport* – Internal Affairs Review, a scientific-professional review of Ministry of Internal Affairs. Budapest, 1999, Issue 12, pp.: 132-155

³ The same

purchase, it is also increased the air-transport demand, that the employees of the bigger corporations interested in maintaining and expanding international economical connections were travelled more and more on airplanes.

In the study I am dealing with experiences of the terror attacks against airports. I am touching sabotage actions and unlawful seizures of airplanes just in case that they are happened on airports or in they direct neighborhood.

Targets of terror actions on the airports in the history of modern-age terrorism:

1. airline offices;
2. airplanes on runways;
3. departure and arrival halls
4. air control and radar devices

Experiences of terror attacks against airline offices:

In the beginning of modern-age terrorism not only the Palestine Liberation Organization (PLO) and terrorist organizations connected to it – for example: Popular Front for the Liberation of Palestine (PFLP), or Black September Organization (BSO) – committed terror attacks against airline offices. The Palestines are committed firings mainly against the western European offices of El Al Israeli airlines. Terror actions like this were carried out many times by different leftist and separatist organizations. Amongst the others the Angry Brigade, the ETA, the Baader-Meinhof Group... These attacks had a common characteristic, that they did not claim any casualty and made only property damages. It is not allowed to underestimate the danger of the attacks against the airlines despite this.

Experiences of sabotage actions against airplanes

In the late 60's the terrorists are tried to attack airplanes on the ground but not to hijack them. These attempts were not really successful. The attack of Popular Front for the Liberation of Palestine (PFLP) at the Zurich International is a good example. Four armed attacker drove at the runway with a passenger car, shot 200 bullets and threw an incendiary grenade on the airplane of El Al airlines heading from Zurich to Tel Aviv. There was a firefight between the Palestine guerillas and the security personnel of the airplane. One attacker shot dead, there were wounded and three passenger of the line were also wounded.⁴ This case shed light on that an airplane which is taking off with a relatively high speed can be forced to stop but cannot be destroyed with success. After this practically unsuccessful action the terror groups rather chose hijacking in terror attacks against air flight. There was another moral. After the perception of terror threat at the El Al they are started to employ travel marshals relatively quickly who successfully prevented the terror attack at this case. Of course even a well-trained and well-equipped security personnel cannot solve any danger situations but they may prevent terrorists from committing terror actions.

It is not enough to ensure security on the working areas of the airports in connection with terror attacks against the airplanes. Nearly impossible to figure out the number of those American and ex-Soviet surface-to-air missiles, which are easily obtainable on the illegal weapon-markets. Usage of these partly obsolete partly modern surface-to-air missiles is meaning serious danger for taking off and landing airplanes alike. The relatively easy-handling shoulder-fired missiles are meaning a real threat also in the military and civil air traffic.

⁴ Source: <http://www.tkb.org/Incident.jsp?incID=110>

This danger is not only present in the crisis-areas although it is doubtless that the danger on those territories is bigger than airports on other areas of the world. Because of this in Afghanistan, in Iraq, in Kashmir and in Pakistan where the terror threat is a daily danger the security control should be expanded to the neighborhood areas from where surface-to-air missiles could be launched to taking off and landing airplanes.

Fortunately this type of terror attacks is not to be considered common so except the crisis-areas the continuous increased military and police presence is not necessary in these security zones. However when the level of terror threat is raising then the control of neighborhood of the airports needs prompt ensuring. This happened on 12th February 2003 when the British Secret Intelligence Service warned the government of the United Kingdom that Islamic fundamentalists in connection with al-Qaeda are smuggled SAM-7 missiles to England. The government is immediately decided about restricting the keeping of Heathrow International Airport. They controlled the neighbor roads, villages and towns with 1000 soldiers and policemen.⁵ Every state and airport has to prepare such events. The security of an airport and its neighborhood is not only can be ensured with military and police forces but for example with constructing and operating CCTV systems.

Not only the airports have to prepare for defense against surface-to-air missiles but the airplanes also have to be provided with missile-repellent devices. This is a rather expensive procedure but it may be effective. This is already proven in some cases. In 28th November 2002, when a missile was fired to an airplane of El Al Israeli Airlines 8 miles away to the south of Mombasa International Airport – in the same time with the blast which was happened in the Paradise Hotel – the missiles are missed the target owing to the missile-repellent system. This case is also proving that although the number of terror attacks against air transport is decreased it is worth to spend money for the security devices.

Experiences of the terrorist attacks against the airports in the departure and arrival halls

Face with the terrorist attacks, it can be considered that the airports' weakest points are possibly the departure and arrival halls. The all-out checking of the boarding passengers, their followers and the landing passengers can't be done with such efficiency as the hangars', air control devices', runways', etc. guarding. The terrorist attacks trend to the persons, who are in the terminal, and their characteristics that the gunmen shoot indiscriminately. Although in this context it has to note, Palestinian terror groups choose primarily Israeli passengers as a target. Before entering to the airport, can't use such strict check in system as before boarding to the airplane.

The terrorists are also quickly come upon the terminal's weak points the first notable terrorist attack was perpetrated in Tel Aviv Lod International Airport, in 31st May 1972. After the Japanese Red Army (JRA) terror group got out from the plane from Paris, 3 of them opened fire to the passengers who were waited there and threw hand grenades towards them. 25 died, 76 wounded⁶ through the terror action. This incident brought up many questions. Among these maybe the most important was how could the attackers take their guns to the Air France Airline's plane in Paris? From time to time the international conventions' security orders have to modify because of such events. This terror action demonstrated that the terrorist groups are able to cooperate on international level too because the attack was supported by Palestine terror groups.

On the different basis organized terrorist groups did a lot of terror attack on airports, beyond the Tel-Aviv case. After it the scenes of action were especially the departure halls. on

⁵ Source: <http://www.guardian.co.uk/uk/2003/feb/13/september11.terrorism>

⁶ Source: <http://www.tkb.org/Incident.jsp?incID=430>

the score of compass, I have no opportunity to analyze these, I am touching only 3 actions in short form. The first 2 was happened in same time, in 27th December 1985 in Schwechat and in Leonardo Da Vinci International Airport of Rome. In Wien 2 people died, 39 injured, in Rome 16 died, 99 injured through the terrorist action committed by the Abu Nidal terrorist group's gunmen⁷. It is praising the organizer skill of the terror group that they were able to execute terror attacks on the airports of 2 different countries simultaneously with serious consequences.

The other event, what I would like to touch was happened in 17th June 2007 in Glasgow. A Jeep Cherokee car that was in flames was driven to the departure hall of the Scottish town's airport. The car was like a Molotov-cocktail or a human's torch. Fortunately the car didn't explode, just burnt⁸. This action was a part in the series of terrorist attacks that was planned to execute in the United Kingdom by fundamentalist Muslim doctors. The moral of this case that the terror groups despite of decreasing the number of the terrorist attacks against the airports did not renounce of destroying the airports. In favor of its success, they choose more and more radical tools, methods. There is no telling exactly what counted the terrorists in Glasgow, but according to the authority, an accidental blasting would taken roll hundreds of lives (or people would died hereupon). Therefore between the elements of the critical infrastructure, the airports have to treat as important elements!

Air control devices

The terrorist attacks against the air control devices, can't count as frequent ones in the history of terrorism until now. It is due to, that these tools are placed in good defensible service areas of the airport. The airport's keep in operators ensure about the defense of the control towers, radars next door to everywhere on the world. The air control devices count as especially sensitive and vulnerable elements of the air transport. Therefore it is very important also hereunder, protect these tools and ensure the safety of operation. It has to spread out for the protection against cyber terrorism, because these tools can make unserviceable get paralyzed.

International standardization of the rules of air transport

It was unambiguous in connection with the terrorist attacks against the airports and airplanes, that it is necessary to standardize the political, legal, security and air traffic actions on an international level during solution of crisis situations connected to already hijacked airplanes. In the early 70's, the agreements and contracts – which were signed in Montreal and Chicago in the 40's and 50's and ruling the air traffic – had been renewed and complemented for preventing terror actions against airports and airplanes.⁹ After the ratification of amended agreements the unlawful seizure of airplanes was unambiguously penitentiary offence and its legal consequences were theoretically unavoidable besides the guarantees of the international legal agreements.

Perhaps the most important amongst the other amended international aeronautical agreements was the so-called „Chicago Agreement”. Its Annex 17 – titled „Security - Safeguarding International Civil Aviation against Acts of Unlawful Interference” – is defining

⁷ Source: <http://www.tkb.org/Incident.jsp?incID=4452>, <http://www.tkb.org/Incident.jsp?incID=4453>

⁸ Source: <http://www.guardian.co.uk/terrorism/story/0,,2115693,00.html>

⁹ 25th law-decree 1971: About declaration of the agreement about the international civil flight and its amendments which was signed on 7th December 1944 in Chicago. CompLex DVD collection of laws, KJK KERSZÖV Legal and Business Publishing House Ltd., Budapest, 2005.

the security actions and rules which are in connection with air traffic.¹⁰ The Annex circumscribes those safety regulations, procedures that may be and have to be done with the passengers, luggage and other shipments on the airport and airplanes for the flight security. The (ICAO) is reviewing safety regulations or amends, rejects or accepts the temporarily introduced restrictions in connection with a terror attack, threatening with a terror action or anything else flight event. This also happened by the effect of the big terror attack of 11th September 2001. The Council of International Civil Aviation Organization amended the Annex 17 about international cooperation relating to threat information; national quality control; access control; measures related to passengers and their cabin and hold baggage; inflight security personnel and protection of the cockpit; code-sharing/collaborative arrangements; human factors; and management of response to acts of unlawful interference. Similar restrictions were introduced in summer of 2006 too – after the terror threat alert on Heathrow, London – when the range, packaging and quantity of objects and beverages which can be taken onto the deck of the airplanes was restricted. In connection with the Annex 17 of the so-called “Chicago Agreement” it is an elementary requirement for the flight security that the requirements booked in the annex be set to the expectations of flight security and to the level of terror threat nowadays and in the future too.

The rules are applicable for the airplanes and for the airports too. We must not forget about the importance of the luggage security check on the airports, because that can detect the explosive devices before the airplanes’ take-off.

Summary

The number of the terrorist attacks committed against the air transport decreased by orders of magnitude in our days, but underestimating the danger would be a mistake because of characteristics and unpredictability of the international terrorism. It is almost a commonplace that the terrorism has historical roots, which the global inequality is just increasing. One single state may not resign from protection against terrorism and this can only be successful if it is harmonized at an international level.¹¹ Decreasing of the air transport’s terror threat is not only can be achieved with restricting and observing the security rules of the branch. The danger of terror actions may decrease if the counter-terrorism measures are handled as one solid system. It is also important that the security rules of civil flight be set to the characteristics of terror threat.

The rules themselves are worth something if they are observed. In air transport has to use same procedures, methods in the whole world in favor of the air transport security. The prevention of the terrorist attacks against airplanes and airports can be successful only in this way. The terrorist attacks on 11th September 2001 showed, how injurious the aviation is and how serious consequences could have a terrorist action. Similar order of magnitude of casualties can occur on the world’s big airports. In the course of the peace keeping operations the security of the airports is equally important from the points of view of operations and logistics.

¹⁰ 20/1997 decree of Ministry for Transport, Telecommunications and Water (21st October): About declaration of the annexes of the agreement about the international civil flight and its amendments which was signed on 7th December 1944 in Chicago. CompLex DVD collection of laws, KJK KERSZÖV Legal and Business Publishing House Ltd., Budapest, 2005.

¹¹ FERENC GAZDAG: International organizations against terrorism and the Hungarian foreign policy. In. Péter Tálás (editor). Answers on terrorism or if it is any get-out from the „hunt” in Afghanistan to the maintainable globalization. SVKH-Chartapress, Budapest, 2002, pp.: 313-335

BIBLIOGRAPHY:

[1] 25th law-decree 1971: About declaration of the agreement about the international civil flight and its amendments which was signed on 7th December 1944 in Chicago. CompLex DVD collection of laws, KJK KERSZÖV Legal and Business Publishing House Ltd., Budapest, 2005.

[2] 8th law-decree 1972: About declaration of the agreement about overcoming of unlawful seizures of airplanes which was signed on 16th December 1970 in The Hague. CompLex DVD collection of laws, KJK KERSZÖV Legal and Business Publishing House Ltd., Budapest, 2005.

[3] 17th law-decree 1973: About declaration of the agreement about unlawful acts against the security of civil air transport which is signed on 23th September 1971 in Montreal. CompLex DVD collection of laws, KJK KERSZÖV Legal and Business Publishing House Ltd., Budapest, 2005.

[4] Law XXXVII of 2004: About declaration of the report about forcing back the unlawful and violent acts against airports that serving civil air transport, signed 24th February 1988 in Montreal, which is complementing the agreement about unlawful acts against the security of civil air transport which is signed on 23th September 1971 in Montreal. CompLex DVD collection of laws, KJK KERSZÖV Legal and Business Publishing House Ltd., Budapest, 2005.

[5] JONATHAN BARKER: The Terrorism – HVG Publishing House Co., Budapest, 2002

[6] ATTILA HORVÁTH: Characteristics of modern-age terrorism and possible methods of defense – New Military Review, Central Review of the Hungarian Defense Forces, Budapest, 2005, year LX, issue 4, pp.: 5-21

[7] MIKLÓS SZABÓ: Terrorism in Civil Transport – Internal Affairs Review, a scientific-professional review of Ministry of Internal Affairs. Budapest, 1999, Issue 12, pp.: 132-155

[8] CHARLES TOWNSEND: The Terrorism – Hungarian World Publishing House, Budapest, 2003, pp.: 172

[9] Country Reports on Terrorism – United States Department of State, Washington, 2007

* Lt.Col.Dr. Attila HORVATH , Miklos Zrinyi National Defence University, Budapesta, horvath.attila@zmne.hu

CRIMELE DE RĂZBOI ÎN DREPTUL INTERNAȚIONAL PENAL

Lucian HUZUM*

Pericolul săvârșirii unor fapte prin care se vatămă sau se pun în pericol iminent valorile sociale nu este ipotetic și abstract, ci efectiv și concret. Apărarea valorilor sociale trebuie să se realizeze în interesul societății și totodată cu respectarea drepturilor omului.

Dreptul internațional penal, ca ramură a dreptului internațional public, are ca principal obiect de reglementare și crimele de război.

Principiile și normele de drept internațional referitoare la conducerea ostilităților, la mijloacele și metodele de luptă folosite în cadrul conflictului armat, se aplică în mod egal tuturor părților aflate în conflict, scopul acestor reglementări fiind de a limita la maxim efectele distructive ale confruntărilor militare, distrugerii de bunuri materiale, culturale, precum și abținerea de la excese lipsite de rațiune și justificare a combatanților.

Convențiile internaționale cuprind îndeosebi obligații și interdicții pentru părțile aflate în conflict armat, iar încălcarea acestora atrage răspunderea internațională a statelor implicate în conflict, precum și răspunderea penală personală a celui care a înfăptuit crime de război.

Introducere

Dezvoltarea complexă și diversificată a relațiilor interstatale, a nevoilor de organizare a cooperării între entitățile statale ca membre ale comunității internaționale a determinat conturarea unor ramuri distincte de drept care să reglementeze aceste relații.

Amploarea fenomenului infracțional internațional, atingerea adusă valorilor sociale care privesc comunitatea internațională au dus la constituirea și dezvoltarea unei ramuri distincte de drept.

Astfel, s-a ajuns la nașterea unei noi ramuri de drept și anume dreptul internațional public, ramură în care principalele subiecte sunt statele.

Complexitatea și diversificarea relațiilor dintre state, nevoile de organizare și cooperare între membrii comunității internaționale a determinat apariția unor norme de reglementare a acestora și de soluționare a diferentelor apărute.

Este important de menționat faptul că dreptul internațional public este un drept consensual, statele sunt creatoarele și destinatarele lui, toate normele de drept internațional sunt create de state pentru ele însuși, dar și pentru acelea care aderă ulterior. De asemenea, între state normele juridice de drept internațional public se aplică în egală măsură, nu există

normă care să prevadă că un stat este privilegiat în comparație cu altul din diverse motive (spre ex. economice, militare, politice, religioase).

De asemenea, este un drept universal, guvernează relațiile dintre toate statele, este unic, nu există mai multe drepturi internaționale publice.

În doctrină raportul juridic penal este acel raport ce se realizează în conformitate cu prevederile legii penale între stat și toți ceilalți membrii ai societății, raport în care statul prin organele sale specializate are dreptul să impună respectarea valorilor sociale ocrotite de lege și să tragă la răspundere penală pe toți cei care au săvârșit infracțiuni, iar membrii au obligația de a se conforma legii și a suporta sancțiunile penale în măsura în care au violat prescripțiile normei penale.

În momentul în care infracțiunea depășește limitele teritoriale ale unui stat sau subiect al unei infracțiuni este un stat intervine o altă ramură de drept internațional și anume *dreptul internațional penal*. [1]

Faptele penale prin care se încalcă în mod grav regulile stabilite prin tratatele internaționale stabilite la modul de purtare a unui conflict armat, protecția anumitor categorii de persoane și bunuri se constituie în crime de război.

Deci, în general, crima de război poate fi definită ca fapta de încălcare a legilor războiului petrecută în timpul unui conflict armat care cade sub incidența dreptului internațional.

Stabilirea că o anumită faptă este crimă de război este făcută de o convenție la care statele combatante au aderat înainte de conflict sau de un instrument juridic separat. Această stabilire trebuie făcută întotdeauna prin raportarea la regulile care sunt încălcate, forma juridică a crimei, conținutul și aspectele ei fiind identificate numai după analizarea fiecărei convenții în care sunt prevăzute normele care reglementează astfel de fapte.

Încălcarea legilor războiului poate fi făcută de o persoană sau un grup de militari sau civili. Orice violare a legilor războiului în conflictele armate dintre state sunt considerate crime de război.

Legi ale războiului sau tradiții care să reglementeze conflictele au existat de mai multe secole, iar încălcarea acestora a fost pedepsită diferit de-a lungul istoriei. Necesitatea reglementării și stabilirii acestor legi a fost resimțită de comunitatea internațională între secolele XIX și XX, când acestea au fost sistematizate în convenții internaționale.

Urmările dezastruoase ale celui de-al doilea război mondial a dus la stabilirea conceptului modern de crimă de război, respectiv crime împotriva păcii și umanității.

Reglementări privind crimele de război

Reguli de purtare a războaielor au existat între diferite popoare încă din antichitate. Aceste reguli incriminau excesele comise de ocupanți asupra persoanelor civile, bunurilor acestora sau edificii istorice, culturale ori spirituale. Sumerienii, egiptenii, chinezii, perșii sau alte popoare impuneau reguli de comportament trupelor proprii și pedepseau încălcările acestora.

Legile lui Manu din secolul XII – XI î.Hr. stabileau interdicții privitoare la modul de desfășurare a războiului, respectiv atacarea persoanelor lipsite de apărare, uciderea inamicului care s-a predat sau a fost dezarmat, folosirea de arme otrăvite, distrugerea unor edificii religioase, ruperea pomilor fructiferi. Încălcarea acestor interdicții se pedepseau aspru.

În Roma antică și Grecia antică se recunoștea starea de neutralitate a cetățitorilor care nu participau la conflict armat și se respectau unele reguli umanitare.

În Evul Mediu, în urma influențelor deosebite ale vieții spirituale, principiile și ideile referitoare la ducerea războiului cunosc o dezvoltare progresivă. Astfel, ideile religioase au contribuit la umanizarea relațiilor dintre state, promovarea iubirii între oameni a impus

protejarea unor anumite categorii de persoane și bunuri culturale. Încălcarea acestor reguli se pedepsea în acea vreme cu excomunicarea religioasă, ceea ce însemna lipsirea de dreptul credinței în Dumnezeu. Totuși apariția în această perioadă a multor idei religioase a generat ideea că fiecare parte aflată în conflict duce un război just, iar adversarul unul injust, distrugerea bunurilor culturale și religioase ale adversarului, precum și uciderea lui sau a unor persoane care nu aveau legătură cu conflictul armat, nu face altceva decât impunerea credinței adevărate.

Singura umanizare a războaielor în această perioadă a fost dată de cavalerism, un principiu de origine germanică, care se aplica în relațiile dintre nobili creștini. Acest principiu se baza pe loialitate, fidelitate, moderație și milă.

Conflictele din lumea islamică s-au bazat pe principiile Coranului care interzice uciderea femeilor, copiilor, bătrânilor, bolnavilor, mutilarea prizonierilor, contromiterea surselor de apă și mâncare. De asemenea, în conflictele islamice s-a practicat foarte des acordarea de tratament uman prizonierilor și eliberarea contra unei sume de bani.

Formarea armatelor profesioniste în secolul XVIII a dus la apariția unor reguli umanitare de comportament pe timp de conflict armat, reguli care au fost transpuse în tratate și convenții.

Astfel, fondarea în 1863 a Crucii Roșii, ulterior în 1880 a Comitetului Internațional al Crucii Roșii, a generat reglementarea regulilor de război prin apariția în 1864 a Convenției de la Geneva pentru ameliorarea soartei militarilor răniți din armatele aflate în campanie.

Acesta se pare că din punct de vedere istoric a fost primul pas important în reglementarea modernă a regulilor de ducere a războiului și incriminarea faptelor considerate crime de război.

Printre reglementările importante din acea perioadă se numără: Declarația privind interzicerea gloanțelor explozibile în timp de război, semnată la Sankt – Petersburg în 1868, Manualul de la Oxford elaborat de Institutul de drept internațional în anul 1880 care, în reglementările sale, prevedea că „violatorii legilor războiului sunt pasibili de pedepse prevăzute de legea penală”.

Convențiile adoptate la Haga în 1899 și 1907 au avut un rol important în reglementarea conflictelor armate, a legilor și obiceiurilor războiului, influențând decisiv evoluția reglementărilor ulterioare. [2]

Conferința de la Haga din 1907 a fost momentul adoptării a 13 convenții internaționale privind legile războiului terestru și maritim, statutul navelor comerciale în timp de război, bombardamentele navale și altele.

Astfel, Convenția a IV-a interzice săvârșirea de către militarii aflați în campanie a unor fapte cum ar fi: folosirea armelor otrăvite, uciderea prin viclenie a militarilor inamici, uciderea militarilor care s-au predat, folosirea de arme care produc suferințe inutile, folosirea populației civile de a lupta împotriva țării lor, bombardarea sau atacarea locuințelor fără apărare, jefuirea orașelor și locuințelor, nerespectarea vieții și onoarei persoanelor, masacrarea populației civile, rele tratamente aplicate prizonierilor, uciderea ostaticilor.

Prevederile convențiilor din 1899, 1907 au fost preluate și transpuse într-o serie de regulamente și manuale militare din diferite țări europene cum ar fi Manualul de drept militar din 1899 din Marea Britanie, Legile războiului continental - publicație a Marelui Stat Major German în 1902, Manualul de drept internațional pentru uzul ofițerilor apărut în Franța în 1913.

Desfășurarea ostilităților din primul război mondial a schimbat radical punctul de vedere al statelor europene privind reglementarea modului de ducere a războiului. Tratatul de la Versailles din 1919 a ridicat pentru prima oară problema răspunderii internaționale a statului agresor și a răspunderii personale pentru comiterea unor crime de război.

În perioada 1925 – 1937 au fost adoptate noi convenții a căror reglementare au ca scop protecția drepturilor umanitare și bunurilor.

Evoluția cea mai spectaculoasă pe plan juridic privind răspunderea pentru crimele de război s-a petrecut după terminarea celui de-al doilea război mondial. Semnarea de către cele patru mari puteri învingătoare, SUA, Anglia, Franța și URSS, la 8 august 1945, a Actului cu privire la pedepsirea principalilor criminali de război a dus la constituirea unui tribunal militar internațional care a avut ca scop judecarea criminalilor de război ale căror acte nu puteau fi localizate pe teritoriul geografic al unei singure țări. Astfel, a luat ființă Tribunalul Militar Internațional de Nurenberg – prima instanță recunoscută în plan internațional în materia judecării faptelor penale incriminate de dreptul internațional penal. Într-un mod similar a fost constituit și Tribunalul Militar Internațional de la Tokio format din judecători ai puterilor învingătoare pe frontul din Asia.

După momentul 1945 care a marcat sfârșitul ostilităților armate din cel de-al doilea război mondial, sistemul juridic internațional a resimțit lipsa unei baze legislative privind răspunderea pentru crime de război și împotriva umanității. În 1959 Comisia de drept internațional a O.N.U. a elaborat un proiect de Cod al crimelor contra păcii și securității omenirii [3], proiect care nu a fost adoptat, problema întocmirii unui cod fiind reluată în 1978, dar nici până în prezent nefiind elaborat.

Stabilirea unor reglementări privind înființarea unei curți penale care să judece crimele internaționale a fost subiectul mai multor dezbateri în cadrul Adunării generale a O.N.U., însă negăsindu-se un consens politic nu s-a putut transpune în realitate.

Instituirea unei jurisdicții penale ad-hoc a fost posibilă fără reglementări prealabil convenite. Este situația înființării tribunalului internațional pentru fosta Iugoslavie, tribunal care a avut ca scop pedepsirea persoanelor responsabile de violări grave ale dreptului internațional umanitar. Acest tribunal a fost înființat printr-o rezoluție a Consiliului de Securitate a O.N.U. și și-a desfășurat activitatea la Haga cu un complet de 11 judecători din țări diferite.

Subiecții infracțiunilor privind crimele de război

Ca în orice normă de incriminare a unei fapte penale și în cadrul infracțiunilor privind crimele de război avem un subiect activ – cel care săvârșește fapta și un subiect pasiv – cel împotriva căruia a fost săvârșită fapta, care a suportat sau suportă efectele producerii faptei.

Subiectul activ al acestor infracțiuni sunt membrii armatelor beligerante. Astfel, în accepțiune generală se consideră subiecți activi numai cei abilitați să participe și să comită acte de violență armată împotriva adversarului în numele guvernului țării căreia îi aparțin, fără a fi pedepsiți de legea națională a statului propriu și care dacă nu ar avea calitatea de combatant ar intra sub incidența legii penale proprii.

Trebuie menționat faptul că simpla calitate de combatant nu atrage *sine qua non* calitatea de subiect al unei crime de război. Participarea efectivă la o astfel de infracțiune trebuie dovedită și susținută de probe.

Regulamentul anexă la Convenția a IV-a de la Haga din 1907 recunoaște statutul de beligerant următoarelor categorii de persoane: membrii armatei (combatanți și persoanele asimilate acestora); membrii milițiilor și corpurilor de voluntari dacă sunt organizați, au un conducător, au un semn distinctiv, poartă armele la vedere, se conformează în acțiunile lor legilor și obiceiurilor războiului; populația unui teritoriu neocupat care la apropierea inamicului se înarmează în mod spontan pentru a lupta cu condiția să nu fie organizați, să poarte armele la vedere și să respecte legile războiului.

Protocolul I de la Geneva din 1977 a lărgit sfera conceptului de combatant, definind forțele armate ale unei părți ca fiind forțele, toate grupurile și toate unitățile armate care se

află sub un comandament responsabil pentru conduita subordonaților săi. S-a precizat că toți membrii forțelor armate, excepție făcând personalul medical și religios, precum și militarii afectați organismelor de protecție civilă, sunt combatanți, adică au dreptul de a participa direct la ostilități.

În dezbaterile privind calitatea de combatant s-a ridicat problema spionilor și mercenarilor.

Astfel, în privința spionilor regulamentul la cea de a IV-a Convenție de la Haga din 1907 prevede că „Nu poate fi socotit spion decât individul care, lucrând pe ascuns sau sub pretexte mincinoase, adună ori încearcă să adune informații în zona de operații a unui beligerant, cu intenția de a le comunica părții adverse”. Interpretând această prevedere se poate concluziona că militarii care acționează pe față în culegerea de informații nu pot fi catalogați spioni. Protocolul I de la Geneva din 1977 prevede că un combatant care comite acte de spionaj acționând într-o uniformă care-l distinge de necombatanți nu poate fi tratat ca spion, ci în caz de capturare se bucură de drepturile conferite de statutul de prizonier de război. În cazul în care, chiar dacă are calitatea de militar, acționează fără a se distinge de necombatanți și este capturat acesta nu mai beneficiază de statutul de prizonier și poate fi urmărit penal de către puterea deținătoare și condamnat conform legii în vigoare a statului deținător. Dacă un combatant care a îndeplinit misiuni de spionaj pe teritoriul inamic se alătură trupelor proprii și luptă în uniformă militară, în caz de capturare și recunoaștere a fostei sale calități de spion, nu poate fi tratat ca spion ci ca prizonier de război.

În privința mercenarilor calitatea aceasta a fost condamnată prin numeroase rezoluții ale Adunării Generale a O.N.U. [4] în cuprinsul cărora practica de utilizare a mercenarilor contra unor mișcări de eliberare națională este considerată un act criminal.

Definiția mercenarului este dată în cuprinsul Protocolului I de la Geneva din 1977. Astfel, mercenar este considerată persoana care: este special recrutată pentru a lupta într-un conflict armat; ia parte activ la ostilități; scopul participării este obținerea de remunerații materiale; nu este cetățean sau rezident ori membru al unei părți în conflict; nu a fost trimis de vreun stat, altul decât cele aflate în conflict, în misiune oficială. Potrivit aceluiași protocol mercenarul nu are dreptul la statutul de combatant sau la cel de prizonier de război, iar în situația capturării statul împotriva căruia a luptat îl poate trage la răspundere penală pentru actele de violență comise până în momentul capturării.

Subiectul pasiv al crimelor de război poate fi fie o persoană, un grup de persoane sau statul împotriva căruia au fost săvârșite acele fapte catalogate ca fiind crime de război. Atingerea valorilor sociale ale unui stat prin săvârșirea de crime de război generează automat calitatea de subiect pasiv a statului ale cărui valori au fost atinse. În doctrina juridică unii autori afirmă că statul în cazul crimelor de război se constituie ca subiect pasiv general întrucât este entitatea ale cărui valori pe care le ocrotește i-au fost atinse, iar persoana fizică care efectiv a suferit consecințele fizice ale săvârșirii crimelor de război se constituie ca subiect activ special. În procesul de condamnare a crimelor de război statul ale cărui valori au fost lezate se reprezintă pe el însuși, însă în subsidiar reprezintă și interesele victimelor sale, adică ale subiecților pasivi speciali [5].

Crimele de război

Reglementările internaționale care reglementează protejarea persoanelor și a bunurilor împotriva efectelor distructive ale războiului sunt cunoscute în doctrina juridică internațională sub denumirea de *dreptul de la Geneva*. [6]. Încălcărilor aduse celor mai importante reguli umanitare de protecție constituie crime internaționale.

În înțelesul dreptului internațional penal sunt categorisite crime de război următoarele fapte:

A. Împotriva persoanelor și a bunurilor

a) Omorurile, tortura și rele tratamente ale persoanelor

Sunt încriminate prin statutul Tribunalului de Nurenberg, Convențiile de la Geneva din 1949 și Protocolul adițional I din 1977.

În aceste reglementări sunt incriminate faptele săvârșite cu intenție împotriva civililor aflați în teritoriul inamic ocupat, prizonierilor de război, bolnavilor, răniților, naufragiaților, personalului sanitar și cleric.

În categoria acestor fapte sunt consemnate ca și crime de război: ordinele de exterminare, de aplicare a rele tratamente, deportare, muncă forțată, arestări masive, masacrarea personalului religios, executarea combatanților capturați, uciderea parașutiștilor care se salvează dintr-un avion doborât, aplicarea de pedepse disciplinare grave prizonierilor evadați sau care încearcă să evadeze, neacordarea de îngrijiri medicale sau nerespectarea unor condiții minime de trai acordate prizonierilor, refuzarea asistenței religioase pentru condamnații la moarte, folosirea prizonierilor de război ca scut uman, nerespectarea onoarei umane, obligarea la executarea unor sarcini periculoase (deminări, transport muniție).

b) Experimente biologice și medicale

Sunt incriminate de cele patru convenții de la Geneva din 1949, de Protocolul Adițional I din 1977. În aceste acte normative se prevede că este interzis faptul de a supune orice persoană unui act medical care nu este motivat de starea sănătății sale și care nu este conform cu normele medicale recunoscute, este interzisă practicarea asupra persoanelor, chiar și cu consimțământul acestora, a mutilărilor fizice, experiențe medicale sau științifice, prelevarea de organe sau țesuturi pentru transplanturi dacă acestea nu sunt justificate pentru apărarea sănătății persoanei în cauză, donarea de sânge pentru transfuzii sau piele.

c) Luarea de ostatici

A fost prevăzută ca fiind crimă de război în art. 46 al Regulamentului Convenției a IV-a de la Haga din 1907 și în Statutul Tribunalului de la Nurenberg.

d) Deportarea populației civile

A fost incriminată pentru prima oară în Statutul Tribunalului de la Nurenberg, iar ulterior în Convenția a IV-a de la Geneva din 1949. Astfel, se interzice deportarea populației civile din teritoriul inamic ocupat dacă nu se face în propriul interes al acesteia pentru protecție împotriva pericolelor generate de conflictul armat. Se interzice schimbarea componentei demografice a unui teritoriu ocupat sub motivația purificării etnice sau golire a unei zone geografice.

e) Deținerea ilegală a persoanelor civile

Conform Convenției a IV-a de la Geneva țările beligerante au dreptul ca după începerea operațiunilor militare să interneze străini aflați pe teritoriul propriu numai dacă există motive temeinice de securitate a acestora.

f) Înrolarea forțată a persoanelor aflate în puterea inamicului

Obligarea unui prizonier de război sau a unei persoane civile aparținând statului inamic să se înroleze, să participe la operațiuni militare sau să contribuie la efortul de război împotriva propriei țări este incriminată de Convențiile a III-a și a IV-a de la Geneva, precum și în Regulamentul Convenției a IV-a de la Haga din 1907.

g) Refuzul unui proces echitabil

În judecarea unor fapte penale săvârșite de către prizonierii de război sau populația civilă a unui teritoriu ocupat este obligatorie desfășurarea unui proces echitabil. Convențiile de la Geneva incriminează executarea fără judecată a civililor, spionilor, membrilor rezistenței armate. De asemenea, incriminează condamnarea unei persoane judecate sumar și fără acordarea drepturilor legale în cadrul unui proces (dreptul la apărare, prezumția de nevinovăție, verificarea probelor, dreptul la recurs).

h) Întârzierea nejustificată a repatrierii prizonierilor de război și a persoanelor civile

A fost incriminată în Protocolul adițional din 1977 și se stipulează că beligeranții sunt obligați să asigure fără întârziere repatrierea prizonierilor de război, eliberarea civililor internați, să le asigure repatrierea sau întoarcerea la ultimul domiciliu.

l) Aparheidul și alte practici inumane rasiste

A fost incriminată crimă de război întrucât se consideră că se aduce atingere demnității persoanelor.

j) Pedepsele colective

În Convențiile de la Haga și Geneva se stipulează că este interzisă sancționarea unor persoane nevinovate pentru o faptă săvârșită de o persoană sau un grup de persoane.

k) Jefuirea bunurilor publice sau private

Se incriminează astfel însușirea ilicită, masivă și în forță fără o necesitate militară a bunurilor publice sau private. Fapta a fost prevăzută în Statutul Tribunalului de la Nurenberg și ulterior reglementată prin Convențiile de la Geneva din 1949.

l) Producerea de distrugeri inutile

Reprezintă fapta de distrugere inutilă de către inamic a bunurilor publice sau private aflate în puterea sa și care aparțin cetățenilor teritoriului ocupat. A fost prevăzută în Statutul Tribunalului de la Nurenberg și ulterior reglementată prin Convențiile de la Geneva din 1949.

m) Atingerile aduse bunurilor culturale

Nu există o prevedere expresă în acest sens, Convenția din 1954 pentru protecția bunurilor culturale prevede numai obligația statelor de a incrimina prin legislația proprie orice infracțiune la acea Convenție. În Statutul Tribunalului Internațional Penal pentru fost Iugoslavie se incriminează în mod expres „ridicarea, distrugerea sau deteriorarea deliberată a edificiilor consacrate religiei, binefacerii și învățământului, artelor și științelor, a monumentelor istorice, a operelor de artă și a operelor cu caracter științific”.

B. Fapte săvârșite prin violarea regulilor de întrebuințare a unor mijloace și metode de luptă

a) Atacurile dirijate contra civililor

Protocolul I de la Geneva din 1977 condamnă supunerea populației civile sau a persoanelor civile unui atac militar.

b) Atacurile fără discriminare

Se incriminează în Protocolul adițional I lansarea unui atac fără discriminare și prin care se aduce atingere populației civile și bunurilor cu caracter civil dar numai dacă atacatorul cunoaște că atacul va cauza victime omenești și pagube materiale ale bunurilor civile excesive în raport cu avantajul militar așteptat.

c) Atacurile împotriva lucrărilor care conțin forțe periculoase

Se incriminează atacurile împotriva instalațiilor despre care se cunoaște că conțin forțe periculoase și care prin distrugere ar cauza pierderi de vieți omenești, rănirea populației civile, distrugerea bunurilor civile. În această prevedere intră atacarea barajelor, digurilor, centrale electrice nucleare.

d) Atacurile contra localităților neapărate sau a zonelor demilitarizate

Sunt incriminate în Protocolul I de la Geneva, dar cu condiția ca localitățile și zonele demilitarizate să nu fie folosite de partea adversă în scopuri contrare statutului lor.

e) Atacarea unei persoane scoase din luptă

Este vorba de persoane rănite, care s-au predat, incapabile să se apere datorită rănilor fizice dobândite, a bolii sau lipsei cunoștinței.

f) Utilizarea perfidă a semnelor protectoare

Protocolul I interzice folosirea însemnelor distinctive ale Crucii Roșii, Semilunii sau al Leului și Soarelui Roșu, precum și alte semne protectoare cum ar fi: drapelul alb, emblema bunurilor culturale, însemnul protecției civile, semnele lagărelor de prizonieri, zonelor

demilitarizate, semnalele mijloacelor de transport sanitare stabilite prin convenții internaționale.

g) Utilizarea tehnicilor de modificare a mediului

A fost incriminată de Convenția de la Geneva din 1976 și obligă statele semnatare să prevadă în legislația lor penală ca infracțiune asemenea fapte.

h) Utilizarea anumitor arme

S-a urmărit prin incriminarea unei asemenea fapte înlăturarea utilizării în luptă a armelor și munițiilor care produc suferințe inutile, nediscriminatoriu. Reglementări în acest sens au fost făcute în Convenția din 1993 asupra interzicerii armelor chimice, Rezoluția Adunării Generale a O.N.U. din 1961 asupra armelor nucleare și termonucleare, Statutul Tribunalului Internațional Penal pentru fosta Iugoslavie.

Legea penală română cuprinde în prevederile sale reglementările convențiilor internaționale la care țara noastră a fost semnatară.

Astfel, Codul Penal în titlul I al Părții speciale, în capitolul I prevede faptele penale considerate crime contra umanității.

În general, luat în ansamblu, incriminarea faptelor care se constituie crime de război trebuie să determine statele participante la un conflict armat să se impună respectarea de către militarii săi a drepturilor persoanei, valorilor culturale, spirituale și materiale și mai ales respectarea demnității și onoarei umane.

[1] Lucian Huzum – Aspecte generale privind dreptul internațional penal, în lucrarea „Educație și cercetare științifică la standarde europene”, Ed. Academiei Forțelor Aeriene, Brașov, 2006

[2] Vasile Crețu – Drept internațional penal, Ed. Tempus, București, 1996, p. 14

[3] Stefan Glaser – Droit international penal conventionnel, vol. I, Bruxelles, 1970, p. 231

[4] Ionel Cloșcă și Suceavă Ion – Dreptul internațional umanitar, București, 1992, p. 102

[5] Constantin Bulai – Drept penal român, Ed. Șansa, București 1992, p. 148

[6] Vasile Crețu – op.cit. p. 206

* Lucian Huzum, jurist, Ministerul Apărării – U.M. 02605 Brașov, e-mail: lucian2itf@yahoo.com

Finalitățile educației și „omul nou” *The finalities of Education and „the New Man”*

Diana ILIȘOI*

Through education people are trained and shaped according to the needs of a specific era. Even though the collocation „new man” was entirely discredited by the communist ideology it nevertheless represents an everlasting human goal which has to be fulfilled. This is an imperative pursuit of man in view of the new tendencies of the world maltreated by the tyranny of an accelerated dynamics, by various crises and by a future hard to ascertain.

1. Pedagogia prospectivă sau nevoia de proiect: Pedagogia prospectivă este o orientare ce a luat naștere în pedagogia contemporană și urmărește studiul anticipativ al principalelor direcții de dezvoltare a educației în strânsă legătură cu dezvoltarea societății în ansamblul ei.

Printre altele ea se prefigurează și ansamblul calităților, deprinderilor și capacităților ce trebuie dezvoltate, adică formulează prototipul de personalitate ce urmează a fi format prin educație. Deși această disciplină este relativ nouă, preocupările de acest fel au existat dintotdeauna. „Omul nou” ca ideal educațional, poate fi considerat referențial al educației indiferent de epocă și forma de organizare a societății.

„Proiectivitatea acțională este intrinsecă actului educativ”. [1] Prin urmare educația însăși este punerea în act a unui proiect de devenire umană. Fiecare epocă istorică a adus cu sine noul, progresul, originalul. „Modernitatea” fiecăreia dintre ele a constat în transformările și mutațiile pe care le-a produs la nivel uman și care s-au constituit în premise ale schimbărilor exterioare, dar și în efectul lor. De aceea orice proiect de modernizare a societății va debuta cu direcțiile de modernizare a educației.

Factorul activ, creator, în jurul căruia se coagulează toate realizările progresului social este OMUL. Omul se creează și re-creează pe sine în simbioză cu lumea valorilor și societatea în care trăiește. Prin educație se clădește temelia viitorului. De aceea în plan educațional „omul nou” oferă punctele cardinale, reperele tuturor demersurilor societății.

„Ca splendoare și dimensiune, creșterea unui om este preocuparea de căpetenie a lumii”, declara R.W.Emerson. Pedagogia prospectivă vine în sprijinul acestui deziderat, este dovada acestei necesități teoretice și practice – de a anticipa viitorul în scop educațional.

2. Omul nou și „nostalgia viitorului”. Unul din sensurile culturii este acela de cultivare a spiritului, de creștere în ordinea umanului. Ca ansamblu de idei, valori și principii, cultura este factorul grație căruia omul și umanitatea pot crește, se pot depăși. Creșterea indivizilor înseamnă și creșterea societății.

În acest context, „omul nou” este prototipul uman ce întruchipează un sistem ideal de valori, cu caracter unificator și integrator, perfect adaptat la ritmul și conținutul schimbărilor, la cerințele noului și ale progresului social. „Omul nou” este în ritm cu timpul pe care-l trăiește, sau mai degrabă îl devansează.

Cu toate acestea, Miguel de Unamuno sesizează faptul că, de la greci încoace, asistăm mai curând la dezvoltarea societății decât a individului, a civilizației, mai curând decât a culturii. De exemplu, „omul nou” al modernității, este omul liber, ce poate fi asociat mai degrabă cu lipsa unui model uman demn de urmat, în Europa Occidentală care l-a promovat.

Proiectul „omului nou” devine astfel un proiect neterminat perpetuu, determinat de însăși dihotomiile existențiale și istorice ale condiției umane. Acest fapt, alimentează „nostalgia viitorului”, adică „recunoașterea unui ideal neîmplinit, a unui viitor mai bun pe care forța inteligenței putea să-l realizeze și nu l-a realizat”. [2]

Și cu toate acestea, iluziile istoriei au avut forța de a schimba lumea pentru că „suntem în lume, atât cât înseamnă idealul nostru”. [3]

Cu alte cuvinte, suntem atât cât vrem să fim sau cât ne închipuim că suntem.

3. „Omul nou” în viziunea lui Nietzsche. Nemulțumit de omul prezentului (al epocii moderne) Nietzsche ne propune omul viitorului. Devenit simbol al gândirii sale, Zarathustra întruchipează acest model: exemplarele de excepție, geniile, singurele capabile să realizeze valorile vieții.

Acest tip de om puternic, superior, deși este deseori subapreciat, considerat o fire contemplativă, un simplu spectator al vieții, în realitate este adevăratul creator al acesteia.

Nietzsche ne vorbește de „curajosul corăbier”, de „oamenii eroici”, puțini și rari, „forțe păstrătoare și propulsatoare de prim rang ale speciei”. [4]

El investește spiritele libere și puternice cu o misiune măreață și dificilă. În „Fragmente postume: 1875-1879” Nietzsche explicitează menirea acestora: „Pentru viitorul omului, spiritul liber trăiește în așa fel încât născocesc noi posibilități ale vieții și cumpănește pe cele vechi”. De aceste tipuri umane este nevoie atunci când societatea se degradează, căci „naturile morale superioare se nasc în timpuri de disoluție”, iar exponentul acestora este Zarathustra. [5]

În prologul poemului „Așa grăit-a Zarathustra”, Nietzsche ne descrie prima descindere a acestuia printre oameni, pentru a le predica depășirea omenescului spre idealul supraomului. Prin Zarathustra se anunță de fapt supraomul „contraproiectat la omul – maselor din societatea industrială” în formare, pe care Nietzsche îl detestă manifestând astfel aristocratismul antidemocratic al vremii sale. [6]

Proiectul axiologic nietzscheean culminează cu acest prototip – Supraomul – ce promovează plenitudinea și frumusețea vieții, reabilitarea simțurilor, a pasiunilor, în fața spiritului. Învățătura sa conține adevărul vieții, este un DA spus valorii supreme care este viața, în opoziție cu valorile promovate de idealști și adepții morali.

Tipul uman promovat prin Zarathustra este „omul care concepe realitatea așa cum este ea (...) este de ajuns de puternic pentru așa ceva (...) realitatea este ea însăși, închide în ea și înfricoșătorul și îndoielnicul din viață, pentru că astfel de-abia omul să poată avea măreție”. [7]

El întruchipează reacția filosofului la decadența vremurilor moderne, întreținută de omul modern, incapabil să-și depășească slăbiciunile și care se lasă înghițit de neputință.

Nietzsche nu-i reproșează omului modern slăbiciunea fizică, ci atitudinea față de viață, atitudinea de renunțare și de resemnare în fața a tot ceea ce este greu de dominat: corpul, simțurile, pasiunile.

În „voința de putere”, Nietzsche vorbește despre un proces de disoluție prin care trece ființa umană, proces provocat de o sfâșiere interioară, un antagonism: constatăm în noi nevoi false, neadevărate, impuse de o morală care întreține în mod artificial conflictul dintre corp și spirit. Epoca modernă ne oferă spectacolul degenerării generale a omului, transformat într-un „dobitoc de turmă desăvârșit”.

Desființând măreția omului ca scop, promovată de vechiul umanism, Nietzsche transformă omul într-o punte, o trecere. „Omul este doar o funie întinsă între bestie și Supraom – o funie peste un abis”. [8]

Pornind de la premisa că „omul este animalul al cărui specific nu este încă fixat” [9], filosoful își asumă consecințele: datoria permanentei depășiri de sine a omului în contextul „nesiguranței și multiplicității de sensuri a existenței umane”. [10]

Avertismentul lui Nietzsche, ne aruncă în tulburătorul secol XX, în care neliniștile sale se adevăresc.

4. A avea sau a fi – o alegere de care depinde viitorul omului. Secolul XX este brăzdat de evenimente ce reflectă acutizarea tuturor, contradicțiilor, erorilor și eșecurilor lumii moderne. Ceea ce caracterizează peisajul social și cultural, este avalanșa schimbărilor haotice și fără sens, care dau naștere unei adevărate mișcări browniene. Avalanșa schimbărilor declanșează modificări radicale în fizionomia culturală, spirituală a veacului și căutări febrile în aflarea unei noi identități.

Într-o lume decentrată, instabilă, nesigură, imprevizibilă, lipsită de repere axiologice stabile, condiția umană este greu încercată. Profesiunile lui Nietzsche se împlinesc.

Într-o societate comunistă, profund mercantilizată, aflată sub teroarea valorilor materiale, idealul educativ umanist – formarea de caractere și idealuri – a fost abandonat. Schimbările sociale, reconfigurarea lumii și a poziției omului în această lume impun și încurajează un nou model uman. Când este vorba de noul ideal educațional, omul își pierde libertatea de a alege. Singura sa libertate este aceea de a adera la acest ideal, pentru a face față timpurilor.

Dinamica și căutarea perpetuă a „omului nou” sunt determinate de răspunsurile pe care acest model îl dau omului ce-și caută sensul, echilibrul și armonia în lume.

Calitățile umane ce alcătuiesc modelul „omului nou”, nu pot fi decât cele care răspund adecvat cerințelor noului context socioeconomic și cultural. Aserviți progresului și idealului social, oamenii ajung să acționeze cu conștiința împăcată chiar și atunci când devin inumani (vezi experimentele comunist și fascist). Sub forța manipulatoare a valorilor pervertite în ideologii, își face loc antinomia între ceea ce oamenii consideră a fi valorile lor și valorile efective ce îi conduc, fără ca ei să fie conștienți de acest lucru.

Trăsăturile umane „bune” în contextul actual, servesc la înfrumusețarea sau camuflarea „trăsăturilor rele”.

„Omul nou” al zilelor noastre este omul de succes, ce-și valorifică maximal calitățile și a cărui nevoie de autorealizare se satisface prin „a avea” și prestigiu social. El este perfect adaptat unei lumi în care categoriile existenței devin categorii ale profesiei. În realitate însă, majoritatea oamenilor nu au nici „eu”, nici identitate.

Sub masca bunăstării se ascunde o personalitate patologizată, a cărei identitate și integritate sunt profund afectate. Reificat, alienat, vulnerabil și dezumanizat, acest tip uman nu mai poate fi capabil să mențină pentru multă vreme o societate viabilă. De aceea se impune un „om nou” în formarea căruia, educația va avea un cuvânt greu de spus, și a cărui menire va fi aceea de a da naștere unei societăți noi, vindecate de toate bolile celei vechi.

Un astfel de portret caracterial al omului nou, a fost propus de psihologul și sociologul german Erich Fromm, reprezentant al Școlii de la Frankfurt. Punându-ne în fața unei decizii radicale: a avea sau a fi, psihologul german mizează pe faptul că „orientarea spre a fi este o puternică potențialitate a naturii umane”. [11] credința sa este aceea că „realizarea societății noi și a omului nou nu este posibilă decât dacă vechile motivații – profitul, puterea și intelectul – cedează locul noilor motivații – a fi, a participa, a înțelege.” [12] Această motivație profundă în caracterul oamenilor și implicit în ierarhia valorilor, nu poate fi realizată fără aportul consistent al educației și societății în ansamblul ei.

Erich Fromm ne propune o nouă știință a omului, un om nou și o societate nouă. Toate acestea ar putea însemna salvarea omenirii de la o catastrofă psihologică și economică.

Ca și în cazul modelului nietzscheean, trăsăturile caracteriale ale omului nou propus de Erich Fromm, gravitează în jurul unei valori supreme – viața.

Omul nou nealienat și orientat spre ființă, este în armonie cu sine și cu lumea, astfel spus este în armonie cu viața, pe care o iubește, o respectă și o trăiește plenar.

Prin autocunoaștere el dobândește siguranță, identitate și încredere în sine, iar setea de perfecționare și progres interior îl ferește de autosuficiență și aroganță. Întâlnirea cu ceilalți este prilej de bucurie și dăruire. Lăcomia, ura și iluziile vor fi înlocuite treptat cu iubirea autentică, gândirea critică și luciditatea. Înzestrat cu aceste calități „omul nou” își construiește libertatea ca „posibilitatea de a fi tu însuși” și își află fericirea în „bucuria de a trăi”.

Regăsim în acest model, valori și năzuințe general umane ce au traversat epocile istorice și care dovedesc faptul că omul este ființa care se află într-o continuă căutare de sine, în faza de proiect neterminat, pendulând neîncetat între propriile sale limite.

Bibliografie:

- [1] Constantin Cucos, *Pedagogie*, Ed. Polirom, Iași, 2002, p.185
- [2] Anton Dumitriu, *Retrospective*, Ed. Tehnică, București, 1991, p.75
- [3] *Ibidem*, p.93
- [4] Friedrich Nietzsche, „Știința voioasă”, Ed. Humanitas, București, 1994, p.191
- [5] Friedrich Nietzsche, *Fragmente postume, 1875-1879*, apud A. Boboc, *Între elenism și modernitate sau dincolo de actual și inactual*, Ed. Grinta, Cluj-Napoca, 2003, p.89
- [6] F. Fellman, *Istoria filosofiei în secolul al XIX-lea*, Ed. All, București, p.274, 2000
- [7] Friedrich Nietzsche, *Ecce homo*, Ed. Dacia, Cluj-Napoca, 1999, p.95
- [8] Friedrich Nietzsche, „Așa grăit-a Zarathustra – O carte pentru toți și pentru nici unul”, Ed. Humanitas, București, 1996, p.70
- [9] Friedrich Nietzsche, *Dincolo de bine și de rău. Preludiu la o filosofie a viitorului*, Ed. Humanitas, București, 1992, p.68
- [10] Friedrich Nietzsche, „Știința voioasă”, Ed. Humanitas, București, 1994, p.35
- [11] Erich Fromm, *Teste alese*, Ed. Politică, București, 1983, p.509
- [12] *Ibidem*, p.511

* Lector dr. Diana ILIȘOI, Academia Forțelor Aeriene „Henri Coandă” Brașov

DIAGNOZA PROBLEMEI ABUZULUI ASUPRA COPILULUI IN ROMANIA

Oana ION*

The article presents a diagnose of child abuse social problem in Romania, taking as methodology the stages proposed by Catalin Zamfir for a social problem analyze. The first stage of the diagnose is the identification on child abuse as a social problem, defining the abuse, measuring the extension of this problem in Romania, the factors that influence the problem. The second stage of the analyze is the diagnose of the conscience forms for the abuse problem, both by the population and by the authorities.

I. Delimitari conceptuale ale termenului de abuz asupra copilului

In literatura de specialitate de folosesc termeni precum rele tratamente, maltratare, abuz asupra copilului. Voi realiza in continuare o scurta retrospectiva asupra acceptiunii acestor termeni.

Termenul de abuz asupra copilului a fost folosit pentru prima dată de Henry Kempe (1962) pentru a descrie "copilul batut". Conceptul s-a extins ulterior, iar în ziua de astazi a ajuns să fie folosit pentru toate formele de maltratare, nu doar pentru abuzul fizic, dar si pentru formele de neglijare si abuz emotional si sexual.

Kempe a definit **maltratarea copilului** ca fiind "producerea de vatamari fizice sau emotionale copilului de catre cei care-l îngrijesc, sau neglijarea copilului într-un asemenea grad încat starea sanatatii sale fizice si/sau emotionale precum si dezvoltarea sa, sunt în pericol". (*apud Zlate, 1997, p.227*).

Cel mai frecvent, în literatura de specialitate sunt utilizate conceptele de maltratare și abuz asupra copilului, ca sinonime. Totusi Kari Killén face distinctie între cei doi termeni, considerand ca este oportun a utiliza termenul de maltratare in acceptiunea lui Kempe, iar termenul de abuz sa fie folosit pentru „abuzurile serioase si cele criminale” (Killén, 1998, p. 26).

Nu voi insista mai mult asupra diferitelor definitii date abuzului, important este sa retinem faptul ca, pentru a fi operationale, acestea trebuie sa tina cont de contextul socio-cultural in care se opereaza si de scopul profesionistilor in domeniu.

Intrucat in studiul de fata doresc sa analizez problema sociala a abuzului asupra copilului in Romania, voi face apel la cea mai recenta definitie a abuzului, utilizata in legislatia in vigoare.

În conformitate cu art. 89 din Legea nr. 272 din 21/06/2004 privind protecția și promovarea drepturilor copilului, prin **abuz asupra copilului** se înțelege “orice acțiune voluntară a unei persoane care se află într-o relație de răspundere, încredere sau de autoritate fata de acesta, prin care este periclitată viața, dezvoltarea fizică, mentală, spirituală, morală sau socială, integritatea corporală, sănătatea fizică sau psihică a copilului”. Prin **neglijarea copilului** se înțelege “omisiunea, voluntară sau involuntară, a unei persoane care are responsabilitatea creșterii, îngrijirii sau educării copilului de a lua orice măsură subordonată acestei responsabilități, fapt care pune în pericol viața, dezvoltarea fizică, mentală, spirituală, morală sau socială, integritatea corporală, sănătatea fizică sau psihică a copilului”.

În Strategia Națională în domeniul protecției și promovării drepturilor copilului (2007-2013) este amintit ca grup în risc „copiii abuzați, neglijați sau supuși exploatarei”. În continuare este data următoarea definiție, fiind în același timp precizate foarte clar toate categoriile de copii care se considera a fi abuzați: „Abuzul, neglijarea și exploatarea sunt forme de rele tratamente produse de către părinți sau orice altă persoană aflată în poziție de răspundere, putere sau în relație de încredere cu copilul, care produc vătămare actuală sau potențială asupra sănătății acestuia și îi pun în pericol viața, dezvoltarea și demnitatea. În această categorie sunt incluși și copiii traficați, exploatați prin muncă, exploatați sexual în scopuri comerciale, copiii expuși migrației ilegale, copiii neacompaniați aflați pe teritoriul altor state, copiii repatriați, copiii refugiați”.

Un comportament abuziv poate lua mai multe forme, după cum considera și Karri Killén, acestea pot fi:

1. Abuzul fizic - implica folosirea forței fizice asupra copilului și supunerea la munci dificile care depășesc posibilitățile acestuia având ca rezultat vătămarea integrității sale corporale. Copiii abuzați fizic sunt copiii care au fost raniti în mod deliberat, sau din cauza unei supravegheri insuficiente. Abuzul fizic presupune pedepse ca: așezarea în genunchi a copilului, legarea lui, lovirea, ranirea, otrăvirea, intoxicarea sau arderi produse în mod intenționat, exploatarea muncii copilului (abuz economic). Acest abuz constă în ghionturi, îmbrânceli, palme, pumni, lovituri cu picioarele, strangulare, lovituri cu diverse obiecte, fracturi, alungarea din cămin, abandon și crimă;

2. Abuzul emotional (psihic) - implica un comportament al adultului inadecvat, continuu și stabil fata de copil, comportament ce devine o trăsătură dominantă a vieții acestuia, cu efecte negative asupra personalității în formare a copilului.

Dintre toate formele de abuz, cel emotional este cel mai greu de definit și de demonstrat, el poate apărea în situații foarte diferite de viață, îmbracând mai multe forme: respingerea, izolarea forțată, terorizarea, ignorarea, coruperea, exploatarea copilului. El este concretizat prin refuzul afecțiunii, înjosire, reducere la tăcere, critici și insulte constante, ridicularizare, intimidare, șantaj. De asemenea conflictele între părinți, divorțul, separarea, în familiile în care există un climat permanent de ură și ostilitate copiii sunt afectați pe plan psihic.

3. Abuzul sexual - implica un spectru larg de activități: urmărirea împreună cu copilul a unor filme sau reviste porno, privirea adultului în timp ce se masturbează, practicarea unor jocuri cu tentă sexuală, implicarea copilului în acte sexuale genitale, orale sau anale.

4. Neglijarea - reprezintă incapacitatea sau refuzul adultului de a comunica adecvat cu copilul, de a-i asigura nevoile biologice, emotionale, de dezvoltare fizică și psihică, precum și limitarea accesului sau la educație. Cele mai grave forme de neglijare sunt: neglijarea hrănirii copilului, neglijarea îmbrăcăminteii lui, neglijarea curățeniei și a siguranței locuinței, neglijarea supravegherii copilului, neglijarea îngrijirii sănătății lui, neglijarea educației școlare, neglijarea nevoilor sale afective și de comunicare, abandonul copilului.

Aceste categorii nu se exclud una pe alta. Clasificarea făcută este una artificială deoarece, în realitate, există o împletire a diferitelor forme de abuz. Este greu de crezut că abuzul fizic

nu are și consecințe psihice sau că abuzul sexual nu este însoțit de efecte fizice sau psihice asupra copilului abuzat.

II. Amploarea fenomenului de abuz asupra copilului in Romania

Abuzul este un fenomen care apare in toate societatile, amploarea sa variind în funcție de nivelul de dezvoltare, stilurile de viata ale populației, tradiții și mentalități și, mai ales, de eficiența formelor de control social.

“Criza social-economica generata de tranzitie a crescut enorm tensiunea si conflictualitatea in cadrul unui numar important de familii” (Zamfir, 2000, p. 173).

În Romania preocuparile pentru cunoasterea fenomenului abuzului și neglijării copilului sunt de data relativ recenta și restanse ca numar in comparatie cu alte state occidentale.

Daca ne preocupa amploarea fenomenului abuzului asupra copilului ar trebui sa facem distinctia intre incidenta (se refera la numarul de cazuri de abuz care acopera cerintele unei anumite definitii a fenomenului studiat, raportate la un interval dat de timp) si prevalenta fenomenului (se refera la toate persoanele care au trecut, intr-o perioada data din viata lor, prin experienta abuzului).

In ceea ce priveste incidenta fenomenului de abuz, potrivit datelor furnizate de Institutul pentru Cercetarea si Prevenirea Criminalitatii, numarul de copii abuzati si neglijati in anul 2003 a fost de 4100 dintre care aproape o treime au suferit abuzuri sexuale. In primele 6 luni ale anului 2004 se inregistrasera un numar de 2071 cazuri de abuz si neglijare asupra copilului.

Anchetele intreprinse in randul populatiei reprezinta una din metodele de determinare a epidemiologiei reale a fenomenului de abuz asupra copilului. De asemenea datele statistice furnizate de diferite institutii unde se semnaleaza cazuri de abuz sunt o resursa importanta pentru a detecta incidenta fenomenului.

In cele ce urmeaza voi trece in revista cateva dintre cele mai importante studii realizate in Romania cu privire la abuzul asupra copilului.

- În 1996 a fost realizata o prima cercetare asupra “abuzului și neglijării copilului” în județul Cluj- Napoca initiata si finantata de Word Vision International, cu suportul stiintific al cadrelor de Sociologie si Asistenta Sociala a Universitatii Babeș-Bolyai din Cluj. În urma studiului realizat în rândul a 796 de copii și 488 de părinți rata abuzului și neglijării copilului rezultă:

Forma de abuz	Raspunsurile copiilor	Raspunsurile parintilor
agresiune verbală	14,2%	16,4%
pedeapsa fizică	28,4%	25,8%
abuz fizic (pedeapsa fizica severa)	22,6%	21,5%
neglijare	11,1%	9,4%
abuz sexual	4,6%	0%

Tabel 1. Rata abuzului si neglijării in judetul Cluj

- In anul 2000, in cadrul unui program finantat de Banca Mondiala si cu suport tehnic din partea Organizatiei Mondiale a Sanatatii, Agentia Nationala pentru Protectia Drepturilor Copilului a comandat Centrului de Sociologie Urbana si Regionala CURS un studiu cu reprezentativitate la nivel national pentru obtinerea informatiilor legate de incidenta si problematica copilului abuzat in Romania. Studiul a constatat in realizarea unor sondaje de opinie in randul familiilor avand in componenta cel putin un copil, in randul copiilor scolari cu varste intre 13-14 ani, precum si in realizarea unei anchete sociologice bazate pe interviuri individuale si de grup cu specialisti pe problematica abuzului. Datele prezentate in continuare din acest studiu sunt preluate din articolul „Abuzul si neglijarea copilului in familie. Prevalenta, factori de risc, cauze generatoare” al autorilor Dorel Abraham, Corneliu Cartana, Daniel Chindea.

Indici sintetici ai abuzului/neglijarii copilului in familie	Numar de cazuri	Procent din totalul cazurilor investigate
Abuz fizic	287	18,4%
Neglijare fizica	1055	67,8%
Copii in familii sarace	867	55,7%
Exploatarea copiilor de catre familie	106	6,8%
Neglijare educationala	888	57,1%
Agresiune verbala	993	63,8%
Abuz psihologic	398	25,6%
Neglijare psihologica	708	45,5%
Abuz sexual	1	0,1%

Tabel 2. Prevalenta cazurilor de abuz/neglijare a copilului in Romania

- In anul 2003 s-a derulat Cercetarea Nationala privind Violenta in Familie si la Locul de Munca, realizata prin intermediul Centrului IMAS, la initiativa Centrului Parteneriat pentru Egalitate, cu sprijinul Centrului de Resurse Juridice, prin fonduri obtinute de la Open Society Institute. Studiul vizeaza in mod special prevalenta diferitelor tipuri de violenta (fizica, emotionala, sexuala) intre parteneri si la locul de munca, dar ofera date importante cu privire la un tip de abuz emotional asupra copilului, si anume asistarea la scene de violenta intre parinti. Astfel, in rezumatul studiului se atrage atentia asupra dimensiunilor ingrijoratoare ale fenomenului violentei in familie in Romania :
 - in jur de 800000 de femei au suportat in mod frecvent violenta in familie sub diferite forme
 - mai mult de 340.000 de copii cu varste intre 0-14 ani au asistat in mod frecvent la scene de violent fizica intre parinti
 - mai mult de 370.000 de copii (0-14 ani) au asistat la insulte si injuraturi frecvente intre parinti sau intre adulti in gospodarie
- Prima cercetare privind neglijarea si abuzul asupra copilului in institutiile de protectie sociala a fost realizata in 1999 de IOMC si UNICEF in anul 2000. Din acest studiu reiese ca aproape jumatate dintre copiii din institutii (48,8%) confirma practicarea bataii ca pedeapsa, in cea mai mare parte aplicate de personalul educativ si de supraveghetorii de noapte. De asemenea copiii sunt pusi la diverse munci umilitoare ca pedeapsa.

III. Factori determinanti ai abuzului asupra copilului

Autori precum Bronfenbrenner (1979), Carlson (1984), Garbarino, Guttman & Secly (1986) iau în considerare elementele situate la diferite niveluri ale mediului social pentru explicarea cauzelor abuzului :

- Nivelul microsistemului: tipul si marimea familiei , natura relatiilor familiale, roluri si pattern-uri interactionale, influenta copilului asupra dinamicii familiale, istoricul familial, evenimentele familiale cu rol de declansare a abuzului.
- ai mezosistemului: familia largită, vecinatatea, comunitatea etnică, religioasa, normele sociale, locul de munca, valorile și relatiile suportive
- ai macrosistemului: atitudinea societatii fata de violenta si fata de copii, stereotipuri de sex si rol, nivelul de trai din societate, problemele sociale, politici sociale.

Din cercetarea realizata la nivel national in 2003 asupra abuzului in familie si la locul de munca reiese faptul ca violenta in familie in Romania are drept factori determinanti semnificativi alcoolismul, saracia, socializarea intr-un mediu marcat de violenta si modelul patriarhal de organizare al familiei.

Abuzul asupra copilului este explicat ca un fenomen multicausal, în care factorii care privesc dezvoltarea si personalitatea copilului interactioneaza cu factorii personalitatii parintilor, interactiune care trebuie analizata din perspectiva nivelurilor individuale, familiale, interpersonale, institutionale si macrosociale.

IV. Abuzul asupra copilului in constiinta colectiva

1. Perceptii si atitudini fata de abuz la nivelul populatiei

Doru Buzducea surprinde cauzele datorate unor modele culturale specifice ale familiei romanesti care intarzie procesul de constientizare colectiva a problematicii abuzului asupra copilului: "Se inregistreaza inca anumite patternuri culturale specifice unei culturi centrate pe adult, ce confera familiei un statut inchis, de natura sa franeze procesul de constientizare colectiva a situatiilor de abuz. Copilul este adesea educat in spiritual obedientei, iar disfunctionalitatile majore ale familiei sunt trecute sub tacere." (Buzducea, 2005, p. 93)

Aceste afirmatii sunt sustinute si de raspunsurile pe care romanii le dau la sondajul de opinie realizat in 2003 privind violenta in familie. Astfel, la intrebarea „Cat de grave credeti ca sunt fiecare din urmatoarele fapte ?” un procent de 15 % nu considera bataia data copiilor ca fiind o problema, pe cand, daca e vorba despre parinti batuti de copii, aceste fapte nu sunt acceptate, un procent de 98% considerandu-le ca fiind foarte grave si destul de grave.

La intrebarea „Atunci când părinții își bat copiii, cine ar trebui să intervină?” un sfert dintre cei intervievați considera ca nu ar trebui sa intervina nimeni, ceea ce demonstreaza mentalitatea conform careia parintele poate aplica rele tratamente copilului fara ca cineva sa ia atitudine, copilul e considerat proprietatea parintilor.

In rezumatul Cercetarii Nationale privind Violenta in Familie si la Locul de Munca se face referire la atitudinea fata de violenta in familie, precizandu-se urmatoarele :

- In comparatie cu datele existente la nivelul Uniunii Europene, populatia din Romania este semnificativ mai ingaduitoare fata de violenta in familie, in toate formele acesteia.

- Toleranta ridicata fata de violent in familie, impreuna cu vehicularea cliseelor referitoare la violent, genereaza, in multe cazuri, considerarea comportamentului violent ca un comportament normal
- In consecinta, comportamentul violent, deghizat in normalitate se transmite de la o generatie la alta

2. Raportarea la fenomenul abuzului asupra copilului din partea autoritatilor

La nivel international, in special in tarile occidentale, dupa anii 60 a crescut interesul pentru identificarea si combaterea abuzului asupra copilului, fiind demarate studii in acest sens si dezvoltate servicii, metodologii de asistare si preventive a fenomenului.

Romania a ratificat Conventia ONU cu privire la Drepturile Copilului destul de repede dupa revolutia din 1989, la 20 septembrie 1990. In articolul 90 al acestei Conventii se prevede obligatia statului de a proteja copiii de toate formele de abuz si neglijare.

Totusi la 7 ani dupa recunoasterea acestei responsabilitati a statului de a preveni si a interveni in situatiile de abuz asupra copilului, in cadrul Raportului realizat de Institutul de Cercetare a Calitatii Vietii "Pentru o societate centrata pe copil" (coordonator Catalin Zamfir , contributie speciala Elena Zamfir) se trage un semnal de alarma in ce priveste situatia Romaniei care se afla "intre confuzie si lipsa cadrului legislativ" cu privire la aceasta problema. In acest raport se subliniaza urmatoarele aspect problematice cu privire la abuzul asupra copilului:

- Lipsa unei definiri clare a notiunii de abuz atat in legislatie cat si in randul specialistilor
- Numarul real al cazurilor de abuz fizic, sexual si emotional este necunoscut si necontrolat
- Unele forme de abuz, cum ar fi neglijarea si abuzul emotional nu au o recunoastere sociala
- Lipsa cadrului legislativ specific abuzului care sa permita interventia in raportarea cazurilor de abuz familial si institutional
- Lipsa masurilor de protectie a mamei si a copilului care ar putea declara abuzul
- Datele statistice referitoare la cazurile de abuz si exploatare sexuala a copilului sunt putine, ceea ce determina minimalizare fenomenului.

Deși s-au făcut încă din 1997 în cadrul acestui document recomandări privind strategia de dezvoltare a unor programe pentru această categorie de copii aflați în risc, începând abia din 2004 s-au conturat strategii de acțiune pentru prevenirea și intervenția eficientă în cazuri de abuz asupra copilului, au fost elaborate standardele minime obligatorii pentru diferite servicii pentru copii abuzați și prevenirea fenomenului.

Concluzii

- Abuzul asupra copilului este intradevar o problema sociala in Romania deoarece:
 - incidenta si prevalenta acestui fenomen se situeaza la un nivel ridicat, dupa cum demonstreaza cercetarile sociologice realizate in domeniu si statisticile institutiilor care se ocupa cu copiii abuzați,
 - este un efect al problemelor psihosociale asociate la nivel de familie, precum si al problemelor macrosociale (gradul de saracie al familiilor cu copii, modelele traditionale de educatie, bazate pe sisteme punitive, lipsa controlului social etc.)

- efectele abuzului asupra copilului il marcheaza pe acesta atat pe termen scurt prin trauma suferita cat si pe termen lung, avand repercusiuni si asupra integrarii socio-profesionale, perpetuarea modelului agresiv in propria familie.

- Problematika abuzului asupra copilului s-a acutizat in societatea noastra si datorita faptului ca nu s-au reglementat decat recent, de aproximativ patru ani legislatia si strategiile de prevenire si combatere a fenomenului.
- Din pacate la nivelul mentalitatilor suntem departe de obiectivul “tolerant zero fata de violenta domestica” promovat de Uniunea Europeana si sustinut de guvernul Romaniei, intrucat in constiinta colectiva abuzul asupra copilului nu pare sa fie o problema importanta, asupra careia ar rebui intervenit activ.

Bibliografie

Abraham, Dorel ; Cartana, Corneliu si Chindea Daniel (2003), “Abuzul si neglijarea copilului in familie. Prevalenta, factori de risc, cauze generatoare”, in *Politici sociale, asistenta sociala, sociologie*, Editura Universitatii din Pitesti.

Buzducea, Doru (2005) , “Servicii de asistenta sociala destinate copiilor abuzati”, *Revista de Asistenta Sociala* , nr.1-2 din 2005, Catedra de Asistenta Sociala, Universitatea Bucuresti.

Killén, Kary, (1998), *Copilul maltratat*, Timisoara: Editura Eurobit.

Zlate, Mielu(coord.), (1997), *Psihologia vietii cotidiene*. Iasi: Editura Polirom.

Zamfir, Elena (coord.), (2000), *Strategii antisaracie si dezvoltare comunitara*, Bucurest: Editura Expert.

Zamfir Catalin, “Dezvoltare sociala si disnoza problemelor sociale” – suport de curs, nepublicat, Master – inspectie sociala 2007-2008, Universitatea din Bucuresti.

***Centrul Parteneriat pentru Egalitate, (2003), *Cercetare Nationala privind Violenta in Familie si la locul de munca*, realizatori IMAS si SC GALLUP, Romania.

* “Oana Ion, asistent universitar, Universitatea Transilvania Brasov, Facultatea de Drept si Sociologie, b-dul Eroilor nr. 25, tel. 0268-477965, email: oanarox@gmail.com”

SERVICII DE INTERVENTIE SI PROGRAME DE PREVENIRE A ABUZULUI ASUPRA COPILULUI IN BRASOV

Oana Ion*

The article presents the legislation related with social services for child abuse in Romania, defining different prevention and intervention services. There it is presented an intervention service for abused children functioning in Brasov and a study of the abuse cases informed in Brasov, starting from statistics of Social Work and Child Protection General Direction. There are presented also some of the prevention programmes developed in the community by the public and private institutions from the field of social work, education, church.

I. Servicii sociale in cazurile de abuz si neglijare a copilului

Incepand din 2003 legislatia in domeniul asistentei sociale s-a imbogatit foarte mult prin aparitia standardelor minime obligatorii pentru diferite servicii sociale, legea privind sistemul national de asistenta sociala, legea privind statutul asistentului social si alte legi care stipuleaza procedurile de acreditare a serviciilor sociale.

Asa cum se precizeaza in Ordonanta 68 din 2003 privind serviciile sociale, acestea “reprezintă ansamblul complex de măsuri și acțiuni realizate pentru a răspunde nevoilor sociale individuale, familiale sau de grup, în vederea prevenirii și depășirii unor situații de dificultate, vulnerabilitate sau dependenta pentru prezervarea autonomiei și protecției persoanei, pentru prevenirea marginalizării și excluziunii sociale, pentru promovarea incluziunii sociale și în scopul creșterii calității vieții”.

In 2003 si 2004 au fost reglementate si standardele minime obligatorii pentru diferite servicii sociale destinate copilului abuzat, sustinerii familiei si prevenirii fenomenului de abuz:

- ORDINUL Nr. 89 din 27 /07/ 2004 - pentru aprobarea Standardelor minime obligatorii privind centrul de primire în regim de urgență pentru copilul abuzat, neglijat și exploatat
- ORDINUL Nr. 177 din 16/12/2003 privind aprobarea standardelor minime obligatorii pentru:
 - o Telefonul copilului
 - o Centrul de consiliere pentru copilul abuzat, neglijat și exploatat

- Centrul de resurse comunitare pentru prevenirea abuzului, neglijării și exploatării copilului.

Conform legislației în vigoare voi preciza cum sunt definite aceste servicii sociale pentru copilul abuzat:

Centrul de primire în regim de urgență pentru copilul abuzat, neglijat și exploatat este un serviciu pentru protecția copilului care are drept misiune asigurarea protecției copilului, pe o perioadă determinată de timp, atunci când acesta se află în pericol iminent în propria familie, familia lărgită sau în familia substitutivă. [Ordinul 89/2004]

Telefonul copilului este un serviciu de protecția copilului de tip permanent, a cărui misiune este să primească semnalările cu privire la situațiile de abuz, neglijare și exploatare a copilului, să asigure consilierea telefonică în aceste situații și să intervină prompt în cazurile urgente prin intermediul unei echipe mobile.

Centrul de consiliere pentru copilul abuzat, neglijat și exploatat este un serviciu pentru protecția copilului, care are drept misiune susținerea emoțională, prelucrarea traumei și consecințelor acesteia, precum și capacitatea clienților pentru obținerea schimbărilor necesare adaptării la mediul de viață.

Centrul de resurse comunitare pentru prevenirea abuzului, neglijării și a exploatarii copilului este un serviciu pentru protecția copilului care are drept misiune derularea, promovarea și menținerea în comunitate a unor activități de prevenire primară, secundară și terțiară, care să contribuie la asigurarea unei dezvoltări echilibrate pentru toți copiii din comunitate.

[Ordinul 177/2003]

În urma unei evaluări a serviciilor sociale acreditate în Brașov până în decembrie 2007 reiese că există un singur serviciu specializat pe intervenția în cazurile de abuz asupra copilului, în cadrul *Directiei Generale de Asistență Socială și Protecția Copilului*. Acesta este *Compartimentul de intervenție în situații de abuz și telefonul copilului*, înființat din 2003, care funcționează în cadrul *Serviciului Alternativ Familial și Consiliere*.

În cadrul acestui compartiment sunt angajați 5 specialiști: doi psihologi, doi asistenți sociali și un jurist care au următoarele atribuții, așa cum reiese din Regulamentul intern de funcționare:

- Verificarea și soluționarea sesizărilor cu privire la situațiile de abuz, neglijare și exploatare a copilului
- Consilierea telefonică
- Intervenția promptă în cazurile urgente prin intermediul echipei mobile
- Intervenția în vederea ameliorării și soluționării situațiilor de abuz, neglijare și exploatare a copilului, pentru prevenirea separării copilului de familie
- Monitorizează evoluția situației copilului
- Asigură consilierea persoanelor implicate în situații de abuz asupra copilului (victima, agresor, familie)
- Inițiază și desfășoară activități privind prevenția situațiilor de maltratare și reducerea dimensiunilor fenomenului în cadrul componentelor DGASPC și în comunitate
- Realizează intermedierea legăturii beneficiarilor cu alte servicii din cadrul DGASPC Brașov / alte instituții
- Propune măsura plasamentului în regim de urgență, pentru copilul maltratat, abuzat sau neglijat

- Asigura aplicarea metodei managementului de caz în domeniul copilului abuzat / neglijat și întocmeste în acest sens raportul de evaluare detaliată și Planul individualizat de protecție
- Întocmeste, dacă este cazul, raportul cu propunerea de decădere din drepturile parentale / plângere penală împotriva abuzatorilor și o înaintează Serviciului Juridic Contencios pentru deschiderea acțiunii în justiție / formularea plîngerii penale
- Colaborează cu organele de cercetare penală în soluționarea cazurilor de abuz
- Asigură asistarea copiilor audiți în camera de consiliu, în situațiile de abuz sau neglijare
- Furnizează informații statistice privind situația copiilor maltratați și neglijati în județul Brașov, către ANPDC, DMPS și Mass Media.

După cum se poate constata, acest Compartiment de intervenție în situații de abuz funcționează cu un număr restrâns de personal care are însă multiple responsabilități; dacă avem în vedere că la această instituție sunt sesizate cazuri de abuz și neglijare din întreg județul Brașov, ne putem întreba dacă este suficient acest serviciu pentru o intervenție promptă, pentru a asigura serviciile necesare la standardele cerute tuturor beneficiarilor, pentru o monitorizare a cazurilor și asigurarea ca abuzurile nu se pot repeta în acele familii.

În continuare, pentru a înțelege tocmai acest aspect al volumului de muncă al specialiștilor de la acest Compartiment, voi prezenta statisticile elaborate în ultimii patru ani privind cazurile sesizate de abuz și neglijare în județul Brașov.

II. Statistica privind sesizarea cazurilor de abuz asupra copilului în județul Brașov

Datele privind incidența fenomenului abuzului în județul Brașov au fost preluate din statisticile realizate de Compartimentului de Consiliere și Intervenție în Situații de Abuz din cadrul Direcției Generale de Asistență Socială și Protecția Copilului.

În continuare este prezentată evoluția numărului de sesizări adresate instituției în 2004, 2005, 2006; în 2007 au fost un număr de 117 sesizări de abuzuri; precizăm faptul că o sesizare poate conține mai multe cazuri de abuz, deci numărul copiilor care au suferit abuzuri este mai mare.

Este important de precizat faptul că aceste cazuri sunt doar abuzurile sesizate autorităților, ele reprezintă doar “varful aisbergului”, întrucât în realitate numărul copiilor abuzați este mult mai mare și foarte greu de depistat.

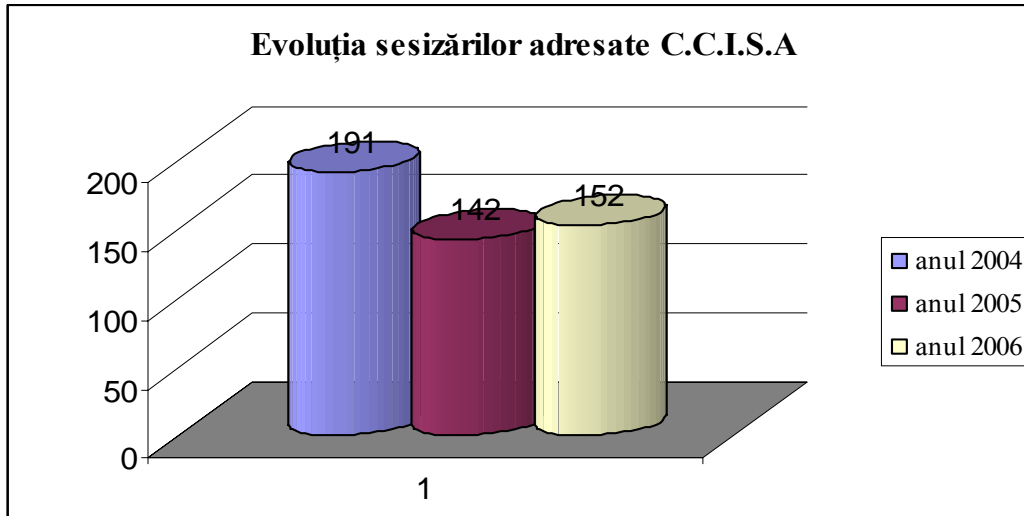

Fig. 1 : Evoluția sesizărilor de cazuri de abuz asupra copilului adresate Compartimentului de Consiliere și Intervenție în Situații de Abuz
(Sursa : statisticile Direcției Generale de Asistență Socială și Protecția Copilului)

În continuare este prezentată distribuția pe sexe și forme de manifestare a abuzului pentru cazurile sesizate în 2006.

Tipologia abuzului	Distribuția pe sexe	
	Masculin	Feminin
Abuz fizic	29	36
Abuz emoțional	40	42
Abuz sexual	6	15
Neglijare	34	31
Exploatare prin muncă	1	
Total	111	124

Tabel 1 : Incidența cazurilor de abuz asupra copilului în 2006, cazuri sesizate la DGASPC Brașov (distribuție pe sexe și tipologie a abuzului)

Dupa cum se poate remarca in tabelul 1, cazurile de abuz asupra fetelor sunt mai multe decat cele asupra baietilor, insa diferenta nu este foarte mare. In cazul abuzului sexual apare o diferenta destul de mare, incidenta fiind mult mai ridicata in cazul fetelor.

De asemenea se poate realiza urmatoarea ierarhizare privind frecventa diferitelor forme de abuz: abuz emotional - 82 de cazuri, neglijare - 65 de cazuri, abuz fizic - 65 de cazuri, abuz sexual - 21 de cazuri, exploatare prin munca - 1 caz.

In ceea ce priveste frecventa abuzului in functie de grupele de varsta se poate constata ca incidenta abuzului este mai ridicata pentru grupa de varsta 10-13 ani si 3-6 ani. Pentru grupa de varsta 1-2 ani neglijarea este cea mai frecventa, in cazul copiilor de 3-6 ani abuzul emotional este cel mai frecvent, iar pentru copiii peste 10 ani abuzurile fizice si cele emotionale au ponderea cea mai ridicata.

In ceea ce priveste masurile de protectie adoptate 2007, din datele statistice rezulta ca 172 de copii au ramas in familie, fiind oferite servicii de consiliere psihologica consiliere juridica, asistenta, reintegrare scolara. In doar 11 cazuri s-a luat masura de plasament in regim de urgenta, iar in 19 cazuri s-a initiat urmarirea penala a agresorului.

In ceea ce priveste locatia unde s-a produs abuzul, nu a fost semnalat in 2007 nici un caz de abuz in cadrul unitatilor de invatamant, 2 cazuri la asistent maternal profesionist, 21 in comunitate, unul in familia extinsa, iar restul de 159 s-au produs in familie.

III.Descrierea unor servicii si programe comunitare de prevenire a abuzului asupra copilului in Brasov

Programele de prevenire a abuzului asupra copilului pot fi clasificate in :

1. Prevenirea primara - ofera servicii populatiei in general si vizeaza diminuarea incidentei situatiilor de abuz, diminuarea riscurilor, prin informare, ridicare a nivelului de cunostinte si prin sensibilizare asupra problemei.

2. Prevenirea secundara - creeaza servicii orientate spre grupurile care prezinta un risc ridicat de a deveni victime ale maltratarii sau agresori, incercandu-se depistarea precoce, limitarea factorilor de risc si tratarea primelor semne evitandu-se astfel producerea maltratarii

3. Prevenirea terciara - ofera servicii victimelor maltratarii sau agresorilor in vederea diminuarii recurentei si a consecintelor acesteia; interventia este si asupra mediului pentru a incerca inlaturarea conditiilor care favorizeaza sau intretin maltratarea.

Kari Killen descrie diferite componente care pot fi utilizate in activitatea preventivă: contactul cu părinții, înțelegerea și sprijinul părinților, consolidarea rețelei sociale, consolidarea funcțiilor parentale și stimularea interacțiunii, analiza modelelor internalizate de funcționare a lumii, activitatea de anticipare și planificare, reducerea stresului, terapie și asistență în situații de criză. Aceste componente pot fi utilizate în mod diferit, în funcție de fiecare situație, de nevoile beneficiarului, de capacitatea profesională (Killen, 1998).

In ceea ce priveste situatia din Brasov in domeniul serviciilor de prevenire a abuzului asupra copilului, din analiza serviciilor sociale acreditate reiese faptul ca nici un serviciu nu este specializat pe derularea in mod frecvent a unor actiuni de prevenire, asa cum sunt descrise in legislatia in vigoare.

Totusi in Brasov se desfasoara unele programe comunitare pentru sustinerea copilului si familiei, dintre care amintim :

- Functionarea unei **retele comunitare in cadrul Programului pentru prevenirea si combaterea violentei domestice** derulat de Biserica Reformata "Casa Sperantei", formata din specialisti care lucreaza in servicii sociale din judetul Brasov si care se

intalnesc in praxisul lor cu fenomenul violentei domestice. Personal am participat in cadrul acestei retele la intalnirile lunare si la cursurile de formare pe problematica violentei in familie si consider ca functioneaza ca un grup de informare reciproca cu privire la programele derulate, sprijin in rezolvarea cazurilor prin cunoasterea la nivel informal care s-a realizat de-a lungul timpului, formare cu privire la interventia in cazuri de violenta domestica.

- Derularea in cadrul Gradinitei nr. 66 din Brasov a unor **cursuri pentru parinti** in vederea imbunatatirii abilitatilor de relationare si educare a copilului. Aceste cursuri consider ca sunt foarte utile pentru parinti intrucat se desfasoara dupa o metodologie clara, cu personal instruit si pornesc de la experientele si dificultatile parintilor in relatie cu copiii lor.
- In cadrul Casei Corpului Didactic s-au desfasurat cursuri de tipul **“Scoala parintilor”**, la care participa si invitati, specialisti de la diverse servicii care lucreaza cu copii si familii.
- **Programul “Consolidarea initiativelor comunitare de prevenire a HIV/SIDA si a violentei in familie”** finantat de USAID a oferit posibilitatea formarii in aceste domenii a 74 de preoti ortodocsi din diferite localitati ale judetului. Obiectivul acestor cursuri de formare l-a constituit dezvoltarea unor atitudini pozitive in cadrul Bisericii Ortodoxe Romane (preoti, profesori de religie, furnizori de servicii sociale, membrii parohiilor) prin educare si instruire, astfel incat sa devina factorii schimbarii sociale in ceea ce priveste invatarea comunitatii enoriasilor sa aiba o atitudine favorabila prevenirii violentei in familie si HIV/SIDA si integrarii sociale a victimelor acestora.
- **Campaniile de prevenire a violentei in familie** derulate de studenti de la specializarea Asistenta Sociala a Facultatii de Drept si Sociologie din Brasov in colaborare cu organizatii nonguvernamentale si cu Directia Generala de Asistenta Sociala si Protectia Drepturilor Copilului. Aceste campanii se desfasoara anual, incepand din anul 2005 si urmaresc prevenirea violentei in familie prin implicarea tinerilor si a copiilor in campanii, folosind metode creative de sensibilizare (teatru social, clip, film, pliante etc.). In anul 2007 campania s-a derulat pe parcursul a trei zile si a avut un impact mare in comunitate prin prezenta studentilor in spatiu public cu pliante, teatru, mobilizarea parintilor, a copiilor, a populatiei in general de a-si spune opinia cu privire la problematica abuzului asupra copilului, realizarea unei emisiuni la o televiziune locala in care au fost prezentate proiectele derulate de studenti pe diferite tematici legate de abuzul asupra copilului.

Nevoia existentei unui serviciu de prevenire a abuzului asupra copilului reiese si din **Planul de Asistenta Comunitara** elaborate in anul 2005, la realizarea caruia am participat alaturi de alti reprezentanti ai institutiilor de stat si nonguvernamentale de protectie sociala.

Concluzii

- In prezent exista un cadru legislativ comprehensiv, modern si armonizat standardelor europene in domeniul protectiei si promovarii drepturilor copilului, fiind promovate standardele minime obligatorii si in domeniul serviciilor sociale pentru prevenirea si interventia in situatii de abuz, planuri de actiune pentru contracararea diferitelor forme de abuz asupra copilului.

- Desi exista sistem legislativ bine pus la punct numarul serviciilor si al specialistilor care sa functioneze pe problematica abuzului asupra copilului este foarte redus in comparatie cu necesitatile.
- La nivelul judetului Brasov desi exista programe punctuale pentru prevenirea abuzului, nu exista nici un serviciu social care sa desfasoare in permanenta astfel de activitati, iar in ceea ce priveste interventia, un singur serviciu face cu greu fata solicitarilor.
- Sunt necesare atat la nivel national dar si local de campanii sustinute de constientizare a problemei abuzului si de reducere a tolerantei populatiei in aceasta privinta, precum si dezvoltarea de servicii specializate de interventie.

BIBLIOGRAFIE

Killén, Kary, (1998), *Copilul maltratat*, Editura Eurobit, Timisoara.

***ORDIN Nr. 89 din 27 iulie 2004 – pentru aprobarea Standardelor minime obligatorii privind centrul de primire în regim de urgență pentru copilul abuzat, neglijat și exploatat

***Ordonanta nr.68 din 28 august 2003- privind serviciile sociale

***ORDIN Nr. 177 din 16/12/2003 – privind aprobarea standardelor minime obligatorii pentru Telefonul copilului , Centrul de consiliere pentru copilul abuzat, neglijat și exploatat, Centrul de resurse comunitare pentru prevenirea abuzului, neglijării și exploatării copilului.

*** Regulament intern de functionare al Directiei Generale de Asistenta Sociala si Protectia Copilului

* Oana Ion, asistent universitar, Universitatea Transilvania Brasov, Facultatea de Drept si Sociologie, b-dul Eroilor nr. 25, tel. 0268-477965, email: oanarox@gmail.com”

SPALAREA BANILOR PRIVIRE DE ANSAMBLU ASUPRA FENOMENULUI INFRACTIONAL

Ionas Cristina *

Odata cu dezvoltarea statelor si a relatiilor dintre ele, si a economiei mondiale, a aparut o moua amenintare, si anume aceea reprezentata de spalarea banilor, un procedeu socialmente periculos si extrem de daunataor care se manifesta in zilele noastre sub diferite si variate forme si activitati

Noul mileniu a adus nu doar o accentuata globalizare a pietelor lumii dar si o adancire fara precedent a interdependentelor existente intre economiile nationale. Evident, aceste procese au favorizat dezvoltarea economiei mondiale dar si a crimei organizate transnationale si terorismului. Cresterea neincetata a volumului capitalurilor obtinute in urma activitatilor specifice crimei organizate a determinat o crestere a necesitatii reciclarii acestor fonduri astfel incat s-a ajuns la situatia ingrijoratoare ca liderii lumii interlope si operatorii implicati in spalare de bani sa poata controla si influenta in unele tari ale lumii sectoare importante din economie, finante, politica si administratie. Spalarea banilor proveniti din activitati ilegale afecteaza in mod direct liberul acces la investitii, afecteaza piata muncii legale, desfacerea, consumul dar si productia propriu-zisa.

Analiza fenomenului infractional al spalarii banilor, ar trebui sa porneasca de la incercarea de a defini acest proces de spalare a banilor. Consideram ca, o definitie ampla si complexa a acestui fenomen ar fi urmatoarea: *spălarea banilor presupune ansamblul de tehnici și metode economice și financiare prin care banii sau alte bunuri obținute din activități ilicite, frauduloase, precum economia subterană sau corupția, sunt desprinse de originea lor, pentru ca apoi să li se dea o aparentă proveniență justificată legal și economic, în scopul investirii lor în economia reală.*

Desigur „spălarea banilor ” nu este o activitate nouă, tendința de ascunde originea ilicită a unor sume și de a conferi acestora o aparentă legalitate și implicit onestitate și respectabilitate posesorilor acestor sume, are origini vechi. Pot fi amintiți în acest context negustorii și cămătarii din Evul Mediu care, pentru a ascunde dobânzile primite pentru împrumuturile ce le atribuiau, în condițiile în care biserica catolică interzisese cămătăria, apelau la o gamă variată de trucuri financiare, care corespund în mare parte și azi tehnicilor de reciclare a fondurilor.

Spălarea banilor este un proces complicat care parcurge mai multe etape și implică multe persoane și instituții. Reciclarea fondurilor este un proces complex prin care veniturile provenite dintr-o activitate infracțională sunt transportate, transferate, transformate sau

amestecate cu fonduri legitime, în scopul de a ascunde proveniența sau dreptul de proprietate asupra profiturilor respective¹. Necesitatea de a recicla banii decurge din dorința de a ascunde o activitate infracțională. Este cea mai periculoasă componentă a economiei subterane și cuprinde: activitățile de producție, distribuție și consum de droguri, traficul de arme, traficul de materiale nucleare, furtul de automobile, prostituția, traficul de carne vie, corupția, șantajul, falsificarea de monede sau alte valori, contrabanda, etc. Activitățile criminale, precum traficul de droguri, de armament, de material nuclear, sunt o realitate pe care o sesizăm destul de des prin intermediul unor știri de senzație dar în spatele acestor activități circulă sume uriașe, generatoare de adevărate fluxuri economice financiare.

O caracteristică de asemenea importantă, a activității criminale este caracterul organizat transfrontalier², putându-se astfel concluziona că principalele legături în plan internațional ale economiei subterane sunt cele generate de criminalitatea organizată. Scopul tuturor acestor acțiuni este, în mod evident, obținerea unor venituri importante și plasarea lor în economia oficială. În prezent, nevoia de spălare a produselor rezultate din infracțiuni, pentru a ascunde originea lor criminală, este legată de o gamă largă de activități criminale.

Acest fenomen de plasare în economia oficială a banilor proveniți din activitatea criminală a cuprins în jocul său importante segmente ale sistemului financiar bancar internațional.

Pericolul generat de această situație este unul major, chiar dacă datorită unor interese imediate se

În cadrul activităților infracționale, numerarul este principalul mijloc de schimb. Strategiile de spălare a banilor includ tranzacții care, prin volum, sunt foarte profitabile și atractive pentru instituțiile financiare legale. Spălarea banilor orientează banii dintr-o economie ilegală și îi plasează în investiții binevenite în economia legală.

Nu există o singură metodă de spălare a banilor. Metodele pot varia de la cumpărarea și vinderea unui obiect de lux (de ex. o mașină sau o bijuterie) până la trecerea banilor printr-o rețea complexă, internațională, de afaceri legale și companii „scoică” (companii care există în primul rând numai ca entități legale fără să desfășoare activități de afaceri sau comerciale

Situația României cu privire la fenomenul de spălare a banilor.

Reciclarea fondurilor în Romania

Dacă înainte de 1989 spalarea banilor pe teritoriul tarii noastre era imposibila, dupa aceasta data intensificarea fara precedent a activitatilor financiar-bancare au determinat o serie intreaga de efecte pozitive inasa din pacate si aparitia unor fenomene negative, ca de exemplu spalarea banilor murdari. Desi de la an la an s-au realizat progrese insemnate in lupta impotriva spalarii banilor, totusi din pacate sistemul de contracarare organizat de catre operatorii angajati in reciclari de fonduri, este mai eficient si mai rapid decat agentiile statului, iar progresul tehnologic, globalizarea pietelor si internationalizarea pietelor de capital au fost speculate intotdeauna cu maximum de eficienta de catre “spalatorii de fonduri” ce au actionat pe teritoriul tarii noastre. Pe fondul situatiei economico-sociale începând cu primele zile ale anului 1990, s-au creat grupuri de interese specializate în operațiuni de contrabandă atât pentru export cât și pentru import, în operațiuni de speculă cu produse deficitare, în prestarea unor servicii de transport, alimentație publică.

Astfel profitându-se de prețurile scăzute, la care se găseau pe piața internă³ o serie de produse industriale, precum; scule, dispozitive, aparate electrice, dar și bunuri de consum, au fost achiziționate și, fără a exista autorizații, fără a se plăti taxă, mărfurile au fost vândute pe

¹ Evaziunea fiscală și spălarea banilor- Nicolae Cristis, editura Hamangiu, 2006

² Metode de analiză a activității de comerț exterior- Constantin Enescu, București 1993

³ Codul de procedura fiscala- M. Mirela, comentarii și explicații

piețele din țările apropiate, obținându-se sume importante care, în funcție de anumite oportunități, au fost teaurizate sau folosite pentru dezvoltarea activității.

Începând cu anul 1991, au fost înființate un număr considerabil de societăți private, o pondere importantă având-o societățile cu participare de capital străin.

Apariția sub această formă a inițiativei private și mai ales participarea capitalului străin au constituit-o în mod evident un semnal economic privind orientarea economiei către piață. Dar privind din punct de vedere al obiectului prezentei lucrări, trebuie precizat că peste 90 % din societățile cu capital străin s-au limitat la investirea unui capital sub 1000 dolari SUA, cunoscute fiind o multitudine de situații în care aportul s-a limitat la cele câteva zeci de dolari cât a fost suma minimă necesară pentru înființarea societăților comerciale.

Astfel piața românească a fost invadată de produse alimentare, băuturi, țigări, cafea, produse textile, încălțăminte de o calitate îndoielnică dar la prețuri care au atras populația cu venituri modeste.

Concluzionând, putem spune că, în perioada 1990-1993, principala formă de manifestare a economiei subterane a fost fraudă fiscală⁴, iar elementul care a favorizat dezvoltarea sa a fost lipsa cadrului legislativ adecvat. Evoluția ulterioară a economiei subterane a fost marcată pentru anii 1993-1995 în principal de cristalizarea unui sistem legislativ economic, dar și coercitiv, precum și de concurența dintre participanți, situație care a impus schimbarea modului de operare și lărgirea sferei de cuprindere a legislația fiscală a căpătat contur prin reglementarea impozitului pe profit, a taxelor vamale și mai ales prin introducerea taxei pe valoare adăugată, sistem de impozitare modern, aliniat standardelor internaționale. Importante au fost și prevederile legale ce au acordat facilități fiscale unor categorii de investitori, funcție de volumul afacerilor și ramura de activitate activității ilegale.

Concluzionând, putem spune că, în intervalul analizat, economia subterană a căpătat dimensiuni considerabile și a cristalizat rețelele specializate. Sfera de activitate a cuprins, pe lângă evaziunea fiscală și munca la negru, elemente certe ale crimei organizate. Trebuie subliniat că în continuare s-a menținut o anumită demarcație între activitățile în care au fost implicați cetățeni străini, respectiv import-exportul unor bunuri de larg consum, controlul pieței valutare, și cele în care au fost implicați rezidenți. Activitatea criminală a căpătat contur atât prin întrepătrunderea cu activitățile comerciale, cât și prin forme directe de manifestare – furturi și vânzări auto, prostituție, trafic de droguri. De menționat este faptul că în multe cazuri specialiștii în domeniul financiar bancar⁵, evită aprofundarea studiului despre modul în care pot fi recunoscute operațiunile financiare ce au drept scop spălarea banilor, considerând că această activitate are un caracter de anchetă și nu ar fi compatibilă cu atribuțiile lor curente. Fiecare operațiune de spălare a banilor murdari are un mod propriu de desfășurare, care depinde de instituția bancară sau financiară pe care o folosește, de rigurozitatea normelor procedurale adoptate de aceasta, de sumele efectiv implicate și în bună măsură de experiența și capacitatea intelectuală a persoanelor implicate.

Ca regulă generală, caracterul suspect al unei operațiuni bancare decurge din modul neobișnuit în care aceasta se produce, raportat la criteriile de eficiență economică, practica bancară și activitățile curente ale unui client. În mod curent, cele mai des utilizate servicii bancare sunt cele pentru deschiderea unor conturi, constituirea unor depozite, obținerea unor împrumuturi, servicii de transfer de fonduri, schimburile valutare, emiterea de cecuri, etc.

4 Evaziunea fiscală – Theodor Mrejeru, Dumitru Andreiu, Petre Florescu, Dan Safta, Marieta Safta, ed. Tribuna Economica 2000

⁵ Rev

ista Finanțe publice și contabilitate – nr.3/ 2003, nr.1/2002, editata de Ministerul Finanțelor Publice p211

Alături de aceste servicii ce pot fi considerate tradiționale, dar care pot fi prestate și prin metode noi, bazate pe sistemul informatic, băncile mai oferă casete pentru păstrarea valorilor, seifuri, dar și consultanță în afaceri, etc.

Bibliografie:

1. Evaziunea fiscală și spălarea banilor- Nicolae Cristis, editura Hamangiu, 2006;
2. Metode de analiză a activității de comerț exterior- Constantin Enescu, București 1993;
3. Codul de procedura fiscală- M. Mirela, comentarii și explicații;
4. Evaziunea fiscală – Theodor Mrejeru, Dumitru Andreiu, Petre Florescu, Dan Safta, Marieta Safta, ed. Tribuna Economica 2000.

* Ionas Cristina, preparator la Universitatea Transilvania Brasov, Facultatea de Drept si Sociologie, tel: 0723.346.538, email: cristina_ionas@yahoo.com

LEGITIMA APĂRARE - CAUZĂ CARE ÎNLĂTURĂ CARACTERUL PENAL AL FAPTEI

Diana IONAȘ*

Legitima apărare reprezintă o cauză care înlătură caracterul penal al faptei și care presupune acele stări, situații, întâmplări sau împrejurări existente în timpul săvârșirii faptei care fac ca fapta săvârșită sub influența lor să nu prezinte trăsăturile esențiale ale infracțiunii, și pe cale de consecință, să nu constituie infracțiune.

Pentru a ne afla în prezența legitimei apărări este necesar să fie îndeplinite în mod cumulativ anumite condiții privitoare la atac și la apărare.

Caracterul penal al faptei este strâns corelat cu întrunirea de către fapta săvârșită a trăsăturilor esențiale ale infracțiunii.

Cauzele care înlătură caracterul penal al faptei sunt acele stări, situații, împrejurări care există la momentul săvârșirii faptei și datorită cărora una din trăsăturile esențiale ale infracțiunii nu se realizează, fiind astfel exclus caracterul penal al faptei.

Ca o consecință a înlăturării caracterului penal al faptei, va fi înlăturată și răspunderea penală a faptei.

Cauzele care înlătură caracterul penal al faptei se deosebesc de cauzele de înlăturare a răspunderii penale, prin faptul că primele exclud de plano existența infracțiunii, în timp ce în cazul înlăturării răspunderii penale fapta constituie infracțiune, există răspundere penală, dar aceasta este înlăturată datorită intervenției unor factori ulteriori.

Totodată, cauzele care înlătură caracterul penal al faptei nu se confundă nici cu cauzele de impunitate sau de nepedepsire care operează atunci când fapta constituie infracțiune și atrage răspunderea penală, dar din motive speciale nu se aplică pedeapsa.

În funcție de trăsătura esențială asupra căreia se răsfrânge, conducând la nerealizarea sa, cauzele care înlătură caracterul penal al faptei se clasifică în: cauze care privesc pericolul social; cauze care privesc vinovăția; cauze care privesc prevederea faptei în legea penală.

În funcție de sfera lor de aplicare, cauzele care înlătură caracterul penal al faptei se clasifică în: cauze generale- sunt prevăzute în partea generală a Codului Penal și se aplică oricăror cauze concrete; cauze speciale- sunt de aplicare restrânsă, limitată la acele infracțiuni pentru care au fost prevăzute, fiind reglementate atât de partea generală cât și de cea specială a Codului Penal.

În funcție de caracterul lor, există: cauze reale, privitoare la fapta și care își produc

efectele asupra tuturor participanților; cauze personale, privitoare la persoana făptuitorului și care produc efecte doar față de persoana care s-a afla în astfel de situație la momentul comiterii faptei.

Legitima apărare exclude caracterul penal al faptei prin lipsa vinovăției, fiind reglementată de art. 44 Cod Penal: „(1) Nu constituie infracțiune fapta prevăzută de legea penală, săvârșită în stare de legitimă apărare.

(2) Este în stare de legitimă apărare acela care săvârșește fapta pentru a înlătura un atac material, direct, imediat și injust, îndreptat împotriva sa, a altuia sau împotriva unui interes general și care pune în pericol grav persoana sau drepturile celui atacat ori interesul obștesc.”

Legitima apărare este o ripostă victimei împotriva unui atac ce pune în pericol grav persoana, drepturile acesteia, interesul public. Cel care ripostează împotriva acestui atac săvârșește o faptă prevăzută de legea penală, însă el nu acționează cu voință liberă, ci este constrâns de necesitatea apărării valorilor sociale amenințate. Ca atare, se apreciază că lipsește și pericolul social al faptei prin care autorul s-a apărat în fața agresiunii.

Problema care s-a ridicat în legătură cu legitima apărare a privit dintotdeauna fundamentul real al înlăturării caracterului penal al faptei, respectiv care ar fi explicația pentru care fapta comisă în legitima apărare nu constituie infracțiune. În doctrină găsim numeroase încercări de identificare a fundamentului acestei categorii juridice; în funcție de opiniile exprimate s-au conturat două tipuri de teorii asupra fundamentului legitimei apărări, și anume teoriile subiective și teoriile obiective.

Potrivit teoriilor subiective, legitima apărare se fundamentează pe invincibilitatea instinctului omenesc de apărare în fața unui atac care îi pune în primejdie viața sau integritatea corporală. Acestea au fost criticate de susținătorii opiniilor după care legitima apărare ar fi un drept, menționându-se și faptul că ele ignoră caracterul injust al agresiunii.

În cadrul teoriilor obiective, legitima apărare este privită ca o cauză obiectivă de justificare, ce acționează *in rem*, acțiunea sa fiind conformă dreptului. Aceste teorii resping ideea constrângerii psihice și susțin că legitima apărare ar fi un drept, conferit de lege celui aflat în fața unui atac. Deci, în prezența unui drept recunoscut prin lege nu se poate vorbi de vinovăție și de răspunderea penală a făptuitorului. Aceste opinii nu pot fi primite, de asemenea, întrucât legitima apărare nu constituie un drept și nici măcar o autorizare din partea legii pentru a săvârși o faptă prevăzută de legea penală. Un individ atacat nu se apără fiindcă legea îi permite sau pentru că el se crede titularul unui asemenea drept, ci pentru că intervine instinctul de conservare al speciei umane. Legea penală (în cazul legitimei apărări), nu poate autoriza uciderea unui agresor. Legea penală nu poate, și nu trebuie să creeze drepturi care să permită săvârșirea unor fapte ilicite.

În opinia noastră, fundamentul real al înlăturării caracterului penal al faptei, în caz de legitimă apărare, este constrângerea psihică și, deci, absența vinovăției. Persoana aflată în fața unei agresiuni, care prezintă pentru ea, pentru altul sau pentru un interes public, un pericol grav este constrânsă să reacționeze în scopul apărării valorilor sociale amenințate grav de un atac periculos.

Față de conținutul art. 44 Cod Penal, în doctrină s-a apreciat că trebuie întrunite anumite condiții pentru a ne afla în prezența legitimei apărări. Aceste condiții privesc în mod cumulativ atacul și apărarea.

Atacul este o manifestare violentă a persoanei, o atitudine ofensivă, constând de regulă într-o acțiune menită să aducă atingere unor valori sociale ocrotite de lege.

Atacul, pentru a ne regăsi în prezența legitimei apărări, trebuie să fie *material*, să se concretizeze prin acțiuni fizice, pentru realizarea lui folosindu-se forța fizică. Atacul poate consta, însă, și într-o inacțiune. Atacul verbal nu dă dreptul la o ripostă legitimă întrucât nu are un caracter material, la fel cum atacul provenind de la un animal sau de la un iresponsabil, în măsura în care cel care ripostează cunoaște starea de iresponsabilitate a agresorului, nu-l pune la adăpostul legitimei apărări pe făptuitorul care, în acest caz, se consideră că a acționat

în stare de necesitate.

Atacul trebuie de asemenea să fie *direct*, să creeze un pericol nemijlocit pentru valoarea socială ocrotită. Atacul nu este direct dacă între agresor și victimă există un obstacol ce face ca atacul să nu constituie un pericol veritabil, sau există o distanță foarte mare între victimă și agresor.

Este necesar ca atacul să fie *imediat*, ceea ce presupune condiția ca pericolul să fie actual ori iminent, adică pe cale să se ivească. Pentru a exista legitimă apărare este necesar să se scurgă un interval scurt de timp între începutul atacului și momentul ivirii pericolului. Teama de un eventual atac nu justifică legitima apărare. În cazul infracțiunilor continuate, în literatura de specialitate s-a exprimat opinia că apărarea va fi justificată numai cu ocazia repetării fiecărui act, nu și în intervalul dintre ele. După consumarea atacului apărarea nu mai este legitimă. Dacă atacatorul, fiind respins după primul atac, continuă să aibă o atitudine agresivă, intenționând să reia atacul asupra aceleiași persoane, se poate considera că atacul este în plină desfășurare, că este un atac imediat, iar nu consumat, care justifică apărarea din partea celui atacat.

În legătură cu această condiție a legitimei apărări, în jurisprudență s-a decis că după momentul surprinderii victimei lângă casă, când aceasta l-a agresat pe inculpat, toate acțiunile ulterioare ale inculpatului exced incidenței prevederilor art. 44. Lovirea repetată a victimei când aceasta încerca să scape prin fugă, s-a produs când atacul se consumase, situație în care sunt incidente dispozițiile art. 73 lit. b din Codul Penal, iar nu cele privitoare la legitima apărare.

Există însă și infracțiuni care după consumare produc un prejudiciu ce poate fi înlăturat sau micșorat printr-o acțiune pozitivă, astfel încât consumarea actului permite o apărare legitimă chiar și după consumarea infracțiunii.

Atacul trebuie, în același timp să fie *injust*, adică să nu aibă temei legal și să fie *îndreptat împotriva persoanei care se apără, împotriva alteia, sau împotriva unui interes general*. Împotriva atacului poate riposta orice persoană prezentă la atac, cu sau fără a exista o înțelegere prealabilă cu victima agresiunii. Atacul poate fi îndreptat și împotriva drepturilor persoanei.

Tot ca și condiție esențială se reține faptul că atacul trebuie să pună în pericol grav persoana celui atacat, drepturile acesteia sau interesul obștesc. Caracterul grav al pericolului se manifestă atunci când atacul amenință cu producerea unor consecințe negative ireparabile sau greu de remediat pentru valoarea ocrotită de legea penală (de ex: pierderea vieții, vătămarea corporală, distrugerea unui bun etc.) Determinarea gravității pericolului trebuie să se facă în raport cu circumstanțele reale din momentul atacului, luându-se în considerație mai ales natura și intensitatea atacului, importanța reală a valorilor puse în pericol, persoana atacantului și, în general, toate datele concrete caracteristice fiecărei cauze în parte și nu circumstanțele ulterioare săvârșirii faptei, după criterii abstracte, căci nu orice atac creează o stare de pericol grav. Un pericol care nu ar fi grav nu este de natură să creeze, în psihicul celui care efectuează actul de apărare, acea stare specială de constrângere, care exclude posibilitatea de determinare liberă a voinței și, ca atare, existența vinovăției, acționând sub presiunea constrângerii provocate de pericolul grav.

Apărarea trebuie de asemenea să îndeplinească anumite condiții în mod cumulativ pentru a ne regăsi în prezența unei legitime apărări, și anume: *să fie realizată printr-o faptă prevăzută de legea penală și să fie precedată de atac*; în acest sens, apărarea trebuie să intervină după începerea atacului, simpla presupunere că agresorul va ataca nedând dreptul la legitimă apărare.

Apărarea trebuie să se facă *împotriva agresorului* cu scopul de a înceta atacul și pentru a salva valorile periclitate, dar nu împotriva bunurilor agresorului.

Apărarea trebuie să fie *necesară* pentru înlăturarea efectelor infracțiunii, condiția fiind îndeplinită chiar dacă atacul putea fi îndepărtat prin alt mod, ca de exemplu prin fugă. S-a

susținut, însă, și ideea contrară.

În final, este necesar ca apărarea să fie *proporțională* cu gravitatea atacului, trebuind respectată echivalența între apărare și atac. Nu există criterii de evaluare anticipată a proporționalității dintre atac și apărare, de regulă avându-se în vedere: mijloacele folosite, împrejurările faptei, forța fizică a combatanților. Nu se poate pretinde o proporție strictă între apărare și atac din simplul motiv că cel ce se apără este, de regulă, obiectul unui atac neașteptat și surprinzător, fiind ca atare în neputință de a-și pregăti apărarea corespunzătoare naturii și intensității atacului. Persoana atacată acționează în interesul salvării sale ori în interes public în condiții improvizate, în grabă și într-o stare sufletească de constrângere. În consecință, persoana care se apără nu poate, de obicei, să aprecieze cu calm și luciditate nici mijloacele pe care le are la îndemână pentru a anihila pericolul, și nici să calculeze intensitatea reacției sale în apărare perfect proporțional cu cerința curmării agresiunii.

Pe lângă legitima apărare așa cum este ea reglementată în dispozițiile art 44 al. 1 și 2 din Codul penal, legiuitorul mai face vorbire și despre așa numitul *exces justificat de apărare* în al. 3 al aceluiași articol. Excesul justificat există atunci când limitele legitimei apărări sunt depășite datorită tulburării în care se găsea făptuitorul la comiterea faptei. Pentru a fi în prezența excesului justificat de apărare se cere ca, sub aspect obiectiv, să existe o apărare disproportională cu atacul, iar sub aspect subiectiv, această disproportionalitate să fie determinată de starea de temere sau de tulburare în care se găsea autorul. În determinarea stării de tulburare trebuie cercetate împrejurările atacului.

Dacă, însă, depășirea legitimei apărări nu se întemeiază pe tulburarea sau temerea victimei, nu mai suntem în prezența unei apărări legitime, ci în prezența unui *exces scuzabil de apărare* care constituie, însă, potrivit dispozițiilor art. 73 din Codul Penal, o circumstanță atenuantă.

În literatura de specialitate se mai vorbește și despre legitima apărare putativă întâlnită atunci când o persoană este convinsă că se află în fața unui atac care în realitate nu există.

Art. 44 al. 2¹ Cod Penal prevede că se prezumă că este în legitimă apărare și acela care săvârșește fapta pentru a respinge pătrunderea fără drept a unei persoane prin violență, efracție sau prin alte asemenea mijloace, într-o locuință, încăpere, dependință sau loc împrejmuit ori delimitat prin semne de marcare.

Acest text de lege instituie o prezumție relativă de legitimă apărare, prezumție care potrivit dreptului comun poate fi răsturnată prin proba contrară.

În ipoteza prevăzută de mai sus, condițiile legitimei apărări, menționate anterior, nu mai trebuie îndeplinite, legiuitorul urmărind astfel să protejeze libertatea psihică a persoanei privind viața domestică și proprietatea acesteia.

Ca o consecință a legitimei apărări, fapta nu constituie infracțiune deoarece îi lipsește o trăsătură esențială, vinovăția. Având în vedere acest aspect, concluzionăm că nu poate fi angajată răspunderea penală a făptuitorului. Potrivit dispozițiilor Codului de procedură penală, făptuitorul poate fi, însă, obligat la repararea pagubei create prin fapta sa.

Bibliografie:

C. Mitrache, C. Mitrache – “Drept penal român. Partea generală”, Casa de Editură și Presă Șansa, București, 2002

M. Basarab – „Drept penal. Partea generală. Tratat”, vol. I, Ed. Lumina Lex, București, 2005

Al. Boroi – „Drept penal. Partea generală”, Ed. C.H. Beck, București, 2006,

Al. Boroi, Gh. Nistoreanu - „Drept penal. Partea generală”, Ediția a 4-a, Ed. All Beck, București, 2006

V. Dobrinou, I. Pascu, I. Molnar, Gh. Nistoreanu, Al. Boroi, V. Lazăr - „Drept penal - partea generală”, Ed. Europa Nova, București, 1999

I. Oancea – „Tratat de drept penal. Partea generală”, Ed. All, București, 1994

T. Vasiliu, G. Antoniu, Șt. Daneș, Gh. Dărăngă, D. Lucinescu, V. Papadopol, D. Pavel, D. Popescu, V. Rămureanu – “Codul penal comentat și adnotat – partea generală”, Ed. Științifică, București, 1972

C. Mitrache – „Considerații privind legitima apărare”, Analele Universității București, Științe Juridice, nr. 1/1969

CSJ, s.p. dec. nr., 1015/27 februarie 2001

* Diana Ionaș, asistent univ., Universitatea Transilvania Brașov Facultatea de Drept, B-ul Eroilor, nr.29, tel 0268477965 int. 113, e-mail: dianamerticaru@yahoo.com

CAUZE ȘI CONDIȚII CARE FAVORIZEAZĂ CRIMINALITATEA ECONOMICO-FINANCIARĂ

Diana IONAȘ*
Cristina IONAȘ

Criminalitatea economico-financiară reprezintă un sector, un fascicol al criminalității, și desemnează comportamentul infracțional manifestat de subiecți în cadrul activităților profesionale, comerciale sau de industrie.

Cunoscută inițial sub denumirea de criminalitate a gulerelor albe, noțiune utilizată pentru prima dată în anul 1940 de către Edwin M. Sutherland, apoi de criminalitate corporațională sau profesională, criminalitatea economico-financiară îmbracă forme variate, ingenioase și dificil de sesizat. Criminalitatea gulerelor albe este specifică acelor persoane care, în fapt sau în drept, exercită atribuții de conducere sau de administrare a unor persoane juridice.

Criminalitatea poate fi definită ca fiind ansamblul comportamentelor umane interzise de legea penală, adică totalitatea faptelor pe care legea le caracterizează ca infracțiuni, fiind irelevant faptul că a fost aplicată sau nu o sancțiune penală. Criminalitatea cuprinde toate infracțiunile săvârșite într-un anumit timp și spațiu.

Criminalitatea economico-financiară reprezintă un sector, un fascicol al criminalității, și desemnează comportamentul infracțional manifestat de subiecți în cadrul activităților profesionale, comerciale sau de industrie.

Cunoscută inițial sub denumirea de criminalitate a *gulerelor albe*, noțiune utilizată pentru prima dată în anul 1940 de către Edwin M. Sutherland, apoi de *criminalitate corporațională* sau *profesională*, criminalitatea economico-financiară îmbracă forme variate, ingenioase și dificil de sesizat. Acest lucru se datorează modului specific de săvârșire a infracțiunilor, prin acte diferite și la intervale mari de timp, dar în special datorită posibilității de acoperire și disimulare a afacerilor frauduloase. În lucrarea sa de bază, Sutherland studiază oameni și corporații importante, concluzionând că primii, abuzând de funcția și profesia care creează contextul, prilejul și uneori chiar motivația săvârșirii delictelor, comit infracțiuni care ar trebui incluse în teoriile generale ale comportamentului infracțional¹. În consecință, criminalitatea gulerelor albe este specifică acelor persoane care, în fapt sau în drept, exercită atribuții de conducere sau de administrare a unor persoane juridice, persoane care se folosesc de funcția deținută tocmai în scopul săvârșirii unor astfel de infracțiuni. Ei sunt economiști, contabili, agenți de bursă, experți financiari, reprezentanți ai altor profesii cu multiple

¹ Nicolae Moldoveanu – “Criminalitatea economico-financiară în societățile comerciale”, Ed. Global Print, București, pag. 133

oportunități oferite de economia de piață. Autorii acestui tip de infracțiuni inspiră încredere prin poziția lor socială, sunt inteligenți și cunosc mecanismele complexe ale operațiunilor financiare, lucru care nu este accesibil oricărei persoane. De cele mai multe ori, ei fac parte din lumea politică, ceea ce determină dezvoltarea paralelă a unui alt fenomen periculos, cu care se confruntă societatea românească în prezent, și anume corupția.

Fenomenul criminalității economico-financiare se manifestă în mediul specific al economiei și finanțelor, caracterizat printr-o mare complexitate și care oferă o mare diversitate organizatorică, aflată într-o permanentă schimbare, și o vastă gamă de posibilități de acțiune.

Victimele acestui fenomen sunt instituțiile guvernamentale, sectorul afacerilor, mediul economico-financiar, în mod direct, iar în mod indirect întreaga societate, cetățenii al căror nivel de trai este afectat ca urmare a delapidărilor, evaziunii fiscale, fraudelor și deturnărilor ilegale. Prin consecințele deosebit de grave produse asupra economiei, criminalitatea economico-financiară are impact și asupra climatului de ordine publică și siguranță națională. Din acest motiv, criminalitatea economico-financiară constituie o problemă considerabilă pentru toate guvernele lumii, ceea ce determină o preocupare constantă a politicii internaționale în direcția diminuării fenomenului infracțional.

Specialiștii în materie sunt în unanimitate de acord cu ideea că starea infracțională prezentată și comentată nu reflectă în mod fidel adevărata dimensiune a fenomenului infracțional în general, și a criminalității economico-financiare în special. Numărul infracțiunilor de natură economică este în continuă creștere și deține o pondere importantă în cadrul criminalității aparente sau reale. Acestea cauzează grave prejudicii atât agenților economici și cetățenilor cât și întregului sistem financiar al statului.

Este binecunoscut faptul că infracțiunile financiare moderne s-au intensificat, au dobândit o structură din ce în ce mai complexă, pe plan intern și pe plan internațional, constituind cea mai sofisticată și avansată formă de criminalitate. Avantajele oferite de sistemele de informații și telecomunicații creează comercianților nu numai posibilități de dezvoltare națională și internațională, de comunicare și coordonare rapidă a datelor și informațiilor, dar și posibilități de adaptare a unor planuri infracționale. În special datorită calculatorului, „schemele” infracționale se pot răspândi simultan într-un număr mare de state, cu foarte puține costuri și riscuri pentru infractori. Întrucât fiecare infracțiune se săvârșește în aceste condiții în mai multe țări, ea afectează în același timp mai multe sisteme economice simultan.

Recurgerea la fraudă fiscală internațională își găsește explicația atât în jocul dublei impuneri, dar și autonomiei regimurilor fiscale internaționale, cât și presiunilor fiscale rezultate de aici. Pentru a evita să fie supus la două impozitări distincte, contribuabilul caută să nu fie supus la nici una și pentru a evita să fie supus la oricare ar fi impozitarea, contribuabilul se refugiază în zone protejate din punct de vedere fiscal. Tehnicile sunt numeroase și pe măsura imaginației contribuabililor.

Criminalitatea financiară internațională este în mare măsură legată de ramificarea producției anumitor întreprinderi spre țări cu legislații fiscale și sociale mai favorabile. Ea este facilitată și încurajată de asemenea, de existența zonelor libere, enclave teritoriale, veritabile “stat în stat”, care beneficiază de extra – teritorialitate vamală și care scapă, total sau parțial, reglementărilor legislațiilor naționale. Investitorii străini sunt invitați să implanteze aici unități industriale și să producă pentru export în condiții salariale și de cheltuieli sociale deosebit de avantajoase. Astfel, statele din sud-estul Europei constituie o regiune în care afacerile și investițiile au devenit esențiale pentru dezvoltarea economiei lor; de aceea, aceste state au devenit și extrem de sensibile la efectele infracțiunilor de natură economică. Infractorii exploatează înalta tehnologie în interesul lor personal, cauzând importante prejudicii nu doar cetățenilor, dar și instituțiilor din întreaga lume. În acest sens, au fost semnalate numeroase

cazuri de falsificare de monedă, în special dolari americani și noua monedă Euro, crescând numărul fraudelor raportate.

Datorită dezvoltării rapide, amploarei și intensității fenomenului infracțional de natură economică, s-a pus întrebarea dacă nu cumva factorul esențial al criminalității economico-financiare nu ține cumva de însuși sistemul economic al societăților de tip liberal².

Această întrebare este pe deplin justificată prin faptul că infracțiunile de natură economică par a fi o formă de revoltă față de consacrarea principiului liberei concurențe, dar există și forme ale criminalității în afaceri care par absolut independente de sistemul economic, cum ar fi infracțiunile vamale, fraudele fiscale, atentatele la mediu etc.

Toate aceste aspecte legate de criminalitatea economico-financiară trebuie studiate în mod aprofundat, ținând seama nu numai de analiza factorilor economico-financiar, ci și de cei psiho-sociali și juridici. În consecință, factorii care generează și favorizează criminalitatea economico-financiară pot fi clasificați în:

- factori economici
- factori psiho-sociali
- factori juridici

I FACTORII ECONOMICI

Cauzele de natură economico-financiară care au determinat și favorizat creșterea în intensitate a criminalității economico-financiare pot fi clasificați în opinia dr. Nicolae Moldoveanu în următoarele categorii: sistemul economic, situația economică, intervenția statului în anumite domenii, forma de organizare și reglementare juridică a unei societăți comerciale, insuficiența fondurilor unei întreprinderi, insuficiența controalelor externe și interne.

Sistemul economic este considerat o primă cauză care generează și proliferază criminalitatea economico-financiară. Astfel, trecerea de la economia din perioada socialistă la economia de piață, adoptarea măsurilor specifice acesteia, a determinat apariția pieței negre și a actelor de speculă, a unor noi tipuri de infracțiuni și a unei goane acerbe după profit, fie el licit, fie ilicit. În aceste sens, s-au efectuat transferuri ilegale de capital și bunuri, bancrute frauduloase, abuzuri și înșelăciuni, falsuri în documente financiare și contabile, evaziunea fiscală, traficul, etc., infracțiuni specifice perioadelor de tranziție de la un sistem economic la altul și care s-au săvârșit în toate ramurile economiei.

Măsurile dispuse de organele de conducere ale statului au contribuit și ele la creșterea criminalității economico-financiare, reflectând *situația economică* generală a statului. Putem menționa în aceste sens Hotărârea Guvernului nr. 763/1991³ privind obligativitatea agenților economici de a vinde băncilor autorizate contra lei, la cursul de schimb al zilei, toate sumele în valută realizate din exporturi, hotărâre ce a determinat creșterea fenomenului infracțional prin efectuarea unor schimburi ilegale de valută, trafic și contrabandă cu mijloace de plată străine, transferuri ilegale de valută, operațiuni bancare ilicite, etc. Serviciile comerciale oferite de bănci clienților înseamnă, așadar, mai mult decât depozitarea de bani și alte valori. Pornind de la premisa că sistemul bancar este impenetrabil într-o societate, adevărata dimensiune a criminalității bancare nu poate fi cunoscută. Evoluția ascendentă a fenomenului infracțional în domeniul bancar a fost determinată în mare măsură de prevederile legale referitoare la secretul bancar, de opacitatea și ermentizarea legislației financiar - bancare.

² Nicolae Moldoveanu –op cit, pag. 321

³ Publicată în M. Of. 232/19.11.1991

Băncile reprezintă teritoriul în care banii curați se intersectează cu banii murdari⁴. Ele absorb produsul financiar al crimei financiare și îi dă aspect de legalitate. De aceea, analiștii din cadrul organismelor bancare mondiale au evidențiat rolul conducerii băncilor ca element major în toate crizele bancare, ca potențial inițiator sau ca amplificator al pierderilor și dezechilibrelor economice⁵.

Perioadele de prosperitate ale unui stat nasc și posibilitatea pentru unii agenți economici de a realiza profituri foarte mari în anumite ramuri ale economiei, în special prin formarea unor societăți fictive, cum a fost cazul Germaniei unde s-au înființat societăți imobiliare fictive prin care, fără a poseda capitalul necesar, se achiziționau bunuri imobiliare supraevaluate prin expertize, ceea ce permitea apoi constituirea unor ipoteci superioare valorii bunurilor.⁶ Această practică a fost însă întâlnită și în România, în cazul unui inspector de la Banca Ion Țiriac, Sucursala Timișoara, care a întocmit un fals raport de evaluare a unui imobil pentru valoarea de 43,7 milioane lei, deși în realitate imobilul avea o valoare de numai 10 milioane lei. Pe baza acestui raport fals, S.C. RAZA DE SOARE S.R.L. Timișoara a primit un credit de 20 milioane lei.

Intervenția statului în anumite activități sau domenii constituie și ea o cauză a criminalității economico-financiare, datorită susținerii unor activități comerciale care nu mai corespund realităților sociale, prin menținerea sau acordarea unor subvenții la produse, ceea ce i-a determinat pe unii agenți să întocmescă documente fictive în vederea obținerii de subvenții. Astfel de ilegalități se comit și în bănci în legătură cu acordarea de către acestea a creditelor cu dobândă subvenționată de către stat, schema utilizată fiind simplă: băncile acordă credite unor societăți comerciale care nu sunt îndreptățite să le primească pentru motivul că nu desfășoară efectiv activități de natura celor care le-ar îndritui la subvenții, în baza unor contracte de credit în care se stipulează în mod fictiv că beneficiarul desfășoară astfel de activități. Un exemplu semnificativ în aceste sens îl constituie Banca Agricolă din România care a dirijat importante sume de bani cu dobândă subvenționată spre societăți comerciale aparținând unor funcționari proprii sau unor nume importante din lumea afacerilor, și care contrar scopului inițial, le-au utilizat pentru satisfacerea nevoilor proprii ale firmelor respective.⁷

Băncile nu sunt însă singurele entități care conduc la proliferarea fenomenului infracțional financiar bancar, alături de acestea existând o serie de alte instituții care produc aceleași consecințe asupra economiei. În acest sens se remarcă instituțiile bancare netradiționale, cum ar fi de exemplu fondurile de pensii, societățile de asigurare, casele de ajutor reciproc, fondurile de investiții, bursele de valori. Un exemplu clasic îl constituie celebrul sistem Caritas dezvoltat în România, Rusia, Bulgaria, Ungaria și Albania, care a avut o strategie relativ simplă: printr-o intensă activitate publicitară, prin care s-au promis câștiguri spectaculoase, au atras persoane fizice care au depus sume de bani în calitate de investitori, iar în schimbul acestora au primit certificate de acționari. Fondurile astfel obținute au fost schimbate pe piața neagră în valută forte și apoi transferate în paradisurile fiscale, organizatorii dispărând imediat.

În mod esențial, o altă cauză a fraudei este însuși impozitul, sistemului fiscal în sânul căruia ea se dezvoltă, fundamentele intrinseci acestui sistem. Este evident că principiul declarativ pe care se fondează cea mai mare parte a sistemelor fiscale dezvoltate constituie

⁴ Costică Voicu, Georgeta Ungureanu, Adriana Voicu – „Globalizarea și criminalitatea financiar -bancară”, Ed. Universul Juridic, București, 2005, pag. 41

⁵ Costică Voicu, Florin Sandu, Ioan Dascălu – „Frauda în domeniul financiar, bancar și al pieței de capital”, Ed. Trei, București, 1998, pag. 265

⁶ Nicolae Moldoveanu – op cit, pag. 326

⁷ Costică Voicu, Georgeta Ungureanu, Adriana Voicu – op cit, pag. 47

prin sine însuși incitare la ascunderea veniturilor. Tentația este cu atât mai mare cu cât declarația contribuabilului beneficiază de o prezumpție de sinceritate.

De asemenea, complexitatea a însăși sistemelor fiscale este o sursă importantă de fraudă, tehnicile de impozitare explicând, în principal, acest lucru. Tehnicile de așezare, de percepere, mecanismele de reducere și deducere, facilitățile fiscale concură în mare parte la fenomenul infracționalității financiare.

“Dacă (...) mai adaugăm și faptul că asistăm la o proliferare a evaziunii fiscale, este normal să fie pus în discuție întregul sistem de facilități fiscale și vamale. Acestea cu atât mai mult cu cât experiența internațională arată că marile fraude financiare și fiscale sunt mai sofisticate pe măsură ce economia este mai deschisă spre exterior, cum este România în prezent”.⁸

Orice impozit este un potențial factor al criminalității economico-financiare. Astfel, TVA - ul, prezentat ca un impozit care nu poate fi fraudat, conține în mecanismul deducerilor germenii fraudei fiscale. De asemenea, un alt exemplu în sprijinul afirmației de mai sus îl reprezintă modalitatea de aplicare și încasare a taxelor vamale care a determinat creșterea numărului de infracțiuni de contrabandă. În această direcție s-au înscris Ordinele 76/1993 și 13/1994 care prin conținutul lor au determinat agenții economici să nu mai importe mărfuri sau să încerce să fraudeze legea. S-au creat astfel rețele de traficanți calificați, care au facilitat intrarea în țară a unor mari cantități de mărfuri și organizarea unor adevărate sisteme subterane, recurgându-se la utilizarea de facturi externe, documente vamale false, întocmirea de contracte fictive cu societăți comerciale străine al căror sediu se afla de regulă în zonele libere, introducerea de bunuri și valori prin alte locuri decât cele supuse vămii etc. Un exemplu semnificativ în sensul eludării dispozițiilor legale și săvârșirii fraudelor vamale îl constituie contrabanda cu produse petroliere determinată de embargoul impus Iugoslaviei. Astfel, în perioada noiembrie 1994 – septembrie 1995, au fost constituite și amenajate în zona Clisura Dunării peste 1500 de societăți comerciale având ca obiect de activitate aprovizionarea, transportul și desfacerea carburanților, toate acestea fără respectarea normelor legale în materie, ceea ce a creat pericole permanente de incendii, explozii și infestare a mediului.⁹

Sofisticarea extremă a regulilor fiscale din țările dezvoltate riscă să conducă la o incitare permanentă la ascunderea masei impozabile sau la reducerea masivă a acesteia ca urmare a multiplicării regulilor și a condițiilor de aplicare a acestora, înmulțirea regimurilor derogatorii etc. Complexitatea este invocată atât în legătură cu faptul că face sarcina impunerii mult mai dificilă, cât și în legătură cu faptul că ușurează invocarea ignoranței sau erorii când există intenție de fraudă. Aceasta nu înseamnă că numai complexitatea stimulează eforturile de fraudă. În mod cert, condițiile economice generale, și modul de percepere a legitimității cheltuielilor publice joacă, de asemenea, un rol important.

Forma de organizare și reglementare juridică a societăților comerciale constituie și ea un factor de natură economică ce contribuie la proliferarea fenomenului infracțional. Un exemplu semnificativ este cazul societăților cu răspundere limitată în care administratorii confundă de regulă patrimoniul societății cu patrimoniul personal, ceea ce facilitează comiterea a numeroase infracțiuni de gestiune frauduloasă sau bancrută frauduloasă, prejudiciind grav statul român. Societățile comerciale cu capital de stat au constituit și ele o sursă importantă de profit, prin transferul ilegal al patrimoniului lor către sectorul privat, eludând dispoziții legale cum ar fi cazul Legii 15/1990 privind reorganizarea regiilor autonome în societăți comerciale. Legea 31/1990¹⁰ a contribuit în mod deosebit la

⁸ Octavian Botez, “Sistemul de facilități fiscale și vamale în favoarea investitorilor străini în România”, revista “Finanțe, credit, contabilitate, nr.1/1995

⁹ Nicolae Moldoveanu – op cit, pag. 164

¹⁰ Publicată în M. Of. Nr. 126-127 din 17 noiembrie 1990

accentuarea fenomenului infracțional în sectorul financiar prin posibilitatea oferită de a autoriza înființarea și funcționarea unor societăți comerciale, cu foarte multe obiecte de activitate, fără a se verifica în prealabil dotările și posibilitățile reale de desfășurare a acestor activități

De asemenea, fixarea de către legislație a unui *capital social minim, insuficient* pentru desfășurarea unei activități comerciale și care cu asigură condițiile pentru recuperarea sumelor datorate statului, constituie un factor care influențează criminalitatea economico-financiară.

O cauză importantă a infracționalității financiare o constituie și *lipsa unui control extern și intern eficient*, care să descurajeze practicile infracționale. Organele statului, cu abilități în efectuarea unor astfel de controale, se dovedesc a fi fie instrumente insuficiente în lupta împotriva criminalității economico-financiară, fie prost pregătite, fie corupte. De aici rezultă necesitatea de a se apela la specialiști care înțeleg fenomenul financiar și pot urmări formele sale de manifestare. Lipsa controalelor interne și organizării și ținerii contabilității comerciale constituie, de asemenea, o cauză a criminalității economico-financiare. Potrivit legii, fiecare comerciant este obligat să țină anumite registre de contabilitate, să întocmească bilanțul contabil și orice alte acte obligatorii potrivit legii. Lipsa unei contabilități corecte și la zi oferă posibilitatea deturnării de fonduri și săvârșirii unor infracțiuni economice cu consecințe nu numai asupra societății comerciale, dar și asupra economiei naționale.

Toate aceste cauze, deopotrivă, contribuie la proliferarea fenomenului infracțional, alături de cele de natură psiho-socială și juridică.

II. FACTORI PSIHO-SOCIALI

O contribuție deosebită la proliferarea fenomenului infracțional o au factorii psiho-socială, concretizați în faptul că anumiți oameni de afaceri încalcă flagrant principiul liberei concurențe, săvârșind fără orice scrupule fapte anticoncurențiale tocmai în scopul îmbogățirii rapide, a obținerii unui profit mare. *Mediul afacerilor* este în acest sens o cauză a criminalității economico-financiare, fiecare agent economic urmărind eficacitatea maximă a afacerii sale, puterea și un maximum de productivitate. Adeseori, însă, atingerea acestui obiectiv se realizează prin încălcarea flagrantă a dispozițiilor legale, săvârșindu-se fapte antisociale cum ar fi: speculă, fraudă, contrabandă, trafic de bunuri, valută, droguri, arme și muniții, spălarea banilor, delapidare, evaziune fiscală. În contextul săvârșirii unor astfel de infracțiuni, autorii reușesc să se sustragă răspunderii penale prin săvârșirea unor alte infracțiuni, cum ar fi cele de corupție, și astfel se naște un cerc vicios ce „îmbolnăvește” întreaga societate.

Mediul victimei constituie în opinia dr. Nicolae Moldoveanu un alt factor generator al infracționalității financiare. În cazul infracțiunilor economico-financiare, sesizările adresate organelor judiciare sunt reduse la un număr mic, și vizează în special săvârșirea unor infracțiuni ca înșelăciuni, emiterea de cecuri fără acoperire etc. În cazul altor forme infracționale aceste plângeri sau denunțuri nu se formulează deoarece victima infracțiunii se află în ipostaze diferite față de săvârșirea infracțiunii. Astfel, fie nu este conștientă de starea de victimă, fie este conștientă dar ignoră mijloacele legale de apărare sau este descurajată de complexitatea acestora, fie, în cele mai multe cazuri, este tentată de câștigul pe care îl realizează în urma săvârșirii infracțiunii¹¹. Acest lucru este posibil în cazul societăților cu capital privat, nu și în cazul societăților cu capital de stat, unde victima infracțiunii este statul,

¹¹ Nicolae Moldoveanu – op cit., pag. 336

care este obligat să-i tragă la răspundere pe făptuitori, organele de conducere sau salariații cu atribuții de administrare a unității.

Este de remarcat faptul că, potrivit unor opinii, dintre toate categoriile sociale, salariații sunt cel mai puțin predispuși la eludarea fiscului și a dispozițiilor legale, și acest lucru se datorează faptului că puterea de decizie, raportare, control aparține angajatorului¹². Potrivit unor alte opinii¹³, în funcție de ocupație, potrivit datelor statistice, muncitorii au deținut o pondere principală în săvârșirea unor astfel de infracțiuni în perioada 1990-1995 (între 35,5% și 26,5%), fiind urmați de agricultori, gestionari și în ultimul rând de directori economiști și contabili (între 5,1% și 3,1%). O pondere importantă din numărul învinuiților au deținut-o și cei fără ocupație, între 23,4% și 17,1%.

Un alt element care contribuie la dezvoltarea criminalității economico-financiare îl reprezintă *opinia publică*, slaba reacție a societății față de acest tip de infracțiuni. Lipsa de reacție a opiniei publice este determinată de faptul că acest gen de infracționalitate nu provoacă temere așa cum este cazul criminalității violente. În condițiile în care aceste infracțiuni nu apar în vizorul presei, unul din principalii factori care influențează și care reflectă opinia publică, ele nu produc o reacție și contribuie la proliferarea ascunsă și liniștită a fenomenului.

Ca o părere personală, am putea adăuga în rândul factorilor psiho-sociali ai criminalității economico-financiare și *insuficiența educației cetățenești* sau lipsa de moralitate a cetățeanului, care preferă să riște încălcând legea și să obțină un profit mai mare și mai rapid, decât să urmeze calea legală care este mai puțin rentabilă, dar mai sigură. Încălcarea dispozițiilor legale este privită de omul de afaceri ca un risc pe care este dispus să și-l asume, comparând profitul preconizat cu riscul asumat. Există astfel o psihologie a agentului economic în special, și a cetățeanului în general, de a se sustrage legii, când este vorba de proprietate.

III. FACTORI JURIDICI

Sistemul juridic este caracterizat prin imperfecțiune ceea ce contribuie la apariția a noi și noi forme de infracțiuni prin care fie se încalcă, fie se ocolește legea.

În condițiile trecerii la o economie de piață liberă, în materia juridică s-a creat un vid legislativ care a dat posibilitatea nașterii unor forme inedite de delikte economice. Lipsa dispozițiilor legale, necorelarea acestora cu alte dispoziții din dreptul intern sau internațional, neadaptarea lor la noile realități economice și sociale, greutatea aplicării legislației, lipsa unor sancțiuni severe, toate acestea sunt cauze care au contribuit la proliferarea criminalității economico-financiare.

Deși legiuitorul a încercat să se adapteze noilor realități și să reglementeze explicit modalitatea de desfășurare a activității economico-financiare în conformitate cu dispozițiile legale, legile elaborate nu au reușit să diminueze acest fenomen, ci dimpotrivă. Acest lucru se poate explica prin faptul că o lege nou apărută este răspunsul statului la un fenomen care deja există și îngrijorează, în momentul apariției legii, aceasta deja este insuficientă și nu poate acoperi toate posibilitățile de fraudare, deja tehnica infracțională cunoaște o evoluție permanentă și foarte rapidă. De asemenea, criminalitatea se caracterizează și printr-un grad foarte înalt de adaptabilitate, astfel încât în momentul apariției legii, apar și se dezvoltă și mijlocele de eludare a acesteia. Se naște și în acest caz un cerc vicios, în sensul că legea

¹² D.D. Șaguna, M.E Tutungiu – “Evaziunea fiscală pe înțelesul tuturor”, Ed. Oscar Print, București, 1995, pag. 59

¹³ Dr. Nicolae Moldoveanu – op cit., pag. 230

interzice anumite conduite manifestate până în momentul apariției sale, dar determină în același timp crearea unor noi mijloace de ocolire a acesteia. De aceea, am putea spune, poate exagerând puțin, că în momentul apariției sale, legea este deja depășită. Semnificativ în acest sens este cazul Legii 31/1990 sau al Legii 18/1990¹⁴, care, în loc să asigure normalizarea vieții economice și sociale românești, au determinat creșterea actelor de devianță și corupție.

Un pas important în sensul combaterii criminalității economico-financiare considerăm că s-a făcut prin proiectul noului Cod Penal care inserează o serie de legi speciale, deoarece dispozițiile sale vor putea fi mai ușor aplicabile.

De asemenea, există o necorelare a dispozițiilor interne cu cele internaționale, ceea ce poate constitui o instigare la fraudă. De exemplu, în timp ce multe state interzic atentatele la libera concurență pe teritoriul propriu, întreprinderile lor naționale și multinaționale pot să penetreze piața internațională prin acorduri și practici concertate. Mai mult, puține dintre țările afiliate la Interpol permit extrădarea pentru infracțiuni economice și fiscale chiar în prezența unui tratat internațional, cele mai multe însă, se prevalează de existența diverselor condiții restrictive¹⁵.

BIBLIOGRAFIE

Nicolae Moldoveanu – “Criminalitatea economico-financiară în societățile comerciale”, Ed. Global Print, București

Nicolae Moldoveanu – “Criminalitatea economico-financiară în societățile comerciale”, Ed. Global Print, București

Costică Voicu, Georgeta Ungureanu, Adriana Voicu – „Globalizarea și criminalitatea financiar -bancară”, Ed. Universul Juridic, București, 2005

Costică Voicu, Florin Sandu, Ioan Dascălu – „Frauda în domeniul financiar, bancar și al pieței de capital”, Ed. Trei, București,

Octavian Botez, “Sistemul de facilități fiscale și vamale în favoarea investitorilor străini în România”, revista “Finanțe, credit, contabilitate, nr.1/1995

D.D. Șaguna, M.E Tutungiu – “Evaziunea fiscală pe înțelesul tuturor”, Ed. Oscar Print, București, 1995

* Diana Merticaru, asistent univ., Universitatea Transilvania Brașov Facultatea de Drept, Bd. Eroilor, Nr. 29, tel. 0268477965 int 113, e-mail: dianamerticaru@yahoo.com

¹⁴ Publicată în M. Of. Nr. 37 din 20 februarie 1991

¹⁵ Dr. Nicolae Moldoveanu – op cit, pag. 340

STILURILE DE ÎNVĂȚARE ÎN PROCESUL DE CREATIVITATE

Corina IUREA *
Georgeta CRIVOI **

Learning styles are characteristic cognitive, affective, and physiological behavior that serve as relatively stable indicators of how learners perceive, interact with, and respond to the learning environment/ Thus, they may influence the way people understand problems, generate ideas, and plan for action. They have been conceived as bridges between cognition and personality.

Stilurile de învățare sunt caracteristici cognitive, afective și psihologice ale comportamentului, care servesc ca indicatori relativ stabili ai modului în care cei care învață, percep, interacționează și raspund mediului de învățare. Astfel, stilurile pot influența modul în care oamenii înțeleg problemele, generează idei și plănuiesc acțiunile. Au fost concepute ca punți între cogniție și personalitate.

Deseori, stilurile de învățare, cele cognitive, cele de gândire și tipurile de personalitate, sunt folosite interșanjabil. Și mai multă confuzie rezultă atunci când unii cercetători folosesc termenul *stil* pentru a prefera unui mod de gândire unul de comportament la fel de valabil unul față de celălalt în timp ce alți cercetători folosesc termenul *stil* pentru a da valoare judecăților care se referă la stilul creativ sau noncreativ al unei persoane. Despre această problemă s-au făcut referiri atunci când s-a pus problema nivelului și abilității stilului. O investigație asupra nivelului întreabă: „Cât ești de creativ?”. Multe critici la adresa teoriilor se învârt în jurul faptului că cineva consideră drept stil ceea ce este de fapt o abilitate.

Nu este întotdeauna clar de ce unele teorii psihologice sunt preluate de către literatura de specialitate, iar altele nu. În orice caz, două idei despre stilurile de învățare au devenit foarte cunoscute în literatura de specialitate. Ele sunt modalitățile ideii și ideea despre emisferile stânga și dreapta ale creierului. Modalitățile senzoriale se referă la preferința pentru învățarea vizuală, auditivă sau chinestezică, care se face prin citire, ascultarea lecturilor sau prin mișcare.

Ideea despre „stânga și dreapta” a creierului, de asemenea cunoscută sub denumirea de „specializare emisferică”, se referă la faptul că anumite părți ale creierului s-au arătat ca specializate în diferite funcții. Ned Herman a folosit această idee pentru a crea un model al creativității unui întreg. El admite că ideea lui nu demonstrează întocmai dacă într-adevăr creierul funcționează exact în modul în care o descrie modelul său. Valoarea modelului constă în înțelegerea diferențelor pe care le furnizează; de aceea, deși modelul său ar fi putut fi o hartă psihologică, totuși el astăzi este doar o metaforă.

Potrivit lui Herman, creativitatea este o activitate a creierului întreg. El face o legătură între cele patru etape ale lui Graham Wallas privind procesul creativ (pregătirea, incubarea,

iluminarea, verificarea)- și cele patru cadrane ale creierului: structural-verbal (stâng), nestructural-nonverbal (dreapta), cerebral (sus) și limbic (jos). Pregătirea și verificarea se găsesc în partea stângă, incubarea și iluminarea în dreapta. În cadranul superior stâng își au locul procesele bazate pe logică, rațiune și cantitate. În cadranul superior drept își au locul procesele de clarviziune, vizuale, conceptuale și emoționale, expresive și interpersonale. În cadranul inferior-sâng se găsesc procesele controlate, organizate, secvențiale și procedurale.

Modelul lui Herman a atras mai mult atenția consultanților manageriali decât cercetătorilor și este una dintre multele idei folosite de către consultanți pentru a crea un climat care să celebreze diferențele dintre oameni. Concepții similare au categorisit oamenii ca fiind dreptaci, stângaci sau integrați stilurilor de învățare. O relație pozitivă a fost raportată între măsurările creativității și învățarea cu ajutorul emisferei drepte, iar o relație negativă între măsurările creativității și învățarea cu emisfera stângă.

O altă idee privind specializarea creierului a fost sugerată de către Eduard de Bono, care a dezvoltat și promovat un curs despre gândirea periferică. Gândirea periferică este preocupată de crearea ideilor noi și se află în contrast cu gândirea verticală care este preocupată de dezvoltarea și utilizarea ideilor. Gândirea verticală a fost numită „săparea aceleiași găuri mai adânc”, în timp ce gândirea periferică este „săparea întregii găuri în altă parte”.

Abordări teoretice ale stilurilor de învățare

A. Witkin-dependența câmpului versus independența câmpului- una dintre cele mai timpurii teorii al stilului cognitiv a fost propus de Herman Witkin în 1949. Uneori s-a făcut referire la ea ca la o diferențiere globală versus percepție analitică. Cineva cu o orientare globală sau holistică vede întregul tablou, pe când cineva cu o orientare analitică vede doar părțile componente. Un exemplu al tipului analitic extrem este cineva care nu înțelege tablourile impresioniste din cauza punctelor care le alcătuiesc. Mult studii au fost dirijate prin folosirea ijei și a cadrului și cu ajutorul testelor cu figuri încrustate și au fost semnalate relațiile dintre scorurile academice, interacțiunile sociale, expresia feței, atitudinile, alegerile carierei, la fel de bine ca și creativitatea și învățarea.

Testul tijei și al ramei este făcut într-o cameră întunecoasă în care unicele lucruri vizibile sunt o tijă dreaptă înăuntrul unui cadru drept, amândouă pictate cu vopsea luminoasă. Obiectivul testului este să determine cât de bine un participant poate reorienta tija într-o poziție verticală și spre ce extensie orientarea ramei interferează cu sarcina respectivă.

Testul figurilor încrustate implică găsirea unei figure simple anterioare într-o imagine mai complexă. Scorurile se bazează pe cantitatea de timp necesară pentru a găsi figura. Există o dezbatere care caută să afle dacă testul figurilor încrustate măsoară ceva diferit de testul tijei și al ramei.

S-a constatat că acea independență de câmp este necesară dar nu și suficientă ca și condiție pentru creativitate. Astfel, toate persoanele creative au câmpuri independente, dar nu toate persoanele cu câmpuri independente sunt și creative. În orice caz, creativitatea nu se restrânge la studenții câmpului-independent. După ce au fost testați în legătură cu inteligența, persoanele cu câmp independent au fost găsite ca având rezultate mai bune decât persoanele cu câmpuri dependente în ceea ce privește măsurarea creativității implicând vizualizarea, flexibilitatea, matematica și știința. Nu există diferențe între teste de înțelegere verbală, redefinire sau fluența simbolică. Există o dezbatere considerabilă privind măsurările despre dependența câmpului și dacă ea măsoară o abilitate a stilului sau spațiului vizual.

B. Teoria lui Sternberg despre propria guvernare mentală- teoria despre propria guvernare mentală încorporează multe elemente din alte teorii asupra stilurilor și le rezumă într-o structură metaforică guvernamentală, care conține 13 stiluri diferite ale gândirii. După teoria lui Sternberg, guvernele în societate pot fi oglinzi externalizate ale minții la scară largă, în așa

fel încât structurile guvernamentale sunt manifestări sociale exterioare al proceselor individuale inerente de bază. La fel cum guvernele au multe aspecte (funcții, forme, nivele, scopuri și tendințe)-așa se întâmpină și cu mintea noastră. Și așa cum unele guverne încurajează sau cel puțin permit gândirea creativă în rândul cetățenilor, în timp ce altele iau măsuri represive asupra unii astfel de gândire, la fel și gândirea oamenilor poate să încurajeze sau să descurajeze creativitatea.

1.Funcții-cele trei funcții majore ale guvernului sunt legislativul, executivul și juridicul. Funcția legislativă este aceea de a crea legi noi, executivul de a implementa sau executa legile și juridicul de a judeca în accepțiune cu legile. Astfel că, în orice efort de rezolvare a efortului creativ, mintea unei persoane mai întâi trebuie să creze ideea, apoi să+I evalueze valoarea și să planifice implementarea ei. Oamenii au preferințe pentru fiecare dintre aceste activități mentale pe care doresc să le săvârșească, indiferent de abilitățile care le au în prezent în acel domeniu.

2.Forme-guvernele au patru forme majore: monarhice, ierarhice, oligarhice și anarhice. Monarhiile au un singur conducător până în momentul când persoana respectivă încetează din viață sau abdică; guvernele ierarhice au straturi multiple de conducători cu diferite nivele de putere; guvernele oligarhice sunt comitete de lideri cu putere egală, iar cele anarhice nu au un conducător formal. Oamenii apropie rezolvarea de probleme în moduri similare. Cei cu stil monarhic preferă să facă un singur lucru odată până acesta este terminat și sunt foarte concentrați. Cei cu stil ierarhic fac multe lucruri deodată dar pe priorități. Cei cu stil oligarhic preferă să facă multe lucruri, dar acordă fiecăruia importanță egală. Iar cei anarhici nu preferă nici o ordine și nici un control extern.

3.Nivele- nivelele de guvernare variază de la consiliile orașelor mici până la cele federale. Astfel că nivelul de interes al unei persoane poate varia de la detaliile de minut până la cele de ansamblu. Oamenii cu un stil local preferă să fie angajați în detalii foarte concrete, chiar pământene ale problemelor. Oamenii cu un stil global preferă să se ocupe de conceptele abstracte. „Globalii” preferă să vadă pădurea, iar „localii”-copacii.

4.Scop-guvernele se ocupă atât cu afacerile interne, domestice, cât și cu cele externe. Oamenii cu un stil intern preferă să lucreze independent, pe cont propriu. Oamenii cu un stil extern preferă munca în echipă.

5.Tendințe-la fel cum guvernele pot fi caracterizate ca fiind conservatoare sau progresiste, de dreapta sau de stânga, așa pot fi și stilurile de gândire ale oamenilor. Oamenii conservatori preferă să lucreze în cadrul regulilor existente, a procedurilor și structurilor. Oamenii progresiști sau liberali preferă să pășească în afara „cutiei” și să lucreze în situații care să permită schimbări substanțiale.

Stilul legislativ este singurul stil care determină creativitatea. Oamenilor cu acest tip de stil le place să-și creeze propriile reguli și să facă lucrurile în propriul lor mod. Preferă problemele care nu au o prestructură. La școală ei preferă să scrie lucrări sau să facă proiecte decât să dea teste. În general preferă învățarea prin descoperire, nu cea care expune-în sensul că le place să-și dea seama cum să facă un lucru decât să li se spună cum.

În contrast, oamenilor cu un stil executiv le place să li se spună cum să facă un lucru decât să-l descopere ei. Preferă învățarea xpusă nu cea prin descoperire, le place să urmeze reguli și preferă problemele cu o prestructură. La școală preferă să memoreze testele cu alegeri multiple sau cele cu răspunsuri scurte. Școlile și afacerile răsplătesc mai degrabă stilul executiv nu pe cel legislativ deoarece studenții sau angajații care doresc să facă lucrurile în felul lor pot fi dezbinatorii.

Oamenilor cu un stil juridic le place să evalueze lucrurile, oamenii și ideile. Ei preferă problemele în care analizează și evaluează. La școală le place să scrie lucrări critice, ca de exemplu cele în care trebuie comparate două romane sau perioade istorice. Stilul critic poate

descuraja creativitatea în timpul generării ideii, dar este necesar pentru selectarea celei mai bune idei generate.

Toate cele trei stiluri funcționale sunt importante pentru creaivitate în etapele diferite ale acestui proces: legislative în timpul etapei ideii generatoare, judiciară în timpul etapei de evaluare și selecție și executive în timpul etapei de implementare a ideii. Studiile efectuate au condus cu precădere la etapa ideii generatoare.

Nivele mai înalte de creaivitate au fost asociate cu nivele mai joase ale stilurilor executive și conservatoare, care sunt consistente cu eoria că o preferință pentru conservare și comportamentul obedient este opusă creativității. Studenții legislaivi au avut rezultate mai bune la proiectele independente care cereau ceva creativitate, în timp ce studenții judiciari au avut rezultate mai bune când au dat un examen cu un format de studiu de vară cu profil psihologic. O corelație pozitivă s-a găsit între stilul legislativ și performanță și performanță creativă și o corelație negativă între stilul judiciar și performanță creativă într-o sarcină de scriere a unui eseu. Ambele relații sunt de așteptat așa cum stilul legislativ este teoretizat ca fiind cel mai important pentru creativitate și un stil critic, evaluativ este descurajat de mulți consultanți de creativitate, care au observat că absența spiritului critic este una dintre regulile „brainstorming”-ului pentru ideile creative.

C. Teoria prezentată de Philip Holzman și Riley Gardner asupra conceptului de nivel și intensitate. Nivelarea se referă la nivelul diferențierilor și concentrarea pe similarități; intensitatea se referă la intensitatea diferențierilor și concentrarea pe distincții.

În 1988 Ronald Schmeck a revăzut un număr de teorii cu privire la stilurile de învățare și a concluzionat că toate ar putea fi cuprinse într-o singură dimensiune generală etichetată drept globală versus analitică. În orice caz, ar mai trebui făcute unele distincții. Tabelul următor prezintă o listă a teoriilor prezentate cât și pe cele revizuite de R. Schmeck, la fel ca și cele cinci categorii în care stilurile etichetate par să intre: intuiția holistică, gândirea subiectivă/interpersonală, procesarea și gândirea abstractă și concentrarea pe detalii. Etichetarea globală a lui Schmeck a fost divizată în factorul cognitiv/intuitiv și componenta afectivă. Etichetarea sa analitică a fost divizată în preferința pentru a face anumite lucruri într-o procedură secvențială, controlată (procesarea), pe care cineva o evaluează (gândirea abstractă) și pe care altcineva o observă (detaliile).

Intuiția holistică atrage gândirea globală, dependența de câmp și atenția care este impresionistă și imaginativă mai degrabă decât precisă și simultană mai degrabă decât serială. Procesarea atrage o concentrare asupra operațiilor, procedurilor, căilor stabilite de a face lucrurile într-un fel controlat, pas cu pas, într-o anumită manieră secvențială.

Subiectivul/interpersonalul atrage stilurile care sunt mai mult emoționale și sociale, decât pe cele independente și analitice. Gândirea abstractă atrage interesul asupra faptelor obiective decât asupra sentimentelor și impresiilor în gândirea critică, logică, impersonală și independentă. Concentrarea asupra detaliilor atrage o atenție analitică care este de câmp independent, orientată pe diferențe și detalii și bazată pe experiența concretă mai degrabă decât pe ideile imaginative.

Aplicații în educație

A. Tipurile de personalitate Myers-Briggs

Cele 16 tipuri Myers-Briggs se bazează pe teoria tipologiei jungiene și rezultă prin combinarea celor 4 preferințe: extraversiune sau introversiune, percepție senzorială sau percepție intuitivă, judecată rațională sau judecată afectivă și judecată sau percepție. Extraverții sunt orientați spre lumea exterioară, oameni și obiecte; introverții sunt orientați spre lumea interioară, concepte și idei. Oamenii cu preferință senzorială observă faptele și detaliile informaționale prin intermediul celor cinci simțuri și caută experiența întregă a ceea ce este imediat și real; cei cu o preferință intuitivă observă interesurile și relațiile și caută cele mai

adânci sensuri a ceea ce este posibil și a ceea ce este imaginație. Oamenii cu preferința spre judecată preferă să emită judecăți bazate în primul rând pe logică și analiză impersonală; cei cu o preferință bazată pe afecțiune fac judecăți bazate pe valori personale sau sociale. Judecata perceptivă se referă la cum o persoană alege să se descurce cu lumea exterioară. Oamenii cu o atitudine perceptivă acceptă informația venită direct, sunt spontani, curioși, adaptabili și deschiși noului și schimbărilor. Oamenii cu o atitudine bazată pe judecată sunt preocupați de luarea deciziilor, caută puncte comune, planifică interacțiile sau organizează activități.

Studiile au arătat că tipurile intuitive beneficiază mai mult de o învățare mai puțin structurată și de o abordare a predării inductive, iar tipurile senzoriale de o structură mai bine organizată. Creativitatea și originalitatea au fost asociate cu intuiția și percepția.

B. Inovatorii și adaptorii teoriei lui Kirton

Teoria lui Michael Kirton este inclusă în stilurile de învățare pentru că un important stil de învățare se referă la rezolvarea de probleme.

Kirton a susținut în 1976 că oricine poate fi localizat într-o varietate continuă, de la abilitatea de „a face lucrurile mai bine” la abilitatea de a face lucrurile în mod diferit, iar finalurile acestui continuum sunt etichetate drept adaptative și respectiv inovatoare. Inventarul inovației și adaptării lui Kirton (KAI) a fost folosit de aunci în numeroase studii pentru a distinge metodele preferate de oameni pentru aducerea schimbărilor intenționate.

Adaptabilii sunt caracterizați prin precizie, metodicitate și prudență. Ei caută să rezolve probleme prin aducerea îmbunătățirilor și o creștere a eficienței cu un minimum de distrugere a structurii deja existente.

Pe de altă parte, inovatorii, de cele mai multe ori, provoacă structurile existente, au puțin respect pentru vechile obiceiuri și deseori sugerează schimbări radicale și redefinirea problemei.

Kirton a afirmat că deși există o legătură între relația dintre stil și comportament sau abilitat, KAI măsoară un stil și nu un comportament creativ. El a semnalat că stilul este un element esențial al egoului, pe când comportamentul este un compromis cu mediul înconjurător. Deși argumentul teoretic pentru diferența dintre stil și nivel este destul de clară, rezultatele empirice nu sunt. Unele studii au arătat că nu există nici o relație între scorurile KAI și măsurile tradiționale dar, alții au arătat o relație pozitivă astfel că inovatorii demonstrează scoruri mai înalte ale fluenței, flexibilității, originalității, asumării riscului și motivației creativ. Corelațiile 62-65 au fost raportate între KAI și scalele combinate perceptivă Myers-Briggs. Ultimele două scale au demonstrat legături cu măsurările creativității. Distincția exploratorului-asimilator este foarte asemănătoare cu cea a lui Kirton. Exploratorii au în general scoruri de creativitate mai înalte decât asimilatorii, mai ales când au o experiență mică a sarcinii. Dar asimilatorii pot îndeplini sarcina mai bine când au o experiență anterioară.

C. Inventarul stilurilor de învățare Kolb

Munca lui David Kolb este centrată mai mult pe învățarea managerială decât pe învățarea făcută în școli. Acest proces ciclic de învățare empirică din 1971 începe cu Experiența Concretă (EC)(învățare prin experiență), continuă cu Observația Meditativă (OM)(învățarea prin reflectare), Conceptualizarea Abstractă (CA)(învățare prin gândire) și Experimentare Activă (EA)(învățare prin acțiune) (Kolb,1984; Kolb&Kolb,2001). Subiectul începe procesul de învățare prin a fi implicat într-o experiență de învățare, meditănd la experiența respectivă, derivând un sens și concluzii din acea experiență, luând decizii pe baza concluziilor găsite și în cele din urmă, luând ciclul de la capăt prin trecerea la noi experiențe de învățare (Heffler,2001; Kolb,1999; Mainemelis, Boyatzis&Kolb,2002). Inventarul

stilurilor de învățare al lui Kolb produce patru stiluri: convergent, divergent, acomodativ, asimilator- fiecare cu forțe diferite în cele patru stadii ale învățării. Forțele convergenților se găsesc în conceptualizarea abstractă și experimentarea activă. Preferă să lucreze în aplicarea practică a ideilor, mai degrabă cu lucrurile decât cu oamenii; sunt relative, neimpresionabile și au cu precădere interese tehnice. Inginerii sunt un posibil exemplu. Forțele divergenților se află în experiența concretă și observația pasivă/reflectare. Tind să fie imaginativi și emoționali, să aibă interese culturale largi și să se specializeze în artă. Managerii științelor umaniste și fundamentelor artelor liberale sunt divergenți tipici. Forța asimilatorilor se află în conceptualizare/abstractizare și observația pasivă/reflectare. Excelează în motivarea inductivă și în asimilarea observațiilor disparate într-o explicație integrată sau într-un model teoretic. Ei sunt mult mai preocupați de conceptele abstracte și mai puțin interesați de oameni sau implementare practică. Acest stil este mai caracteristic științelor de bază decât științelor aplicate și se găsește mai des în departamentele de planificare și cercetare. Forța celor acomodativi se găsește în experiența concretă și experimentarea activă. Sunt buni în a face diferite treburi, a duce la bun sfârșit planuri și în a se implica ei înșiși în experiențe noi. Sunt găsiți adesea în marketing și vânzări.

Cercetările făcute cu ajutorul LSI Kolb îmbină stilurile academice superioare și alegerile de carieră ca și strategiile de luare de decizie. Din teoria lui Kolb s-ar putea aștepta să existe o anumită relație între creativitate și stilul divergent. Această relație a fost rareori testată deși, un studiu făcut de un tânăr student în anul I a găsit că 57% din tipurile artistice vocaționale al lui John Holland erau divergente în comparație cu cele 40% preconizate. Holland a identificat următoarele tipologii de cariere: realist, investigativ, artistic, social, întreprinzător și convențional.

Haseman, Nuipolatoglu și Ramamurthy (2002) afirmă că ISÎ este un instrument de evaluare mult mai potrivit cadrului educațional, comparativ cu alte modele și subliniază că acest inventar a devenit în timp un instrument validat și recunoscut de mulți. Începând cu anul în care au fost analizate pentru prima dată, 1971, TÎE (teoria învățării experiențiale) și ISÎ au apărut în numeroase studii și rapoarte (Kolb, Rubin&McIntzre, 1984; Kolb, Mainemelis&Boyatzis, 2000). Bibliografia legată de cercetările despre TÎE și ISÎ din 2002 cuprinde 1522 de studii publicate începând cu 1971, în medicină, cursuri de asistență medicală, contabilitate, management, educație, informatică, psihologie și drept (Kolb&Kolb, 2003)

D. Inventarul stilurilor de învățare Dunn, Dunn și Price

O teorie mult mai cuprinzătoare care se adresează în mod special învățării în școli a fost propusă de Rita Dunn și Kenneth Dunn. Această teorie conține 104 itemi ai propriei prezentări care întrebă la ce extindere a elementelor variate studentul se referă atunci când încearcă să învețe un material academic dificil. Elementele sunt grupate în categorii ale mediului ambient, fiziologic, psihologic, sociologic și emoțional.

Mediul ambiant include lumina, sunetul, temperatura și design-ul. Fiziologicul include cea mai bună parte a zilei, mesele, mișcarea, modalitatea (ascultarea, citirea, vederea, manipularea, experimentarea). Sociologicul se referă la preferințele pentru a lucra singur, în perechi sau în grupuri de perechi, cu adulți autoritari sau colegiali sau a fi motivați de un părinte sau profesor. Psihologicul se referă la procesarea globală sau analitică. Emoționalul include motivația, luarea propriilor decizii sau a asculta ordonatele celorlalți, structura internă sau externă și persistentă.

Cercetările indică că de-a lungul grupurilor și teritoriilor culturale, studenții talentați sunt mai profund motivați și au preferințe de învățare tactile și kinestezice mai puternice decât cei neînzuștrați. Ei preferă să lucreze singuri și dacă este nevoie să primească îndrumări de la un adult cu autoritate. Foarte puțini studenți înzuștrați preferă să lucreze cu alți studenți. Deși

diferă, patternurile stilurilor de învățare au fost observate la studenții înzestrați atât în interiorul teritoriului cât și al culturii lor, diferențele găsindu-se printre indivizii acelorași grupuri culturale ca și printre indivizii grupurilor diferite.

Bibliografie

- Buch, K.;Bartley, S. (2002), Learning style and training delivery mode preference, Journal of Workplace Learning.
- Linksman, R. (1999), Învățare rapidă. Editura Teora, București.
- Lowe, H. (1978), Introducere in psihologia invatarii la adulti, Editura Didactica si Pedagogica, Bucuresti.
- Neacsu, I. (2006), Invatarea academica independenta-Ghid metodologic, Universitatea din Bucuresti, Facultatea de Psihologie si Stiintele Educatiei, Bucuresti.
- Sternberg, R.J.; O'Hara L. A.(1999), Learning Styles, Encyclopedia of Creativity, Volume 2, Academic Press, Yale University.

* Asist univ.drd. Iurea Corina, Universitatea Titu Maiorescu din București

** Institutul Crivoi Georgeta, Școala de Arte și Meserii Siliștea, Constanța

MODALITĂȚI DE PREDARE A EDUCAȚIEI FIZICE ÎN ÎNVĂȚĂMÂNTUL PREUNIVERSITAR

Corina IUREA^{*}
Claudiu MITU^{**}

The paper present new approaching modalities of teaching problems to physical education in context of a efficient education!

În această societate contemporană, apăsată de sedentarism, de stres, de agresivitate, activitatea sportivă are un rol social major. Fenomenul sportiv a devenit o activitate socială, economică și de recreere cu valențe deosebite. Avem convingerea că mișcarea în aer liber, practicarea sportului ameliorează condiția umană, implicit calitatea vieții, iar practicantul activităților sportive dobândește un ansamblu de cunoștințe și abilități benefice atât pentru sine cât și pentru societatea din care face parte. Mișcarea, exercițiile fizice, activitatea sportivă competițională și necompetițională contribuie la dezvoltarea unei imagini pozitive despre sine, la implementarea în activitatea zilnică a unor mecanisme de autoreglare a stărilor psiho-comportamentale .

Din nefericire, marcat de tehnologia modernă, de lumea virtuală care l-au înlănțuit în spațiul închis al locului de muncă sau al casei, omul contemporan s-a depărtat de natură, de arenele sportive. Faptul că mulți copii „practică” astăzi diferite ramuri sportive pe calculator, în timp ce sunt „scutiți” de către părinții excesiv de protectori de orele de educație fizică desfășurate în școală reprezintă un fenomen social real și deosebit de primejdios. Această realitate constituie un semnal de alarmă pentru toți factorii implicați în procesul de formare a tinerei generații. De aceea e importantă nu doar conturarea unor concepte și metodologii specifice, ci și readucerea în atenția societății a celebrului dicton al lui Juvenal: „*Mens sana in corpore sano*”.

Jocul reproduce relații umane interpersonale , neavând drept scop o activitate productivă, un interes material , se execută într-un spațiu și într-un timp special circumscrise , fiind însoțit de un sentiment de tensiune , dar și veselie și de conștiința de a fi altfel decât în viața obișnuită. Cu toate acestea , chiar dacă indivizii implicați nu produc ceva real, se produc aproape întotdeauna schimbări în ceea ce privește construcția personalității acestora și formarea unor noi aptitudini și abilități. Activitatea sportivă se poate dovedi utilă în vederea pregătirii pentru alte activități, având o reală funcție de modelare. Este o formă specială de producție ce are drept rezultat construcția unei personalități libere , armonioase.

La nivelul întregii societăți , această „cheltuie” a bogăției energetice are loc sub forma activităților sportive , activităților culturale , activităților mondene , activităților caritabile etc. Sportul ca și activitate neproductivă se constituie ca un debușeu al excedentelor societății, un excelent mod de a regla presiunea socială într-o manieră

non-violentă .

Un număr foarte mare de indivizi sunt direct implicați, fie ca spectatori, fie practicând diverse activități sportive, nu neapărat la nivel competițional. Are loc astfel o restabilire a echilibrului pierdut dintre dezvoltarea fizică și cea intelectuală. Din această perspectivă trebuie făcută o departajare între sportul de performanță, care are drept scop victoria și „sportul pentru toți” care se concretizează ca un mod aparte de profilaxie socială.

Se impune a fi făcută o departajare între sportul de performanță și „sportul pentru toți”. Sportul de performanță presupune profesionalism, iar activitățile specifice lui – antrenamentul și competiția sportivă – nu se încadrează în gama celor caracteristice timpului liber. Marea masa a indivizilor participă din această perspectivă, doar ca spectatori , poziție care presupune totuși implicații emoționale , nu de puține ori foarte profunde..

Rolul Educației în procesul de învățământ este astăzi de necontestat . Conținutul instruirii la toate nivelurile de organizare (începand cu grădinița) se completează prin activitățile extrașcolare .

Psihologia sportului acordă o mare importanță studiului personalității. „Specialiștii domeniului s-au convins deja că pentru marea performanță nu sunt necesare doar calități motrice, de nivel superior, ci și trăsături de personalitate compatibile cu exigențele și tensiunea psihică generată de competiția sportivă.” Competiția sportivă, la orice nivel s-ar desfășura, implică din plin laturi ale personalității, în special planul afectiv. Sentimentele trăite de sportivi fie în situație de victorie, fie de eșec, trăirile suporterilor, toate acestea subliniază necesitatea studierii laturii psihologice a sportului, astfel încât să se poată stabili influența pozitivă pe care sportul o poate avea asupra dezvoltării personalității.

În plan biofizic, perioada școlară mică poate fi considerată o perioadă de tranziție între copilăria mică și pubertate. Tensiunile frecvente la nivelul organismului duc la creșterea numărului de momente de criză ale dezvoltării, ceea ce creează o serie de inabilități și instabilități motorii ce se manifestă în mai multe planuri practice. Aceste dificultăți se reduc treptat, atât ca efect al dezvoltării organismului în ansamblu, dar și ca urmare a exercițiului, a creșterii capacității de control voluntar al conduitei proiectate.

Se apreciază că la această vârstă, copilul nu este deosebit de robust, din contră, este sensibil, dificil, instabil, obosește ușor, are indispoziții la alergii, dar se reduc bolile contagioase. Cu toate acestea, sporesc îndemânarea și agilitatea, crește forța musculară, iar caracterul ambidextru - și el necesar în sport - se accentuează. Organele de simț, modalitățile senzoriale, posibilitățile de a reflecta în mod complex obiectele și fenomenele cu care vine în contact se dezvoltă, iar adaptarea la mediu și extinderea câmpului de acțiune și dezvoltarea unor noi abilități devin posibile a se realiza într-un plan superior tocmai prin aceste creșteri de dezvoltare biofizică.

Toate aceste aspecte conduc la concluzia că perioada celei de a treia copilării este propice nu doar debutului școlarității, ci și începerii unei activități sportive cu șanse sporite de a căpăta caracter de performanță.

Ca și în plan biofizic, în plan psihic transformările la această vârstă se fac lent și nespectacular, fiind cu toate acestea fundamentale pentru evoluția ulterioară a copilului. În primul rând, orientarea generală se schimbă, prin abandonarea intereselor pregnante din perioada anterioară, care sunt înlocuite cu interesul pentru achiziționarea de noi cunoștințe, prin învățare. Mai atent și mai exigent față de acțiunile sale, școlarul mic are un spirit critic tot mai ascuțit. Apar preocupările pentru colecționare, care exprimă nevoia internă de reunire și clasificare. Cu precădere la copiii cuprinși în activitatea sportivă, dar nu numai la aceștia, vom găsi albume întreg cu imagini ale marilor sportivi din ramura de sport îndrăgită, alături de celelalte colecții specifice vârstei. Totodată, fenomenul central devine regula, mai cu seamă

respectarea regulilor. Ca urmare a acestor aspecte, școlarul mic tinde să nu tolereze pe cei care ies în afara regulilor, aspect psihic ce poate fi speculat de un bun antrenor; căci sportul, poate mai mult decât alte activități umane, nu se poate desfășura în afara normelor.

La vârsta școlară mică se întâlnesc restructurări și dezvoltări ale unor componente psihice ce duc la propulsarea acțiunilor desfășurate imprimându-le acestora un caracter mai organizat. Un rol important în aceste transformări îi revine componentei motivaționale (mobiluri, stimuli, trebuințe, motive, interese, aspirații, idealuri). Mobilurile interioare, cum ar fi setea de cunoaștere ori dragostea și pasiunea pentru învățatură vor conferi valențe superioare evoluției vieții psihice.

Sub aspectul caracteristicilor afective, vârsta analizată este percepută ca fiind una de căutare a echilibrului afectiv. Procesele afective se caracterizează prin tot ceea ce numim tonus afectiv: simțiri, trăiri, și sensibilități sufletești vii și puternice. La această vârstă, copilul se entuziasmează ușor, totul îl impresionează. În funcție de stimulii care acționează asupra lui, școlarul mic se bucură sau se întristează, trecând cu ușurință de la o stare la alta. Cu o puritate sufletească aparte, copiii sunt sinceri și cred în cei mai mari ca ei. De aceea sunt ușor de modelat, dar se impune grijă deosebită față de modelul educațional oferit. Părinții, educatorii au obligația să le asigure o stare de optimism și încredere, „asigurându-le treptate trecerea de la emoții la trăiri sufletești superioare sub formă de sentimente de prietenie, de dragoste față de părinți, colegi, profesori, de învățatură și nu în ultimă instanță față de patrie.”

O latură importantă a personalității, care cunoaște și ea transformări în această perioadă de vârstă, este componenta socială. Odată căpătate, obișnuințele sociale îl ajută pe copil să se raporteze tot mai corect la comportamentul civilizată, devenind mai sensibil și controlat în relațiile cu cei din jur. Interrelațiile sociale și caracteristicile acestora poartă nu doar amprenta societății, ci și a vieții familiale, școlare și sportive

Viața școlară și socială îl dezvoltă pe copil și îl pregătește pentru adaptarea eficientă la mediul ambiant. Ca dovadă, spre sfârșitul perioadei copilul devine mai puțin dependent de familie și de școală și devine preocupat de a-i ajuta pe cei din jur, preocupare ce îl va ajuta să înțeleagă mai bine că pentru tot ceea ce face are nevoie de anumite abilități, de priceperi și cunoștințe. Astfel va avea o viziune mai largă asupra vieții sociale și a nevoii de a-și dezvolta calitățile majore ale personalității sale.

La această vârstă copilul descoperă că pentru a desfășura anumite activități trebuie să dispună de un sistem de cunoștințe, priceperi și deprinderi, fără de care nu și-ar putea îndeplini scopurile propuse. Această descoperire îl face să încerce să se cunoască mai bine și acest lucru se realizează, poate nu totdeauna conștient, în cadrul jocurilor de rol la care copilul participă cu mare interes și pasiune. Evocând scene din acțiunile umane desprinse fie din viața cotidiană, fie din emisiuni TV sau spectacole vizionate, jocul copiilor îi ajută de multe ori chiar să-și descopere aptitudinile și să dorească să și le cultive.

A. Vohl identifică trei funcții specifice activităților desfășurate în timpul liber:

- de restabilire
- de relaxare
- de creație

Acestea se identifică în mare parte și cu specificul activităților sportive.

Sportul are un rol important în restabilirea echilibrului pierdut între dezvoltarea fizică și dezvoltarea intelectuală în condițiile specifice societății postmoderne – urbanizarea crescândă, creșterea într-o progresie extraordinară a volumului informațiilor etc.

Evoluția științifică tinde să înlocuiască din ce în ce mai mult efortul fizic uman, având repercursiuni asupra întregului sistem de viață a lumii contemporane.

Adaptarea fizică este numai una dintre componentele importante ale adaptării totale. Individul adaptat complet este echilibrat mintal, fără a fi serios afectat de tensiunea

psihică, având o percepție realistă asupra lumii. Din această perspectivă sportul se concretizează și ca un mijloc de profilaxie socială contra agitației, zgomotului, sedentarismului și deasemenea ca o zonă importantă a culturii de masă.

Societatea contemporană, datorită revoluției tehnologice, presupune o creștere apreciabilă a timpului liber. Un rol important, în ceea ce privește activitățile specifice timpului liber îl are SPORTUL .

Sportul este privit ca un joc, însă această comparație nu este întru totul edificatoare, deoarece și noțiunea „joc” este destul de dificil de definit.

BIBLIOGRAFIE

1. Nicu Gavriluță - *Sociologia Sportului* - Universitatea Alexandru Ioan Cuza Iași - Facultatea de Educație Fizică și Sport - 2004
2. Michel Bouet - *Les motivations des sportifs* - L 'Harmattan - Paris - 1998
3. Michel Bouet - *Signification du Sport*- Edition Universitaires - Paris - 1968
4. Ioan Iacob, Anatolie Budevici - *Filosofia Sportului și a Activităților de Loisir* - Universitatea A.I. Cuza din Iași - Facultatea de Educație Fizică și Sport - 2004

* Asist. univ. drd. IUREA CORINA, Universitatea Titu Maiorescu din București

** Profesor MITU CLAUDIU, Școala de Arte și Meserii Siliștea

Beyond Modernism

Edith Kaiter *

Abstract: The key concept of the present article is Modernism and the purpose of the article is to define Modernism and to describe some of the basic pursuits of the Modernist thinkers. Modernism made it a strong point to detach itself from 19th century values, which had been capitalist in economy with all its effects on the social-political life. Modernism appears at a very critical moment (the eve of the World War I), and matures in its aftermath, thus coinciding with the deep crisis in the capitalist system, foreseen by Marx and Engels, which led to the social and political revolution in Russia as early as 1907. Therefore, the Modernists believed in constant change, innovation and renewal after destruction. Important names of this period of time, such as Sigmund Freud, William James, Henry Bergson and Friedrich Nietzsche are supposed to have influenced the modernist thematic paradigm at the philosophical and psychological level.

In order to show their distrust in, and rejection of, the previous aesthetic principles and thematic paradigms, the Modernist writers produced poetic manifestoes or devised their theories in critical articles. One of the first steps to 'modernization' is thought to have been made by a group of poets whom Ezra Pound called 'Imagistes' and who, though considered to be contemporaries of the Post-Impressionists and the Futurists, did not actually have much in common with them. However, if the first decade of the 20th century is dominated by various artists, including poets, who were eager to articulate and support their new techniques, in the 1920s fiction writers tried to justify the necessity of using new fictional strategies. Most of the theories concerning a Modernist fictional aesthetics were impacted by, and rooted in, Henry James's view on composition and form and on the novel as a deliberate work of art. Considered to be a precursor of Modernism, himself influenced by the theories of the mind which his brother William James devised, Henry James introduced a new technique: the projecting of the whole novel through the consciousness of one of the characters. The reduction, up to the annihilation, of the omniscient narrator proved to be very attractive to the next generation of Modernist writers. However, the certainties of absolute space and time characteristic of the Victorian period gave way to the insecurities of shifting relative spaces in early 20th century whose unexpected but ramifying effects generated a deep tension between progress and chaos. The experience of modernity as progressive opposed to the experience of modernity as chaotic maps the turn of the century and bridges Victorianism with Modernism. Paradoxically, the more progress rises, the more the world looks chaotic, while the place of rational order becomes the place of irrational disorder.

Seen as a break, the severing of Modernism from certain ideological and aesthetic aspects of the past was possible due to a number of breaking discoveries, situations, or events, which appeared mainly in the second half of the 19th century and covered areas as various as ideology, economy, science, philosophy, psychology, linguistics.

If we were to consider Modernism as a social and political movement as well, besides its highly marked aestheticism, much of its beliefs are indebted to Karl Marx's breaking social, political and economic theories. According to Marshall Berman, the polarities laid out in the first part of the Communist Manifesto (1848) shaped and animated the culture of Modernism in early 20th century: "the theme of insatiable desires and drives, permanent revolution, infinite development, perpetual creation and renewal in every sphere of life; and its radical antithesis, the theme of nihilism, insatiable destruction, the shattering and swallowing up of life; the heart of darkness, the horror." [1]

Despite the Conradian echoes of Berman's statement, it actually describes some of the basic pursuits of the Modernist thinkers. Modernism made it a strong point to detach itself from 19th century values, which had been capitalist in economy with all its effects on the social-political life. Modernism appears at a very critical moment (the eve of the World War I), and matures in its aftermath, thus coinciding with the deep crisis in the capitalist system, foreseen by Marx and Engels, which led to the social and political revolution in Russia as early as 1907. Just as Marx saw capitalism as the polarity of forces driving to creation and re-creative destruction, the Modernists believed in constant change, innovation and renewal after destruction, as in Pound's famous dictum "make it new". [2] Yet, the Modernists' turning against history (Joyce's view uttered by Stephen Dedalus that "History is a nightmare from which I am trying to awake"), seems to support the opposite view according to which the Modernists negated history and were, therefore anti-Marxists. This view is also supported by the fact that they focused on the individual at the expense of the society as a whole and that the individual himself was seen in isolation failing to form or being formed by the world. Although we cannot deny the truth of this statement, we should not forget that the Modernists' main purpose was the severing of the Victorian values which counted, among other things, a dialectical progress of the personality meaning both its forming and its formation by the society (for example Dickens's heroes). [3]

Whether the Modernists separated culture from history and the individual from his material condition is still debatable. Jameson for instance argues that if history is not apparent, one should look for the 'political unconsciousness' of the text, for the repressed historical contradictions and social conflicts in the text itself, which would probably solve the problem of the culture / history debate with the Modernists. [4]

Darwin's theory of the origin and evolution of the species (1859), another 19th century 'breakthrough', broadly changed the traditional beliefs concerning God, the universe and the individuals' position in relation to them. It opened a new direction in human thought as the omnipotence of God was challenged and His very existence questioned. The influence of Darwin's theory on the Modernists may actually be seen as twofold: on the one hand it opened the view according to which man is the product of a scientific evolution and, therefore, master of his own fate. On the other hand, it produced a negativist effect through what was called the theory of 'degeneracy' of the human race, a theory supported by some of Darwin's followers that led to the belief in the total collapse of the world. This theory flourished at the turn of the century and had a strong impact on the Modernists' utterly pessimistic view on the future. As Peter Childs claims in his study on Modernism, the 19th century highly valued notions of 'evolution', 'progress' and 'reform' led towards the end of

the century to “an urgent fascination for their apparent opposites: ‘regression’, ‘atavism’ and ‘decline’”. [5] While for the Victorians, evolution definitely meant ‘progress’, the turning of the primitive into the civilized, strongly connected to the existence and motivation of the empire, for Darwin and his followers, evolution was not necessarily synonymous with ‘progress’. It also meant degeneracy, the end of humanity and of the world, and became one of the themes much cherished by some 20th century writers (Conrad, Wells, etc.)

At the philosophical and psychological level, four key-figures are supposed to have influenced the modernist thematic paradigm: Sigmund Freud, William James, Henry Bergson and Friedrich Nietzsche. Freud’s mapping of the unconscious, his analysis of hidden drives and desires and his use of associative ideas as a form of therapy impacted the Modernist novelists’ associative technique. His establishing of psycho-analysis (1896) both as art and a science, his discussion of the human psyche and of its repressed instincts, however criticized his theories may be today, found a strong echo in the Modernists’ work. In her comments on Freud’s influence on Modernism, Susan Friedman claims that: “the starting point of Modernism is the crisis of belief that pervades 20th century western culture: loss of faith, experience of fragmentation and disintegration, and the shattering of cultural symbols and norms. At the center of the crisis were the new technologies of science, the epistemology of logical positivism, and the relativism of functionalist thought – in short, major aspects of the philosophical perspectives that Freud embodied.” [6] To this, one can add William James’s ‘breakthrough’ in psychology (1890), when he opposed the theory of intermittence in thought, previously described as ‘train’ or ‘chain’, demonstrated its continuous condition and coined it as ‘stream of consciousness’. As he claims, consciousness “is nothing joined; it flows”. A ‘river’ and a ‘stream’ are metaphors by which it is most naturally described. [7] He therefore introduces the terms “the stream of thought, of consciousness, or of subjective life,” much cherished by the Modernists in general and by fiction writers in particular.

Considered, perhaps, as a continuation of William James’s psychological approach to mind, Bergson’s theory of time was conceived in the same spirit of revolt against traditional methods in philosophy. Following William James’s line of thought, according to which understanding reality “does make the world partly illogical or non-rational from a purely intellectual point of view” [8], Bergson develops a new concept on time and space, which radically challenges the previous views on the linearity of time and the objectivity of space and which becomes widely used by the modernist novelists and post alike (Pound, Eliot, Joyce). On the one hand, Bergson distinguishes between the superficial mechanical consciousness of everyday life and the deeper consciousness of immediate experience; on the other, he shifts the focus from “our outer social life”, which is usually considered paramount to “inner and individual experience”, which becomes free by transcending the world of inanimate matter” [9]. Since the ‘vital’ processes of the human psyche are featured, the distinction between being and becoming is thus solved in favor of the latter. Bergson’s description of inner experience as an unbroken flow reminds us of William James’s ‘streams of consciousness’. The analogy is actually quite strong as both Bergson and James make use of organic metaphors (‘chain’, ‘stream’, ‘flow’) in their attempt to advocate the necessity of free will as a possible replacement of scientific determinism. [10]

Most probably influenced by Darwin’s theory of evolution, which severed humanity and religion, Nietzsche produces philosophical support in describing the world as Godless. His famous pronouncement “God is Dead” in “Thus Spoke Zarathustra” (1883 – 1892) makes him not only a follower of Darwin, but also of Marx and Freud, so his influence on the Modernist thought is even wider. To the Bergsonian free will, Nietzsche adds the ‘will to

power' and 'aristocratic radicalism' explained by the theory of Uebermensch (the Overman), the new creative being who could transcend religion, morality and ordinary society. [11]. Yet, the texts which most probably had a stronger influence on the Modernists are *Beyond Good and Evil* (1886, translated into English in 1907) and *The Will to Power* (published in 1901). In the former, Nietzsche expresses the contradiction, or the paradox of a new aesthetic, which was soon to be featured in Modernism. He equals the moderns with 'half-barbarians' and considers that bliss can only be found in the midst of danger. In other words, he advocates the re-evaluation of all values, the rejection of the present, which is already fading in the past. The latter introduces the concept of nihilism, which he describes as active, but destructive, and as passive, therefore futile. Yet, the world is set in motion by a tremendous energy "a sea of forces flowing and rushing together", "without beginning, without end; a firm, iron magnitude of force that does not grow bigger or smaller, that does not expend itself, but only transforms itself". [12] This driving energy behind human life, identified in the relations of power between forces is what he calls 'the will to power', a will which may be both destructive and self-destructive (the will to 'nothingness'), but always manifests itself. In his first book *The Birth of Tragedy* (1872), he complains about the fact that people in the modern age lost touch with tragic myth, with Greek tragedy and with what it offered: sensuality, intuition and truth. He thus contributed to the Modernists' increased interest in myth (Eliot, Pound, Joyce), the consideration of a new aesthetics (Eliot, Pound, Woolf, Joyce) and an analysis of human relations based on will (Conrad, Lawrence). [13]

In order to show their distrust in, and rejection of, the previous aesthetic principles and thematic paradigms, the Modernist writers produced poetic manifestoes or devised their theories in critical articles which they published with, or prior to, their work. One of the first steps to 'modernization' is thought to have been made by a group of poets whom Ezra Pound called 'Imagists' and who, though considered to be contemporaries of the Post-Impressionists and the Futurists, did not actually have much in common with them. [14] However, if the first decade of the 20th century is dominated by various artists, including poets, who were eager to articulate and support their new techniques, in the 1920s fiction writers tried to justify the necessity of using new fictional strategies. Most of the theories concerning a Modernist fictional aesthetics were impacted by, and rooted in, Henry James's view on composition and form and on the novel as a deliberate work of art. Considered to be a precursor of Modernism, himself influenced by the theories of the mind which his brother William James devised, Henry James introduced a new technique: the projecting of the whole novel through the consciousness of one of the characters. The reduction, up to the annihilation, of the omniscient narrator proved to be very attractive to the next generation of Modernist writers. [15] Therefore, in his *Art of Fiction* (1884) Henry James describes what a novel should be: "a personal, a direct impression of life," whereas the greater or lesser value of the novel is given by the intensity of the emotion. Yet, there is no value if the emotion is left free and is not limited or suppressed in a form, if it does not "follow lines and directions" or "compare notes and resemblances". [16]

However, the certainties of absolute space and time characteristic of the Victorian period gave way to the insecurities of shifting relative spaces in early 20th century whose unexpected but ramifying effects generated a deep tension between progress and chaos. The experience of modernity as progressive opposed to the experience of modernity as chaotic maps the turn of the century and bridges Victorianism with Modernism. Paradoxically, the more progress rises, the more the world looks chaotic, while the place of rational order becomes the place of irrational disorder. To the avant-gardists, surrealists and modernists the

concern was to break away from the logically constructed cages of reason inherited from the Enlightenment and preserved throughout the 19th century and to release the energy encapsulated in convention and tradition. [17]

A second anxiety of the modernists was the doubt whether they would be able to cope with a secularized world and desacralized Nature in which the humans has suppressed or lost the sense of spirituality and become mere mechanisms, part of the technological progress. A possible response to this concern may lie in the shifts which the modernists performed, their preference for inner consciousness at the expense of outer reality. In other words, the modernists favored the inside world of the mind to the outside world of the fact and the real, the individual consciousness to community minds. The turning of the individual's mind into a primary world compared to, and much distinct from, the world outside led to revelatory freeing of inner energies (intellectual, psychological) which both supported the idea of modernity in thought and subverted it by frequent backsliding to convention and conservatism. [18]

Notes

[1] Marshall Berman, "All that is Solid Melts into Air: The Experience of Modernity", London: Verso, 1983, p. 102 in Adina Ciugureanu, *Modernism and the Idea of Modernity*, Constanța: Ex Ponto, 2004, p. 16.

[2] Adina Ciugureanu, *Modernism and the Idea of Modernity*, Constanța: Ex Ponto, 2004, p. 16.

[3] Ibidem.

[4] Fredric Jameson, "The Political Unconscious (Narrative as a Socially Symbolic Act)", London: Methuen, 1983, p. 66 in Adina Ciugureanu, *Modernism and the Idea of Modernity*, Constanța: Ex Ponto, 2004, p. 17.

[5] Peter Childs, "Modernism", London, New York: Routledge, 2000, p. 38 in Adina Ciugureanu, *Modernism and the Idea of Modernity*, Constanța: Ex Ponto, 2004, p. 18.

[6] Susan Friedman, "Psyche Reborn", Indiana: Bloomington, 1981, p. 97 in Adina Ciugureanu, *Modernism and the Idea of Modernity*, Constanța: Ex Ponto, 2004, p. 18.

[7] William James, "The Stream of Consciousness", in ed. Tim Middleton, *Modernism (Critical Concepts in Literary and Cultural Studies)*, London, New York: Routledge, 2003, vol. I, p. 30 in Adina Ciugureanu, *Modernism and the Idea of Modernity*, Constanța: Ex Ponto, 2004, p. 19.

[8] Quoted by Sidney Waterlow in "The Philosophy of Henry Bergson", *The Quarterly Review*, Jan. 1912 in Adina Ciugureanu, *Modernism and the Idea of Modernity*, Constanța: Ex Ponto, 2004, p. 19.

[9] Henry Bergson, *Time and Free Will*, London and New York: Macmillan, 1910, p. 97 in Adina Ciugureanu, *Modernism and the Idea of Modernity*, Constanța: Ex Ponto, 2004, p. 19.

[10] Adina Ciugureanu, *High Modernist Poetic Discourse*, Constanța: Ex Ponto, 1997, p. 32.

[11] Adina Ciugureanu, *Modernism and the Idea of Modernity*, Constanța: Ex Ponto, 2004, p. 20.

[12] – Friedrich Nietzsche, *The Will to Power*, in ed. Lawrence E. Cahoone, *From Modernism to Postmodernism (an anthology)*, Oxford: Blackwell, 1996, p. 130 in Adina Ciugureanu, *Modernism and the Idea of Modernity*, Constanța: Ex Ponto, 2004, p. 21.

- [13] Adina Ciugureanu, *Modernism and the Idea of Modernity*, Constanța: Ex Ponto, 2004, p. 21.
- [14] Ibidem.
- [15] Ibidem.
- [16] Henry James, "The Art of Fiction", in ed. Leon Edel, *The House of Fiction (Essays on the Novel by Henry James)*, London: Rupert Hart-Davies, 1957, p.29 in Adina Ciugureanu, *Modernism and the Idea of Modernity*, Constanța: Ex Ponto, 2004, p. 31
- [17] Adina Ciugureanu, *Modernism and the Idea of Modernity*, Constanța: Ex Ponto, 2004, p. 37.
- [18] Ibidem.

Bibliography

- Ciugureanu, Adina, *High Modernist Poetic Discourse*, Constanța: Ex Ponto, 1997.
- Ciugureanu, Adina, *Modernism and the Idea of Modernity*, Constanța: Ex Ponto, 2004.
- Ciugureanu, Adina, *The Boomerang Effect, A Study in Twentieth-Century American Popular Culture*, Constanța: Ex Ponto, 2002.
- Vlad, Eduard, *Authorship and Identity in Contemporary Fiction*, Ovidius University Press, Constanța, 2005.

* Edith Kaiter, prep. univ. drd., Academia Navală "Mircea cel Bătrân", Constanța, Str. Fulgerului nr.1, green_flower19@yahoo.com

Uses of the Lexical Approach in Preparing for the STANAG test

Kinga KOLUMBAN*

As any proficiency test, the one according to STANAG 6001 requirements is aimed at measuring language competence in the four skills. In order to successfully cope with its complexity, test takers must demonstrate effective communication strategies and a certain level of written /oral comprehension. Level descriptions are organized from a functional point of view (e.g. a level 2 candidate can describe and narrate; a level 3 can support opinion and hypothesize). The Lexical Approach concentrates on text set-up rather than function, yet, in order to successfully interact – which implies fluency in that language - one needs to be aware of language patterns.

This paper will explore some of the possibilities offered by what seems to be the new trend in the teaching of English as a secondary language. I will discuss this issue in the context of preparing students for levels 2 and 3 which correspond to lower intermediate/intermediate and upper-intermediate/advanced levels.

The Communicative Language Teaching and Lexical Approach

Needless to say, Communicative Language Teaching has become a consolidated method for the teaching of English and has been successfully implemented in syllabuses all over the world. Its success lies in its ‘easy of access’ theoretical base (Richards and Rodgers, 1986: 71). It views language as a system for the expression of meaning, used primarily for interaction and communication. The student learns through trial and error. The language produced by the learner doesn’t need to be accurate as long as the message is successfully conveyed to the listener. The primary unit of language is not the grammatical pattern or the mere word, but function. When we communicate, we are always using language with a particular and clear purpose, in a particular context, never for its own sake. Therefore, the presence of authentic material in the classroom is essential, because it can create the basis of meaningful tasks, with real communication value.

Compared to the above, the Lexical Approach (term coined by Michael Lewis in 1993) doesn’t bring anything new related to learning theory. It also favors fluency over accuracy or meaning over grammar structure but it places its assumptions on a different description of language: “Language consists of grammaticalised lexis, not lexicalized grammar.” People speaking a particular language rely on a stock of phrases that they have acquired through observation. It is not grammar patterns and discrete words that they access when creating a message, but ready-made ‘chunks’(Moudraia, 2001): collocations (e.g. pay a

visit; heavy rain), institutionalized utterances (e.g. I'll get it; I'm on my way), sentence frames and heads (e.g. The fact is...; Rumor has it...). Therefore, language learning should be co-textual, rather than situational or context-based (see extract from Lewis, 1993). The focus is shifted from the *situation* provided by realistic contexts requiring a function-based use of language to a 'real' or genuine *text* that the student can observe and notice its constituent parts for later production. Its favored activities include chunk-for-chunk translations from first language (to increase language awareness), recycling and repeating already learned patterns (to keep them active), guessing the meaning from context, cloze exercises, collocation drills. The dictionary is not only a reference tool but also a way to find new collocations or new meanings for a word encountered already (Moudraia, 2001).

In the Classroom

For a teacher preparing students for a proficiency test, the main concern is enhancing the level they are at. The keyword for this, as far as Lexical Approach is concerned, is *noticing*. Extensive reading and listening of authentic material is recommended to allow the student to 'experience' the use of the lexical chunks. At lower levels this text doesn't need to be long, but its authenticity is essential so that learners can see collocations and other lexical chunks at work. It isn't necessary for them to know all the words; actually, the basis of learning and developing fluency is to guess the meaning of new chunks (A similar principle is put to work in Communicative Approach's 'roughly tuned input'). Observing and memorizing chunks instead of isolated words makes it easier for a learner to create a coherent discourse by accessing the larger meaningful units instead of isolated words. The grammar/vocabulary dichotomy loses its validity if we consider the fact that - when speaking - we don't need to know all the constituent parts of a phrase in order to use it. In order for students to notice patterns of language, the teacher must direct their attention to these, either by drawing attention to such patterns in a text or simply reformulating the pattern that hasn't been used correctly by the student (Islam and Timmis, THINK article 2).

It is a typical problem for intermediate students (STANAG level 2) that they don't notice such chunks. An isolated word can confuse them; not simply because they don't know its meaning, but because they see the one word instead of the chunk; mistake one word form for another or don't realize that one particular word is part of an expression and try to translate it word for word into the first language (e.g. 'take for granted'). Knowledge of grammar rules doesn't always help them in these cases. What they need to do is divide actual sentences into chunks or complete very simple stories (gap filling) with various words in the right word form. They soon can become aware of chunks when they realize that often knowing all the words in the sentence doesn't make it possible for it to be translated.

The learning of new chunks is important for advanced students (STANAG level 3) who have already learned all the grammar rules and patterns they need for the test. Even if they make mistakes, they are supposed to have overall control of the basic patterns (see a similar observation at Kryszewska, 2003). Yet, they need to broaden their existing vocabulary in order to be able to tackle abstract topics (economics, culture, science, technology) and, more importantly, learn further contexts for that which they already know.

Next step is *repetition/recycling* of the chunks in various activities, practicing all four skills. For example, a text that has been read at first, with students noticing collocations, can be repeated by listening to it, this time with gaps that students need to fill with the necessary completion of the chunk (collocation or other). A third time 'encounter' with the same text will be a rewriting of it, by using the original as 'scaffolding' for the newly produced text (activity described by Islam and Timmis in THINK article 2). Several 'reactivations' of the chunks will eventually lead to their acquisition and, consequently, one step closer to fluency.

Even 'old-fashioned' lists of vocabulary can be used to make students aware of chunks by organizing activities meant to refresh and repeat vocabulary that has occurred in their texts during the course. They can be divided into 3 groups (in case of a class of ten adults) and asked to find words and expressions in their notebooks that they will find useful for later use (adults can usually decide on which words/expressions are high frequency ones). The next step is for the group to select 5-10 such words and make up an exercise of gapped sentences that the other two groups will have to fill (with the selected items). Very often they will have the tendency to misuse the selected word (not the appropriate collocation, not the appropriate meaning). Yet, since the selected words/expressions are in most cases repeated, there's a real chance that they will eventually learn to use them appropriately. An even more simple way to do this is to write high frequency words on the board (selected from vocabulary they have already encountered) and ask them to make up sentences, or create a story with them. The first step students typically take is to check the dictionary for the meaning of the word and discover or remember several collocations for it.

Conclusion

Lexical Approach works with very simple – sometimes 'old-fashioned' methods. In the case of adult learners, however, its language awareness enhancing influence can lead to real success and prepares learners for autonomous, 'self-access' learning. Its valuable contribution to classroom activities can be the acknowledgement that learning a foreign language means memorizing and repeating.

Bibliography

- 1 -Jack C. Richards and Theodore S. Rodgers, *Approaches and Methods in Language Teaching*. Cambridge University Press, 1986.
- 2 -http://www.zait.uni-bremen.de/wwwgast/tesl_ej/ej02/r.3.html - review of Michael Lewis's *The Lexical Approach* by Anca Nemoianu
- 3 -http://findarticles.com/p/articles/mi_pric/is_/ai_2842056330
- 4 -<http://www.cal.org/resources/digest/0102lexical.html> - Olga Moudraia, *Lexical Approach to Second Language Teaching*, 2001
- 5 -<http://tesl-ej.org/ej09/r10.html>
- 6 -<http://www.nspeak.com/lexical.html> - extract from Michael Lewis – *The Lexical Approach*
- 7 -<http://www3.telus.net/linguisticsissues/teachingvocabulary.html>
- 8 -<http://iteslj.org/Articles/Kavaliauskiene-LA.html>
- 9 -<http://www.hltmag.co.uk/mar03/mart2.html> -Hanna Kryszewska, *Why I Won't Say Good-bye to Lexical Approach*, HLT Magazine, Year 5, issue 2, March 03.
- 10-http://www.dlielc.org/bilc/reports_1.html - STANAG proficiency level descriptions
- 11-http://www.teachingenglish.org.uk/think/methodology/lexical_approach1.shtml - Carlos Islam and Ivor Timmis
- 12-http://www.teachingenglish.org.uk/think/methodology/lexical_approach2.shtml - Carlos Islam and Ivor Timmis

* Academia Fortelor Aeriene "Henri Coanda", Brasov

CONTURAREA UNEI PARADIGME A COMUNICĂRII

Adrian LESENCIUC*

Abstract: *Abordarea teoretică în câmpul disciplinar al comunicării nu se poate realiza prin apel la ideile directe ale filosofiei popperiene, dată fiind complexitatea problematicii. Se poate, în schimb, contura o paradigmă, în sensul dat de Th.S. Kuhn, al încheșării unui nucleu de convingeri, valori și metode, prin raportare la un stadiu preparadigmatic în care teorii provenind din arii disciplinare diferite crează cadrul constituirii comunicării ca entitate disciplinară distinctă. Plierea pe revoluția axiologică post-modernă a oferit posibilitatea constituirii unui grup disciplinar al comunicării și, mai mult chiar, a creat condițiile apariției unei „alianțe interdisciplinare” în domeniul științelor sociale, în cadrul căreia comunicarea să aibă un statut preferențial.*

Comunicarea. Nici o definiție structurată în gen proxim și diferență specifică nu poate cuprinde un termen atât de volatil. În ciuda inventarelor definițiilor realizate de teoreticieni, în ciuda delimitărilor categoriilor de definiții ale comunicării (15 catalogate de Frank E.X. Dance); în ciuda eforturilor de descriere a drumului prin enumerarea stațiilor de pe itinerariul de deplasare. Schimb, relație, acțiune, împărțășire, interese, influențare, semioză, interacțiune, informație. Nici unul dintre acești termeni nu poate acoperi o arie delimitată de o entitate fluidă, comunicarea, găsind mereu noi forme solide (inclusiv structuri mentale) pe care să le copieze. „Totuși, notează Lucien Sfez, toate aceste diferite aspecte pot fi reunite spunând că „a comunica înseamnă a pune sau a avea ceva în comun”, fără a prestabili acest „ceva” și nici căile care servesc transmiterii sau termenii (indivizi, grupuri, obiecte) care intervin în această împărțășire” [1]. Am apelat, adică, la o definiție „fluidă”, pentru a nu închide termenul într-un câmp „vizual” limitat. Și etimologic cuvântul „comunicare”, este un derivat al cuvântului „comun” (care aparține mai multor sau tuturor) < lat. *communis*, având la origine verbul latin *communicare* (sec. XVIII), și fiind, în limba română, un dublet (ca împrumut ulterior) al rom. *cumineca*. De la aceeași rădăcină au evoluat și rom. *comună*, dar prin intermediul fr. *commune*, *comunal* < fr. *communal*, *comunism* < fr. *comunist*, sau *comunicat*, *comunicație*, *comunicabil*, *comunicativ*, *comunicant*, *comuniune*. În schimb, termenul *comunitate*, cu rădăcină comună, provine dintr-un împrumut din lat. *communitas* (sec. al XVIII-lea) [2]. Din punct de vedere semantic, verbul latin (influențat, probabil, de gr. *κοινός* – comun, din care au derivat și ngr. *κοινοτικός* – comunal, *κοινότης* – comună, *comunitate*, dar și *κοινοποιώ* – a comunica, *συγκοινωνία* – comunicație sau *ανακοινωθέν* - comunicat) aflat la originea termenului rom. *comunicare* a desemnat acțiunea de a face ceva împreună și cea de a împărțăși. Cel de-al doilea sens stă la originea actualului cuvânt românesc și presupune interrelaționarea dintre indivizi. Prin intermediul termenului latin târziu, cuvântul a pătruns în majoritatea limbilor indo-europene (ca neologism), găsindu-se deopotrivă, în limbile romanice: sp. *comunicar* (v.), *comunicación* (s.), fr. *communiquer* (v.), *communication* (s.), it. *comunicare* (v.), *comunicazione* (s.), cât și în cele germanice: engl.

to communicate (v.), *communication* (s.). Majoritatea limbilor păstrează ambele sensuri din latina târzie, atât cel de relație cât și cel de transfer între oameni.

Majoritatea cercetătorilor evită să se oprească asupra unei definiții anume, odată ce abordările lor vizează trimeri la puncte de vedere diferite, provenite din câmpuri disciplinare diferite, sau măcar o trecere în revistă a acestor puncte de vedere. Cei care, însă, se opresc la delimitarea riguroasă a termenilor nu o fac decât pentru o abordare restrictivă, care să răspundă scopului în care a fost proiectat demersul studiului. De altfel, termenul „comunicare” nu este singurul care se află în situația de a nu putea răspunde unei închideri într-o definiție. Să privim și alte exemple: „limbă”, „cultură”, „opinie publică”, pentru care s-au realizat culegeri de definiții. Referindu-se la incapacitatea de a defini „opinia publică”, încă la începutul trecut, în 1904, Hermann Oncken afirma că *„lucrurile schimbătoare nu pot fi înțelese prin simpla lor închidere într-o formulă [...]”* [3]. Cazul „comunicării” este similar. Este vorba despre un concept în schimbare, un concept în continuu balans între nucleul epistemic și forma simbolică: *„Doi poli externi, unul – nucleul epistemic – descriptibil și lizibil prin definiție, (din care putem evada printr-o „Critică...”), celălalt – forma simbolică, învăluind într-o asemenea măsură gândurile și actele noastre încât, teoretic, nu îl putem descrie”* [4].

Comunicarea rămâne un concept tulbure, oricât am încerca să apropiem perspectiva asupra celor doi poli. În primul rând, comunicarea presupune o abordare diferită, prin prisma unui mod de gândire impropriu schemelor mentale, ideilor directe și propozițiilor epistemologiei clasice. Acest mod de gândire paradoxală, atipică structurilor mentale rigide, provine din apropierea de acțiunea socială, de actul propriu-zis al comunicării, din capacitatea de articulare a domeniilor distincte, a ariilor disciplinare aparent separate, și mai ales, din incapacitatea comunicării de a „suda”, în corpus-ul propriu, problematica provenind din curente teoretice distincte. Această gândire – în spiritul *debolismului* lui Gianni Vattimo – avea să fie numită *gândire comunicatională*: un instrument de lucru de asemenea nedefinit în cadrul stabil, rigid, al filosofiilor moderniste. *„Statutul acestei gândiri comunicatională este profund nedefinit. Ea este organizatoarea practicilor științifice, reflexive sau profesionale, dar în același timp, răspuns la cerințele emanând de la stat și de la marile organizații, precum și inspiratoarea schimbărilor chiar în aceste organizații; în sfârșit, ea provoacă sau doar însoțește schimbările și practicile culturale sau modalitățile de difuzare sau dobândire a cunoștințelor.”* [5].

A opera într-o arie disciplinară mereu fluctuantă, cu termeni oscilând, asemenea particulelor cuantice, între nucleul dur, epistemic, și învelișul simbolic în continuă pulsație, pe traiectorii care nu pot fi demarcate de instrumentarul rigid (vezi indeterminarea heisenbergiană) al „gândirii tari”, solicită și a face uz de un mod de organizare mentală diferit, de *gândirea comunicatională* „slabă”, fluidă, auto-organizată în forma solidă a teoriilor științifice. În fond, meritul științific este cel al organizării riguroase a conținuturilor, a seturilor de enunțuri în teorii sau al descoperirii de arii fluide, fecunde? *„Adevăratul merit al lui Copernic sau Darwin, nota Ludwig Wittgenstein, nu a fost descoperirea unei teorii adevărate, ci a unui aspect nou care este fertil.”* [6].

În acest context, ce ar presupune studiul comunicării? Poate atunci, în condițiile unei diversități a abordărilor teoretice cu privire la câmpul comunicării, să se închege, în termeni popperieni, aria dinamică a studiului comunicării în ceea ce desemnează o „teorie științifică”? Se poate crea un sistem de enunțuri care să stea la baza unei asemenea teorii, se poate determina un raport logic între propozițiile / enunțurile respectivului sistem? Sau, în cazul constituirii unei sau unor asemenea teorii, se poate vorbi despre un raport de incluziune, despre perceperea teoriilor mai vechi drept cazuri particulare ale teoriilor noi, tot în termenii lui Karl Popper? Cu siguranță, studiul comunicării presupune nu numai incapacitatea unei delimitări conceptuale, ci și existența unor abordări diferite, grupate de cercetători în școli,

curente, teorii, care nu pot, cu siguranță, răspunde principiului popperian al corespondenței, adică vechea teorie nu poate fi justificată drept caz particular al celei noi. Există și asemenea raporturi între modele în cazuri particulare, cum ar fi corespondența dintre teoria simetriei a lui Newcomb și abordarea lui Westley și MacLean. Dar nici aici nu se poate discuta despre un raport general / particular, deoarece modelul Westley-MacLean presupune extinderea ariei de studiu la comunicarea de masă, în timp ce modelul ABX al lui Newcomb este adaptat acestei arii largite, abandonându-se intenția menținerii / îmbunătățirii caracterului simetric al relațiilor dintre actorii comunicării și obiectul din mediul extern la care se raportează acesta.

Pe de altă parte, operăm cu sisteme de enunțuri provenite din arii teoretice distincte, incapabile a se supune testării popperiene, adică determinării, cântării raportului logic (în baza logicii clasice, aristotelice) dintre propozițiile teoriei și cele ale observației (cu excepția celor provenite din apropierea nucleului epistemic). Operăm cu seturi de enunțuri care se contrazic pe sine, în schimb, în cazul situații în proximitatea formei simbolice (vezi gramatica generativă chomskiană în raport cu ipoteza opacității lingvistice a lui Sapir-Whorf), sau cu concepte definite diferit (pentru a rămâne la Chomsky, a se vedea definirea *competenței comunicative* realizată de lingvistul american, în raport cu cea a antropologului și lingvistului Dell Hymes). Dată fiind fluctuația în interiorul ariei disciplinare, studiul comunicării ar trebui, în primul rând, să abandoneze raportarea la conceptul central al epistemologiei popperiene, cel de teorie. Mai mult, existența unui instrumentar cum este *gândirea comunicatională*, paradoxală, care, în ciuda caracterului ei ambiguu, reușește să integreze și să articuleze teorii provenind din arii disciplinare diferite sau, în cadrul aceleiași arii, din curente teoretice distincte, conduce spre o abordare diferită. „(...) ceea ce definește cel mai bine comunicarea este conceptul de câmp, cel al cărui sens a fost precizat de Pierre Bourdieu în *Questions du Sociologie*: „Pentru ca un câmp să funcționeze, scrie ele, trebuie să existe mize și oameni gata să joace jocul, dotați cu acel habitus implicând cunoașterea și recunoașterea legilor imanente ale jocului, al mizelor...”. *Gândirea comunicatională a contribuit ea însăși activ la formarea acestui câmp.*” [7].

În acest sens, al acceptării studiului prin prisma unui câmp teoretic dinamic, sociolingvistica, etnolingvistica sau antropolingvistica nu se pot auto-institui ca discipline de sine stătătoare, prin (re)constituirea frontierelor în manieră pur modernistă, specifică „gândirii tari”, ci mai degrabă ca perspectivă în studiul elaborat al comunicării. Mai mult, notează Lohisse, „proslăvind analiza interacțiunilor comunicative și a limbajului ca activități sociale, antropologii au contribuit mult la transformarea concepțiilor mecaniciste în concepții organiciste. Unii au văzut în ea, ca și în lingvistica structurală la vremea ei, un model general de abordare a fenomenelor de comunicare. În 1980, Cicourel propune realizarea unei alianțe interdisciplinare între sociologie, antropologie, lingvistică și filozofie, în jurul unei antroposociologii.” [8]. Această perspectivă de operare nu poate decât să se opună specializării excesive a „gândirii tari”, abordării „sectoriale” rigide. *Gândirea comunicatională*, în cadrul unei posibile alianțe interdisciplinare cum este cea propusă de Cicourel, nu înseamnă simpla „sutură” la nivel epidermic. „Concepția care face din comunicare (sau din informație) un element depășind decupajele și granițele între disciplinele științifice, ținând, de asemenea, de științele materiale ale vieții și societății, se regăsesc în diferite curente de gândire; în cibernetică, firește, în structuralism și, mai recent, în abordările complexității sau ale „conexionismului” și chiar în anumite filosofii contemporane, de inspirație post-modernistă sau post-heideggeriană. După cum vom vedea, această tendință – sau mai degrabă această ispită – vizează nu numai să lege câmpuri de știință distincte, necunoscându-se între ele cel mai adese, ci și să propună o paradigmă care să-i îngăduie să le „fecundeze” și să le dea un sens.”, afirma încă în 1976 R. Escarpit, în *Théorie générale de l’information et de la communication* [9]. Așadar, o abordare kuhniană ar fi mai potrivită unei asemenea problematice.

Însă, și din această perspectivă problematica trebuie acordată cadrului adecvat de interpretare. În ciuda faptului că prin primele referiri antice la retorică sunt luate în discuție aspecte studiate în prezent în aria disciplinară a comunicării, sau că prin lucrarea lui Aristotel, *Despre interpretare*, ia naștere și semantica, nu numai gramatica și logica, jumătatea secolului trecut nu poate fi abordată prin prisma raportării la comunicare drept o perioadă caracterizată de construcție pe suportul antic, recunoscut drept bază a practicii. Comunicarea nu se încheagă, așadar, în limitele descriptive ale „științei normale” la Th.S. Kuhn, prin raportare la fundamentele abordărilor din Grecia sau China antică, ci se prezintă ca o erupție simultană, în urma unor ample mișcări de profunzime, prin mai multe guri de evacuare, asemenea gheizerelor. Problematika acestei arii disciplinare ia naștere, în noua sa structură, din sânul altor discipline. Așadar, fiecare abordare distinctă a comunicării, prin seturi specifice de enunțuri, a presupus și existența unor corpuri distincte de convingeri, provenite din modul de abordare în cadrul ariei disciplinare de bază, deci și o situație pe anumite poziții, și o orientare spre fenomene particulare. Din această cauză apar descrieri și interpretări diferite ale fenomenului, concentrat în deceniile cinci și șase ale secolului trecut. Prima încercare de sinteză a acestor abordări diferite a realizat-o Wilbur Schramm în studiul *The Nature of Communication Between Humans*, care, în ciuda faptului că nu îmbunătățește vizibil vreo perspectivă asupra comunicării, reunește demersurile lui Shannon&Weaver, W. Johnson, Osgood, Newcomb, Westley&MacLean, Hovland, Lazarsfeld, Katz, Festinger sau McLuhan și dă contur unei tendințe. Abia începând din acest moment se poate discuta despre intenția de încheagare a unei teorii și, prin aceasta, a unei paradigme. Practic, studiul lui Schramm anunță, dar nu conturează o paradigmă. Ceea ce se petrece în această perioadă efervescentă a deceniilor cinci și șase poate fi cuprins sub cupola complexă a sintagmei „stadiu preparadigmatic” de dezvoltare a câmpului disciplinar și poate, într-adevăr, să fie caracterizat prin teoria kuhniană: „*Aceste tranziții spre maturitate au fost rareori atât de instantanee sau neechivoce pe cât lasă să se înțeleagă prezentarea mea: inevitabil schematică. Dar considerate istoric, ele nu au fost nici treptate, nici coextensive, adică în același pas cu dezvoltarea domeniilor în care au avut loc.*” [10].

Stadiul preparadigmatic este caracterizat de o ardere a etapelor, prin suprapunerea seturilor de enunțuri încheagăte în teorii sau modele peste corpus-ul disciplinar al științelor / ariilor disciplinare de proveniență. Practic, nici măcar nu putem vorbi despre un interval temporal în care se extinde acest stadiu, ci mai degrabă despre un timp de ardere al anumitor etape sau despre o perioadă de maturizare care depinde de gradul în care s-a realizat ruptura de corpus-ul disciplinar de bază. În toată această perioadă de acumulări în care câmpurile teoretice erau caracterizate mai degrabă de un ideal axiomatic al cunoașterii, în care se putea face distincție clară între discipline, iar disciplinelor de interferență li se configurau granițe rigide, majoritatea teoriilor și modelelor comunicării se supuneau unor norme mecaniciste. Comunicarea se plia pe modelul structural al societății, caracterizat prin „metafora mașinii”. Ulterior, derivat direct din idealul modernist forte, studiul comunicării de masă, care ia naștere în stadiul preparadigmatic și în care accentul este mutat, treptat, de pe comunicare, prin intermediul comunicării ca proces de influență socială pe influența propriu-zisă. Mai mult, teoriile privitoare la comunicarea de masă vizează interacțiunile interindividuale sau intergrupale la nivelul schimbului de opinii (și prin aceasta, a schimbului de atitudini și comportamente), omițând, prin natura relațiilor dorite, schimbul de idei la nivelul convingerilor și al credințelor. Teoriile comunicării de masă se conturează într-un „apendice” al câmpului disciplinar al comunicării, „apendice” care este asimilat de psihosociologie.

În aceleași decenii ale secolului trecut, cinci și șase, studiul disciplinar al comunicării a alunecat spre practică, începând astfel să se articuleze și teorii bazate pe suportul cunoașterii tacite, în termenii lui Michael Polanyi. Ulterior, această orientare spre comunicarea concretă a alunecat spre cunoașterea ce caracterizează „alianțele interdisciplinare” (Cicourel), spre

„gândirea comunicațională” (Miège), spre un model al societății caracterizat de „metafora organismului viu”. Întreaga societate s-a confruntat cu criza transferului spre un alt palier de organizare. Iar această criză a societății, caracterizată prin bulversarea vechilor sisteme de valori, a condus și la conturarea unei crize în câmpul disciplinar al comunicării. În câmpul disciplinar al comunicării, criza nu s-a manifestat atipic: nu a avut loc o articulare sau o extindere a vechii paradigme, ci o reconstrucție pe fundamente organiciste, ceea ce a condus la monismul lui Bateson, la circularitatea lui Watzlawick, la auto-organizarea lui van Foerster, Maturana și Varela. Iau naștere școli și curente noi, cum ar fi școala de la Palo Alto, interacționismul simbolic, etnometodologia sau etnografia comunicării, având drept scop studierea *actelor de comunicare*, și nu elaborarea de modele de comunicare. Putem vorbi, în termenii lui Kuhn, de articularea unei paradigme a comunicării, dar în primul sens pe care îl dă cercetătorul american respectivei sintagme în *Postscriptum* (1969): „o întreagă constelație de convingeri, valori, metode etc. împărtășite de membrii unei comunități date” [11].

Această explozie a cunoașterii în câmpul comunicării a fost recepționată diferit de cercetătorii în domeniu. Într-o tentativă de structurare a teoriilor și modelelor într-o concepție unitară, John Fiske distinge între două „școli”: „Prima dintre acestea vede comunicarea ca pe o transmitere de mesaje. Ea se preocupă de modul în care emițătorii și receptorii codifică și decodează mesajele, de felul în care transmițătorii utilizează canalele și mijloacele de comunicare – adică de problemele eficienței și acurateței. (...) De dragul conciziei, ne vom referi la această orientare sub numele de „școala-proces”. Cea de-a doua școală înțelege comunicarea ca producție și schimb de semnificații. Ea se preocupă de modul în care mesajele sau textele interacționează cu oamenii în scopul producerii de semnificație – adică rolul pe care îl au textele în cultura noastră. (...) Principala metodă de studiu este semiotica (știința semnelor și semnificațiilor), acesta fiind și numele prin care voi identifica de acum respectiva abordare” [12]. Majoritatea cercetătorilor români preiau necritic structurarea lui Fiske. Jean Lohisse face diferența între curentele mecaniciste și teoriile comunicării ca relație interactivă și totalitate dinamică. Prin această catalogare, profesorul francez intenționa o articulare a punctelor de vedere disjuncte ale cunoașterii și o repunere a lor în circuitul activ, dar studiul ciberneticii lui Wiener sau al pragmatismului lingvistic al lui Peirce în cadrul teoriilor comunicării ca relație interactivă ridică semne de întrebare asupra oportunității unei asemenea structurări. Lucien Sfez acordă studiul comunicării la viziunile despre lume, analizând mai degrabă trei atitudini decât trei orientări teoretice: prima, a reprezentării, caracterizată prin discursul rațiunii și de metafora „mașinii de comunicat”, o a doua, a exprimării, presupunând flexibilitate și înscriere în funcționalismul organicist și o a treia, a confuziei mediatică, ca prelungire a primei orientări, caracterizată prin „tautism” (autism tautologic) [13]. Bernard Miège propune atacarea problematicii comunicării prin apel la trei curente fondatoare: modelul cibernetic, abordarea empirico funcțională a mijloacelor de comunicare în masă precum și metoda structurală și aplicațiile ei lingvistice.

Fiecărei abordări în parte i se pot aduce critici, în egală măsură în care fiecare abordare face apel la un anume grad de relevanță metodologică. Dar toate converg spre conturarea unei paradigme a comunicării. Cert este că, o problematică presupunând un grad de complexitate atât de ridicat, nu poate fi abordată sistematic. Cum nici tentativa unificării teoriilor comunicării nu poate avea succes. Rămâne deschisă perspectiva abordării dinamice a unui câmp disciplinar dinamic. Și mă rezum la a trimite la celebra sintagmă a lui Watzlawick, „nu se poate să nu comunici”. Care implică și necesitatea abordării dinamice, dar și necesitatea constituirii unei alianțe interdisciplinare pentru a transfera sensul cuvântului „paradigmă” explicat anterior în sensul mult mai profund, la care face apel Kuhn, și anume de element al constelației de convingeri, valori și metode, de soluții concrete ale *puzzles*-urilor, care, „folosite ca modele sau exemple, pot înlocui reguli explicite ca bază pentru rezolvarea celorlalte puzzles ale științei normale” [14].

BIBLIOGRAFIE:

- [1] Lucien Sfez, *O critică a comunicării*, București: comunicare.ro, 2002, p.38;
- [2] Alexandru Ciorănescu. *Dicționarul etimologic al limbii române*, București: Editura Saeculum I.O., 2002, p.231;
- [3] apud Elisabeth Noelle-Neumann, *Spirala tăcerii. Învelișul nostru social*, București: Comunicare.ro, 2004, p.80;
- [4] Lucien Sfez, op.cit., p.10;
- [5] Bernard Miège, *Gândirea comunicățională*, București: Cartea Românească, colecția Syracuse, 1998, pp.15-16;
- [6] Ludwig Wittgenstein, *Însemnări postume 1914-1951*, București: Humanitas, Colecția φ, 2005, p.47;
- [7] Bernard Miège, op.cit., p.120;
- [8] Jean Lohisse, *Comunicarea: de la transmiterea mecanică la interacțiune*, Iași: Polirom, colecția Collegium, seria Relații Publice și publicitate, 2002, pp.166-167;
- [9] apud Bernard Miège, op.cit., p.14;
- [10] Thomas S. Kuhn, *Structura revoluțiilor științifice*, București: Editura științifică și enciclopedică, colecția Enciclopedia de buzunar, 1976, p.64;
- [11] Thomas S. Kuhn, op.cit., p.220;
- [12] John Fiske, *Introducere în științele comunicării*, Iași: Polirom, colecția Collegium, seria Media, 2003, p.11;
- [13] Lucien Sfez, *Comunicarea*, Iași: Institutul European, colecția ABC, 2002, p.27;
- [14] Thomas S. Kuhn, op.cit., p.220.

* Adrian Lesenciuc, căpitan, Academia Forțelor Aeriene „Henri Coandă” Brașov, Str. Mihai Viteazu nr.160, tel. 0268/423421, e-mail: a.lesenciuc@yahoo.fr

Training teachers for the military – an international experience

Delia LUNGU *
Mariana BOERU **

Abstract:

The aim of this paper is to present the international experience lived by the authors as teacher trainers and the possibility to exploit the knowledge acquired and to use it in in-country teacher trainings. For a growing community of military English teachers these regular three times a year seminars, which started several years ago, are an excellent opportunity to bring together experienced or less experienced teachers, depending on the type of course, and do some serious work which is as closely related to what they teach as it can be. Once the teachers are back at their working place in a military environment, they will be able to cater for their students' needs in a more efficient way as their daily task is to contribute to the linguistic preparation of soldiers, NCOs and officers of their countries' armed forces as participants in NATO exercises and NATO-led operations. Students are not the only ones who can benefit from these seminars. Once home, the teachers who participated in these trainings will disseminate the knowledge gained and will share the new materials developed during the seminars, and consequently, all teachers will have a hint of what was going on during the international meetings. The paper will also present the ways in which the experience gained by the teacher trainers has been turned into useful tools used for the development of the training courses in the Romanian military system.

I The Context

NATO defines interoperability as “the ability to operate in synergy in the execution of assigned tasks”. *Synergy* appears to be the key word when it comes to NATO-led operations and exercises involving both member and partner countries. Besides the obvious need for aligning and synchronizing their technology and procedures, NATO countries have also had to take into consideration another vital aspect: *communication*. There are currently 26 NATO member countries and more NATO partner countries each with their individual culture and language, which need to establish and use working communication channels in order to successfully perform together. The language requirements that any member country pledges

to meet upon joining the Alliance have been materialized in a standard form, widely known as the *STANAG 6001* language descriptors for the NATO official languages. STANAG, as all NATO member countries well know, is a 5-level, across-the-four-language-skills description of what military personnel must be able to do in English (French/German). This paper deals only with the ELT in the military so all further references in the text will be made to the teaching of the English language. STANAG 6001 has been instrumental not only in determining the English training's objectives and content but also in certifying the military personnel's English linguistic proficiency level in view to their participation in international military missions.

As the member and partner countries' militaries have become more and more involved in combined and joint NATO operations, there has been felt the need for an intensive and comprehensive form of language training for the military personnel who had to refresh and improve their language knowledge and abilities in order to reach the NATO-imposed standards. Thus, more and more foreign language training forms have been established across the NATO countries and with them new and mainly young teachers have come along. The teachers of English working in military have been confronted with a variety of challenges deriving from the specificity of the teaching environment. They had to deal with teaching adults on one hand and the lack of comprehensive, ready-made military English teaching materials, on the other hand.

There is no question that only quality education leads to linguistic performance and all NATO militaries seem to have realized that only through constant training offered to language teachers in the system can this objective be achieved.

II ELT Teacher Training in NATO

One of the measures taken by NATO Allied Command Transformation has been to set up a series of focused, comprehensive teacher training seminar series for the English teachers working the military system. The broad purpose behind such a move has been in line with all NATO interoperability efforts. The simple principle has been that in order for the military personnel to communicate effectively, they need to be properly trained in English, mainly military English. To do so, their teachers need to be trained first. Consequently, a body of experienced teacher trainers, coming from various NATO countries, Romania included, has been selected to organize and facilitate a series of in-service teacher training residencies for language professionals in the system.

1. The teacher training seminar series

The venue: The center set up to organize such teacher training seminars is within Zrínyi Miklós National Defense University, namely the Partnership for Peace, Military Language Training Center (MLTC), Budapest, Hungary.

The training staff: The seminars benefit from a training director working within the MLTC and a number of local and international visiting trainers and military expert invitees from NATO member and partner countries. The international trainers are selected from a NATO established trainer pool and rotate in the three yearly organized seminars.

The participants are mainly (as required by NATO ACT) English language teachers/instructors in their own military contexts. Both NATO member and partner (including MD and ICI) countries can send participants to the seminars.

The seminar series consist of basically two types of two-week seminars, the Military Terminology Teacher Training Seminar (MTTTS) and the Advanced Military Terminology Teacher Training Seminar (AMTTTS) - attendance of the former being a prerequisite for the latter. There are two MTTTSs organized every spring and summer and one AMTTTS every autumn.

The aim of the seminar series as stated in the Joining Instructions is “to instruct NATO and partner nations in terminology, procedures and the use of operational expressions in order to reach a larger military English audience.”[1] To continue with, the scope is “to conduct functional specialist training for the military English teachers from NATO, PfP, MD and ICI countries...It provides tools for the participants to understand and use up-to-date NATO military terminology in their roles as English teachers. The added value is the enhanced ability to train their own colleagues back home and thereby improve the interoperability of the personnel assigned to multinational operations.” [2]

The authors of this paper had the honor to be invited as trainers in the AMTTTS held in November 2007 and therefore will mainly refer to the advanced seminar throughout this paper. Nevertheless, generally speaking, the objectives of the seminars are not only to facilitate the teachers’ access to military content and concepts but also to expose teachers to the various methods and approaches to teaching military English and materials development. The seminars are also targeted on developing the military English language teachers’ didactic skills, in view to ensuring the optimum ratio between course contents and the teaching process. The course objectives would include:

- Familiarizing teachers with core NATO concepts and areas (“Military Tasks for Interoperability, MTI G.1.3, G 1.4, G 1.8”)
- Expanding the teachers’ knowledge of military professional vocabulary
- Reinforcing methodological input
- Linking content-classroom teaching by using authentic contexts and tasks
- Facilitating information/experience exchange
- Encouraging the exploitation of authentic materials
- Providing teachers with teaching materials and practical ideas and tips
- Increasing teachers’ confidence in teaching military English,
- Urging towards teachers’ flexibility and openness to newness and evolution
- Providing opportunities for the teachers to self-reflect upon their practices
- Opening lines for international teachers’ networking and communication
- Ensuring the opportunity for continuous professional development

The syllabus of the AMTTTS is designed to balance a variety of military content-based training sessions with the methodology-based sessions to ensure the achievement of the aforementioned objectives. The topics include:

Military content:

- NATO structure and organization. NATO partnerships;
- Peace Support Operations (ISAF)
- Crisis Management
- Civil Military Cooperation
- Rules of Engagement
- Exercise Planning
- Military intercultural communication
- CJTF

- Staff Procedures, etc.

Methodology content:

- Aims and Objectives
- Using Authentic Materials
- Using Videos
- Role-plays
- Webquests
- Materials development
- NLP
- Learning Styles, Multiple intelligences
- Current teaching methods and approaches
- Teaching ESP, etc.

The *seminar structure* follows a logical sequence of *input-output*, that is participants go through several stages of exposure, demonstration, practice, own production and feedback.

On the one hand, in terms of content, *the input* is delivered via military briefings presented by NATO versed military experts, both local and international. The briefers provide the key concepts and vocabulary with which participants operate during the seminar. Moreover, to enhance the intake of the military content, the briefings are exploited as basis for the Recycling Military Terminology (RMT) sessions. Thus, the participants, not only understand and acquire the military content in context but also, with their teachers' hats on, learn how to exploit the content in classroom by participating in the trainer-designed RMT sessions.

On the other hand, the military content is doubled by *the methodological input* in the trainer-led sessions on the topics listed above. During the training sessions participants are exposed to various methods and approaches to teaching ESP and at the same time they have the opportunity to work with different trainer-produced teaching materials based on military authentic sources, *to steal* ideas and broaden their professional knowledge with the latest ELT developments and issues.

After *the exposure phase* and having had their teaching skills honed, the participants move on to the practical part of the seminar when they take the stage and have the opportunity to apply the information received. *The production phase* of the seminar is represented by the teaching and materials development component. The participants have to work in groups, plan a lesson and develop supporting teaching materials related to the military briefings they have attended throughout the seminar thus, internalizing the received input and turning it into their own *output*. To do so, participants are allotted the necessary time and logistic support to produce their teaching materials by writing tasks, cutting and pasting visuals, using audio-video clips and incorporating everything in a coherent and doable lesson that they have to teach to the other peer groups. The groups would in their turn extend feedback both on the materials used during the demo session and the teaching approach. The participants have, thus, the opportunity to pilot their work by delivering group teaching demo sessions to their peers and receive feedback both on their teaching skills and materials.

The feedback component is considered to be essential and is therefore, facilitated throughout the seminar. The trainers are keen on constantly keeping their fingers on the pulse of the seminar and actively encourage the participants' input and comments. Therefore, the feedback form decided upon is *the hot wash-up*, in which participants are invited to express their instant reaction to the sessions, at the end of each day. Moreover, any issues arisen are addressed in plenary, every day, so as to ensure the fluid and peaceful flow of the seminar from beginning to end and most importantly to secure the participants' conviction that their

opinions, needs and comments are seriously taken into consideration and catered for. At the end of the seminar, the participants also answer to an end-of-seminar feedback questionnaire, which helps the trainers assess the efficiency of the training event and make all necessary adjustments and improvements for the events to follow.

The training circle does not close once the seminar ends. The seminar is actually envisioned as a continuous flow and exchange of information as participants are expected to return and effect change and improvement in their own context by sharing the knowledge acquired in the training with their colleagues. The ultimate hoped for output is a better language learning experience for all NATO, PfP, MD and ICI military personnel.

The figure below illustrates the logical structure of the seminar as presented above.

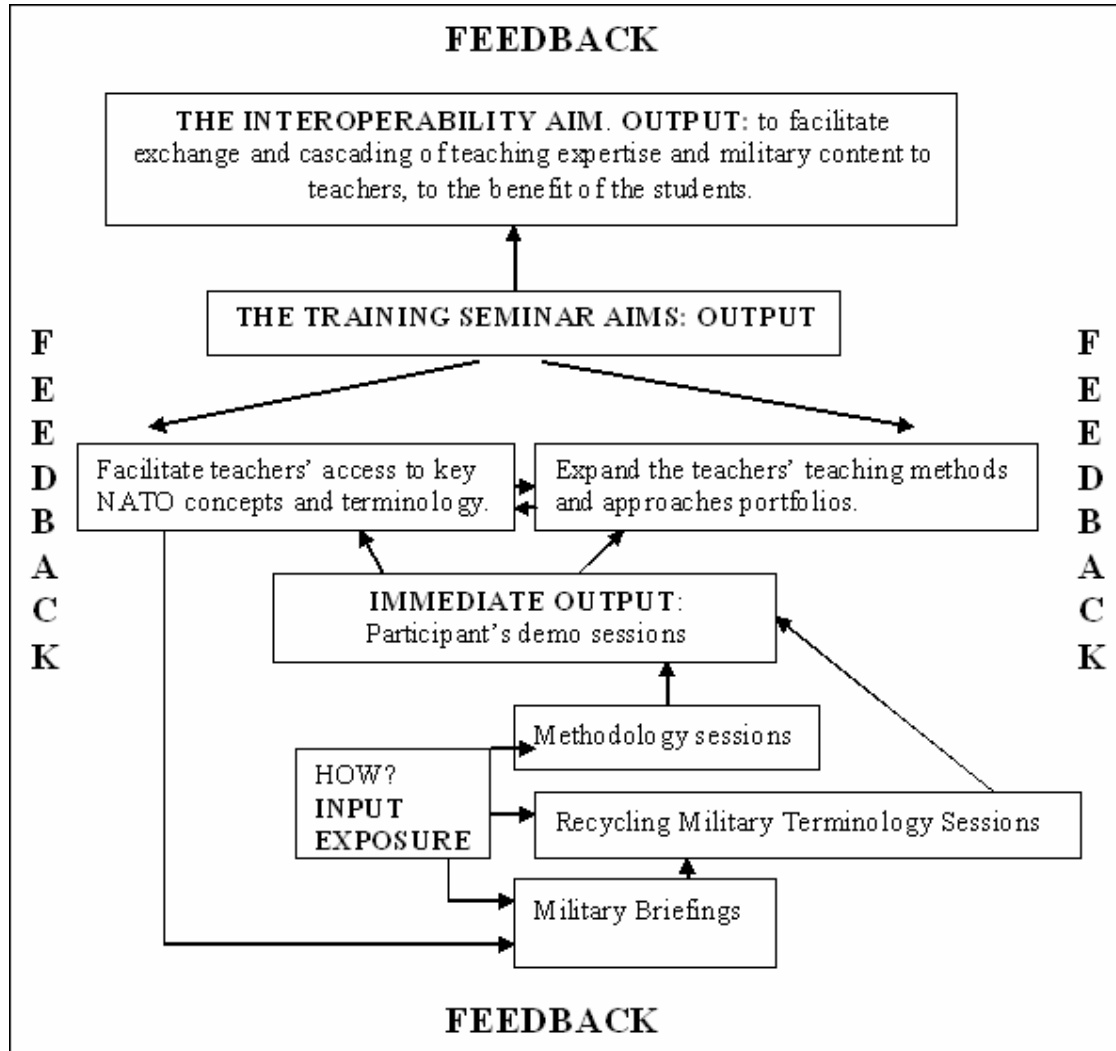

Figure 1 "The Military Teaching Training Concept"

The presentation strategies the trainers use in the seminar are carefully selected in order to expose the participants to as wide a variety of technique choices as possible. Therefore, the participants have the opportunity to work individually, in pairs and groups while experiencing and experimenting with various methods and approaches, discussing and sharing ideas and problems and ultimately reflecting upon the whole training experience. To name just a few techniques we will mention the *loop input* in which the content or concept to be acquired /internalized is first experienced and then reflected upon. There are several

reasons for favoring this technique. First, the trainers believe in *the concept of learning by doing* and second, they hope that they can instill, by power of example, the same belief in teachers who, at their turn, will strive to create opportunities for their students to have an active, direct and personal interaction with the language. To exemplify, the session on using authentic materials involved the participants in working as students and teachers at the same time with activities based entirely on authentic materials. Moreover, the video session was meant to give participants a first-hand experience of several video techniques before asking them to evaluate them as teachers. Finally, the role-play sessions allowed participants to both write their own role-play cards and then act upon them, not forgetting to ask their peers feedback on their work. Other techniques targeted increasing the active involvement of the participants by implying *physical movement*, like in poster productions and presentations, gallery tours and discussions, running dictations, the dictagloss and other different games and competitions. The principles of co-operative learning were ensured by activities such as jigsaw reading/listening, mini projects, problem solving, etc. The overall scope of the variety of presentation techniques is to allow participants to sample, choose and apply whatever they think suitable and sustainable in their particular contexts.

III CONCLUSIONS

By presenting the currently running Military Teacher Training seminars in Budapest, the authors only wish to emphasize the deep necessity and multiple benefits of creating and maintaining a teaching body made up of highly trained language professionals so that the NATO objective of interoperability be met. Only when those who are in a position to actively effect learning, that is the educators themselves, are constantly challenged and motivated to evolve will the whole system evolve too. After attending such a high level and class international teacher training seminar, the authors have felt the need to use the knowledge and experience acquired in the benefit of the national training events. The military training seminars run in Constanta, at “Mircea cel Batran” Naval Academy and widely documented and written on, reflect the principles mentioned in this paper. Moreover, encouraged by the positive response to the methodological sessions delivered, the trainers are currently working on expanding the scope and range of the future local teacher training seminars to include more advanced methodology topics to the benefit of the Romanian military English teachers.

BIBLIOGRAPHY

1. “*Invitation to the Military Teacher Training Seminar*” NATO ACT Staff Element to PCC, Mons, Belgium, 2008
2. “*Joining Instructions for the Military Teacher Training Seminar*”, NATO, SACTHQ, Norfolk, Virginia, USA
3. Aeberhard, Penny, *Training for general practice*, The Teacher Trainer, No. 11.
4. Johnston, Bill and Bartek Madejski, *A Fresh Look at Team Teaching*, The Teacher Trainer, No. 29.
5. McGrath, Ian, *Teacher Education In Materials Design*, IATEFL TT SIG Newsletter No. 5 (Spring 1992) pp. 3 - 5

* Lungu Delia, conf. univ.dr, Academia Navala „Mircea cel Batran”, ar21delia@yahoo.com

** Boeru Mariana, prof. def., Academia Navala „Mircea cel Batran”, sariu_m@yahoo.com

DOBÂNDIREA CALITĂȚII DE AVOCAT PE BAZĂ DE EXAMEN

Roxana MATEFI*

Lucrarea de față își propune să trateze modalitățile și condițiile dobândirii calității de avocat pe bază de examen, conform reglementărilor în vigoare, respectiv Legea nr. 51/1995 privind organizarea profesiei de avocat, modificată și completată, Statutul profesiei de avocat și Codul deontologic. Lucrarea de față debutează cu o scurtă trecere în revistă a condițiilor generale de accedere în avocatură, urmată de o prezentare a examenului propriu-zis de admitere și a stagiaturii. Acest din urmă capitol a fost expus prin prisma primelor reglementări în domeniu, a desfașurării stagiului, a suspendării stagiului și a examenului de definitivat.

I. Condiții generale

Regula accederii în avocatură o constituie susținerea unui examen de intrare în profesie.

Cererea de primire în profesie pe bază de examen se adresează decanului baroului unde cel interesat dorește să-și exercite profesia, urmând a cuprinde elementele indicate la articolul 15, alin. 1, lit. a-h din Statut, respectiv: a) numele, prenumele și domiciliul solicitantului; b) locul și data nașterii; c) indicarea elementului actului de identitate și organul emitent; d) indicarea diplomei de licență eliberată de o instituție de învățământ superior acreditată în condițiile legii care atestă calitatea de licențiat al unei facultăți de drept; e) declarația că nu se află în vreunul dintre cazurile de nedemnitate prevăzute de art. 13 din lege; f) declarația solicitantului că nu se află în niciunul dintre cazurile de incompatibilitate prevăzute la articolul 14 din Lege¹ ori că înțelege să renunțe la orice stare de incompatibilitate, în cel mult două luni de la data comunicării deciziei de primire în profesia de avocat, sub sancțiunea prevăzută la articolul 24 alin. 2 din Lege²; g) angajamentul de a realiza formarea profesională

¹ Conform art. 14 din Legea privind organizarea și exercitarea profesiei de avocat „exercitarea profesiei de avocat este incompatibilă cu : a) activitatea salarizată în cadrul altor profesii decât cea de avocat; b) ocupațiile care lezează demnitatea și independența profesiei de avocat sau bunele moravuri; c) exercitarea nemijlocită de fapt materiale de comerț.

² Potrivit art. 24, alin. 2 din Legea 51/1995, astfel cum a fost modificat prin Legea nr. 255/2004, „ În cazurile în care există incompatibilitate, decizia de primire în profesie va produce efecte numai de la data încetării stării de incompatibilitate, care trebuie rezolvată în termen de două luni de la emiterea deciziei”.

inițială în profesia de avocat, pe perioada stagiului în condițiile prevăzute de Lege și de Statutul profesiei; h) declarația expresă că nu este sau nu a fost înscris într-un alt barou din România.” În caz contrar se vor indica : baroul, perioada, cauza retragerii sau încetării activității.

Cererea se va depune în dublu exemplar, fiind însoțită de documentele indicate de legiuitor în articolul 15, alin (2) din Statut.³

În conformitate cu articolul 1, alin. (2) din Regulamentul-cadru privind organizarea examenului de primire în profesia de avocat și a examenului de obținere a titlului profesional de avocat definitiv „ primirea în profesia de avocat se obține pe baza unui examen organizat de Barou în temeiul articolului 16, alin. (1)⁴ din Legea nr. 51/1995 privind organizarea și exercitarea profesiei de avocat cu respectarea hotărârilor Consiliului UNBR adoptate conform articolului 63 lit. h) din Lege, a principiilor transparenței și egalității.

II. Examenul de admitere

Examenul urmează a fi organizat anual, în ultimul semestru al anului, la aceeași dată de către toate barourile, cu consultarea Baroului București. Consiliul UNBR va stabili prin hotărâre data și calendarul de desfășurare a examenului, tematica și bibliografia de examen, precum și taxa de înscriere. Data de începere a examenului, taxa de înscriere, precum și modul de plată

³ „Cererea va fi însoțită de următoarele acte depuse în dublu exemplar : a) copie de pe actul de identitate și de pe actele de stare civilă; b) copie de pe diploma de licență. În cazul în care se solicită primirea în profesie pe baza de diplome eliberate de instituțiile de învățământ superior din altă țară se va depune și dovada de echivalare, în condițiile legii; c) certificatul de cazier judiciar, eliberat cu cel mult 15 zile înainte de data depunerii cererii; d) certificat privind starea de sănătate a candidatului, eliberat de instituția sanitară stabilită de barou conform hotărârii U.N.B.R. Durata de valabilitate a certificatului este de 60 de zile de la data emiterii; e) certificat eliberat de barou competent în care solicitantul a mai fost înscris în profesie, care să ateste cauzele încetării calității de avocat; f) două fotografii tip legitimație” .

⁴ În legătură cu prevederile acestui articol a fost invocată excepția de neconstituționalitate, sens în care a fost pronunțată Decizia nr. 635/1997 a Curții Constituționale care stabilește următoarele :

„În temeiul art.144, litera c) din Constituție și al art.23 din Legea nr. 47/1992 este competentă să soluționeze excepția de neconstituționalitate cu care a fost sesizată.

Art.16 din Legea nr. 51/1995 prevede ca: „Primirea în profesie se obține pe baza unui examen organizat de barou, conform prevederilor legii și ale statutului profesiei.

Faptul că, pentru exercitarea unei profesii, fie ea și liberală, se instituie obligativitatea promovării unui examen nu implică, sub nicio formă, afectarea liberei dezvoltări a personalității umane, ca principiu constituțional înscris în articolul 1, alin. (3) din Constituție. Această verificare constituie o modalitate firească de cunoaștere a gradului de profesionalism a unui candidat la o anumită funcție, în vederea optimei ei exercitări. Simpla absolvire a unei instituții de învățământ superior reprezintă numai certificarea unei vocații pentru ocuparea funcției respective. De altminteri, astfel de verificări sunt cunoscute în multe profesii, nefiind nici pe departe o inovație a textului criticat din Legea nr. 51/1995.

În legătură cu încălcarea principiului egalității în drepturi, consacrat prin prevederile constituționale ale art.16, alin. (1), este de reținut că dispozițiile fostului art it. a) din Legea nr. 51/1995, actualul art.16, instituie un mod de selectare a viitorilor avocați care nu introduce un privilegiu în favoarea unei categorii sociale, dezavantajând pe o alta: dimpotrivă, în calitate de candidați, toți cei care doresc să profeseze avocatura se vor prezenta la examen pe o poziție absolut egală, neexistând nicio discriminare.

Relativ la art.41 din Constituție, care prevede că dreptul la muncă nu poate fi îngrădit, iar alegerea profesiei este liberă, Curtea reține că dispozițiile atacate nu reprezintă o restrângere a dreptului invocat, ci un mijloc de selectare, pe criterii profesionale, a specialiștilor care urmează să exercite profesia de avocat, în vederea garantării unor prestații satisfăcătoare.

Cât privește încălcarea art.53 din Constituție, prin care s-a stabilit că restrângerea exercițiului unor drepturi sau al unor libertăți se poate face numai prin lege, se constată că fostul art.14, alin. (1) din Legea nr. 51/1995, actualul art.16 este menit să asigure substanța unei corecte exercitări a dreptului de apărare instituit de art. 24 din Constituție.

(...) examenul reprezintă, în fapt, expresia cea mai elocventă a competitivității și concurenței economiei de piață, invocată de autorul excepției” (Monitorul Oficial nr. 134 din 2 aprilie 1998).

se publică pe site-ul UNBR și într-un ziar de mare tiraj cu cel puțin 60 de zile înainte de data examenului.

Cererea în vederea înscrierii la examen se depune însoțită de dosarul de înscriere la sediul Baroului unde solicitantul dorește să-și exercite profesia, cu cel puțin 25 de zile înainte de data examenului.

Comisia de examinare urmează a fi stabilită prin hotărâre de către Consiliul Baroului, care va desemna totodată Comisia de elaborare a subiectelor și Comisia de soluționare a contestațiilor. Comisia de examen are ca președinte pe decanul baroului, având în componență numai avocați definitivi, cu o reputație impecabilă. Sunt incompatibili să facă parte din comisii acei avocați care au soțul sau soția, rude sau afini până la gradul al patrulea inclusiv printre candidați.

În conformitate cu dispozițiile articolului 14 alin. (1) din Regulamentul-cadru privind organizarea examenului de primire în profesia de avocat și a examenului de obținere a titlului profesional de avocat definitiv, examinarea candidaților urmează a se face în două etape. Într-o primă fază, examinarea candidaților constă în susținerea unor probe orale la disciplina sau disciplinele stabilite prin hotărârea Consiliului Baroului cu respectarea articolului 33 alin. (3) din Statutul profesiei de avocat⁵, candidații urmând a fi notați cu calificativul „admis” sau „respins”. Cea de-a doua etapă constă în verificarea cunoștințelor juridice prin susținerea probelor scrise, la cel puțin 3 materii dintre cele 5 materii de examen prevăzute de Statut.

Rezultatele obținute de concurenți la probele scrise se vor afișa la sediul Baroului, eventualele contestații putând fi depuse la barou în termen de 48 de ore de la afișare. Acestea urmează a fi soluționate de către Comisia de contestații în termen de 3 zile. Acest termen curge de la expirarea celor 48 de ore de la afișare, în care legiuitorul dă posibilitatea celor nemulțumiți să conteste rezultatele obținute. În privința notei necesare pentru primirea în profesia de avocat, se prevede o dublă condiționare, pe de o parte nota finală obținută de candidat, care este media aritmetică a notelor obținute la fiecare dintre probele scrise de examen, trebuie să fie de cel puțin 7 (șapte), iar pe de altă parte nota obținută la fiecare probă scrisă să nu coboare sub 6 (șase). În ipoteza în care candidatul îndeplinește cumulativ cele două condiții, va fi declarat admis, Consiliul Baroului urmând să dispună primirea în profesie a acestuia și va emite decizia în acest sens.

III. Stagiatura

1. Primele reglementări ale stagiaturii

„Începând cu primele acte normative, toate reglementările profesiei de avocat au prevăzut necesitatea îndeplinirii unui stagiului, definit ca situația juridică și legală a avocaților cu exercițiul profesional restrâns, îndrumat și controlat, având ca scop punerea în aplicare a cunoștințelor dobândite în cadrul facultății de Drept”⁶.

Astfel, *Regulamentul pentru îndeplinirea efectivă a stagiului de avocat din 1939*, conține reglementări detaliate privind condițiile ce se cereau a fi îndeplinite în vederea dobândirii acestei calități, durata de 2 ani a stagiului, drepturile și obligațiile avocaților stagiari, retribuirea acestora, precum și situațiile de suspendare, întrerupere sau prelungire a stagiului. Prin *Decretul-lege pentru organizarea Corpului de avocați din România adoptat în 1940*, durata stagiului a fost stabilită în mod diferențiat pentru licențiații în drept și doctorii în drept, respectiv trei ani pentru primii și doi ani pentru cei din urmă.

⁵ „Consiliul U.N.B.R. asigură caracterul unitar al examenului de primire în profesie prin stabilirea tematicii și bibliografiei de examen, a subiectelor de examen și a metodologiei de examinare. Examinarea se va face la 5 materii de examen pe baza a cel puțin 3 probe scrise”

⁶ C.I. Stoica, J.H. Webster-Avocatul român în sistemul de drept european”, Editura All Educational, 1997, p. 1r.

„Avocații stagieri erau obligați, printre altele, să-și desfășoare stagiul pe lângă un avocat definitiv, să participe la ședințele de judecată și să pledeze în procesele încredințate de către asistența judiciară”.⁷ Mai menționăm faptul că stagiul se încheia cu susținerea unui examen de liberă practică, care echivala practic cu examenul de definitivat din prezent.

Sub imperiul Decretului nr. 281 din 21 iulie 1954, durata stagiului a fost stabilită la doi ani. Se prevedea totodată că juriștii care înainte de primirea în colegiu au activat timp de doi ani ca judecător, procuror, consilieri juridici, jurisconsulți, referenți juridici de specialitate, arbitri de stat sau în alte asemenea funcții de specialitate juridică erau scutiți de stagiul. Consiliul colegiului avea dreptul de a reduce la un an durata stagiului pentru aceia dintre avocații stagieri “care s-au evidențiat în mod deosebit în îndeplinirea obligațiilor profesionale.”⁸

Rămânea, așadar, la latitudinea Consiliului colegiului stabilirea criteriilor în raport de care se putea stabili dacă un anume avocat stagiar s-a remarcat în realizarea sarcinilor profesionale. La finalizarea stagiului, întocmai ca și în prezent, avocații stagieri erau supuși unui examen de definitivare. “Condițiile efectuării stagiului și de organizare a examenului se stabilesc prin instrucțiunile Consiliului Central al Colegiilor de Avocați din R.P.R. aprobate de Ministrul Justiției”⁹.

2. Desfășurarea stagiului

Conform reglementărilor legale în vigoare, la începutul exercitării profesiei, avocatul va efectua în mod obligatoriu și efectiv un stagiul de pregătire profesională având o durată de 2 ani, care se calculează de la data înscrierii în Tabloul avocaților stagieri. „Stagiul reprezintă perioada definitivării în profesia de avocat și are drept scop pregătirea profesională a avocatului la începutul exercitării profesiei”¹⁰, în tot acest timp acesta având calitatea de avocat stagiar.

La cererea avocatului, care s-a remarcat în activitatea profesională, fapt evidențiat prin rezultatele obținute la conferințele de stagiul și prin notările semestriale, perioada efectivă de stagiul poate fi redusă cu cel mult un an. Competența aprobării cererii de reducere a stagiului revine Consiliului Baroului.

Cererea de înscriere la examenul de primire în profesie ca avocat stagiar, însoțită de documentația prevăzută în Statut urmează a fi depuse la Baroul în a cărui circumscripție dorește să-și exercite profesia solicitantul.

Organul competent să aprobe cererea de înscriere la examenul de primire în profesie cu titlul de avocat stagiar este Consiliul baroului, care va da o hotărâre în acest sens.

Solicitantul care a promovat examenul de primire în profesie obține dreptul de a fi înscris, la cerere, pe Tabloul avocaților.

Hotărârea de înscriere va fi comunicată solicitantului și președintelui U.N.B.R., iar hotărârea de respingere a cererii de înscriere urmează a fi motivată și comunicată solicitantului.

Conform dispozițiilor articolului 278, alin. (3) din Statut, hotărârile Consiliului Baroului pot fi contestate la Consiliul UNBR în termen de 15 zile de la comunicare.

Avocatul stagiar își desfășoară activitatea sub îndrumarea unui avocat definitiv cu o vechime de cel puțin 6 ani în această calitate și care se bucură de o reputație profesională neștirbită.

⁷ C.I.Stoica, J.H. Webster-Avocatul român în sistemul de drept european”, Editura All Educational, 1997, p. 15.

⁸ Art.31 din Decretul nr. 281 din 21 iulie 1954 pentru organizarea și exercitarea avocaturii în Republica Populară Română.

⁹ Art.31 din Decretul nr. 281/21.07.1954 pentru organizarea și exercitarea avocaturii în Republica Populară Română.

¹⁰ C.Murzea, E. Poenaru, Reprezentarea în dreptul privat, Editura C.H. Beck, București, 2007, p. 157.

Activitatea de îndrumare a avocaților stagiați este organizată și supravegheată de Consiliul Baroului.

Avocatul va fi suspus pe durata stagiului tuturor dispozițiilor legale, statutare și deontologice privitoare la profesia de avocat. Pe lângă acestea ei au o serie de îndatoriri suplimentare, a căror încălcare constituie abatere disciplinară, respectiv:

„a) să își perfecționeze pregătirea profesională teoretică și să-și însușească tehnica de practică avocațială;

b) să participe la toate conferințele de stagiu organizate de Consiliul Baroului, să pregătească în scris subiectele conferințelor și lucrările avocațiale repartizate de coordonatorul conferințelor de stagiu;

c) să efectueze lucrările avocațiale repartizate de avocatul îndrumător și de serviciul de asistență judiciară a baroului;

d) să participe la toate manifestările profesionale la care este convocat de către organele de conducere ale profesiei;

e) să desfășoare o activitate efectivă în profesie și să anunțe în scris orice motiv de suspendare a stagiului.”¹¹

În ceea ce-l privește pe avocatul stagiar care urmează cursurile Institutului Național pentru Pregătirea și Perfecționarea Avocaților, acesta are obligația „să îndeplinească și îndatoririle ce decurg din această calitate și să respecte contracul de formare profesională încheiat cu INPPA”.¹²

Institutul Național pentru Pregătirea și Perfecționarea Avocaților este constituit în baza Legii 51/1995 pentru organizarea și exercitarea profesiei de avocat, modificată și completată prin Legea nr. 255/2004, a prevederilor Statutului profesiei de avocat și a legislației în materie, fiind o persoană juridică fără scop lucrativ, cu funcționare autonomă. Nu face parte din sistemul național de învățământ și nu e supus prevederilor de autorizare și acreditare.

Condiția singulară ce se cere a fi îndeplinită în vederea înscrierii la cursurile INPPA- înscriere care nu are un caracter obligatoriu- este calitatea de avocat stagiar.

Cursurile se desfășoară pe durata a 9 luni, având structura unui an universitar, care se divide pe trei perioade de pregătire.

Fiecare perioada de pregătire cuprinde o lună de pregătire teoretică și două luni de pregătire practică.

Prelegerile au, în general, un caracter practic și vizează următoarele materii: drept civil, drept procesual civil, drept penal, drept procesual penal, drept european al drepturilor omului, drept comunitar, statutul profesional al avocatului, exercitarea profesiei de avocat, dreptul concurenței și protecția consumatorilor.

În ceea ce-i privește pe avocații stagiați care nu urmează cursurile INPPA, principala formă prin care se realizează pregătirea profesională a acestora o constituie conferințele de stagiu, organizate lunar de către barou.

Derularea acestor conferințe urmează un program aprobat trimestrial de consiliul baroului și pregătit de consilierul care coordonează stagiul, cu consultarea avocaților stagiați care s-au remerțat în primul an de stagiu.

Conferința de stagiu va urmări dezbaterile unor cazuri practice, studiul doctrinei și al jurisprudenței, întocmirea unor lucrări scrise, în baza unei tematici orientative comunicate de Comisia permanentă a Uniunii Naționale a Avocaților din România.

Consilierul care are în sarcină coordonarea conferințelor de stagiu are totodată misiunea de a informa Consiliul Baroului, cu o frecvență trimestrială cu privire la modul în care se achită avocații stagiați de sarcinile care le revin. Același consilier coordonator va

¹¹ Art. 279, alin. (2) din Statutul profesiei de avocat, modificat și completat prin Hotărârea din 30.06.2007.

¹² Art. 279, alin. (3) din Statutul profesiei de avocat.

nota activitatea avocatului cu note de la 1 la 10, raportat la prezența stagiului la conferințe și alte manifestări ale Baroului la care a fost convocat, la activitatea sa efectivă în cadrul dezbaterilor etc.

Avocatul stagiuar are dreptul de a pune concluzii la judecătoria și de a acorda asistență juridică la toate autoritățile prevăzute de lege.

Limitarea avocatului stagiuar la a pune concluzii doar la judecătoria nu a existat din totdeauna, de-al lungul evoluției profesiei de avocat. Astfel *Regulamentul pentru îndeplinirea efectivă a stagiului de avocat din 1939* prevedea că stagiarii puteau pleda la judecătoria și tribunale pe baza delegației emise de către avocatul pe lângă care își îndeplinea stagiul, iar în cel de-al doilea an al stagiului puteau pleda chiar și în fața Curtii de Apel, pe baza de delegație”.

Avocatul stagiuar își va desfășura activitatea în baza unui contract de colaborare profesională sau a unui contract de salarizare în interiorul profesiei. Acesta cuprinde clauze obligatorii privind formarea profesională și se încheie cu o formă de exercitare a profesiei - cabinet individual, cabinete asociate, societate civilă profesională, societate civilă profesională cu răspundere limitată- sub îndrumarea unui avocat care îndeplinește condițiile prevăzute de articolul 18 din Legea 51/1995 privind organizarea și exercitarea profesiei de avocat.¹³

Conform articolului 283, alin (5) din Statutul profesiei de avocat, dreptul de a semna contracte de colaborare sau de salarizare în interiorul profesiei aparține doar avocaților titulari ai cabinetelor individuale și avocaților asociați.

În ipoteza în care, îndrumarea avocatului titular încetează din motive obiective, obligațiile care îi incumbă acestuia legat de formarea profesională a avocatului stagiuar urmează a fi preluate de un alt avocat, consiliul baroului urmand să-l sprijine pe stagiuar să-și găsească un alt îndrumător.

„Avocatul stagiuar își desfășoară activitatea în baza împuternicirii date de avocatul îndrumător sau de serviciul de asistență judiciară a baroului. Avocatul îndrumător și coordonatorul serviciului de asistență judiciară se vor preocupa de realizarea de către avocatul stagiuar a unui venit echitabil, corespunzător muncii depuse.”¹⁴

3. Suspendarea stagiului

Stagiul se suspendă în cazurile expres prevăzute de articolul 17, alin. (3) din Legea privind organizarea și exercitarea profesiei de avocat, respectiv pe timpul stagiului militar, a concentrării, în situația lipsei motivate din profesie sau în ipoteza analizată mai sus a încetării îndrumării profesionale fără culpa avocatului stagiuar. Alte două situații prevăzute de Statut, în care stagiul se consideră suspendat sunt neexercitarea efectivă a stagiului timp de un an, precum și ocuparea de către stagiuar a unei funcții incompatibile cu exercițiul profesiei de avocat. În această ultimă ipoteză analizată, respectiv cea a survenirii incompatibilității, se impune a se menționa că avocatul stagiuar devenit incompatibil nu va putea fi înscris în Tabloul avocaților incompatibili și, de asemenea, nu îi poate fi ridicată incompatibilitatea decât dacă va exista acordul prealabil al avocatului îndrumător cu privire la întreruperea stagiului și executarea contractului inițial după ridicarea incompatibilității.

¹³ Conform art.18 din Legea nr. 51/1995 ”Activitatea unui avocat stagiuar poate fi îndrumată numai de avocati definitivi cu o vechime de cel puțin 6 ani în această calitate și care se bucură de o reputație profesională neștirbită”.

¹⁴ C. Murzea, E. Poenaru, Reprezentarea în dreptul privat, Editura C.H. Beck, 2007, p. 159.

Perioada efectuată anterior intervenirii cauzei de suspendare urmează a fi socotită la momentul reluării perioadei de stagiul.

Îndrituit să constate și să dispună asupra suspendării stagiului este Consiliul Baroului, care va analiza circumstanțele în care s-a înregistrat lipsa din profesie, durata suspendării, precum și durata perioadei de stagiul efectuat anterior suspendării.

Stagiul nu se va suspenda, continuându-și curgerea firească, pe timpul cât avocatul stagiari urmează o formă de pregătire și perfecționare profesională la o instituție de învățământ superior “dacă forma de exercitare a profesiei cu care stagiariul se află în raporturi contractuale profesionale atestă baroului acordul pentru frecventarea cursurilor și se obligă să garanteze plata contribuțiilor și taxelor prevăzute de lege în contul și pentru avocatul stagiari pe perioada cursurilor”.¹⁵

4.Examenul de definitivat

La finalizarea stagiului sau, după caz, la încheierea cursurilor în cadrul INPPA, avocații stagiari urmează să susțină examenul în vederea obținerii titlului profesional de avocat definitiv, respectiv de absolvire a Institutului Național de Pregătire și Perfecționare a Avocaților.

Examenul despre care facem vorbire se compune din probe teoretice și practice, care au ca finalitate verificarea însușirii cunoștințelor și deprinderilor indispensabile practicării profesiei de avocat.

Consiliul UNBR este îndrituit prin lege să stabilească materiile la care vor fi testați avocații stagiari, precum și modalitatea de examinare a acestora în vederea obținerii titlului profesional de avocat definitiv.

În privința absolvenților INPPA sarcina de a fixa a disciplinele de examen și modul de desfășurare a verificării efective a cunoștințelor pentru a dobândi titlul profesional de absolvire a INPPA, revine Consiliului științific al Institutului. În acest sens cele două organe la care am făcut referire, respectiv, Consiliul UNBR și Consiliul științific al INPPA vor emite hotărâri elaborate distinct, în care se vor menționa disciplinele obligatorii de examen, cele opționale, indicându-se totodată modul în care acestea se grupează pe domenii de specializare potrivit opțiunii candidaților.

În vederea promovării acestui examen și implicit a obținerii titlului profesional de avocat definitiv, candidatul trebuie să obțină media generală de minimum 7 (șapte) și cel puțin nota 6 (șase) la fiecare dintre materiile de examen.

În privința absolvenții INPPA, acestora li se va elibera un atestat care va certifica absolvirea Institutului, promoția, precum și media generală obținută.

Avocatul stagiari care nu promovează examenul de obținere a titlului profesional de avocat definitiv în prima sesiune, este obligat de drept să participe la examen în următoarea sesiune, fiind înscris din oficiu. În caz de absență nejustificată sau nepromovare a examenului la trei sesiuni de examen se pierde dreptul de a exercita profesia de avocat, ca urmare a excluderii din profesie.

Absolvenții INPPA vor dobândi titlul profesional de avocat definitiv la data îndeplinirii stagiului efectiv în profesie, respectiv de doi ani.

Bibliografie

Legea pentru constituirea corpului de avocati din 1864

Legea pentru constituirea corpului de avocati din 1907

¹⁵ Art.284, alin. (2) din Statutul profesiei de avocat.

Legea pentru organizarea si unificarea coprului de avocati din 1923
Legea pentru organizarea corpului de avocati din 1931
Legea pentru organizarea corpului de avocati din 1938
Legea nr. 51/1995 privind organizarea si exercitarea profesiei de avocat
Codul deontologic al avocailor
Les I., Organizarea sistemului judiciar, a avocaturii si activitatii notariale, Editura Lumina Lex, Bucuresti, 1997
Murzea C., Poenaru I., Reprezentarea in dreptul privat, Editura C.H. Beck, Bucuresti, 2007
Popa I., Tratat privind profesia de magistrat in Romania, Editura Universul Juridic, Bucuresti, 2007
Stoica C.I., Webster J.H., avocatul roman in sistemul de drept european, Editura All Educational, 1997
Danila L., Organizarea si exercitarea profesiei de avocat, Editura C.H. Beck, 2007

* Roxana Matefi, asistent univ. drd., Universitatea Transilvania, Brasov, B-dul Eroilor, nr. 29, tel. 0268413 000, e-mail : roxana.matefi@gmail.com

COMMON EXPRESSIONS HAVING NAUTICAL ORIGINS

Raluca MATEȘ*

Expressions and clichés give us many wonderful figures of speech and words in the English language, as they evolve via use and mis-use alike. Many clichés and expressions - and words - have fascinating and surprising origins, and many popular assumptions about meanings and derivations are mistaken. These words and expressions origins and derivations illustrate the ever-changing complexity of language and communications, and are ideal free materials.

There are plenty of nautical expressions in English but very few that keep their original meaning. In the following, I will present a few common expressions, explaining the original nautical meaning, and giving also the today meaning of each expression.

As the Crow Flies -

- When lost or unsure of their position in coastal waters, ships would release a caged crow. The crow would fly straight towards the nearest land thus giving the vessel some sort of a navigational fix. The tallest lookout platform on a ship came to be known as the crow's nest.
- This idiom is used to describe the shortest possible distance between two places.

Over the Barrel -

- The most common method of punishment aboard ship was flogging. The unfortunate sailor was tied to a grating, a mast or over the barrel of deck cannon.
- If someone is over the barrel, they are to be punished.

To Know the Ropes -

- There were miles and miles of cordage in the rigging of a square rigged ship. The only way of keeping track of and knowing the function of all of these lines was to know where they were located. It took an experienced seaman to know the ropes.
- Someone who is experienced and knows how the system works.

Pipe Down -

- The Pipe Down was the last signal from the Bosun's pipe each day which meant "lights out" and "silence".
- Means stop talking and be quiet.

Groggy -

- In 1740, British Admiral Vernon (whose nickname was "Old Grogram" for the cloak of program which he wore) ordered that the sailors' daily ration of rum be diluted with water. The men called the mixture "grog". A sailor who drank too much grog was "groggy".
- A person who is said to be groggy is a drunk.

Three Sheets to the Wind –

- A sheet is a rope line which controls the tension on the downwind side of a square sail. If, on a three masted fully rigged ship, the sheets of the three lower course sails are loose, the sails will flap and flutter and are said to be "in the wind". A ship in this condition would stagger and wander aimlessly downwind.
- If somebody is three sheets to the wind, they are drunk.

By and Large –

- From the nautical: by meaning into the wind and large meaning with the wind: as in, "By and Large the ship handled very well."
- Currently means in all cases or in any case.

Cut and Run –

- If a captain of a smaller ship encountered a larger enemy vessel, he might decide that discretion is the better part of valor, and so he would order the crew to cut the lashings on all the sails and run away before the wind. Other sources indicate "Cut and Run" meant to cut the anchor cable and sail off in a hurry.
- If people cut and run, they take what they can get and leave before they loose everything.

In the Offing –

- From the 16th century usage meaning a good distance from shore, barely visible from land, as in - "We sighted a ship in the offing."
- If something is in the offing, it is very likely to happen soon.

The Bitter End –

- The end of an anchor cable is fastened to the bits at the ship's bow. If all of the anchor cable has been paid out you have come to the bitter end.
- If you do something to the bitter end, you do it to the very end, no matter how unsuccessful you are.

Toe the Line -

- When called to line up at attention, the ship's crew would form up with their toes touching a seam in the deck planking.
- If someone toes the line, they follow and respect the rules and regulations.

Under the Weather -

- If a crewman is standing watch on the weather side of the bow, he will be subject to the constant beating of the sea and the ocean spray. He will be under the weather.
- If you are feeling a bit ill, sad, or lack energy, you are under the weather.

Gone By the Board -

- Anything seen to have gone overboard or spotted floating past the ship (by the board) was considered lost at sea.
- If something is considered to be gone by the board, it is considered to be lost for good.

Above Board -

- Anything on or above the open deck. If something is open and in plain view, it is above board.
- If things are done above board, they are carried out in a legal and proper manner.

Between the Devil and the Deep Blue Sea -

- The devil seam was the curved seam in the deck planking closest to the side of the ship and next to the scupper gutters. If a sailor slipped on the deck, he could find himself between the devil and the deep blue sea.
- If you are between the devil and the deep blue sea it means that you are in a dilemma, you are facing a difficult choice.

The Devil to Pay -

- To pay the deck seams meant to seal them with tar. The devil seam was the most difficult to pay because it was curved and intersected with the straight deck planking. Some sources define the "devil" as the below-the-waterline-seam between the keel and the adjoining planking. Paying the Devil was considered to be a most difficult and unpleasant task.
- If someone has to pay the devil, they are to carry out one very difficult task.

Son of a Gun -

- When in port, and with the crew restricted to the ship for any extended period of time, wives and ladies of easy virtue often were allowed to live aboard along with the crew. Infrequently, but not uncommonly, children were born aboard, and a convenient place for this was between guns on the gun deck. If the child's father was unknown, they were entered in the ship's log as "son of a gun".
- If a child is the son of a gun, it is an illegitimate child.

Let the Cat Out of the Bag -

- In the Royal Navy the punishment prescribed for most serious crimes was flogging. This was administered by the Bosun's Mate using a whip called a cat o' nine tails. The "cat" was kept in a leather or baize bag. It was considered bad news indeed when the cat was let out of the bag. Other sources attribute the expression to the old English market scam of selling someone a pig in a poke (bag) when the pig turned out to be a cat instead.
- Nowadays, if you let the cat out of the bag, it means that you accidentally reveal a secret.

No Room to Swing a Cat -

- The entire ship's company was required to witness flogging at close hand. The crew might crowd around so that the Bosun's Mate might not have enough room to swing his cat o' nine tails.
- If there is no room to swing a cat, it means that the place is very crowded.

Start Over with a Clean Slate -

- A slate tablet was kept near the helm on which the watch keeper would record the speeds, distances, headings and tacks during the watch. If there were no problems during the watch, the slate would be wiped clean so that the new watch could start over with a clean slate.

- Nowadays this idiom is synonymous to get a fresh start.

No Great Shakes -

- When casks became empty they were "shaken" (taken apart) so the pieces, called shakes, could be stored in a small space. Shakes had very little value.
- If someone is no great shakes at something, they are not very good at it.

Garbled -

- Garbling was the prohibited practice of mixing rubbish with the cargo.
- A distorted, mixed up message is said to be garbled.

Touch and Go -

- This referred to a ship's keel touching the bottom and getting right off again.
- If something is touch and go, the result is uncertain; it could be good or bad.

* Asist. univ. drd. Raluca Mateş „Academia Navală „Mircea cel Bătrân” Constanța

INTEGRAREA ȘCOLARĂ A COPILULUI AUTIST

Alina MĂRGĂRIȚOIU*

Rezumat

Școlarizarea copilului autist a cunoscut o dezvoltare începând cu anul 2003. Autismul este o tulburare de dezvoltare complexă caracterizată de un deficit de interacțiune socială și de comunicare, precum și de un comportament repetitiv.

Succesul integrării copiilor autiști depinde de cunoașterea propriilor nevoi. Condițiile școlarizării trebuie adaptate să răspundă obiectivelor pedagogice și sociale, complemetare nevoilor educative și terapeutice.

I. Aspecte generale ale integrării copiilor autiști în școlile de masă

Integrarea copiilor autiști în grădinițele și școlile de masă se poate realiza cu succes mai ales pentru aceia care prezintă un potențial de școlarizare. Suntem conștienți că există copii autiști pentru care este mult mai indicat să fie integrați în școlile speciale sau în instituții nonguvernamentale adaptate nevoilor lor. Asumarea deciziei școlarizării copilului într-o formă de învățământ sau alta aparține în primul rând părinților, specialiștilor care evaluează și stabilesc diagnosticul copilului, dorinței copilului etc.

Copiii cu autism au fost până de curând școlarizați doar în școlile speciale din România. Prezența lor în școlile de masă este tot mai evidentă începând cu anul 2003.

Aplicarea programelor de educație integrată în școli trebuie percepută ca o oportunitate de egalizare a șanselor de acces la educație pentru toți copiii, și nu ca o directivă impusă de instanțele superioare ale sistemului de învățământ. Din păcate, se manifestă o atitudine de respingere a elevilor cu cerințe educative speciale atât din partea cadrelor didactice, cât și din partea părinților copiilor sănătoși. Prin urmare, școla ca instituție publică de formare și socializare a personalității umane trebuie să răspundă tuturor cerințelor fiecărui elev în parte, în funcție de posibilitățile și interesele sale, fără a îngrădi dreptul la acces, în mod egal, a oricărei persoane la oferta școlii. Progresele înregistrate în ultima perioadă de timp de învățământul integrat au acutizat dezbaterile în legătură cu avantajele și dezavantajele acestui tip de învățământ.

În planul educației școlare, tot mai multe cercetări indică faptul că dificultățile de învățare la acești copii sunt cauzate și de incapacitatea acestora de a-și dezvolta strategii de mediere a învățării. Dacă acestor copii nu li se acordă un sprijin educațional adecvat, pe

parcursul școlarizării, dificultățile lor se pot accentua, contribuind la adâncirea diferențelor și a inegalității de șanse dintre ei și colegii de clasă.

Copilul autist nu se izolează din proprie inițiativă, ci este izolat de ceilalți, deoarece este considerat o persoană cu care nu se poate comunica.

Prin colaborarea cu părinții și specialiștii, educatorul are un rol important în facilitarea și asigurarea integrării școlare a copilului autist.

Susținerea cea mai eficientă în procesul integrării școlare este realizată de către educatorii bine informați în legătură cu această tulburare.

II. Simptomatologia autismului

Spectrul autismului poate include o gamă largă de simptome comportamentale, printre care cele mai importante pot fi grupate astfel:

a) *Interacțiunea socială:*

- incapacitatea de a stabili relații de prietenie cu alți copii;
- neîmpărtășirea bucuriilor, preocupărilor sau realizărilor trăite cu alte persoane;
- indiferența pentru activități ce par strict nefuncționale (de exemplu, copilul autist nu înțelege de ce oamenii își dau mâna când se întâlnesc sau care este rolul spălăturii pe dinți);
- neadecvarea reacțiilor emoționale la situațiile trăite;
- neputința de a arăta sau de a primi afecțiune.

b) *Comunicarea verbală și nonverbală:*

- lipsa dorinței de a comunica cu ceilalți;
- neputința de a menține o conversație;
- neînțelegerea punctului de vedere al interlocutorului;
- prezența ecolaliei în timpul conversației;
- incapacitatea de a înțelege comunicarea nonverbală;

c) *Stereotipia în diverse activități sau jocuri:*

- plăcerea de a alinia sau de a învârti jucăriile sau obiectele;
- manifestarea interesului doar de anumite activități (programul trenurilor, buletinul meteo, învârtirea obiectelor sclipitoare, răsfoirea cărților, ascultarea susurului apei de la robinet);
- nevoia de uniformitate și de rutină (insistă să meargă în fiecare zi pe același drum spre casă sau spre școală).
- menținerea comportamentelor stereotipe (bătăi din palme, legănarea corpului, mersul pe vârfuri).

III. Obstacole ale integrării copiilor autiști în școlile de masă

În ceea ce privește integrarea socială și școlară a copiilor autiști din România, cele mai evidente probleme se referă la:

1) *Lipsa diagnosticului precoce*, fie din cauza părinților care amână „întâlnirea” cu medicul sau psihologul, fie din cauza specialiștilor care sunt precauți să stabilească diagnosticul, bazându-se pe concepția că autismul este nevindecabil;

2) *Prezența comportamentelor stereotipe și de protest din partea copiilor autiști* (de exemplu, necooperarea, lovirea celorlalți, trântirea ușilor, negativismul, ruperea cărților și caietelor etc.).

3) *Neacreditarea oficială a experților sau numărul mic de specialiști în recuperarea și integrarea copiilor autiști*. În prezent, nu se studiază în facultățile de psihologie din România modalitățile terapeutice specifice acestei categorii.

4) *Neputința de a acoperi cheltuielile privind tratamentul copilului autist de către părinți*.

5) *Inexistența grupelor speciale de grădiniță pentru copiii autiști înființate în grădinițele normale*.

6) *Lipsa informării și a colaborării autentice cu părinții acestora* (privind simptomatologia, recuperarea, prognoza bolii, atitudinea și rolul întruchipat etc.).

7) *Nespecializarea corespunzătoare a persoanelor care se ocupă de recuperarea copiilor autiști în Fundații sau ONG-uri* (asigurând mai mult o supraveghere, decât o formă de terapie).

8) *Numărul mic de centre specializate în tratarea autismului*.

IV. Educația incluzivă

Educația incluzivă presupune un proces permanent de îmbunătățire a instituției școlare, având ca scop valorificarea optimă a resurselor existente, mai ales a resurselor umane, pentru a susține participarea la procesul de învățământ a tuturor elevilor din cadrul unei comunități (aceasta înseamnă că și o școală specială poate fi incluzivă sau poate dezvolta practici incluzive în abordarea copiilor).

Formarea copiilor într-o perspectivă incluzivă corespunde deci atât nevoilor individuale de valorizare și potențare cât și celor sociale de participare și dezvoltare. Factorii activi în această promovare sunt: profesorii, strategiile didactice folosite, managementul școlilor, atitudinea și implicarea familiilor, participarea comunității la educație și învățământ.

În vederea recuperării și integrării copiilor autiști, putem menționa următoarele modalități de intervenție:

a) dobândirea autonomiei personale și a abilităților de autoservire cu ajutorul terapiei comportamentale;

b) asigurarea unui mediu organizat de viață cu o rutină a activităților zilnice;

c) controlarea regimului alimentar, deoarece copiii autiști preferă anumite produse (de exemplu, pâinea);

d) înlăturarea stereotipiilor prin terapia fizică (de exemplu, înotul);

e) diminuarea hiperactivității, agresivității sau depresiei cu farmacoterapia.

f) dezvoltarea comunicării cu ajutorul terapiei audiovizuale și terapiei tulburărilor de limbaj.

În cadrul terapiei tulburărilor de limbaj se pot aplica ca metode:

a) PECS (Picture exchange communication system), o metodă de comunicare prin care copiii autiști oferă o fotografie a obiectului pe care-l doresc în schimbul aceluși obiect, facilitând astfel interacțiunea socială. Copilul dispune de propriile imagini cu ajutorul cărora se poate exprima mai ușor.

b) ABA (Applied Behavior Analysis), o metodă care-și propune să înlătore sistematic tulburările autismului, mai ales pe cele de autostimulare și automutilare, și să dezvolte abilitățile sociale și de comunicare. Astfel, programul divide orice sarcină în altele mai mici și pune un accent foarte mare pe recompensarea copilului atunci când lucrează bine.

O integrare școlară reușită a copiilor autiști presupune numeroase schimbări la nivelul procesului instructiv-educativ ce se referă la încercarea de a adapta:

a) formatul unei sarcini de lucru, în scris;

Printre argumentele care justifică o asemenea adaptare se numără:

- sarcinile de lucru sunt prea lungi;
- spațiarea paginii este prea strânsă (comprimată) și nu permite focalizarea pe sarcină;
- instrucțiunile pentru sarcina de lucru sunt insuficiente sau confuze;
- exemplificările sunt absente, greșite ori insuficiente.

O modalitate de adaptare a formatului sarcinii de lucru, referitoare la lungimea acesteia, este prezentarea pe secvențe/pași mici, în mod treptat. Dacă sarcina în scris este prea comprimată pe o pagină, aceasta se poate extrage, spația și eventual trece pe o altă pagină. Pentru copiii autiști este utilă simplificarea instrucțiunilor de lucru.

b) conținutul didactic;

Adaptarea de conținut se poate face prin izolarea și învățarea separată a fiecărui concept, respectând principiul pașilor mici. Modificarea conținutului este doar temporară, în final se ajunge la același conținut inițial. În cazul absenței unor cunoștințe sau abilități prealabile necesare învățării unui lucru nou, metodele cele mai aplicate sunt explicarea, exersarea acestora la începutul lecției.

c) modalitățile de comunicare;

Unii elevi reușesc foarte greu sau deloc să înțeleagă anumite informații prezentate, de aceea se recomandă utilizarea altor modalități alternative de comunicare: terapia ludică, discuția individuală și personalizată, prezentarea audio, reprezentarea grafică, meloterapia, teatrul de păpuși etc.

d) metodele de predare;

Practica educațională a demonstrat necesitatea combinării metodelor interogative cu metodele demonstrative în vederea stimulării gândirii și creșterii capacității de concentrare a atenției la copiii autiști.

Se recomandă să se utilizeze mai rar conversația tradițională și descrierea în procesul instructiv-educativ, deoarece aceste metode solicită un vocabular destul de dezvoltat, vocabular pe care copiii autiști nu și l-au însușit. Metoda demonstrației ajută copiii autiști să înțeleagă obiectele și fenomenele realității, asigurându-le astfel o bază perceptiv-senzorială.

Metodele de simulare (jocul de rol, dramatizarea) pot fi aplicate cu succes în ceea ce privește conținutul unor discipline, dezvoltarea comunicării, trezirea motivației și facilitarea participării activ-emoțională a copiilor autiști.

Alături de metoda demonstrației, exercițiul constituie o metodă cu o largă aplicabilitate în activitățile de consolidare a cunoștințelor și deprinderilor.

Metoda imitației ocupă un loc important în cadrul activităților cu autiștii datorită compatibilității existente între specificul acestora și particularitățile de învățare.

e) mijloacele de învățământ;

Se recomandă utilizarea cât mai frecventă a mijloacelor didactice intuitive care să ajute copilul autist să înțeleagă și să interiorizeze conținuturile predate la clasă.

f) metodelor și procedurilor de evaluare

Acestea trebuie să evidențieze evoluția și performanțele elevilor, nu numai în plan intelectual, ci mai ales în plan aplicativ (gradul de valorificare a potențialului aptitudinal și modalitățile de rezolvare a unor probleme tipice de viață sau a unor situații-problemă, posibilitățile de relaționare și comunicare cu cei din jur, performanțele în plan profesional etc).

Promovarea educației incluzive presupune cunoașterea și punerea la dispoziție pe o scară mai largă decât până acum a cunoștințelor și abilităților acumulate în școlile speciale. Pentru cadrele didactice din școlile incluzive, implicațiile majore se structurează pe trei direcții principale:

- schimbarea atitudinii;

- dezvoltarea profesională;
- modificarea practicii la clasă.

Cadre didactice trebuie să-și asume responsabilitatea pentru toți elevii din clasă chiar dacă uneori există, pentru perioade limitate de timp, și cadre didactice care într-un mod sau altul au o răspundere specială pentru anumiți copii din clasă (cei cu dificultăți de învățare).

Observarea și apoi diseminarea unor modele de practici educaționale care facilitează integrarea educațională din ambele sectoare școlare, special și obișnuit, reprezintă un stimulent și un indiciu semnificativ de progres.

Cadrele didactice din unitățile preșcolare sau școlare au nevoie de instruire (inițială și/sau continuă), dar și de practică, pentru a putea răspunde corespunzător acestei provocări, mai ales pe următoarele direcții:

- educație specială;
- înregistrare de informații cu privire la copii;
- autoevaluare și cercetare;
- colaborarea cu specialiștii;
- colaborarea cu părinții;
- capacități manageriale.

Cooperarea și parteneriatul în predare presupune o serie de competențe pentru bunul mers al activității: competențe științifice, competențe empatice, competențe manageriale, competențe psihosociale, competențe metodice, competențe psihopedagogice.

Bibliografie:

1. Beyer J., Gammeltoft, L., *Autism and Play*, Jessica Kingsley Publishers, London, 2001;
2. Jordan, R., Powell, S., *Understanding and Teaching Children with Autism*, John Wiley & Sons, Chichester, 1996;
3. Gherguț, A., *Sinteze de psihopedagogie specială*, Editura Polirom, Iași, 2005;
4. Schopler, E., Mesibov, G . B., *Diagnosis and Assessment in Autism*, Plenum Press, New York, 1988.

* Alina Mărgărițoiu, lector universitar drd., Universitatea Petrol-Gaze, Departamentul pentru Pregătirea Personalului Didactic, Ploiești, Bulevardul București nr. 39, e-mail: alinapetrescu1@yahoo.com

SOUND SYMBOLISM IN ALICE WALKER'S *Revolutionary Petunias*

Gabriela MIHĂILĂ-LICĂ*

Abstract

Alice Walker, a contemporary black author, claims that all her characters in the volume of poetry entitled 'Revolutionary Petunias' are shouting, "Stop! I want to get that petunia!" and that because of this they have to suffer: "They are told that they do not belong, that they are not wanted, and their art is not needed, that nobody who is 'correct' could love what they love. Their answer is resistance without much commentary; just a steady knowing that they stand at a point where – with one slip of the character – they might be lost, and the bloom they are after wither in the winter of self-contempt".

Alice Walker, a contemporary black author, claims that all her characters in the volume of poetry entitled *Revolutionary Petunias* are shouting, "Stop! I want to get that petunia!" and that because of this they have to suffer: "They are told that they do not belong, that they are not wanted, and their art is not needed, that nobody who is 'correct' could love what they love. Their answer is resistance without much commentary; just a steady knowing that they stand at a point where – with one slip of the character – they might be lost, and the bloom they are after wither in the winter of self-contempt".[1]

One of the characters who do not belong depicted in this volume of poetry is Sammy Lou of Rue, the main protagonist of the title poem of *Revolutionary Petunias*. In order to avenge her husband's death, she uses a hoe to kill her husband's murderer. When she is labeled a militant, she sees the irony of the situation. "According to Walker, Sammy Lou is the most «incorrect» of characters." [2]

She does not fit the profile of a classic heroine, being a mere farmer's wife who names her children after American Presidents, their wives, and John Wesley. Sammy Lou gets to a point where she has to fight back, and wins, even though she will end in the electric chair. In her "incorrectness", she even realizes the ridiculousness of trying to bring some color in her dingy world by means of the petunias that she raises. On the way to the electric chair, she has one piece of advice, to respect the word of God, and one request, that her listeners water her flowers.

Don't yall forgit to water
my purple petunias.

This one sentence contains the real meaning of Alice Walker's vision: a revolutionary who has no love for life, even in its most simple forms, is not a whole individual.

Largely, the success of these poems is inherent in the use of revelatory details. "Sammy Lou of Rue" is a forceful, suggestive poem because it catches the spirit of the time:

Sammy Lou becomes a folk heroine when she kills the white man responsible for the death of her husband “using a cultivator’s hoe / with verve and skill”. Although Walker terms Sammy Lou a rebel rather than a revolutionary because her deed is an isolated act of rebellion, Sammy Lou is likened, due to her “incorrectness”, to Meridian Hill, the title character of Walker’s 1976 novel about the tumultuous 1960s, which seems to define the revolution and the artist’s role in time of revolution. “Would you kill for freedom?” is one of the questions recurrent in *Revolutionary Petunias*, the same question that leads to Meridian Hill’s ideological split with her radical friends. In order to break free from the physical prison of the body maimed by cultural conditions and social prejudices one needs to resort to self – examination and self – confrontation.

The snowballing effect of much of Walker’s poetry is strangely disconcerting because death and what Sweet Honey in the Rock calls “The Other Side” are not mysterious or frightening, but rather comforting, a solution for refurbishing the worn body, a relief for the bruised and abused ego.

Alice Walker has always considered the South to represent a measure of humanity and of the importance of a life in which dreams succeed in bridging the past with the present. In “View from Rosehill Cemetery: Vicksburg” Walker evokes its spirit:

Here we are not quick to disavow
the pull of field and wood
and stream;
we are not quick to turn
upon our dreams.

The first thing the reader notices is the repetition of “Here we are not quick to”, an insistence on the firmness of the Southern character. The enumeration of fundamental elements like “field” and “wood” and “stream” stands as a definition of the nature of the South. One can also see the multitude of “ands” in this poem, “and” being a coordinative conjunction that shows that all the elements linked by it have the same value for the poet. Just like in the previous poems, there are not so many stylistic devices, thus the few epithets (“unmarked graves”, “vertical forever”, “we are not quick”) and the symbolism of sounds gather increased emotional overtones. We encounter the fricative /s/ a lot, mute sounds: /h/, /t/, /k/, and vowels like /i:/, /u/, /l/ which create a melancholic atmosphere but, at the same time, they also convey Walker’s determination to never give up the South she loves.

In the poems belonging to this volume, the Civil Rights movement becomes an agent for freeing individuals from a spiritually deadening lethargy that functioned as an escape from the racism circumscribing their lives. Freedom, however, burdens with isolation, loneliness and death. Karen F. Stein has argued in “*Meridian: Alice Walker’s Critique of Revolution*” that between the time Walker affirmed the value of the movement in “The Civil Rights Movement: What Good Was It?” and the time she wrote *Meridian*, she had had to amend her assessment: “Thus, while she wrote of the Civil Rights Movement with unreserved approval in 1967, she would later contend that it continued to oppress women and so it failed in its mission of human liberation.... Activists merely turned political rhetoric to their own ends while continuing to repress spontaneous individuality. To overcome this destructiveness, Walker reaches for a new definition of revolution. Her hope for a just society inheres not merely in political change, but in personal transformation.” [3]

According to Stein, Walker’s new definition of true revolution, as it applies to Meridian Hill, is the struggle with the recalcitrant self. Before Meridian must first define herself in order to be able to define her role within the revolution: “In order to live, Meridian rejects the temptations of conventional middle-class life, the conventional woman’s role of dutiful daughter, wife, mother, lover. But she must reject as well the contemporary temptation of martyrdom and false revolutionary consciousnesses, for these roles are death masks.” [4]

Walker expresses her disappointment openly when she sees the lack of solidarity and trust that sometimes appear among the black people. In the section “Crucifixions” of *Revolutionary Petunias*, several poems reveal this woeful reality:

Be the first at the crucifixion.
Stand me and (and them and her and him)
where once we each together
stood.

The reader’s attention is first drawn by the many imperatives that give the poem an incredible strength, the sentences acquiring the value of general truths: “stick”, “wriggle”, “lick”, “savor”, “be”, “stand”, “imagine”, by the enumeration of the personal pronouns which are linked by means of the coordinative conjunction “and”, and the repetition in two different forms of the verb “to stand” which acquires opposite meanings: “to be against” and “to fight together with somebody”. The opposition between these two meanings of the verb “to stand” is also emphasized by the verbal tenses. Thus “stand me” shows the present situation whereas “stood” refers to a past union which is no longer possible. Another interesting stylistic device used by Walker is the anaphora of the word “burning” at the end of the poem:

Burning sharp,
Burning bright;
Burning righteous,
Burning blind.

We have one of the rare instances when the author uses rhymes. The alternate rhyme, the rhythm, the alliteration of the sound /b/, the repetition of the word “burning” give the lines the strange musicality of an exorcism recited for the perpetuation of hope, friendship and shared ideals. “Black Mail” is an appropriate title for the poem.

Without a doubt, Alice Walker’s poems in “Revolutionary petunias” have at their core black people, their lives and their experience. They really are

Rebellious. Living.
Against the Elemental Crush.
A Song of Color
Blooming
For Deserving Eyes.
Blooming Gloriously
For its Self.

The most striking particularity of this stanza is the unexpected way in which she capitalizes most of the words. The conveyed sensation is that of flower opening its blossom. This is also accentuated by the closed vowel /i/ which appears extensively in the first part and which is followed by the middle vowel /o/. The complete absence of /a/, the open vowel is an indication of the fact that the flower is not completely bloomed. The liquids /l/ and /r/, the sonorous /d/, /b/, as well as the many /i/ sounds express vitality, desire and joy to live.

In contrast to this “Song of Color”, her love poetry is more woman- than black-centered. This is not to say that gender predominates over race. The experiences of “black” women are the bases of the poems, but the problems of womanhood are now emphasized. Sometimes love in extreme situations is depicted, as in “Johann”, which sketches the possibility of loving a blond German. In several poems, race is shown as the source of disappointment or misgivings in love and it even leads to suicide because of “incorrect” racial relations. The extraordinary love affairs are not the only ones that cause difficulties; the relationship between man and woman in general is likely to raise disappointment. In order:

To love a man wholly
love him

feet first
 head down
 eyes cold
 closed
in depression.

To juxtapose this view, a more conventional love poem features a simple, uncomplicated image:

Here we lie
You and I –
Your mind, unaccountable,
My mind simply
Stopped –
Like a clock struck
By the treachery
Of time.

Alice Walker makes use of outright statements without embellishments in her love poems. The themes dealt with in “Revolutionary Petunias” are also present in her other volumes of poetry. In *Once*, many poems consider suicide as a solution for unhappy love. The revolutionary petunia-poems also try to give an answer to the question whether art and love can survive in times of revolution. Walker introduces in the volume under discussion poems both about revolutionaries and about lovers. Thus, parallels can be found between the collection of poetry and *Meridian*. In the poem “Lost My Voice? Of Course.” The poet is warned that the revolution cannot afford poems about love and flowers. Yet, she courageously demonstrates that the love poems set in time of revolution can also be about flowers – about revolutionary petunias and the people who are brave enough to nurture those petunias.

With the publication of *Good Night, Willie Lee* in 1979, Alice Walker’s poetry summits towards a more radical visualization of black life. In this volume, Alice Walker definitely contributes to what Henderson defines as a unifying theme of black poetry: “the idea of Liberation.”[5]

The black female writer reveals a deep attraction for American blues, gospel or jazz singers: Shug Avery in *The Color Purple* is the prominent example; the short story “Nineteen Fifty – Five” deals with a singer. Yet in her poetry, black music is only occasionally alluded to, from the point of view of structure, no poem tries to capture the timber of black music or, another characteristic of contemporary black poetry, black street talk. We have to emphasize the fact that Alice Walker’s personal poetry does not mean “a female / feminine devaluation or dismissal of her work.” In that sense the term “personal” was applied to the black female poets during the Harlem Renaissance. As Gloria Hull says, their “aracial or quietly racial works in traditional forms”[6] did not gain public recognition. Today, Alice Walker’s largely “personal” poems are representative of a major trend in black women’s poetry that goes back to Phillis Wheatley and includes most contemporary black women poets.

Alice Walker belongs to a tradition of black women writers owing especially to her celebration of black life, the South, the spirit of community, and, most of all, of black womanhood. Like June Jordan, Gwendolyn Brooks, Margaret Walker, Nikki Giovanni, Mari Evans, or Sonia Sanchez she has also chosen the eulogy of black womanhood as a favorite theme. In her poems Walker insists on the internality’s right to exterior significance and being. This celebration of life will be renewed in her novels and short stories; the mission of her poetry is to be a preamble to fiction and to life.

Primary Bibliography

- Alice Walker, *Good Night Willie Lee, I'll See You in the Morning*, New York Dial Press, 1979, p. 53
Alice Walker, *Once*, New York: Harcourt, Brace and World, 1968
Alice Walker, *Revolutionary Petunias and Other Poems*, New York: Harcourt Brace Jovanovich, 1973
Liviu Rusu, *Estetica Poeziei Lirice*

Secondary Bibliography

- [1] Gardens, p. 268-69
[2] Idem
[3] Karen F. Stein *Meridian: Alice Walker's Critique of Revolution*", *Black American Literature Forum* 20 Spring – Summer 1986), p. 129 – 30
[4] Idem, p. 140
[5] *Gardens*, p. 269
[6] Quote from Gloria T. Hull, "Afro-American Women Poets: A Bio-Critical Survey", in Sandra M. Gillbert, Susan Gubar (eds.), *Shakespeare's Sisters. Feminist Essays on Women Poets*, Bloomington: Indiana Univ. Press, 1979, p. 174

□

* Gabriela MIHĂILĂ-LICĂ, lector univ.dr., Academia Forțelor Terestre „Nicolae Bălcescu”, Sibiu, Str. Revoluției Nr. 3-5, tel. 0269 432.990, e-mail: mihailag2001@yahoo.com

Bendis and Ceridwen – Two Goddesses That Show Some Common Elements of the Thracian and Celtic Spirituality

Gabriela MIHĂILĂ-LICĂ*

Abstract

The Celtic populations influenced certain aspects of the Thracians' life, the most obvious being the one in weapons, metalwork, pottery and military and religious architecture, but, in their turn, the Celts also borrowed elements of Thracian culture and civilization when they first came into contact with it during the Iron Age. By comparing two representative goddesses, one from the Thracians and the other one from the Celts, we try to show that the two cultures met at a spiritual level as well.

The Celtic populations influenced certain aspects of the Thracians' life, the most obvious being the one in weapons, metalwork, pottery and military and religious architecture, but, in their turn, the Celts also borrowed elements of Thracian culture and civilization when they first came into contact with it during the Iron Age. We would like to stress here the idea expressed by Dumitru Berciu who affirmed that “the Celts transmitted some forms of material culture to the Dacians [...], enriching thus the content itself of the Dacian culture, but these, created, every time, from the Celtic prototype – as well as from the Hellenistic one – a form of their own, original”. [1] By comparing two representative goddesses, one from the Thracians and the other one from the Celts, we try to show that the two cultures met at a spiritual level as well.

Religion played an important social and political role in the life of the two peoples. There have been detected similarities, especially in the organization of the caste of the priests “where influences of the Celtic druid religion and remnants that may have an origin common to all the Indo-European peoples”. The role of the Thracian priests was similar to that of their Celtic counterparts, the Druids. Both religions were polytheistic and were characterized by a certain conservativeness, in the sense that they kept “many institutions consecrated by ancient traditions”, this conservativeness affecting the political force of the state. The measure taken by Burebista that all the Dacians should destroy the vines is considered by French historians to have been inspired by druids who wanted to avoid the abuse of wine. [2]

The way the goddesses were imagined must have reflected the role of the women in the Thracian and in the Celtic society, respectively. We find out that the lot of the Celtic women “was a good deal better than in most societies of that time. They were technically equal to men, owned property, and could choose their own husbands”. [3] Ancient historians recorded the fact that some Celtic women participated in warfare, in kingship, acted as ambassadors to avoid a war, and even took part in combat. The most famous Celtic woman

warrior is Boudica or Boadicea described by Tacitus. “Poseidonius anthropological comments on the Celts had common themes, primarily primitivism, extreme ferocity, cruel sacrificial practices, and the strength and courage of their women. Contemporary historians ascribe this to the Romans and Greeks want for a upside-down world for the *barbarians*, who both frightened and fascinated them. It is interesting to note that the Celtic God of Martial Arts was, in fact, a woman.” [4] In *Viața cotidiană la traci*, H. M. Danov says that an essential feature of the Thracian society is the fact that the girls were taught to do “even the most difficult work in agriculture and the raising of cattle – the two main branches of the economy of the old Thracians”. They had to till the land, to tend the cattle and do a variety of chores. [5] We can infer that by being involved in so many activities, the privileges of the Thracian women must have been more than those of the women of the other peoples.

Due to the patriarchal nature of the Proto-Indo-European society, it is the gods, who are assigned specific roles, the goddesses are less important than their male counterparts. “This is because while men were associated with doing things (the three functions), women were associated with being things. They are associated with natural phenomena, locations, weather conditions, times, etc., rather than with roles.” [6] Most of the goddesses, being associated with locations, were left behind by the migratory Indo-Europeans who replaced them with the goddesses of the new lands. These new goddesses and their proper worship confirmed the possession of the land, a confirmation that the Indo-Europeans sought and needed: “the approval by the land itself”, a belief “repeated in the home life, “where the hearth fire was a goddess, and it was the establishment of a hearth fire that made possession of the house legal”. Nevertheless, the Indo-Europeans endowed the goddesses of the new lands with attributes of the ones they had left behind. One of the very few Proto- Indo-European female deities that did survive is “Kolyos <<The Coverer>>- the goddess of death. Her name survived into the Norse Hel, Greek Kalypso, and Hindi Sarva”. Kolyos, was the death itself that dragged people down with a noose. She was respected and feared and pigs were sacrificed for her. [7]

We are of the opinion that Kolyos is the foremother of Bendis and of Cerridwen who have taken many of her attributes.

Bendis was a “Thracian goddess of the moon and the hunt whom the Greeks identified with Artemis” [8], but she also acquired characteristics of Hecate, goddess of the wilderness and childbirth and of Persephone, wife of Hades and queen of the underworld. She was a huntress, like Olympian Artemis, and was depicted accompanied by dancing satyrs and maenads (the inspired and frenzied female worshippers of Dionysus [9]). More than Artemis, Bendis remained a night-goddess.

Cerridwen, a pre-Christian goddess of the Celtic world had the ability to change her shape and was endowed with prophetic powers, enchantment and divination. [10]. She is a triple goddess who “embodies all three lunar aspects of the Goddess, Maiden, Mother and Crone, she is primarily worshipped in her Crone aspect, by and through her Cauldron of Wisdom, Inspiration, Rebirth and Transformation”. [11]. The Celtic goddess kept the cauldron “of knowledge and inspiration in the Underworld” [12], her symbol being a white sow and, just like in the case of Bendis, she is often equated with Hecate. “She is also sometimes related to the Greek Muses, only in a more violent and dark form.” [13]. Celts were great lovers of music and they thought, just like the Thracians that it had the power to soothe men and tame beasts and to establish connections with the and to The young Greeks and Thracians were taught the art of oratory and music. Thracian nobles are depicted in many writings as knowing how to treat the messengers and how to speak to them. Some of their ambassadors even presented the information by singing it. The fact that music enjoyed special appreciation is demonstrated again by the ancient Greek and Roman authors. The famous Orpheus and his brother, Linos, the music teacher of Hercules are of Thracian origin. We are

told that the Thracians not only valued music and its singers, but they also contributed to its perfecting. We believe that the Thracian goddess had a certain power over the arts too because Apollo, the conductor of the choir of the muses, is portrayed on a vase offering her a hare. [14]

Bendis's cult was spread in Bythinia, Asia Minor, Athens, Egypt and the ceremonies dedicated to her were called Bendideia. The cult and the Bendideia are mentioned by Plato (ca. 429-13 BCE) in his *Republic*. The festival had several events among which the nighttime torch-races on horseback. "a night festival which will be worth seeing." [15]

Bendis is depicted wearing Thracian clothes and a pointed helmet. Most of the times she carries a spear in her left hand and a sacrificial cup in her right. On some coins she is represented carrying either two spears and a dagger or a torch and a shallow dish for drinking, patera. [16] Cerridwen is shown with a cauldron which is a potent symbol of "transforming magic, and of the lessons learned through change and experience, as well as divine creative inspiration". [17] Like Bendis, she can become a fierce huntress and when she wants to punish her servant Gwyon she transforms herself into different animals in order to catch him.

Ivan Duridanov, in a work entitled *The Language of the Thracians*, is of the opinion that her name is derived from the word 'binder', „from the IE *bhendh- 'to bind, to join', in the Avest. *bandayaiti* 'to connect', the Old-Ind. *bāndhana-* 'connection', the Goth., Anglo-Saxon *bindan*, the German *binden* 'to bind'". According to him, Bendis was the patroness of the marriage and of the family life. [18]

Cerriweden's name is thought to originate in the Welsh *cerydd*, "chiding love", and *gwen*, "white, blessed". The theonym appears to be derived from Romano-British **Caritavena*, Proto-Celtic **Karjitā-wenā* a feminine compound meaning "chastisement-love" or "chiding love". After analyzing the etymology of the two names, we draw the conclusion that the two deities watched over those who were in love. [19]

Bendis and Cerridwen are worshipped even today by some new religions. Contemporary devotees of the Goddess have restored a cult of Bendis, while Cerridwen fulfills an essential function in Wicca, "a neo-pagan religion based on the pre-Christian traditions of England, Ireland, Scotland, and Wales", perhaps the oldest religion in the world [<http://www.magicwicca.com/wicca/definition.html>], the cauldron of this Celtic goddess "symbolizing the feminine principle". [20]

Bibliography:

[1] Berciu, Dumitru, *Tulpina multimilenară a unei civilizații în XXX, Strămoșii poporului roman. Geto-dacii și epoca lor*, București, Editura politică, 1980, p. 52

[2] Idem, p. 54-55

[3] http://www.britainexpress.com/History/Celtic_Britain.htm

[4] http://en.wikipedia.org/wiki/Celts#Celtic_women_as_warriors

[5] Danov, H. M. *Viața cotidiană la traci*, în XXX, *Strămoșii poporului roman. Geto-dacii și epoca lor*, București, Editura politică, 1980, p. 59

[6]

<http://209.85.135.104/search?q=cache:jFSG6Jp3MU0J:www.ceisiwrserith.com/pier/deities.htm+indo-european+godesses&hl=ro&ct=clnk&cd=1&gl=ro>

[7]

<http://209.85.135.104/search?q=cache:jFSG6Jp3MU0J:www.ceisiwrserith.com/pier/deities.htm+indo-european+godesses&hl=ro&ct=clnk&cd=1&gl=ro>

[8] <http://en.wikipedia.org/wiki/Bendis>

[9] <http://en.wikipedia.org/wiki/Maenads>

- [10] <http://209.85.135.104/search?q=cache:9gCjh-fUNlwJ:www.goddess.com.au/goddesses/Cerridwen.htm+cerridwen&hl=ro&ct=clnk&cd=8&gl=ro>
- [11] <http://www.cs.rochester.edu/~schubert/290/cerridwen.html>
- [12] <http://paganwiccan.about.com/od/godsandgoddesses/p/Cerridwen.htm>
- [13] <http://209.85.135.104/search?q=cache:dVMKKg9daV0J:www.joellessacredgrove.com/Celtic/deitiesc.html+Cerridwen&hl=ro&ct=clnk&cd=6&gl=ro>
- [14] <http://209.85.135.104/search?q=cache:aZYohxLthXsJ:www.theoi.com/Gallery/K45.2.html+Apollo+Bendis+red&hl=ro&ct=clnk&cd=2&gl=ro>
- [15] Plato, *The Republic*, <http://www.theoi.com/Thrakios/Bendis.html>
- [16] <http://ro.wikipedia.org/wiki/Bendis>
- [17] <http://209.85.135.104/search?q=cache:9gCjh-fUNlwJ:www.goddess.com.au/goddesses/Cerridwen.htm+cerridwen&hl=ro&ct=clnk&cd=8&gl=ro>
- [18] http://kroraina.com/thrac_lang/thrac_4d.html
- [19] <http://209.85.135.104/search?q=cache:kGJ6TnVLwCEJ:en.wikipedia.org/wiki/Ceridwen+cerridwen&hl=ro&ct=clnk&cd=4&gl=ro>
- [20] http://209.85.135.104/search?q=cache:EWSzffRBg_EJ:www.proudtobepagan.com/celtic/cerridwen.htm+Cerridwen+wicca+feminine+principle&hl=ro&ct=clnk&cd=4&gl=ro

* Gabriela MIHĂILĂ-LICĂ, lector univ.dr., Academia Forțelor Terestre „Nicolae Bălcescu”, Sibiu, Str. Revoluției Nr. 3-5, tel. 0269 432.990, e-mail: mihailag2001@yahoo.com

INDICATORI NONVERBALI AI „COOPERĂRII” ȘI AI „COMPETIȚIEI” ÎN DISCURSUL POLITIC

Marina Luminița Militaru*

Abstract: The way in which people use their bodies during a conversation offer clues about their degree of engagement. Speakers produce, while they listen or talk, a number of „background signs”. These signs can encourage the speaker to continue his discourse- eg. nodding, a friendly smile etc. – or can discourage him because the listeners/interlocutors signals the fact that he wants to take the floor. During the political debates all these indicators (posture, mimics, gesture etc.) make the political more „visible” during the conversation.

Felul în care oamenii își folosesc corpurile, într-o conversație, oferă adesea indicii despre gradul lor de angajare. Locutorii produc, în timp ce vorbesc sau ascultă, o serie de „semnale de fundal”. Acestea pot fi semnale de *încurajare* a vorbitorului- precum datul din cap, zâmbetul prietenos ș.a.- pe care ascultătorii le utilizează atunci când doresc să-i arate locutorului că-l înțeleg, că sunt de acord el și nu doresc să preia rolul de emițător și semnale de *descurajare* prin care ascultătorii își pregătesc propriile intervenții verbale.

Obiectivul principal al actorului politic în dezbaterile electorale televizate este de a se face „vizibil” publicului elector. Indicatorii nonverbalii (mimico-gestuali, posturali etc.), paralingvistici (tonul vocii, ritmul vorbirii etc.) și cei lingvistici (impunerea unui anumit tip de schimb verbal, de interacțiune cu interlocutorii, ocuparea spațiului discursiv, afișarea unei imagini de superioritate, sublinierea aspectelor pozitive și atenuarea celor care nu aruncă o lumină favorabilă asupra vorbitorului etc.) sunt elemente care constituie modalități de prezentare a sinelui la televiziune. Haineș [8] este de părere că „percepția noastră depinde de această imagine-cadru în care se înscrie **corpul politic**. Această „punere în imagine” permite iluzia contactului cu omul politic. Televiziunea plasează aspectul fizic al personajului politic în centrul percepției (...): corpul- limbaj poate comunica, poate simula, poate ilustra un întreg sistem de valori, de cele mai multe ori neexplicite, care au forța argumentelor în dezbaterile politice. Corpul pus în scenă și oferit privirii permite telespectatorilor un travaliu de decodificare a semnificatului, care nu e altceva decât o formă de identificare cu personajul, inseparabilă de componenta imaginară.”

Dacă urmărim atent aparițiile televizate ale politicianilor zilelor noastre atunci când aceștia țin, respectiv ascultă un discurs vom observa:

1) **indicatori nonverbali ai preluării cuvântului.** Există o serie de mișcări pregătitoare accesului la cuvânt:

Mâna ridicată și capul (respectiv corpul) *împins înainte* reprezintă o cerere de a lua cuvântul. Gestul are mai multe sensuri: în primul rând el atrage atenția vorbitorului, apoi provoacă întreruperea fluxului verbal anterior, pentru ca în final să marcheze inițierea unui nou act comunicativ. În fig.1 și 2, ambii candidați doresc să preia rolul de vorbitor de aceea, printr-o gesticulație competitivă (și adesea sincronă), ei încearcă să capteze atenția moderatorului. În acest scop, ambii candidați își folosesc mâinile pentru a obține (respectiv a menține) atenția interlocutorului și a-și păstra rolul de locutor.



Fig. 1 Ridicarea mâinilor



Fig. 2 Întinderea palmei și a corpului înainte.

Dacă mâna este întinsă atunci ea corespunde fie unei cereri (atunci când palmele sunt orientate în sus), fie unei poziții defensive (atunci când palmele sunt orientate în jos). Tot în această categorie intră și *atingerea cu mâna a partenerului*. Intenția aflată la baza acestui gest este de a atrage atenția asupra prezenței și a dorinței de comunicare a autorului gestului.



Fig. 3 Atingerea partenerului de discuție



Fig. 4 Mărirea ochilor

Când intenția ascultătorului este de a prelua rolul de vorbitor, acest lucru este semnalat fie prin *mărirea ochilor*, fie printr-o întrerupere scurtă a contactului vizual, după care privirea revine cu o intensitate sporită, semn al nerăbdării ascultătorului de a schimba rolul cu locutorul. Ghiga [7] sublinia următoarele: privirea poate avea dublu rol: ea este „**semn al atenției acordat partenerului**” dar și un **element de organizare a interacțiunii**. (...) Atunci când privirea este folosită ca element de solicitare a cuvântului, ea operează modificări în distribuția rolurilor de vorbitor și ascultător.”

Adesea, orientarea corpului înainte, tendința de „a te întinde” în spațiul celuilalt își găsește corespondent în dorința de a acapara dreptul la cuvânt. Persoanele dominante tind să ocupe spațiul fizic prin adoptarea unor poziții „deschise” ale corpului (precum brațele larg deschise) sau prin expunerea unor obiecte tangibile care să arate că spațiul respectiv este „luat”.



Fig. 5 Pătrunderea în spațiul celuilalt

Mimica politicianilor manifestată prin mișcări rapide se datorează succesiunii alerte a trăirilor sufletești. Astfel, mimica agitată este caracteristică persoanelor cu tendințe impulsive. De exemplu, atunci când gura este deschisă într-un mod mai tensionat (fig.6) sau sprâncenele sunt ridicate (fig.7) se indică faptul că participanții la dezbateri sunt pregătiți pentru luarea unei poziții.



Fig.6



Fig.7

Anumite elemente de natură paralingvistică: creșterea volumului vocii (persoanele care vorbesc mai tare decât celelalte au șanse mai mari să obțină cuvântul), accelerarea ritmului vorbirii, tonul adoptat de vorbitori indică dacă relația dintre aceștia este marcată de cooperare sau de competiție.

2) indicatori nonverbal ai păstrării cuvântului

Pentru a păstra cuvântul, locutorul trebuie să dea impresia că are multe lucruri de spus. Atunci când vorbitorul vrea să fie sigur că acționează asupra partenerului de discuție el trebuie să-l fixeze cu privirea. O *privire fixă* îndreptată asupra unei persoane ne conferă nu numai un plus de siguranță, ci și o amplificare a efectului cuvintelor noastre. De regulă, privirea fixă exprimă conștiința propriei forțe și a capacității de a-i influența pe cei din jur.

Continuarea comunicării și refuzul cedării cuvântului pot fi susținute și de gesturi precum *rotirea mâinii* (a palmei) sau *a degetului arătător* în plan vertical [7], *enumerarea pe degete* a argumentelor aduse în discurs (fig.8) sau *orientarea palmei în jos spre ascultător* (cu scopul de a rezolva suprapunerea apărută în discuție și de a-și menține rolul de locutor). În felul acesta, locutorul își anunță interlocutorul că expunerea sa include detalii care-i vor prelunge replica.



Fig. 8



Fig.9 Orientarea palmei spre interlocutor

3) indicatori nonverbal ai evitării cuvântului

Există mai multe moduri în care un ascultător, prin adoptarea unor poziții corporale defensive, arată că nu vrea să preia rolul vorbitorului. Collett [6] identifică trei astfel de modalități:

a) prin producerea unor *indicatori ai atenției*, ca semn al interesului față de cele spuse de locutor: lărgirea ochilor însoțită de ridicarea sprâncenelor, privire intensă, zâmbet autentic, datul din cap sau interjecții care încurajează.

b) prin indicatori ai *nonintenționalității*: încrucișarea brațelor, strângerea buzelor, acoperirea gurii cu mâna sau cu un indexul.

c) prin adresarea unor *întrebări* favorabile partenerului sau prin îndreptarea conversației spre subiecte mai apropiate de interesul celuilalt.

Corpul adoptă posturi specifice „evitării”: de exemplu, capul tras într-o parte împreună cu toată partea de sus a corpului, capul plecat sau întors, întreruperea contactului vizual. S-a demonstrat că motivele pentru care nu privim partenerul de discuție pot fi frica de refuz, frica de a ne confrunța cu afirmațiile celuilalt, timiditatea, etc. Când întreruperea contactului vizual aparține ascultătorului este semnul că interesul pentru subiectul discuției a slăbit și ascultătorul dorește, de cele mai multe ori, întreruperea comunicării.

4) indicatori nonverbali ai *cedării cuvântului*

Când vorbitorul dorește să-și încheie discursul, îi trimite ascultătorului semnale de „predare a cuvântului”. Unul dintre modurile în care locutorul semnalizează sfârșitul intervenției sale este *schimbarea pattern-ului privirii*: dacă locutorul se uită în altă parte, poate semnala că se apropie sfârșitul mesajului. [6] Persoana spre care el își va reorienta privirea va fi, probabil, următoarea care va lua cuvântul.

Un *gest scurt de ridicare a capului* însoțit de orientarea privirii spre o anumită persoană și de lărgirea ochilor exprimă faptul că persoana care îl face este pregătită să cedeze cuvântul interlocutorului său. În acest caz „gestul este precedat de o pauză, în care se așteaptă ca interlocutorul să preia rolul de vorbitor. (...) semnificația gestului pare să fie un îndemn, o invitație cu sensul **vă ascult; aveți cuvântul; e rândul dumneavoastră.**” [7]

5) indicatori nonverbali ai *întreruperii (definitive sau nu) a comunicării.*

În categoria gesturilor cu rol de a întrerupe comunicarea intră și *atingerea cu mâna a partenerului* (fig.10), semnalându-i acestuia dorința unei întreruperi a comunicării.



Fig.10 *Atingerea contracandidatului*



Fig.11 *Atingerea moderatorului*

De obicei, întreruperea definitivă a comunicării este sugerată de *întoarcerea capului într-o altă direcție* decât cea în care se află vorbitorul.



În cazul de față întoarcerea capului lui Adriean Videanu este expresia unei reacții de enervare și a dezacordului față de cele spunde de contracandidatului său: și anume că acesta a fost asociat cu SAFI, societate care a păgubit oamenii cu milioane de lei. Nu se ajunge la întreruperea definitivă a comunicării deoarece moderatorul introduce o nouă temă.

Cunoașterea și decodarea corectă a indicilor nonverbali descriși mai sus ne ajută la elucidarea unor aspecte legate de mecanismul comunicării. Când vorbim cu cineva sau când

vizionăm talk show-uri din perioada electorală (și nu numai), tinem să ne concentrăm pe ceea ce ne spun și mai puțin pe felul în care politicienii ne transmit mesajele lor. O atenție mai mare la gestică propriu-zisă ne-ar putea oferi informații unice despre ceea ce gândesc politicienii zilelor noastre.

Bibliografie

- [1] Anderson, Peter- *Limbajul trupului*, editura Teora, 2006.
- [2] Chelcea, Septimiu, Loredana Ivan, Adina Chelcea- *Comunicarea nonverbală: gesturile și postura: cuvintele nu sunt de-ajuns*, București: Comunicare.ro, 2005
- [3] Chelcea, Septimiu- *Comunicarea nonverbală în spațiul public: studii, cercetări, aplicații*, București, Tritonic, 2004.
- [5] Collett, Peter - *Cartea gesturilor europene*, editura Trei, 2006.
- [6] Collett, Peter- *Cartea gesturilor. Cum putem citi gândurile oamenilor din acțiunile lor*, editura Trei, 2005
- [7] Ghiga , Georgeta - *Elemente fatice ale comunicării în româna vorbită*, editura Alcéis, București, 1999
- [8] Haineș, Rosemarie- *Televiziunea și reconfigurarea politicului, Studiu de caz: alegerile prezidențiale din România din anii 1996 și 2000*, editura Politrom, Iași, 2002
- [9] Pease, Allan- *Limbajul trupului : cum pot fi citite gândurile altora din gesturile lor*, Editura Polimark, București, 2001/1993
- [10] Ruckle, Horst- *Limbajul corpului pentru manageri*, Ed.Tehnică, București, 2002
- [11] Turchet, Philippe- *Sinergologia. De la limbajul trupului la arta de a citi gândurile celuilalt*, editura Polirom, 2005

* Militaru, Marina-Luminița, asistent univ. drd., Academia de Studii Economice București, marinamilitaru@yahoo.com

ROLUL MODERATORULUI ÎN PROCESUL DE MONITORIZARE A INTERACȚIUNII VERBALE ÎN TALK SHOW-UL ELECTORAL

Marina Luminița MILITARU *

Abstract: The moderator's role in a talk show is to maintain the interactive relations between the guests, who receive or not the right to take the floor. The moderator imposes a certain word order, therefore his interruptions can have a positive value- when the interlocutor is interested in the conversation- or a negative value- when he denies access to the flow of the conversation. The way in which the moderator manages the verbal exchanges during an election talk show is decisive: the debate can be seen as a spectacular and entertaining show or as a serious one. This paper aims to identify seven roles played by a moderator during a talk show.

În lucrarea de față am ales spre ilustrare fragmente din patru talk show-uri de televiziune din perioada campaniilor electorale: **Seara președinților** (10 noiembrie 2004; participanți: *Gigi Becali*- Partidului Noua Generație, *Dinu Gheorghe*- independent, *Ovidiu Tudorici*- Uniunea pentru Reconstrucția României, *Raj Tunaru*- Partidul Tineretului Democrat și *Gabriela Vrânceanu Firea*- moderator)- Antena 1; **Destinația Cotroceni** (8 decembrie 2004; participanți: *Adrian Năstase* – PSD și *Traian Băsescu* – PD, moderatori: *Marian Voicu* și *Cristian Tudor Popescu*)- TVR1; **Bătălia pentru Capitală** (27 martie 2005; participanți: *Daniel Marian Vanghelie*- PSD, *Adriean Videanu*- PD-*Alianța DA*, *Mădălin Ionescu*- moderator)- Național TV; **Marea confruntare** (31 martie 2005, participanți: *Vanghelie*- candidat PSD, *Videanu* – candidat PD-*Alianța DA*, *Radu Moraru* –moderator)- B1TV.

Materialul care alcătuiește corpul a fost întâi înregistrat și apoi transcris. Am ales emisiunile acestor moderatori- *Gabriela Vrânceanu Firea*, *Radu Moraru*, *Mădălin Ionescu* și *Marian Voicu* - pentru că, în general, ele corespund noțiunii de talk show și se disting prin faptul că moderatorii preferă teme controversate, comportându-se provocator sau agresiv cu anumiți invitați. Un alt criteriu important în selectarea acestor talk show-uri l-a constituit temperamentul „bine cunoscut” al unora dintre participanții la dezbateri.

Alegerea modului în care moderatorul gestionează schimburile verbale ce au loc în cadrul dezbaterii este decisiv din punctul de vedere al intenției de a prezenta dezbateri ca un schimb de cuvinte serios sau ca pe unul spectaculos. Charaudeau și Ghiglione [5] au identificat șapte roluri posibile ce pot fi jucate de moderatorul unui talk show:

1. *Clepsidra*

Exemplul tipic pentru acest gen de gestiune este moderatorul talk show-urilor din perioadele electorale, rolul acestuia trecând aproape neobservat. Un astfel de rol l-a jucat și Marian Voicu, realizatorul și moderatorul emisiunii „Destinația Cotroceni” (TVR1, 2004) care se dovedește a fi un „contabil” scrupulos al timpului scurs și al folosirii lui de către participanții la schimbul verbal. După prezentarea invitațiilor (**Marian Voicu:** „Le spun bună seara domnilor Adrian Năstase și Traian Băsescu. Televiziunea Română l-a invitat pe domnul Cristian Tudor Popescu (...) să adreseze întrebări celor doi candidați.”) și anunțarea temelor, el repartizează timpul alocat fiecărui candidat pentru a vorbi, nepermițând nicio derogare de la această regulă:

Marian Voicu: Domnilor, vă spun pe scurt regulile jocului. Aveți dreptul, pe parcursul emisiunii, să folosiți de patru ori dreptul la replică, de câte 30 de secunde. În plus, la finalul emisiunii mai aveți două minute pentru un drept final la replică. (...) În primul tronson de întrebări personalizate, așteptăm de la dumneavoastră răspunsuri într-un minut și jumătate.

Deși pe parcursul emisiunii Marian Voicu păstrează o anumită distanță față de invitații pe care-i chestionează, discuția este puternic controlată, ea desfășurându-se după un scenariu de întrebări prestabilite.

Marian Voicu: Vă rog să puneți cronometrul. (...) În ordine, ați răspuns, ați folosit minutele puse la dispoziție. Putem trece mai departe?

Moderatorul trebuie să fie verosimil în fața auditoriului iar acest contract de credibilitate și-l fondează pe principiul strictei egalități de tratament a candidaților, respectiv al egalității timpului de vorbire, intenția sa fiind aceea de respectare a principiului obiectivității.

2. *Coordonatorul*

Moderatorul prezintă temele și pune tronsonul de întrebări legate strict de tematica prestabilă. El conduce dezbateră solicitând răspunsul celui mai potrivit participant în cazul respectiv. Un astfel de rol l-am identificat la Cristian Tudor Popescu, co-moderatorul emisiunii „Destinația Cotroceni”: **CT Popescu:** V-am întrebat precis dle Băsescu, e șantaj asupra lui Theodor Stolojan?

Este interesant faptul că deși CT Popescu sau Marian Voicu conduc dezbateră, ei nu lansează opinii și reflecții personale, așa cum fac Gabriela Vrânceanu Firea sau Radu Moraru: „Dumneavoastră aveți limbariță, domne (n.n. Vanghelie). Cred că trebuia să vă lege cu lanțurile că altfel erați toată ziua acolo la pupitru.”

3. *Interogatorul*

Fără îndoială aici moderatorul demonstrează că el este maestrul jocului interlocutiv, deținând cvasi-monopolul întrebărilor, cu alte cuvinte al construirii universurilor de referință pe scena discursivă. Charaudeau și Ghiglione [5] atrag atenția asupra faptului că animatorul “folosește jocul întrebărilor care încheie referențialul obligându-l pe cel întrebat să se înscrie în universul întrebărilor care-i sunt puse (...). Acest joc obligă cuvântul celui alt să se muleze într-un referențial pre-construit.” De exemplu emisiile verbale ale lui Marian Voicu sau CT

Popescu constau în principal într-o chestionare a celor doi contracandidați Traian Băsescu și Adrian Năstase. Deși accesul la cuvânt este bine repartizat între participanți, el rămâne totuși legat de chestionarea făcută de moderatorii. În plus, animatorul unui talk show trebuie să demonstreze prin tronsonul de întrebări puse că el însuși este bine documentat pentru a se putea bucura de credibilitate în ochii audienței.

Schimbul verbal întrebare-răspuns nu rămâne doar schimb verbal între doi participanți sau între moderator și candidat, ci este adresat publicului. Astfel, întrebarea îndeplinește mai multe funcții: din punctul de vedere al celui care pune întrebări candidaților, ea îi conturează imaginea publică; din punctul de vedere al publicului, întrebarea reflectă interesul societății la un moment dat privind un anumit eveniment/ o temă; din punctul de vedere al candidatului, întrebarea funcționează ca element care îi declanșează o „reacție verbală (...) impunându-i, în anumite limite, criteriul de selecție, pentru a transmite publicului anumite mesaje, conform unor intenții” [8]. Abilitatea celui care răspunde are un rol esențial: a te sustrage întrebării sau a da un răspuns poate apărea ca „diplomație” apreciată de public sau ca „stângăcie”, sancționată de public. În mod analog este judecată și abilitatea celui care pune întrebările de a aduce în discuție aspecte relevante care interesează publicul. Talk show-ul va fi apreciat de public în funcție de calitatea interacțiunii moderator-candidat, respectiv candidat-candidați.

4. *Provocatorul* este foarte activ încă din cursul pregătirii dezbaterii (alegerea invitaților, dispunerea lor în platou, etc.), dar și în timpul desfășurării acesteia. Un astfel de moderator joacă rolul unui adevărat animator care distribuie timpul de vorbire al fiecărui invitat după bunul plac, dar în limite bine stabilite de caracterul semi-instituțional al acestui tip de interacțiune verbală. Acest lucru nu rămâne, însă, nesancționat de ceilalți participanți la discuție: „**Tudorici:** E bun de spectacol. Trei sferturi de timp îl are domnul Becali.” Fiind o dezbateră televizată pe teme „**Cine va fi președintele României?**”, respectiv „**Cine va fi primarul Capitalei?**”, universul în care ne situăm este cel al criticii și al polemicii, de aceea moderatorii (Gabriela Vrânceanu Firea, Radu Moraru și Mădălin Ionescu) joacă roluri multiple: îi provoacă când pe unii când pe alții, încearcă să tempereze conflictele care apar, își exprimă direct poziția acuzându-și uneori invitații. De regulă, moderatorul „provocator” adoptă același comportament comunicativ ca oricare dintre participanți: el se implică, argumentează și contraargumentează.

5. *Profesorul*

Un moderator joacă acest rol didactic atunci când intenția sa este de „a face să se înțeleagă”. El cere invitaților să producă un discurs explicativ, având uneori obiceiul de a împărți note bune sau proaste acestora. Radu Moraru a apelat la acest sistem de contorizare a replicilor câștigătoare în talk show-ul „Marea Confruntare” care-i viza pe candidații la Primăria Capitalei.

Moraru: 4 la 3. Că trebuie să ziceți domnului Videanu de ce credeți că nu poate să facă aceste lucruri: să premieze olimpici....(...)

Moraru: Domnilor vreau să.... Dle Vanghelie nu vă enervați. Și mai puneți acolo 6-6. (n.n. Vanghelie nota pe o hârtie scorul luptei din spațiul discursiv)

6. *Moașa*

Scopul moderatorului este acela de a evita confruntarea, tonurile agresive și luările de poziție ale participanților. În talk show-urile electorale acest tip de comportament este aproape inexistent.

7. Amuzatorul public

Putem spune că sub aspect instituțional, pe lângă rolul de moderator i.e. de a fi detașat și obiectiv, gazda trebuie să joace rolul și de persoană amuzantă, de moralist, de arbitru și de interlocutor, fapt ce pune în lumină anumite fațete ale personalității sale (simpatiile și antipatiile pe care le are). El/ea va apela la umor, deriziune, caricatură și va trece de la un interlocutor la altul sau de la o tema la alta într-o manieră destul de rapidă. În spațiul românesc, moderatori care, departe de a face ca dezbaterile electorale să avanseze după regulile unui discurs instituționalizat, se comportă ca regizori ai unei dramaturgii create de ei se dovedesc a fi Gabriela Vrâncianu Firea și Radu Moraru. Spectacolul pus în scenă de aceștia corespunde intenției de a capta auditoriul atât prin jocuri de dramatizare

Moraru: „Trebuie să mergem la Mircea Radu la chestii de suflet, acum. Mergem cu toții(...) Dl.Vanghelie are mesaje mai populare, mai către corason, de exemplu. Dvs sunteți mai rece la capitolul ăsta.”,

cât și prin intențiile informative specifice dezbaterilor electorale în contradictoriu. Ei se implică în dezbateri, moralizează și evaluează, dar o fac adesea într-o manieră amuzantă prin jocuri de cuvinte sau glume.

O altă clasificare a tipurilor de moderatori se poate face și în funcție de felul în care aceștia se raportează la situația de comunicare și la candidați. Astfel, poate exista un moderator *binevoitor* „care ridică mingea la fileu”, punând interlocutorului întrebări ajutătoare cu scopul de a-l ajuta să-și expună mai bine tezele. Din analiza dezbaterilor politice, am observat că moderatorii *implicați* cer precizări, fac corectări și întrerup, spre deosebire de cei *neutri* care nu perturbă argumentarea invitaților lor.

În concluzie, rolul moderatorului este acela de a întreține relații interactive între invitați, cărora le dă și le ia dreptul la cuvânt. El impune o ordine în desfășurarea dialogului (de exemplu redirecționarea discuției spre tema abandonată sau spre o temă nouă), de aceea recurge des la întreruperi ce pot avea valoare pozitivă- atunci când locutorul își exprimă interesul față de conversație sau negativă atunci când taie dreptul la replică. Regula jocului propus este următoarea: se pune fiecărui invitat o singură întrebare la care se așteaptă să primească răspunsuri diferite.

Tot în atribuțiile moderatorului intră și anunțarea pauzelor publicitare („După ce răspunde dl. Tunar luam o pauză publicitară; Mulțumim foarte mult .20-30-333 numărul unde puteți adresa întrebări invitaților noștri. Ne vedem după o scurtă pauză publicitară.”), a enunțării temei și al sfârșitului de program („Cu siguranță în această seară am rezolvat un lucru: scădem absenteismul. Cred că i-am convins pe telespectatori că trebuie musai să meargă duminică viitoare la vot. Nu trebuie să fim indiferenți. Trebuie să alegem indiferent pe cine. Important este să ne exprimăm opinia și să nu ajungem duminică și să spunem: ”Eu cu cine votez?” **Antena 1**)

Bibliografie

- [1] Beciu, Camelia -*Comunicare politică*. Editura Comunicare.ro, Bucuresti, 2002
- [2] Beciu, Camelia - *Politica discursivă. Practici politice într-o campanie electorală*, editura Polirom, București, 2000
- [3] Chelcea, Septimiu, Loredana Ivan, Adina Chelcea- *Comunicarea nonverbală: gesturile și postura: cuvintele nu sunt de-ajuns*, București: Comunicare.ro, 2005

- [4] Chelcea, Septimiu- *Comunicarea nonverbală în spațiul public: studii, cercetări, aplicații*, București, Tritonic, 2004
- [5] Charaudeau, Patrick ; Ghiglione, Rodolphe- *Talk show-ul : despre libertatea cuvântului ca mit*, Iasi, Polirom, 2005
- [6] Haineș, Rosemarie- *Televiziunea și reconfigurarea politicului, Studiu de caz: alegerile prezidențiale din România din anii 1996 și 2000*, editura Politrom, Iași, 2002
- [7] Lecomte, Patrick - *Comunicare, televiziune, democrație*, editura Tritonic, București, 2004
- [8] Șerbănescu, Andra - *Întrebarea. Teorie și practică*, editura Collegium Practic, Polirom, 2002

* Militaru, Marina-Luminița, asistent univ. drd., Academia de Studii Economice București, marinamilitaru@yahoo.com

THE CHALLENGES OF THE ACADEMIC ENVIRONMENT

Maria-Gabriela MORARU*

ABSTRACT

This paper deals with the various challenges that academic environments encounter, with a focus on their characteristic features and their role in a person's education.

It deals with the circumstances of the education system in this country and it mainly draws on the author's direct teaching experience and occasionally on background reading. Formal higher education is in the foreground but general problems of education are tackled in the extent to which they have an impact on or are applicable to the tertiary-level education.

INTRODUCTION

The challenges received by the academic environment include a series of aspects that refer to the educational system, in general, but also to higher education, as a particular learning environment. Human society has changed tremendously since the ancient times when the university used to be called 'Alma mater' but it still has a mission and this is perhaps the greatest challenge to be faced by the academic environment. It is hard to imagine that a learning environment could function without a guiding mission. However, there are cases when this mission is mainly formal and there are discrepancies between the declared goals and the strategies implemented to reach it.

Another challenge is represented by the capacity to establish the goals and to define them. Contrary to expectations those serving education in society do not always find their own way, especially in times of social transition, but not only then. Educators are expected to be more helpful in such situations, but quite frequently the only answer they can give refers either to being 'original' or to imitating others' models undiscerning. The failure to steer a system in the desired direction is mainly the result of not recognizing the challenges, of not defining them and of not prioritizing. In truth, an efficient and fruitful approach involves objectivity, respect for the experience-proven principles and honest evaluation of facts. Any other approach will probably end in failure.

DISCUSSION

From a pragmatic point of view the education system renders the society specific services. More than any service branch it should provide quality services, which in fact represents the mission of education. Quality is essential in this case because education addresses the most complex component of any civilization: the human factor.

Globally, education may be understood as the totality of processes and strategies used to positively develop a person's mind and character during teaching and learning activities.

Consequently education can also refer to someone's development while learning and being taught. According to the place where this process is carried on and the rules that are applied, we have two types of education: formal and informal.

This is a comprehensive view on education the only one we should, perhaps, consider as acceptable. In fact distinction should be made between instruction and training which refer to specific areas of interest and action. Education includes both processes connecting them through the ethical dimension.

In this comprehensive meaning education has established a set of goals whose validity has been proved by a long practice. In my view they can be grouped into three categories: principle goals, general goals and specific goals.

The first category refers to all stages of education and promotes, at the level of principles, the democratic treatment of knowledge and its distribution, the development of adaptation and prediction capabilities, the understanding of the human existence and the correct use of its supreme value: freedom.

The general goals are also widely relevant and related to all the three stages of education: primary, secondary and tertiary. They concern the achievement of motivation, professional competence and performance and personal satisfaction. In other words they will shape the way towards efficiency and success in the professional and personal life.

Finally the last category of goals marks the way to the acquisition of knowledge and the development of skills in diverse areas of expertise. The process of instruction is also based on theory and practice but this time within a narrower scope.

All the above mentioned aspects should be carefully considered and discriminatingly applied during the different stages of education. Principle and general goals are of interest at all levels, but it is also true that every stage has specific goals that have to be attained during the process of education.

The failure to manage processes efficiently within each stage will create serious problems related to integration and coherence within that stage and between the stages. The democratic exercise in making decisions, based on different levels and qualities of autonomy, should not endanger the objective choices of core content and goals during a specific stage. There are difference of approach between the stages, institutions or education programmers but they should never create disrupting discontinuities from one stage to another, as this may have a negative impact on the efficiency and quality of the system and consequently on a person's education.

Integration refers to harmonization of knowledge contained in different subjects of study, in order to eliminate overlapping, irrelevant or out-dated information, and to assure that the most relevant body of knowledge and set of skills are taught. This will save time and energy and will enhance a person's ability to flexibly use knowledge both at the disciplinary and interdisciplinary levels.

Coherence on the other hand harmonizes processes and stages, linking them in a logical manner, giving continuity and facilitating the learners' advancement from one stage to another, raising their awareness of order and logical reasoning.

One case of failure in terms of coherence is that in which there is no or very reduced consistency in the way the teaching assessment process is carried on. This superficial and unethical treatment of an essential process and relationship in education will result in the learner's confusion and frustration, with a serious impact on the quality and efficiency of their learning. Equally confusing and frustrating is the lack of coherence between the different stages of education. Serious errors and disruptions within and between the stages will seriously jeopardize the progress of a person's education. If one stage does not fulfill its goals the next one will be quite a challenge to the learner's ability to adapt to completely new exigencies. In such cases the solution means either time allocated to remedial work or preparatory courses to help future students adapt to the new circumstances and learning environment.

This preliminary discussion will be helpful in presenting the academic environment with its features and challenges.

Being the highest level of education the tertiary level education is influenced by all the positive achievements of the previous stage but also by the errors committed during those stages. This stage has a series of specific features, whose most relevant sources are represented by (1) the previous accumulation of knowledge in terms of quality and quantity; (2) the age of the learners; and (3) the formal tasks attributed to this level of education which refers to the content skills and relationships that characterize such an academic environment. Let me enlarge on each issue individually.

The first issue makes reference to the fact that students at this level have supposedly acquired a certain knowledge and a number of skills some of them in the area of learning strategies. This should constitute an advantage and a basis on which to build the next level. But there is one condition to that: the solidity and quality of these accumulations. Any fundamental errors will have negative repercussions on the future education process for universities, for instance, this means remedial work or preparatory courses. If the principles and goals of previous stages are not met the academic environment will be confronted with serious challenges. The academic environment should be prepared to cope with this kind of challenge and, by no means, play the ostrich instead of offering help to those who need assistance in adapting to the new environment. The mentality that this kind of education is only for the privileged or that, as young adults, the student should find the resources to manage by themselves lacks ethical considerations. The assumption that the present students were provided in the previous stages with all the tools needed to be efficient in a university, may be false and consequently have serious effects on their future academic development.

Another feature of the university education is represented by the learners' age. It is not a rule but this developmental stage generally means being more mature, that is, possessing more developed intellectual capabilities and abstract capacities and being more balanced emotionally.

All these make it possible to involve learners in theoretical studies to a greater extent than in the previous stages. The scientific approach and the academic skills characteristic to research work could be more easily introduced to students. Conceptualized language, research skills and rules of the scientific discourse can be more efficiently understood by the students of this age. Some of the challenges to be considered in this respect are: critical thinking, specialist language, formal academic discourse and rhetorical skills.

The teaching of the last two competences is generally not a problem in itself, as there are a set of rules that the students can study and use. The difficulty lies in the need to convince the

students that these rules are really useful and necessary. As for the first two issues, and the discipline of mind and its efficient use, things are more complex and educators need the ability to shape attitudes, mentalities and character, above all to discover students' potential and make them realize it and to help them develop their qualities. Projects, students' Conferences, students' involvement in research programmes and personal example are a few solutions when educators want to help their students develop their academic skills.

A number of academic environments are designed to achieve science education at a higher level. The most important characteristics of these environments are related to their role in training for social efficiency and research skills. Science education plays an important part in the development of the society, being a source of specialization for present needs and of productive thinking for the future.

All the above mentioned principles and goals are also valid in these contexts but the social impact of science education raises its degree of responsibility. Low efficiency of science education will produce low efficiency and power of competition at the social and economic level, placing the society at a competitive disadvantage. Educational strategies in universities that teach science and technical subjects face the responsibility to adapt permanently to the changes that take place in both the scientific and the social field. Pedagogical requirements and an efficient performance-related assessment approach should cope with the degree of responsibility. Special roles require special measures.

Alongside general research skills science education institutions should raise generations of specialists capable not only in the area of information and theoretical knowledge but also of using specific skills like problem-solving or the capacity of inquiry. Educational effectiveness should be a permanent concern.

Practical training and learning in context is compulsory in science education. The simple transfer of knowledge and memorization will limit the students' ability to acquire a systematic view of knowledge and to manage new learning tasks. For science education on-line opportunities and computer-simulation can constitute methods of learning but only if combined with solving real-life issues.

The main interest of science education is to assure that the acquired knowledge does not remain passive. Future specialists should be able to apply their knowledge and skills to real-life situations. This is why they have to be taught how to think and act like real scientists, capable, not only of applying what they learned but also of generating new knowledge.

The student should be involved in "activities that allow the student to handle, manipulate, or observe a scientific process" (Lump and Oliver, 1991).

Such an approach will undoubtedly involve connecting to similar curricula and a sustained effort in the direction of providing the necessary material effort.

As far as the tasks and goals of the tertiary level education are concerned universities are inclined to consider that their job is to offer information and theoretical knowledge. Theory and practice are not efficiently balanced very often and the shaping of attitudes is not generally considered among their responsibilities.

However it may be a higher questionable policy and it may explain a number of failures in university education. These are some of the challenges that academic environments have to face. The list may be continued and educators should pay more attention to them because they represent the link between past, present and future realities.

CONCLUSIONS

- The challenges faced by the academic environment have to be defined and solved based on facts.
- Educators have to be aware of the specific features of university education and their role in the context.
- In a knowledge-based society educators have to know how to deal with knowledge and knowledge-based environments.
- Educators have to learn how to manage tradition, transition and globalization effects (e.g. Bologna Process).
- Instruction, training and shaping attitudes are all necessary approaches in the university education.
- Quality and efficient education are the two global challenges of the academic environment.
- Educators in academic environments have to provide their students with the concepts specific to their future area of expertise and to educate them in terms of academic behavior.

REFERENCES

1. Riley, P(ed). *Discourse and Learning*. London: Longman, 1985;
2. Lorton, John W and Lorton, Eveleen L. *Human Development*. Monterey, California: Brooks/Cole Publishing Company, 1984;
3. Moraru, M.Gabriela. *Language for Academic Purposes- A Major Challenge for the Foreign Language Teachers*. In: Lynch, Tony and Northcott Jill (editors). *Educating Legal English Specialist and Teaching Education in Teaching EAP*. University of Edinburgh, Institute of Applied Language Studies, 2007;
4. Bruner, J.S. *Towards a Theory of Instruction*. Cambridge, Mass: Harvard University Press, 1966;
5. Moraru, M.Gabriela. *Quality Education in a Globalizing World*. *Proceedings of the International Session of Scientific Papers: "Education and Scientific Research at European Standards"*, May 2007;
6. Falk, Richard. *A Study of Future Worlds*. New York: The Free Press, 1970;
7. Lump, A.T. and Oliver, J.S. *Dimensions of Hands-on Science*. *The American Biology Teacher*, 23, 345-348.1991.

* Maria-Gabriela Moraru, MA, Academia Tehnica Militara, Bucuresti, B-dul George Cosbuc nr.81-83, tel.0213362640/0253, email: mgabymoraru@yahoo.com.

LINGUISTIC COMPETENCE EVALUATION OF MILITARY STUDENTS

Daniela NAGY*

***Abstract:** Educators generally perceive evaluation as the judgment of particular facts or processes, at a particular time, by taking into account a collection of data. A specific 'instrument' allows the judgment and quantifies it in relation to a body of norms to which the evaluator submits. The linguistic competence evaluation becomes, thus, an inherent part of the teaching process and it plays an extremely important role in students' professional evolution.*

1. GENERAL CONSIDERATIONS.

According to Noam Chomsky, the linguistic competence is defined as 'a speaker-hearer's ability to speak and understand language in a grammatically correct manner' [1]. At this point I would like to state that it is not my intention to develop the Chomskyan theory related to the correctness of grammar but to try to mention several attempts through which the evaluation of language competence may be established. Although the competence intended to be developed and evaluated in case of military students is referred to as 'linguistic competence', my attention will focus upon the language competence and especially upon the ability of using the language for the specific purpose of communicating in the targeted environments.

With regard to teaching and learning of English, the students of military academies go through a pedagogical direction marked, initially, by a selection (placement test) followed by a formative process of the linguistic competence (which consists of clear objectives, methodological availabilities, necessities and evaluative possibilities, results etc.). This direction ends with a competence exam and, finally, there comes the obtaining of their linguistic competence recognition. The complexity of evaluation is caused by the fact that its optimization is possible only if the component elements of the teaching act are achieved.

2. EVALUATION AND MARKING.

The complex changes with regard to the use of modern strategies in teaching also include adequate evaluative methods. The evaluation of linguistic competence has to be coherent with new styles and methods of teaching- learning and it must be designed as an instrument able to

improve the activity and not as a 'piece of evidence' of what students know or do not know at a particular time. Organizing an interesting activity, in which both students and teachers are at ease, does not constitute a purpose itself. Teachers are to record the progress achieved by students throughout the learning process. Therefore, evaluation is meant to sustain teachers in their attempt of improving learning and not to prove that students acquired a certain amount of information outside of a well- established framework.

Due to these reasons, teachers need to use both the formative evaluation (during the teaching – learning process) and the summative evaluation (for the 'products' resulting from learning). In order to evaluate the process, teachers may make use of 'output cards' containing such questions as: 'What were the most important concepts learned throughout this lesson?', 'What is still not clear?' or 'What did you most like about this lesson?', or they may apply questionnaires at the end of each unit. Thus, teachers receive feed- back from students and will have the possibility of changing certain steps during the teaching process and improving the steps to follow. Nevertheless, teachers will evaluate the 'product' of learning by measuring what students have accomplished in relation with the objectives of the lesson but not discrete points of the lesson or what students have not achieved yet. In what the summative evaluation of the linguistic competence is concerned, teachers may use, beside written texts or oral examination, other evaluation instruments which focus mainly on teacher – student and student- student interaction. This type of evaluation is valuable because it involves group – work in which each student acts as a member of the group and holistic evaluation of the group is also evaluated, together with the way in which each member of the group performs separately. Furthermore, self – evaluation may be applied as well and students need encouragement to reflect on their own performance and they have to learn how to estimate their own learning through marks.

3. TRADITIONAL METHODS OF EVALUATION.

Certain methods applied in evaluating the linguistic competence are coined as 'traditional' due to their extensive use. Among these categories, I would like to mention the oral evaluation and the written evaluation.

The advantage of using the oral evaluation is that teachers have the possibility to alternate types of questions and degrees of difficulty, in accordance with the quality of the student's answers. The type of direct interaction between the evaluator and the evaluated must create a stimulating way of structuring the answers by the student, and thus, encouraging manifestations which allow the evaluation of affective – behavioral traits, too. The answers are structured according to the dynamics and logic of an oral discourse – which offers more freedom in the student's manifestation of his own originality and his argumentative ability. The limitations of this type of evaluation include the large amount of time necessary for individual assessment and the objectivity of evaluation, from the point of view of both the examiner and the examinee. For example, a different degree of difficulty of question or tasks and a different behavior from the evaluator can create suspicion over the act of evaluation while, at the same time, the emotional state of mind of the examinee can result in weaker performance and the evaluation decreases in its validity and accuracy.

The written evaluation is used and sometimes preferred due to certain advantages, which are impossible to ignore as long as an efficient instruction process is being targeted and the degree of objectivity in assessment is being pursued.

Among the advantages of the written type of evaluation, I would like to include the time reduction within the budget allotted to the relationship teaching – learning – evaluation. Written probes allow the evaluation of a larger number of students, within a relatively short amount of time. The unitary coverage, in terms of volume and depth, enables the chance of evaluating all students over the same curricular segment, which enhances a more objective evaluation and comparable results. While teachers are given the chance to make more objective judgments, based on specific assessment criteria, the students have the opportunity of elaborating their answers independently, reflecting knowledge and abilities assimilated at their own pace. Stress tension, which can have a negative impact over the students' performance, is reduced.

However, the major drawback of written evaluation is the delay of the moment at which error correction or completion of knowledge gap is performed.

4. COMPLEMENTARY METHODS OF EVALUATION.

Among the main complementary methods used in evaluating the linguistic competence of military students, projects and portfolios play a distinctive role. Military students are expected to prove efficient skills in using the second language for specific military purposes but, at the same time, their efficiency should manifest, holistically, in communicating in the foreign language. Therefore, certain language abilities and competences may be evaluated through projects and portfolios that cover specialized topic areas. These two methods are extended over a longer period of time and are composed of several steps, carefully monitored and recorded by teachers.

The project involves a more complex activity than the investigation that starts in class by defining and understanding the task. It is continued at home, throughout several days or weeks, and it comes to an end as soon as it is presented in class, in front of the fellow students. During the preparatory stage, the student establishes permanent meetings with the teacher and receives coordination from the teacher. Projects can be done individually or in groups and the title/ topic may also be either distributed by the teacher or selected by students. The criteria of selection may reflect a particular interest in the topic and it requires of students to know in advance what they can search for resources, to be eager to create a final 'product' of their own and to be careful not to copy existent materials. By projects, teachers can evaluate the students working methods, their use of selected bibliography, the language accuracy, the fulfillment of tasks and organization of materials in a pertinent and logical/ chronological manner and, most of all, the students' ability in communicating their findings.

Portfolios are even more valuable than projects because they can constitute an exhaustive collection of data regarding the learning progress of a student, while a variety of methods and techniques of evaluation are applied. Portfolios are useful because students become part of the evaluation process and they can observe their own progress step by step. Students and

teachers can learn about the qualities, flaws and methods of improving the activities in written or orally and, at the same time, students can self – evaluate themselves, in terms of what they can do while using the second language.

The scheme below indicates some criteria based on which the students’ performance can be evaluated:

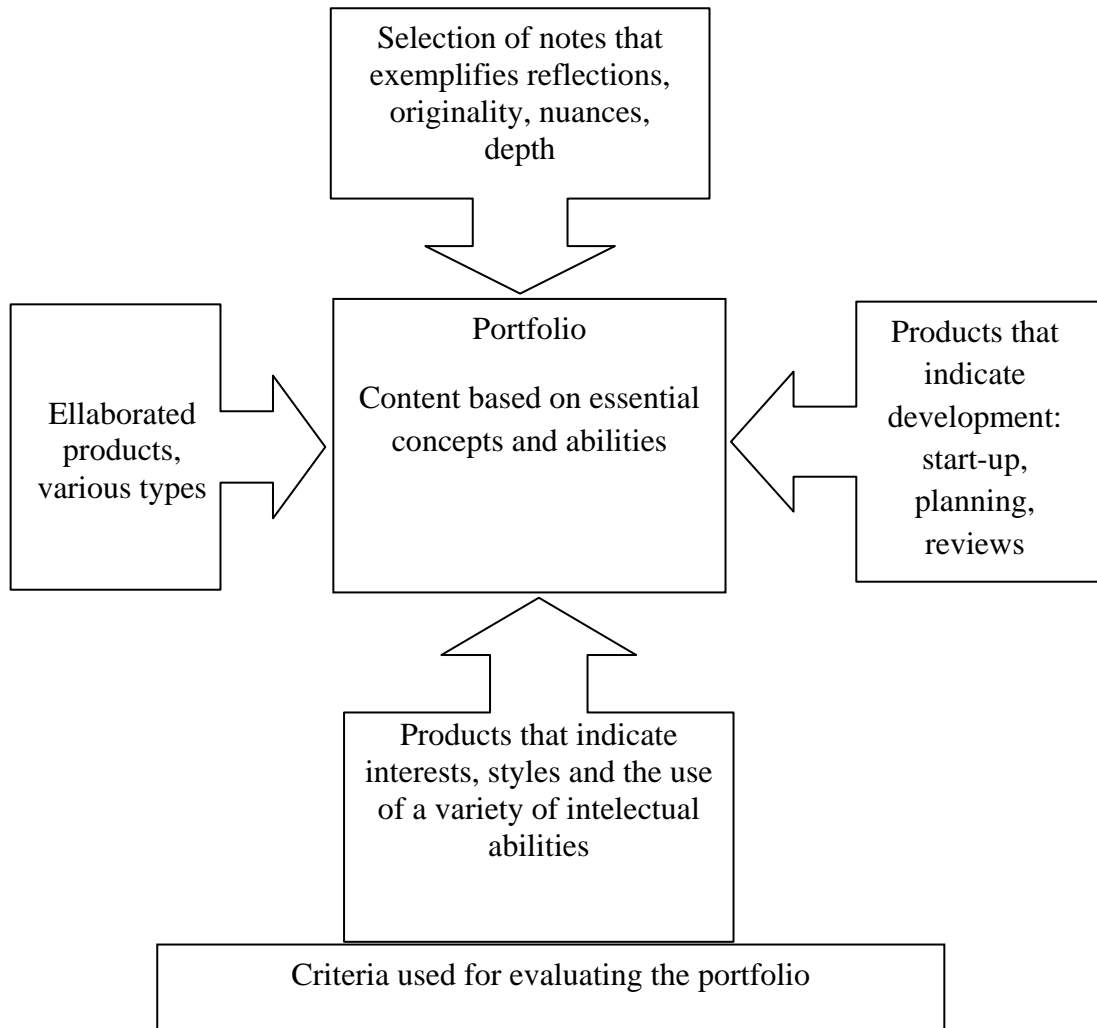

5. LINGUISTIC COMPETENCE EVALUATION VERSUS TESTING

There are quite a few criteria of evaluation according to the field of expertise, the purpose of evaluation, the evaluators, the time at which the evaluation is applied, with or without certification of skills, the temporal perspective, the technical characteristics of evaluation, or the manner in which the results are interpreted. Evaluation needs to be authentic. It must be based on the natural activities and processes students do both in the classroom and in their everyday lives. For example, relying solely on formalized testing procedures might send a signal to students that learning is simply a search for “right answers.”

Evaluation of language is intrinsically more complex than writing a test, giving it to a group of students, scoring it, and handing it back with some sort of letter grade or mark. Indeed, it

involves a combination of procedures and designs that not only measure students' language abilities but also help them grow in the process of communicating in the second language. Evaluation requires the gathering of evidence of student performance over a period of time to measure learning and understanding of the second language . Evidence of learning could take the form of dialogue, journals, written work, portfolios, tests, along with many other learning tasks. Evaluation on the other hand occurs when a mark is assigned after the completion of a task, test, quiz, lesson or learning activity. A mark on a spelling test will determine if the student can spell the given words and would be seen as an evaluation, but a review of journal entries, particular written work, presentations, research papers, essays, story writing will demonstrate a sense of more permanent learning and clearer picture of a student's ability. Although a learner may receive high marks in spelling tests, if he/she can't apply correct spelling in every day work, the high spelling test marks (evaluations) matter little. Effective teachers will use evaluation techniques regularly and on a daily basis to improve student learning and to guide instruction.

6. RULES FOR AN EFFICIENT LANGUAGE EVALUATION (CONCLUSIONS).

The teacher needs to build a positive image of evaluation, since evaluation must not be associated with failure, penalty or control. On the contrary, an efficient evaluation offers the student the possibility of reflecting over his results, and provides an image as clear as possible of the self, not only in relation with his lacks but mainly in relation with his strengths and qualities that may be further on valued and developed.

All teachers should design evaluation at the same time with the syllabus and they should let the students know what is being expected from them or what progress they should show in their language use. An evaluation test preceded by evaluation objectives will prove more reliable than the situation in which the student does not know what to expect. For teachers, evaluation turns into an instrument able to reflect their teaching activities.

The language evaluation, on the other side, must be constructed on a needs analysis basis, which again has to reflect the syllabus designed by the teacher. Military students do have particular needs in terms of language competence and the most important of them is their ability of using the foreign language in order to achieve particular communication functions, for example, hypothesis, argumentation or supporting an opinion. An efficient evaluation of linguistic competences must, therefore, be applied holistically and not over discreet aspects of the language, such as grammar, vocabulary, pronunciation or spelling.

The teacher's challenge, in designing the syllabus and bearing in mind evaluation, lies in the fact that a pertinent evaluation throughout the teaching process will finally lead to success in proficiency evaluation of the military student.

Bibliography references:

[1]. Chomsky, Noam – ‘Reflections on Language’, 1975, Cambridge University Press

[2]. **Hutchinson, Tom & Waters, Alan** – ‘**English for Specific Purposes: A learner-centered approach**’, 1987, Cambridge University Press.

[3]. **Kenworthy, Joanne** – ‘**An Introduction to Modern Linguistics**’, 1996, Longman

* **Asist. univ. Daniela NAGY**, “Henri Coanda” Air Force Academy, Brasov

THE LINGUISTIC PORTFOLIO – AN EFFICIENT METHOD OF ASSESSING SPECIFIC COMPETENCES

Daniela NAGY*

Abstract: *A Portfolio is a living, growing collection of a student's work. Portfolios are ideal assessment tools for heterogeneous classes, for they are open-ended in helping the teacher draw a profile of each student's strengths and weaknesses and monitor their progress. The overall purpose of the portfolio is to enable the student to demonstrate his/her learning and progress. The greatest value of portfolios is that, in building them, students become active participants in the learning process and its assessment. While tests are very different from class activities, portfolio assessment helps teachers assess what students can actually do under normal conditions.*

Key words: *assessment, progress, planning*

The term 'portfolio' originates in the Latin words 'portare' (carry) and 'folio' (sheet of paper). For teachers, portfolios represent a collection of a student's work, meant to be scored based on very strict criteria, established prior to collecting their component parts. The idea of using portfolios as methods of assessing linguistic competences comes to contradict the concept of evaluation, which is immediately finalized with a score, according to a marking scheme and without the participation of the evaluated part in the final decision. The contradiction though, is a productive one, since portfolios are still assessment tools, the only difference lying in the fact that they extend over a longer span of time and students are permanently informed about their progress or weak areas that need improvement. The overall purpose of the portfolio is to enable the student to demonstrate to others learning and progress. The greatest value of portfolios is that, in building them, students become active participants in the learning process and its assessment.

The novelty brought in by portfolios is represented mainly by a series of qualities they are able to show. Portfolios are continuous and ongoing and they can provide both formative and summative chances of monitoring students' progress toward achieving essential outcomes. Portfolios reflect a variety of processes, including ways for students to reflect upon their own thinking processes and upon their approaches to problem-solving and decision-making and also to observe their understanding of topic and skills.

Nevertheless, in order for portfolios to become reliable tools of language assessment, teachers have to establish a list of needs analysis from the perspective of their syllabus contents. The very organization of portfolios must reflect concrete teaching goals. These goals will eventually guide the selection and assessment of students' portfolios. To do this, teachers

must ask themselves, on the one hand, what they want the students to learn, and, on the other hand, how they are going to organize portfolios, together with students, in order to accomplish the established teaching goals. From this perspective, goals may classify into general goals such as improvement in fluency in one of the four skills: speaking, writing, reading and listening, or specific goals, for example, understanding pieces of news, scanning particular texts for specific information etc.

There are many types of portfolios, each of which can serve one or more specific purposes as part of an overall school or classroom assessment program. Among the most cited in the specialty literature are the documentation portfolio, the progress portfolio, and the showcase portfolio. The documentation or 'working' portfolio involves a collection of work over time showing growth and improvement reflecting students' learning of identified outcomes. The documentation portfolio can include everything from brainstorming activities to drafts to finished products. The collection becomes meaningful when specific items are selected out to focus on particular educational experiences or goals. It can include the best and weakest of a student's work. The process portfolios are particularly useful in documenting students' overall learning process. It can show how students integrate specific knowledge or skills and progress towards both basic and advanced mastery. Finally, the showcase portfolio is best used for summative evaluation of students' mastery of key curriculum outcomes. It should include students' very best work, determined through a combination of student and teacher selection.

Portfolios need certain stages of development in order for them to become valuable assessment tools. The first stage is represented by careful planning and organization, and it is a decision-making stage, in which both students and teachers are involved. Students need guidance in their selection of materials because these materials will reflect what they are learning in class. Furthermore, the organization of materials and the manner in which they will be presented is important for the success of the portfolio. The second stage of development involves the collection of meaningful artifacts and products reflecting the students' educational experiences and goals. Decisions must be made, at this stage, regarding the context and contents of the portfolio based on the intent and purposes identified for it. The selection and collection of materials need to be based on specified criteria such as particular subject matters, a learning process or a special theme or topic. At the same time, nevertheless, the materials collected have to be in accordance with criteria identified for evaluation. The third stage identifies itself with the careful and permanent monitoring of the ongoing process. Evidence of both students' and teachers' reflections on the development of the portfolio has to be visible for the fact that its purpose is to correct possible drawbacks without impeding the expression of personal beliefs. Correction throughout this stage is synonymous to issuing a series of drafts until the final version becomes unitary and it should not be perceived as a punitive method, intended to measure language shortcomings.

Evaluation of portfolios differs from traditional methods of assessment given the fact that it offers the teacher the chance of observing students in a broader context: taking risks, developing creative solutions, and learning to make judgments about their own performances. Each portfolio entry needs to be assessed with reference to its specific goals. Since the goals and weighting of the various portfolio components have been clearly fixed in advance, assessing the portfolios is not difficult. Among a large variety of assessment tools teachers can include rating scales and checklists for the different skills, as long as they suit their goals, or adapt them according to their needs. Students and teachers can work together to identify especially significant or important artifacts and processes to be captured in the portfolio. Additionally, they can work collaboratively to determine grades or scores to be assigned. Finally, some forms of oral discussion or investigation should be included as part of the

summative evaluation process. This component should involve the student, teacher, and if possible, a panel of reviewers in a thoughtful exploration of the portfolio components, students' decision-making and evaluation processes related to artifact selection, and other relevant issues.

The use of language portfolios does not exclude traditional tests, yet, while tests are very different from activities in class, and thus may affect students' performance on language tasks, portfolio assessment helps teachers assess what students can actually do under normal conditions. In this way, teaching can proceed as usual, though many of the activities students do in class will find their way into the portfolio, after undergoing revision. However, teachers will need to devote class time to such worthwhile activities as developing students' awareness of their own learning and improving their revision skills, in the context of whatever teaching content they have chosen.

References:

[1] - Hedge, T. – *Writing*. Oxford University Press, 1988.

[2] - O'Malley, J.M. & L. Valdez Pierce – *Authentic Assessment for English Language Learners*, Addison-Wesley Publishing Company, 1996.

* Asist. univ. Daniela NAGY, "Henri Coanda" Air Force Academy, Brasov

CALITATEA ÎNVĂȚĂMÂNTULUI DE MARINĂ CA TEORIE ȘI PROCES

Vasile Nazare *

Vasile-Eugen Nazare **

The need of a superior quality education influences contemporaneous society orientation towards a competitive system, a performance-based one, identifying criteria and scientific evaluation indicators for the educational services offered by state's or private institutions.

Rising the standards implies compatibility between didactics and the new reality. An authentic didactics of quality.

I. Obsesia calității; calitate și performanță

Într-o lume obsedată și orânduită după principii concurențiale, chiar și așezămintele universitare își dispută și-și legitimează existența, prestigiul și poziția în clasamente și topuri oficiale (recunoscute) și neoficiale (nerecunoscute). Competiția a depășit de mult granițele naționale ale statelor. Universitățile, în general, încep să-și reconsidere strategiile și să le adapteze noilor criterii și indicatori de performanță care au devenit unanim acceptate pe plan mondial drept instrumentele de apreciere a calității serviciilor educaționale și științifice prestate de toate instituțiile angrenate în acest proces.

De o audiență incontestabilă se bucură sistemele criteriale promovate de *Clasamentul Shanghai* (Institutul pentru Învățământ Superior al Universității "Jiao Tong") și revista *Times Higher Education Supplement* care au realizat în ultimii ani o clasificare după performanța științifică a primelor 502 de universități din lume. Criterii acceptate și de Comisia Europeană. Rezultatele nu ne sunt deloc favorabile. Nici o universitate autohtonă nu figurează în acest clasament. Doar 6 universități din țările Europei de Est - 3 din Polonia (Universitatea Jagiellonă, Universitatea din Varșovia, Universitatea din Wrocław) și 2 din Ungaria (Universitatea din Szeged și Universitatea "Eotvos Lorand") și 1 din Cehia.

Practicile nu sunt de dată recentă. Încercări au fost făcute încă de la sfârșitul veacului trecut și continuate la începutul acestui mileniu, în diferite zone ale lumii, în Asia anilor 1999, 2000 și 2004. Clasamentele s-au realizat după o metodologie cu 5 indicatori: 1. *reputație academică* (20%); 2. *selectivitatea studenților* (25%); 3. *resurse – personal didactic* (25%); 4. *cercetare* (20%); 5. *finanțare* (10%).

Cea mai des invocată și folosită a devenit *Clasificarea Shanghai*. Care operează cu 4 indicatori de performanță: 1. *calitatea educației* (absolvenți cu premii Nobel și Fields Medals) – 10%; 2. *calitatea personalului didactic* (profesori cu premii Nobel, Fields Medals și publicații ISI) - 40%; 3. *rezultatele cercetării* (articole ISI și Nature & Science) – 40%; 4. *dimensiunea instituției* – 10%.

Există, în unele state, agenții specializate – de pildă *US News, World Report* (în SUA) etc. – care realizează și alte genuri de clasamente fie după domeniul specializării oferite, fie după oferta educațională – licență, masterat sau doctorat.

Pentru clasificarea universităților care oferă studii doctorale, *US News* folosește indicatorii: 1. *reputația academică* (25%); 2. *selectivitatea studenților* (15%); 3. *resurse – personal didactic* (20%); 4. *rata de reținere și de absolvire* (20%); 5. *finanțare* (10%); 6. *contribuția Alumnii* (5%); 7. *rata performanțelor absolvenților* (5%). [1]

O distribuție a universităților care figurează în primele 502 din lume, pe zone geografice, ar arăta astfel: America de Nord și Latină (200), Europa (209), Asia-Pacific (89), Africa (4), iar în spațiul european: Germania (43), Italia (23), Franța (22), Olanda (12), Suedia (10), Spania (9) etc.

Generalizarea practicii ierarhizării universităților va avea implicații benefice asupra societății: a) creșterea vizibilității externe a acestor instituții; b) îmbunătățirea calității serviciilor educaționale oferite societății; c) îmbunătățirea finanțării; d) specializarea și clasificarea universităților funcție de resurse și performanțe în: naționale, de prim rang (organizează studii de licență, masterat și doctorat); universități regionale (abilitate să organizeze numai studii licență) și comunitare (pentru colegii).

II. Calitatea educației între formulă și proces

De la un timp, în lumea școlii, a apărut o nouă pradigmă: *calitatea învățământului*. Ea își arogă și privilegiul de a fi unitate de măsură a activității și evaluării destinului instituțiilor de domeniu precum și al corpului profesoral care le slujeșesc.

Nu intenționăm să demitizăm ideea sau să-i diminuăm importanța, ci să îndemnăm la o atitudine echilibrată, rațională. Calitatea nu este o problemă nouă. Nici măcar o descoperire. Instinctiv, dintotdeauna omul a trăit sentimentul necesității *lucrului bine făcut*. Activitatea umană, indiferent de domeniu de desfășurare, a vizat anumite standarde, niște parametri de calitate, funcție de finalitatea precizată. Fără exagerare, școala a lucrat mereu din perspectiva unor modele educaționale, mai mult sau mai puțin adecvate necesităților sociale. Ar fi o ineptie să se încerce o comparație și o ierarhizare a produsului educațional. Problema credem că este alta. Fenomenul globalizării și integrării, explozia informațională și noile tehnologii de comunicare lansează această provocare sistemului de învățământ actual. Se cere un răspuns urgent la eternele interogații translate în contemporaneitate: *ce, cât și cum* transmitem informații sau formăm competențe pentru ca un sistem de învățământ să fie deopotrivă actual, vizionar și eficient. Mai mult, M. Strathern (în "Punctaje îmbunătățite: Auditul sistemului universitar britanic"), după ce remarcă adevărul cvasiscunoscut "calitatea este o valoare culturală", adaugă elementul neliniștitor și insuficient de concludent, faptul că ea "crează un fenomen social, o clasă de specialiști dedicată controlului calității". Care a plasat calitatea învățământului într-o zonă nefirească – dincolo de tradiții, specific și valori naționale, stări afective –, cea a *economiei performanței*.

A fost punctul de plecare spre o cercetare atentă și laborioasă în domeniul științelor educației, cu rezultate, uneori, spectaculoase dar nu și mulțumitoare. De la identificarea principiilor, postularea diverselor matrice procesuale până la lansarea chiar a unor expresii

matematice nu a fost decât un pas, cunoscuta formulă a lui M. Fullan: $E = mca^2$. În care E = eficacitatea, m = motivația, c = capacitatea, a^2 = asistență și asumarea responsabilității.

Teoreticianul caută să-o facă inteligibilă, coroborând-o cu "postulatele schimbării" în direcția obținerii rezultatelor scontate: a) nu există numai o singură versiune a ceea ce ar trebui să fie schimbarea; b) oamenii trebuie să înțeleagă și clarifice schimbarea în mod specific; c) schimbarea este o experiență personală; d) stresul și anxietatea sunt emoții normale de debut; e) schimbarea este abordată diferit de fiecare școală pentru a se potrivi contextului propriu; f) conflictul și neînțelegerea sunt inevitabile și fundamentale; g) este nevoie de amestec între presiune și sprijin, între ajutor și încurajare; h) schimbările de sus în jos și de jos în sus aduc cu ele mai mult angajament și consecvență decât o abordare autoritară, centralizată, sau o abordare descentralizată gen *laissez-faire*; i) schimbarea implică rareori o singură inovație; j) schimbarea eficientă solicită timp, așadar e esențial să perseverezi; restructurarea organizațională poate dura foarte mult; k) o școală nu se poate dezvolta tot timpul, altfel ar rămâne fără combustibil; schimbarea înseamnă alternarea perioadelor de activitate relativă cu cele de consolidare; l) există multe motive valide pentru care oamenii nu implementează schimbarea; nu e vorba întotdeauna de rezistența la schimbare; m) nu e realist să te aștepti ca toată lumea să se schimbe, este necesar să faci planuri pornind de la aceste afirmații; n) nici o cantitate de informație nu poate arăta clar ce fel de acțiune trebuie făcută; o) nu e bine să faci planuri prea exacte. [2]

În continuarea demersului său, M. Fullan (în "The New Meaning of Educational Change") identifică și enumeră cele patru faze majore care ar trebui particularizate de fiecare școală după specificul ei: a) *inițierea* (relevanța schimbării în termeni de nevoi, calitate, grad de aplicabilitate, claritate și complexitate; rezeziuciuena cu care personalul dorește să se implice; resursele existente; inițierea poate fi endogenă – cercetare, autoevaluare, curriculum, predare și învățare, conducere, parteneriate, probleme, planificarea dezvoltării școlare –, exogenă – curriculum național, teste standardizate și comunicarea rezultatelor, inspecția, nivelurile conducerii, aprecierea profesorului și evaluarea, abordările calității, organizații implicate –, sau mixtă; b) *implementarea* (aplicarea reformelor în practică); c) *instituționalizarea* (inovațiile devin practică curentă sau nu); d) *consecința* (vizează rezultatele elevilor, profesorilor sau ale organizațiilor școlare). [3]

La nivelul UE, preocupările pentru ridicarea calității educației și stabilirea unor standarde de calitate pentru compatibilizarea mecanismelor funcționale și finalităților serviciilor educaționale oferite de instituțiile abilitate pe toate nivelurile de organizare au avut ca punct de plecare documente de referință: Raportul OECD "Educația permanentă pentru toți"; Raportul UNESCO "Învățarea – comoara dinlăuntru: Educație pentru secolul 21"; Cartea Albă a UE "Către societatea învățării"; Rezoluțiile întâlnirilor statelor membre pentru compatibilizarea activității sistemelor de învățământ în conținut și formă, adoptarea acquis-ului comunitar privind educația și formarea profesională: Lisabona (1997), Bologna (1999), Praga (2001), Barcelona (2002). Care au impus formularea unor răspunsuri la temele de reflecție ale noii filosofii a educației: pe ce bază educăm? (educația permanentă), cu ce scop educăm? (obiectivele educației), recursul la ce educăm? (conținutul educației), cum anume educăm? (practicile educației), cât de bine facem ce facem? (monitorizarea și evaluarea calității educației), cine anume educă și cum? (rolul și calitatea resursei umane în educație), cum planificăm și cum decidem? (mecanismele de formulare participativă de politici - educationale s.n.). [4]

Obiectivul formulat la Lisabona, detaliat și completat ulterior, vizează transformarea Europei, până în 2010, în "cea mai competitivă și dinamică societate bazată pe cunoaștere din lume, capabilă să susțină creșterea economică cu locuri de muncă mai multe și mai bune și cu mare coeziune socială." Care solicită însă anumite direcții de acțiune: a) accentul pe

standardele educaționale prin creșterea calității învățării de toate tipurile, creșterea calității profesorilor și formatorilor; b) accesul deschis la învățare pe tot parcursul vieții; c) educație mai atractivă; d) acces mai simplu și flexibil la educație; e) trecerea de la o filieră la alta; f) reconsiderarea definițiilor competențelor cheie necesare pentru societatea cunoașterii; g) un curriculum informațional și de competențe comun; h) reorganizarea învățământului pe cicluri; k) introducerea sistemului de credite transferabile; m) echivalarea diplomelor; n) adoptarea unui sistem de management și evaluarea corectă a calității; o) obținerea unor finalități convergente (nivel de cunoaștere și înțelegere, abilități, valori și atitudini, motivație) printr-o diversitate de forme și mijloace etc. [5]

Trebuie evitată confuzia între *calitate* și *eficiență* în educație; în timp ce calitatea privește "caracteristicile unui program de studiu și ale furnizorului acestuia prin care sunt îndeplinite așteptările beneficiarilor, precum și standardele urmărite", eficiența constă în mobilizarea resurselor pentru obținerea rezultatelor scontate ale învățării; calitatea ține de scop, eficiența de mijloace (conținutul programelor de studiu, rezultatele învățării, activitatea de cercetare științifică, metodică și financiară a instituției).

Învățământul militar românesc nu face excepție de la regulă. El tinde să se alinieze și armonizeze sub toate aspectele cu învățământul european de astăzi și de mâine.

Puterea militară a unui stat este apreciată, în opinia analiștilor din domeniu, funcție de următoarele variabile: a) nivelul instruirii; b) dotare; c) timp de reacție; d) capacitatea de proiecție și susținere a forțelor angajate; e) nivelul decalajului față de nivelul mondial. Aprecieri reiterate de generalul american J. Shalikashvili care, în documentul "Joint Vision 2010", sublinia că modalitățile de ducere a războiului modern sunt influențate de tehnologie, calitatea comandamentului, pregătirea personalului, structurile organizaționale și concepțiile operaționale.

Istoria conflictelor militare ne arată că deznodământul acestora s-a aflat mereu într-o relație de proporționalitate directă cu calitatea și valoarea resursei umane implicate.

Preocuparea pentru calitatea resursei umane, luptătoare și de comandă, în armatele moderne este determinată și amplificată de următorii factori: a) necesitatea obținerii succesului (victoriei); b) evitarea erorii; c) diminuarea riscului; d) reducerea proporțiilor dezastrului materiale și a numărului victimelor umane. Devine tot mai actuală ideea acreditată de Napoleon: "armatele nu greșesc niciodată din lipsa oamenilor, ci din lipsa ofițerilor".

Luptătorul model, în armatele de tradiție, se confundă cu elita, într-o expresie mai mult sau mai puțin personalizată, "ofițerul" sau "unitatea de elită". În opinia generalului Roué, un ofițer de elită este un ofițer complet, care trebuie să posede la un nivel superior mediei, cele patru tipuri de calități esențiale: *etice, competență profesională, echilibrul personalității, capacități fizice*. [6]

În opinia generalului de divizie Jean Coulloume-Labarthe, comandantul celebrei *Școli de la Saint-Cyr*, calitățile liderului militar al viitorului, derivă din cele trei exigențe legate de meseria ofițerului de mâine: a) *capacitatea de a da sens acțiunii militare în cadrul general al stăpânirii violenței* (propriei și a subordonaților); b) *tendința de a crea relații* (să conceapă îndeplinirea misiunilor în cadrul unei rețele deschise, specifică societății contemporane); c) *însușirea unei maturități profesionale* (formarea personalității încă din școală, pentru a face față solicitărilor condiției de militar). [7]

Din exigențele generice, generalul francez deriva trăsăturile viitorului ofițer: a) *cultură generală vastă* – cunoștințe științifice, economice, juridice, istorice și literare; specializarea pe diverse domenii: științe, economie, relații internaționale etc.; b) *cultură de domeniu* (profesională) – competențe teoretice, tehnice și tactice specifice armeei pentru care a optat și pe care o deservește; c) *formarea umană sub aspect fizic, moral și psihologic* (capacități fizice – prin educație fizică și călire, formarea unui corp rezistent, obișnuit cu exercițiul fizic; capacități morale – reflecție etică și deontologică, educarea seriozității, a

curajului, devoțiunii, autorității, a puterii de sacrificiu, a încrederii; capacități psihologice – gândire profundă și flexibilă, curiozitate intelectuală, spirit deschis, încredere în sine, controlul simțurilor și al emotivității, echilibrul temperamental și emoțional – "self control"; dezvoltarea capacității de a comunica – dorința de a asculta și comunica; capacitatea de a trece de la logica meseriei la logica relațională, pentru că ofițerul trebuie să-și înscrie "acțiunea într-un cadru mai larg decât cel al acțiunii militare"). Ofițerul de mâine, concluziona autorul, va trebui "să se instruiască pentru a învinge în luptă." [8] Experiența acumulată de Forțele Navale în teatrele de operații (în apele teritoriale și internaționale) și integrarea României în alianța nord-atlantică și UE ridică problema compatibilității flotei militare românești cu celelalte flote ale țărilor membre, pune în evidență necesitatea regândirii ansamblului de competențe și integrarea unora noi: cunoașterea procedurilor NATO de planificare și conducere, a procesului de elaborare a deciziei militare; cunoașterea capacităților, a procedurilor, a istoriei, a tradițiilor și mentalităților partenerilor de coaliție; însușirea cunoștințelor despre acțiunile, motivațiile, tipologia atitudinilor, obiectivele și comportamentul populației atât în relația cu forțele proprii, cât și cu cele ale inamicului.

Luptătorul modern, care încadrează echipajele Forțelor Navale, trebuie să se distingă printr-o bună cunoaștere a procedurilor structurilor proprii și ale NATO, o bună capacitate de analiză și de reacție, libertate de acțiune, independență decizională, capacitate ridicată de luptă, stăpânire de sine, putere fizică, flexibilitatea gândirii, cunoașterea limbii engleze, [9] cunoașterea aspectelor fundamentului juridic al existenței și participării armatei la apărarea țării și securității naționale, a temeiului legal al obligativității cetățenilor români de a-și apăra țara, a caracterului legitim al utilizării forței în îndeplinirea misiunilor armatei, a bazei legale a participării țării noastre la misiuni în afara granițelor naționale [10] sub egida ONU, OSCE, UE și NATO.

Modelul luptătorului Forțelor Navale – ofițer, maistru militar, subofițer și luptător profesionist (angajat pe bază de contract) – trebuie să întruchipeze "personalitatea dezvoltată armonios psihic (cognitiv, motivațional-afectiv și volițional) și fizic, capabilă să-și folosească eficient potențialul informațional-energetic și motric" în lupta pe mare. Deziderat ce solicită următoarele calități: a) *profesionale* (competență profesională: "competențe de parcurs" și "competențe de performare", cultură generală și specifică armeei marine); b) *psihologice* (cultivarea atitudinii de învingător; formarea deprinderilor de a acționa în condiții de incertitudine de grade diferite; prevenirea și atenuarea comportamentelor neadaptate; cultivarea unei motivații superioare; atitudine pozitivă față de cariera militară; pregătirea complementară în domenii – psihologie, psihiatrie etc. – care îl ajută să înțeleagă și să depășească situațiile de stres; dezvoltarea spiritului de solidaritate și coeziune la bordul navei, ca viitor component al unui echipaj; cultivarea echilibrului și stabilității emoționale, sociabilității, încrederii în sine, maturității, seriozității și optimismului; pregătire psihologică de bază, specifică marinei și pentru luptă); c) *morale* (cultivarea curajului, devoțiunii, principialității, eroismului, patriotismului, puterii de sacrificiu, deontologiei militare, dragostei față de armată și armă, respectului față de colaboratori și subordonați, disciplinei militare, respectului față de lege și regulamentele militare, a spiritului civic); d) *fizice* (dezvoltarea armonioasă a organismului și menținerea unei stări optime de sănătate pentru a face față eforturilor și condițiilor specifice ducerii luptei pe mare - tangajul și ruliul navei -, schimbării rapide a condițiilor hidrometeorologice, duratei marșului, oboselii; stresului vieții pe mare, izolării, disconfortului fizic etc.); e) *comunicaționale* (abilitatea de a comunica în limba engleză, conform regimului standardizat "Stanag 6001", nivel 3). [11]

În acest sens, au fost elaborate modelele teoretice privind personalitatea viitorului luptător al Forțelor Navale: ofițer, maistru, subofițer și luptător profesionist (militar angajat pe bază de contract) – *Modelul luptătorului profesionist din Forțele Navale* (1.08. 2005), *Modelul absolventului Academiei Navale "Mircea cel Bătrân"*, *Modelul absolventului Școlii*

de *Maiștri Militari de Marină* (01.10. 2005) –, documente care au menirea de a ghida activitatea tuturor instituțiilor cu competențe în domeniul instruirii și educării resursei umane: Academia Navală "Mircea cel Bătrân", Școala de Aplicație, Școala de Maiștri Militari de Marină "Amiral I. Murgescu", Centrul de Instrucție al Forțelor Navale.

Viitorul ofițer, specializat în navigație, hidrografie și echipamente navale sau electromecanică navală, potrivit «Modelului absolventului Academiei Navale "Mircea cel Bătrân"», trebuie să probeze: a) *competențe cognitive* ("să știe" – fundamentele normative ale serviciului de luptă în diferite contexte situaționale; procedeele și tehnicile individuale și colective de acțiune la bordul navei; principiile de organizare și funcționare, precum și modul de utilizare a sistemelor de armament de pe navele unităților Forțelor Navale; procedurile specifice acțiunilor militare altele decât războiul; algoritmul autoformării, menținerii și dezvoltării deprinderilor de luptător; să folosească foarte bine limba română și limba engleză etc.); b) *competențe psihomotorii* ("să poată, să facă" – instrucția de front individual și în cadrul subunității; pregătirea folosind procedeele și tehnicile de acțiune în cadrul serviciului de luptă de la bordul navei; adaptarea comportamentului conform regulilor specifice și în context situațional; dezvoltarea profesională continuă, personală și a subordonaților; evaluarea situațiilor în raioanele de pregătire de pe mare și fluviu; orientarea pe mare și în raioanele fluviale; utilizarea eficace și oportună a mijloacelor de luptă de la bordul navelor pe timpul acțiunilor navale etc.); c) *competențe psihomorale* ("să vrea, să fie" – etalon de comportament militar eficient în câmpul de luptă modern; responsabil față de armonizarea intereselor proprii cu necesitățile organizaționale privind îndeplinirea misiunilor de luptă; o personalitate pozitivă, capabilă să-și asume responsabilitățile liderului-comandant al serviciului de luptă etc) [12] și d) *competențe sociale* (civism), să fie luptător polyvalent, educator, conducător de organizație și cetățean.

III. O posibilă didactică a calității

Un învățământ performant impune și o didactică a calității așezată pe principii noi, pe care le enumerăm, nu neaparat dintr-o perspectivă axiologică: a) *principiul clarității* – stabilirea obiectivelor, a competențelor generale și specifice pentru toate specializările deservite de disciplinele predate; b) *principiul continuității* – în toate etapele procesului de învățământ desfășurat în această instituție: comunicare, consolidare și evaluare a cunoștințelor și deprinderilor caracteristice profesiei viitoare; îmbinarea într-o proporție judicioasă a tradiției cu modernul, renunțarea la tot ce a fost invalidat de o experiență didactică de peste 135 de ani, menținerea și adaptarea la noile realități a bunei tradiții, care a confirmat întotdeauna; articularea și implementarea metodelor specifice învățământului activ-participativ prin recurs la noile tehnologii informatice și de comunicare: simulatoare, învățarea și evaluarea asistată de calculator etc.; c) *principiul calității și sincronismului* – asigurarea unor standarde de calitate de nivel european desfășurării învățământului de marină militar și civil în vederea compatibilizării și racordării acestuia la învățământul occidental potrivit cerințelor Convenției de la Lisabona și Declarației de Bologna, care asigură competitivitatea necesară și recunoașterea academică a diplomelor și profesiilor; restructurarea planurilor de învățământ și a programelor disciplinelor sub aspectul duratei, volumului și fiabilității valențelor formative ale învățământului naval, cunoașterea și implementarea standardelor de calitate precizate de Manualul Calității al ANMB în toate activitățile programate și desfășurate; d) *principiul calității informației* – conectarea la dinamica domeniului, selectarea și transmiterea - prin activitatea de curs, seminar, lucrări de laborator - a tot ce este mai nou și are valoare formativă; să dezvolte studenților aptitudinile de muncă independentă, curiozitatea științifică și capacitățile de lider și manager specifice viitoarei profesii de ofițer al Forțelor Navale; e)

principiul creativității – facultățile trebuie să-și subordoneze activitatea de învățământ și cercetare obiectivului fundamental: dezvoltarea cunoașterii științifice, descoperirea și formularea de noi adevăruri, principii și legități care guvernează domeniul naval, știința și arta marinei militare, imaginarea și validarea unor noi soluții tehnice și tehnologice de profil în vederea asigurării Forțelor Navale cu absolvenți pregătiți la standarde NATO care să facă posibilă îndeplinirea angajamentelor armatei noastre rezultate din statutul de membru al alianței euroatlantice și al UE; f) *principiul comunicării eficiente* – între structurile de comandă ale instituției, eșaloanele superioare și structurile subordonate; perfecționarea continuă a procedeelelor și tehnicilor de transmitere promptă și nedistorsionată a informațiilor pe verticală și orizontală, pentru relizarea unui management modern și eficient pe toate palierele de organizare; g) *principiul disciplinei militare* – corelarea respectului pentru libertatea de opinie și acțiune cu respectarea normelor și valorilor specifice organizației militare; h) *principiul eticii* – adeziunea fermă a personalului didactic și nedidactic, civil și militar, a studenților la normele Codului etic al ANMB, la codul deontologic al profesiei, la respectarea și promovarea permanentă a celor mai înalte standarde de etică profesională, centrate pe următoarele principii și valori fundamentale: dezvoltarea cunoașterii și căutarea adevărului științific, integritatea, libertatea academică, autonomia personală, dreptatea și echitatea, colegialitatea, meritul, profesionalismul, onestitatea și corectitudinea intelectuală, transparența, respectul și toleranța, responsabilitatea, bunăvoința și grija; k) *principiul convergenței* – realizarea unei focalizări acționale pentru formarea unui cadru instituțional adecvat sub toate aspectele (material, informațional, managerial), în vederea realizării integrale a obiectivelor profesionale, științifice și educaționale prevăzute de Carta Academiei; l) *principiul motivării și angajării* – folosirea celor mai eficiente modalități și procedee de sensibilizare și mobilizare atât a studenților, cât și a personalului didactic și nedidactic, militar și civil, la obținerea unor rezultate corespunzătoare obiectivelor formulate, pentru toate activitățile facultății: didactice, de cercetare, cultural-sportive și educaționale. Prin activități de audit, analize pertinente și critice la nivel de discipline și catedre, aprecierea performanțelor în bilanțuri, evaluări anuale, prin salarii de merit, promovări în funcție pe principiul meritocrației etc., scoaterea la concurs a posturilor didactice pentru cei care îndeplinesc criteriile MEC; m) *principiul personalizării* – încurajarea tendinței de a ne manifesta specific, de a ne forma o personalitate instituțională bine conturată, caracterizată de prametrii de calitate, competență și competitivitate; n) *principiul coordonării și controlului* – pentru realizarea feed-back-ului managerial atât la nivel de comisii didactice, catedre și facultate.

Bibliografie

- [1] vezi Agachi, S., Panaite, N., "Ierarhizarea universităților din România. Metodologie de aplicare", www.ipp.md/files/Evenimente/2005/prezentare/Ierarhizarea_Universitatilor.doc; Florian, R., "Universitățile din România și Clasamentul Shanghai", www.ad-astra.ro/journal/8/florian_shanghai_romania.pdf
- [2] Alecu, S., "Specificul schimbărilor educaționale", www.filosofie.ugal.ro/ANALE%203/Simona%20Alecu.rtf
- [3] *Ibidem*
- [4] Crișan, Al., "Învățământul românesc față cu Uniunea Europeană", <http://www.euroactiv.ro/uniunea-eurpeana/articles%7Cdisplayarticles/ID-9234/invatamantul-romanesc-fata-cu-Uniunea-Europeana.html>
- [5] Crișan, Al., *op., cit.*; vezi Bîrzea, C., Cecchini, M., Harrison, C., Kbek, J., Spajik-Vrkaš, V., "Manual pentru asigurarea calității educației pentru cetățenie democratică în școală",

Center for Educational Policy Studies, 2005, p. 28-31, www.tehne.ro/resurse/Tehne_asigurarea_calitatii_ECD.pdf

[6] Floca, M., *Forțele de elită ale lumii*, Ed. Militară, 1999, p. 9.

[7] vezi Labarthe, C.J., "Formarea ofițerului de mâine", în *Gândirea militară românească*, nr. 5, 2005, p. 24-25; Ceaușu, V., *De la certitudine la incertitudine*, Ed. Militară, 1972, p. 62.

[8] Labarthe, C.J., *op.cit.*, p. 25- 31.

[9] Iacobuț, M., "Spre profesionalism prin profesionalism", în *Gândirea militară românească*, nr. 5, 2005, p. 106-109.

[10] Duțu, P., Sarcinchi, A., *Determinări sociale, psihosociale și juridice ale misiunilor armatei României*, Ed. Universității Naționale de Apărare, București, 2004, p. 21-28.

[11] Ilie, D., "Performanța organizațională", în *Gândirea militară românească*, nr. 5, 2005, p. 86-87; Tomșa R.I., *Psihologie militară. Eul, imaginea de sine și comportamentul în luptă*, Ed. AISM, 1999, cap. V.; vezi Duțu, P., Sarcinchi, A., *op. cit.*, p. 9; Sava, I.N. (coord.) *Armata și societatea*, București, Ed. InfoTeam, 1998, p. 13; vezi Darcinchi, C.M., "Motivarea militarilor în teatrele de operații", în *Spirit Militar Modern*, nr. 9, 2005, p. 6-8; Predoaica, M., "Coeziunea militarilor", în *Spirit Militar Modern*, nr. 3, 2001, p. 48; apud Zlate, M., *Fundamentele psihologiei*, Ed. Pro-Humanitas, București, 2000, p. 249; vezi Matthews, G., Darcy, J., Whiteman, M.N., *Psihologia personalității*, Iași, Ed. Polirom, 2005, p. 351-355; Crascner, E.C., *Elemente de psihologie militară*, Ed. Academiei de Înalte Studii Militare, 2003, p. 231-237; Croitoru, G., "Sportul în armată, încotro? " în *Spirit Militar Modern*, nr. 6-7, 2005, p. 37; vezi *Concepția de Educație Fizică și Sport din armata României*, SMG, București, 2003.

[12] xxx *Modelul absolventului Academiei Navale "Mircea cel Bătrân"*, București, 2005.

* Nazare Vasile, conferențiar univ. dr., Academia Navală "Mircea cel Bătrân", Constanța, e-mail: vasile_nazare@yahoo.com

** Nazare Eugen-Vasile, profesor, Liceul de Muzică "Sigismund Toduță", Cluj Napoca, e-mail: eugen_piano@yahoo.com

PERSONALITATE ȘI ETNICITATE ÎN GÂNDIREA ROMÂNEASCĂ A SECOLULUI TRECUT

Vasile Nazare *

The ethnical dimension of personality, ignored for so long, returns in nowadays national and international political life. Interethnic conflicts, which set on fire the contemporaneous world, call for a careful analysis of works from past centuries thinkers, including the native ones.

Through their works, Romanian thinkers succeeded in offering a vast informational material, interesting and valuable for sketching a psychological and ethnical orientation. They were also concerned about the components of the ethnic: the community of origin, the one of language and the one of destiny.

Seeing the differences between race and ethnic, people and nation, Romanian thinkers, with little exceptions, promoted a positive nationalism, rational and tempered by solidarity, one that identifies itself with people's values and ideals without denying other nations' right of free affirmation.

I. Valoarea etnopsihologiei

Etnicitatea, afirma D. Stăniloae (în "Ortodoxie și românism"), face parte din destinul omului, este o determinație externă a existenței sale, cu ea se naște și moare. Ține de formula sa identitară, expresia specifică a alterității.

Datorită "distribuției inegale a etnistoriei" (A. Smith), pe glob există 6000 de etnii, cu aproape tot atâtea probleme. Iar Walker Connor (1971), analizând realitatea politică mondială și europeană, constata: din cele 132 de entități statale existente la vremea respectivă, doar 12 (9,1% din numărul total al acestora) puteau fi considerate justificat state-națiuni; 25 de state (18,9%) erau constituite dintr-o singură națiune majoritară reprezentând peste 90% din populație, dar pe teritoriul cărora trăia cel puțin o minoritate importantă; în alte 25 de state ponderea națiunii dominante era între 75-89%; în 31 de state (23,5%) grupul etnic cel mai numeros reprezenta între 50-74% din populație; în 39 de state (29,5%) etnia cea mai numeroasă constituia mai puțin de 50% din populație. Iar în Europa, în cele 45 de state europene (dintre care 36 cu peste 1 milion de locuitori) trăiesc 87 grupuri etnice, din care 26 în cel puțin 5 state.

Realitate care solicită analiza atentă și complexă, din perspective diferite – istorică, antropologică, etnografică, etnopsihologică, lingvistică, filosofică, religioasă, sociologică – a

fenomenului etnic și influențele sale asupra evoluției societății în general, a celei românești în particular. Iar evocarea contribuțiilor autohtone aduce un plus de cunoaștere.

Preocupările gânditorilor autohtoni pentru studierea fizionomiei culturale, morale și etnice a poporului român apar ca o reacție îndreptățită și așteptată față de criza de identitate pe care o traversa societatea românească în primele decenii ale secolului XX. Prin demersul lor, gânditorii români au reușit să ne ofere un material informațional bogat, interesant și valoros pentru conturarea unei orientări etnopsihologice. Ei au fost interesați deopotrivă de componentele etnicului: comunitatea de origine, comunitatea de limbă și comunitatea de destin.

În analiza personalității etnice – idee susținută în timp de A. Fouillée, G. Le Bon, Wundt – s-au conturat în general patru maniere de înțelegere: a) ca structură de personalitate cu frecvența cea mai ridicată pentru un popor; b) ca un ansamblu de caracteristici comune pentru cea mai parte a indivizilor poporului respectiv; c) ca tip social care exprimă cel mai bine valorile esențiale ale culturii respective într-o perioadă; d) ca ideal cultural de personalitate la care aderă o colectivitate, tinzând s-o realizeze. [1] Aprecieri regăsite și în creația gânditorilor noștri.

II. Personalitate și etnicitate în gândirea românească a secolului trecut

Fără să absolutizeze importanța dimensiunii etnice, tratarea raportului dintre factorul etnic și personalitate apare nuanțată într-un registru foarte larg, de la influență și determinare (cu implicații pozitive sau negative) la îndeterminare și neutralitate. Principial, oamenii sunt pretudindenți identici ca set de trăsături psihologice, dar se diferențiază prin modulările acestora în individuație și colectivități etnice. Pentru că individul – scria V. Pârvan – "e în funcție de mediul cosmic, de mediul contemporan și tradițional. Ideile sale nu sunt energii metafizice, ci sunt idei devenite specific umane (biologic și geografic umane)". [2]

Etnicitatea iradiază în orice creație, opina cunoscutul istoric, dar nu prin conștient. Subconștientul specific național se impune deoarece, continua autorul, acesta are "un câmp mai vast de manifestare", atât intensiv cât și extensiv. Naționalul ca specific nu poate fi eludat sau negat. Pentru a demonstra acest fapt, Pârvan recurge la distincția dintre etnografic și cultural. Prima exprimă o concepție etnică, estetică și metafizică, un produs al unei experiențe de viață, cel de al doilea este ceva artificial, simbolic și schimbător, realizat prin eforturile spiritelor creatoare.

Ființa națională constituie substratul de "specie biologică, prelucrat ideologic de către comunitate, iar ideea națională devine o stare de conștiință privind necesitatea absolută, transcendentă a vieții colective". Din această perspectivă, diferențierile comunităților umane prin criterii etnice se justifică. Etnicul se relevă doar ca element de distincție, nu de superioritate. Motiv pentru care V. Pârvan condamnă naționalismul rigid, steril și pledează pentru o creație cu valențe universale.

Dacă astăzi, în concepția lui G.W. Allport "personalitatea reflectă caracterul național", pentru S. Mehedinți personalitatea fără naționalitate era un "nonsens". Primul constată, celălalt condiționează. De fapt – susținea psihologul american –, personalitatea se formează mai mult sub influența tradiției decât prin racordarea la ideal.

S. Mehedinți supralicita valoarea etnicului. Sub influența sa formativă aflându-se chiar și personalitățile de excepție, idee întâlnită și la Nietzsche. "Personalitățile reprezentative ale unui neam – remarca sociologul român – trebuie să aibă la îndemână toată comoara limbii neamului și toate însușirile esențiale, unele subconștiente care fac împreună ceea ce se numește caracterul național." [3] Naționalul devine solul germinativ al personalității. Arhitectonica individului-personalitate nu este posibilă "fără specie (...) fără naționalitate, și fără a ridica la o potență superioară însușirile specifice ale națiunii tale (...)." [4] Omul

deplin, personalitate autentică "nu putea fi cineva decât într-un neam și pentru un neam." În manieră eminesciană, S. Mehedinți susținea că adevăratul purtător al românității, cel care a conservat unitatea și puritatea limbii a fost țaranul, "singura aristocrație de rasă și de suflet a acestei țări" [5], rezerva de originalitate biologică și noblețe sufletească. Poporul român, remarca autorul (în "Creștinismul românesc"), are conștiința individualității etnice, a unității de spațiu și continuității în timp; românii se disting prin cultul pentru inteligență (disociată de practică), sentimentalism exagerat, talent și genialitate, umor, înclinație spre poezie și melosul popular, pesimism și zeflema.

În concepția lui C. Rădulescu-Motru, ciclul analizei puse în discuție este complet, de la afirmarea existenței raportului de interferență dintre personalitate și etnicitate la motivarea nevoii de a fi noi înșine, de la portretistica ironică, bășcăliosă a românului la prefigurarea unui program concret de educație privind revigorarea spirituală a neamului și redresarea națiunii sub toate aspectele: moral, politic, economic și cultural. Orice "personalitate constituie o prelungire a aptitudinilor psiho-fizice ale popoarelor". Energia vocațională exprimă structura psiho-fizică, constituția mediului geografic, intelectual și moral al unui popor. [6] Între personalitatea popoarelor și cea a indivizilor există un raport de determinare de o anumită complexitate. Se acreditează ideea unui "apriorism personalist de tip etnic". Prin etnic înțelegând "acel complex de manifestări tipice, pe care individul le găsește la nașterea sa și la care se adaptează." [7] Individul nu este liber să-și aleagă personalitatea, ci devine acel tip de personalitate care se găsește virtual în aptitudinile moștenite. Atât personalitatea individului, cât și cea a poporului resimt o determinare din cele mai profunde straturi până la nivelul superior. Zestrea ereditară nu se concretizează în totalitate. Nici un individ nu exprimă exhaustiv trăsăturile poporului său, după cum fiecare este o realizare mai mult sau mai puțin perfectă a noțiunii de personalitate.

Intuind condiționarea intimă dintre etnic și etic, C. Rădulescu-Motru sublinia că toată mișcarea naționalistă din zilele noastre urmărește "integrarea etnicului într-o vocație istorică". [8] Rolul românismului – "școala energiei românești", spiritualitatea care ne însuflă încrederea în forțele proprii – îl constituie reșezarea ființei naționale în centrul vieții politice, economice și spirituale pentru a-și împlini menirea. A pregăti poporul pentru această reformă spirituală (românismul) înseamnă a-l face să treacă de la starea de popor etnic la starea de popor etic, când el participă creativ la istoria omenirii care îi pune în valoare conștiința vocației de român. Noi românii, "avem nevoie de o spiritualitate care să scoată la lumină sufletul românesc printr-o încercare și printr-o cunoaștere mai adâncă de noi înșine." [9]

În lucrări de referință pentru etnopsihologia poporului român – "Cultura română și politicianismul" (1904), "Sufletul neamului nostru. Calități bune și defecte" (1910) și "Românismul. Catehismul unei noi spiritualități" (1936) – C. Rădulescu-Motru surprinde și realizează un tablou sugestiv privind personalitatea românului, nu dintr-o atitudine cosmopolită, ci din dorința sinceră de a o corecta. Enumerându-i trăsăturile distinctive, autorul remarca faptul că peste tot în Europa "se observă o tendință de înnoire sufletească (...) de (...) împrăștiere a fondului original național", de promovare și dezvoltare a calităților bune, folositoare. Din această perspectivă, formarea personalității individului și a poporului, ca soluție credibilă de ieșire din criză, trebuie să se raporteze la cunoașterea sufletului etnic al neamului românesc, inconfundabil prin caracteristicile sale fundamentale, care se regăsesc în fiecare din noi: a) prevalența conștiinței de grup față de cea individuală, părerea grupului primează asupra celei personale ("gregarismul sufletesc"); b) religiozitate și atitudine naționalistă de conveniență, naționalismul lui se stinge în fața muncii, "meșteri de gură și răi de faptă"; c) eroism, dar numai în grup, curajos în colectivitate, docil în singurătate; d) disponibilitate spre credulitate, credința într-o ordine spirituală, acceptă orice ideologie, dar nu se simte obligat să-și impună constrângeri pentru îndeplinirea ei; e) inteligență, dar fără

reușită în viața practică, nedeprins cu o tehnică de muncă riguroasă; f) nedisciplinat, nepăsător, risipitor cu timpul, grăbit, inexact, cu un ritm neregulat în muncă, păstoritul i-a format această deprindere; capabil de virtute dar inconsecvent; g) brav, fără a fi războinic; h) cheltuitor și risipitor; i) apetență pentru politică, pe care o consideră soluția tuturor problemelor, e dispus la sacrificiul de partid, dar fără a nutri plăcerea de a contribui la consolidarea statului; j) simțul compromisului și al negocierii; k) sinceritate (românul este cel mai sincer om din lume) și caritate; l) lipsa distincției personale, când se manifestă ca individualitate; m) convingeri întemeiate pe "zvoniul public"; n) predispoziție pentru profesiunile lucrative, publice, care-l pun în contact direct cu mulțimea; el își dorește să fie funcționar, avocat sau politician, aici își afirmă o energie nebănuită; profesiunile industriale, productive și cele comerciale nu-l interesează în mod deosebit, le alege în cazuri limită. [10] Românul n-a depășit stadiul nativ, puțina instrucție nu i-a permis să dobândească aptitudinile profesionale necesare domeniilor competitive: industrie și comerț. Defectele poporului român sunt doar deficiențe de educație. Printr-o corecție aplicată procesului de modelare a personalității – sugera C. Rădulescu-Motru – putem să dăm toată măsura valorii noastre. Deoarece în conjunctura competitivă europeană trebuie să ne pregătim a fi individualități puternice, capabile să facă față tuturor provocărilor de natură economică și culturală.

Polemizând cu C. Rădulescu-Motru, N. Crainic, prin tot ceea ce scrie, pledează pentru un destin românesc fundamentat pe cultul strămoșilor, tradiția limbii și a ortodoxismului, transformă specificul național într-o realitate ontologică. Românismul nu era o nouă spiritualitate, ci o caracteristică intrinsecă, permanentă care ne personalizează. Etnicul - natura noastră proprie, prin care ne deosebim de celelalte neamuri - reprezintă esența românismului [11], presupune fuziunea biologicului și eticului, a sângelui și sufletul poporului nostru. "Sentimentul originilor – îl completa V. Băncilă – e cel mai adesea și un sentiment al viitorului (...) cu cât cineva e deci mai esențial și mai înalt etnic, cu atât este și mai universal." [12]

Față de încercările lui C. Rădulescu-Motru de a atenua accentele creștine ale conceptelor de vocație și românism, N. Crainic ripostează vehement: "Ortodoxia nu e un element suprapus românismului, ci însuși modul lui de a se manifesta religios. (...) Cultivarea individualității nu e ceva străin de ortodoxie sau ceva opus ei, fiindcă individualitatea e condiția umană a spiritualității", deci ortodoxismul nu poate fi eludat când se studiază problema personalității. [13]

Cultura și felul nostru de a fi nu au nimic cu Occidentul. Nu ne vom putea integra în spiritualitatea lumii decât prin Orient, prin noi înșine, prin moștenirea cu care am fost învredniciți. Împotriva a ceea ce susține, latinitatea ne poate integra într-o solidaritate sud-europeană dar mai puțin în ordinea ei spirituală.

În timp ce C. Rădulescu-Motru a pledat pentru un naționalism rațional, flexibil, deschis și receptiv la contactele externe, N. Crainic a susținut predominanța, exclusivitatea etnicului în cultură, în viața de stat și socială. Pentru el, "naționalismul e condiția elementară a renașterii fiecărui popor, precum și lipsa lui e semnul decadentei și al morții." Prin substanța sa, etnocrația este implicit xenofobă și militează pentru reducerea influenței străinilor în societatea noastră. Convins, el propune ca proiect politic "statul etnocratic", organizat pe principiul etnocrației, stat al românilor neaoși. Legea lui Hristos trebuia să fie legea fundamentală a statului, iar temelia lui, munca organizată; statul "totalitar" al muncii românești se confunda cu statul "moral-creștin".

Nae Ionescu, pornind de la potențialul creator și valoarea culturală a ortodoxiei, susține că numai prin ortodoxie se poate înfăptui destinul civilizator al românilor hărăzit de D-zeu în această zonă geografică, de a prelua rolul Occidentului aflat în declin și a inaugura marea "epocă de ascensiune a neamului românesc spre culmea îndrumării și strălucirii mondiale." [14]

Pentru L. Rebreanu, romancierul eseist, țăranul, acest personaj de legendă, a proiectat în istoria neamului toate însușirile fundamentale ale poporului român, constituie cheia deslușirii enigmei miracolului formării neamului nostru, este "începutul și sfârșitul", izvorul "virtuților și energiilor românești." [15] Stabilitatea și existența perpetuă în același cadru cosmogeografic și cultural i-au decantat pornirile, i-au modelat sufletul, i-au imprimat niște însușiri moral-spirituale unice în felul lor: răbdarea eroică și resemnarea, adaptarea la sărăcie, seriozitatea și naivitatea (la țărani), ironia și scepticismul (la orășeni), neîncrederea în străini. Așa-zisele defecte – lenea, nepăsarea și organizarea vieții într-un mediu lipsit de posibilități materiale (sărac) – sunt motivate prin argumente de ordin istoric, social și moral. Deoarece, mai întotdeauna, românul a trebuit să muncească pentru alții, fără speranță în răsplată și bucurii.

Garanția originalității noastre fundamentale – sublinia G. Călinescu (în "Istoria literaturii române de la origini până în prezent") – stă în factorul etnic. [16] El pleda pentru susținerea existenței unui specific național în general, a unui românesc în special. Românii, fiind oameni, ei reunesc în structura lor trăsături generice cu cele particulare. Ei sunt "naționaliști, mistici, raționaliști, fataliști", dar în aceeași măsură își impun originalitatea. "Singura condiție pentru a fi specific e de a fi român etnic." [17] Iar pentru români, substratul traco-getic rămâne esențial.

Critica teoriilor individualiste constituie pentru C. N. Narly un pretext pentru a sublinia rolul socialului național în alcătuirea personalității. Așa-zisa originalitate se datorează strămoșilor. Există o formulă etnică – îl completa Camil Petrescu – proprie și superioară a sufletului românesc [18], produs al timpului și împrejurărilor. Calitățile de sentiment, voința, sensibilitatea și inteligența ne deosebesc de bulgari, sârbi, unguri etc. Rezistența noastră în istorie se originează tocmai în substanța remarcabilă a sufletului neamului.

Românitatea – remarcă M. Vulcănescu – se manifestă în dublă ipostază, ca realitate naturală și ca realitate etică, "a fi român înseamnă a fi om într-un anumit fel." [19] Neamul înseamnă mai mult decât rasa (în sens biologic), este o sinteză între istorie și metafizică, unitate de soartă, un destin derulat în unitatea pământului românesc. Modelul lui M. Vulcănescu – cantonat și descifrat în universul valorilor neamului – nu s-a dezvoltat în sensul unui personalism energetic, ci în direcția unui "personalism teofanic", insul relevă în esență un "fenomen neautonom al ființei universale."

Dincolo de interferențele firești statornicite între etnic și personalitate, L. Blaga, referindu-se la spiritualitatea autohtonă, susține existența unui "apriorism românesc", a unui românism în sensul "unui complex, sau a unei constelații, cu totul aparte, de determinații spirituale". [20] Românismul este un patrimoniu stilistic, un ansamblu de latențe și realizări creatoare. Orizontul mioritic, matricea stilistică spirituală își pune inconștient amprenta pe produsele geniului nostru etnic și induce notele sale particulare tuturor creațiilor umane, viziunii sale despre lume. Acest "apriorism al spontaneității" este diferit de cel al cunoașterii. Istoria popoarelor apusene are o desfășurare ritmică, ca o cadență de epoci, un caracter succesiv, dialectic, a noastră este greu de prezis. Suntem pe un pământ de cumpănă, remarcă L. Blaga, "purtătorii unor excepționale posibilități" care se lasă așteptate a fi realizate.

Rezultatele efortului analitic stau la E. Cioran sub semnul discutabilului și al lipsei de perspectivă imediată. Concluziile lui au valoarea unei sentințe, fondul etnic ne este proprie povară, ne împiedică să ne ridicăm la nivelul unei adevărate misiuni istorice. "Un popor n-are destin în lume, decât în clipa în care a trecut treapta istorică (...). Când valorile pentru care luptă un neam se cristalizează într-o adevărată lume istorică ... acel neam s-a integrat în devenirea culturilor." [21] Tradiționalismul a fost doar o formulă comodă, nu a exprimat voința de a-i da neamului un sens în lume, iar naționalismul practicat "n-a fost pozitiv, ci patriotism ... adică sentimentalism fără orientare dinamică, fără mesianism, fără voință de realizare." [22]

Existența românului s-a desfășurat în proximitatea originarului, cu urmările sale firești: starea vegetală, ieșirea din istorie pentru mult timp, vocația minorului și crearea unei culturi populare. Singurul lucru original este țăranul, dar cu el, observa ironic filosoful, nu putem intra în istorie. Contrar celor semnalate de C. Rădulescu-Motru, pentru E. Cioran, defectele poporului nostru nu sunt produsul istoriei, lipsei de educație, ci chiar istoria "este produsul unor deficiențe psihologice structurale." [23] Formula noastră de dezvoltare a fost orizontala, nu sensul ascendent (gotic). De aici și tarele spiritualității românești: pasivitatea, scepticismul, contemplația domoală, religiozitatea minoră, an-istoria, înțelepciunea, fatalismul, resemnarea, autonomia, transparența și indiscreția, slaba aderență la valori, lipsa pasiunii pentru ideal, inconsecvența și spontaneitatea, umilința și pietatea, integrarea morții în ordinea firească a lucrurilor, bunătatea și cumsecădenia, absența naivității și excesul de luciditate, fantezia.

Cioran – nemulțumit de obsesia specificului românesc, care ne-a adus la o stare deplorabilă – nota: "(...) naționalismul românesc a fost aproape întotdeauna reacționar, adică n-a iubit niciodată România și în finalitatea lui ultimă. În loc să se întrebe ce trebuie să devină România, ei nu s-au întrebat decât: ce trebuie să rămână. Orice naționalism care, de dragul constantelor unui popor, renunță la căile moderne de lansare în lume, ratează sensul unui neam vrând să-l salveze." [24] Poporul român poate ieși din "condiția de umbră a istoriei", scăpa de destinul mediocru, de influențele nefaste ale unui "creștinism primitiv și pastoral", de deficiențele sale organice și flagelările istoriei prin afirmarea supremației spirituale și politice în sud-estul Europei. Numai o dictatură poate să "pună țara la teasc", să-i valorifice toate energiile.

Portretistica românului, din perspectivă etnică, este sugestivă, cu luminile și umbrele inerente, cu descrieri care iradiază accentuate poziții critice, cu trăsături deseori contradictorii: inteligența și eroismul se asociază cu spiritul gregar și absența disciplinei în muncă (la C. Rădulescu-Motru), simțul realului cu tentația visării, afectivitatea intensă cu gândirea clară (la B. Munteanu), capacitatea de adaptare la schimbări, bunătatea, toleranța cu lipsa fanteziei, a sentimentului religios cu mefiența față de străini (la M. Ralea), optimismul robust, ușurința în fața vieții, lipsa de teamă în fața morții cu pasivitatea, scepticismul, fatalismul, lipsa pasiunii față de idealuri, slaba aderență la valori cu vocația împlinirii unui destin istoric (la E. Cioran) etc.

Gânditorii autohtoni n-au urmărit acreditarea conceptului de personalitate etnică, ci conștientizarea conaționalilor de identitatea, specificitatea și menirea lor ca factori de cultură și civilizație în lumea aceluși secol. Sesizând distincțiile dintre rasă și etnie, popor și națiune, ei au promovat un naționalism pozitiv, rațional, temperat de sentimentul solidarității și identificarea cu valorile și idealurile poporului, fără a leza libera afirmare a celorlalte nații. Astfel S. Mehedinți (în "Vechimea poporului român și legătura cu elementele alogene", 1925) remarcă rolul benefic, material și moral, al coabitării, înțelegerii și prețuirii reciproce între etnia majoritară, sași și unguri, iar știința etnicului – îl completa C. Rădulescu-Motru (în "Etnicul românesc. Comunitate de origine, limbă și destin", 1942) – are menirea să contribuie la eradicarea iredentismului naționalist și îmbunătățirea relațiilor interetnice. Stările vremelnice de entuziasm etnic (românismul) fiind dictate doar de necesitatea revirimentului nației și al instituțiilor sale.

III. Etnicitate și conflict

Persistența și puseurile naționalismului etnic manifestate în contemporaneitate, secolele XX și XXI, este explicată de A. Smith (în "The Ethnic Revival") prin trei argumente: a) distribuția inegală a etnoistoriei, tendința unor etnii dezavantajate de a recupera acest

handicap; b) credințele religioase care au capacitatea de a legitima și mobiliza populațiile; c) ideea unei patrii ancestrale ca resursă primordială a mobilizării.

Pentru lumea modernă, semnificația etnicității s-a îmbogățit, a devenit deopotrivă formă modernă de diferențiere, criteriu și sursă de stratificare socială (E. Cashmore), principiu de organizare a populației și sursă de diferențiere (M.T. Hannan), indicator cu reale valențe informaționale privind accesul unei etnii la resursele sociale, bunăstare, educație, prestigiu și putere (P. Tufiş), instrument de mobilizare și manipulare politică a indivizilor și colectivităților (S.J. Tambiah), sau sursa forței și legitimității naționalismului (K. Verdery). [25]

M.T. Hannan, autorul "teoriei dinamicii granițelor etnice", preciza că identitatea etnică este: ascriptivă (moștenită pe baza originii sociale), exclusivă și imperativă (etnicii, în mod spontan își afirmă identitatea, apartenența lor etnică în cadrul relațiilor interetnice). [26]

Probleme etnice s-au transformat în adevărate provocări cu care se confruntă statele multietnice, mai complexe și complicate decât cele economice și politice. Raporturile etnico-religioase extrem de tensionate din: Cecenia, Abhazia, Osetia de Sud, Nagorno Karabah, Transnistria, Voivodina, Cipru, Kosovo, Țara Bascilor, Corsica, Irlanda, Belgia, Turcia (Kurzii) etc. reprezintă adevărate pericole pentru stabilitatea regională și mondială.

Istoria practicii politice pune în evidență trei modele de abordare a problemelor etnice: a) modelul segregacionist (un grup etnic deține monopolul asupra tuturor tipurilor de putere); b) modelul integracionist (un grup etnic domină viața internă și tinde să omogenizeze societatea prin asimilare sau recunoaștere); c) modelul coexistenței (inexistența monopolului puterii).

Conflictele etnice pot fi naturale (generate de nerespectarea drepturilor minorităților etnice) și artificiale (care nu au nimic cu adevăratele motive, ci urmăresc alte scopuri: autodeterminarea, secesiunea, tulburări politice și sociale etc.).

Conflictele etnice au drept cauze de ordin general: nevoia de supraviețuire; nevoia de identitate; apartenența la un grup și recunoașterea sa; inamicia dintre grupuri; orizonturile de așteptare nerealiste ale unor grupuri etnico-religioase; tradiția istorică, voința de conflict etc. Nerezolvarea lor la timp degenerază în conflicte, supralicitează folosirea forței. [27]

Cercetările sociologice privind evoluția toleranței etnice impun câteva concluzii: a) toleranța este mai mare în zonele urbane decât în cele rurale; b) toleranța este mai mică în zonele cu eterogenitate etnică scăzută și invers; c) toleranța este mai scăzută în zonele izolate decât într-o comunitățile expuse comunicării; d) societățile multietnice, cu puține interacțiuni de ordin cultural sau comunicațional de-a lungul granițelor etnice, sunt vulnerabile la violențe.

O cercetare din 1999, efectuată de Biroul de Cercetări al Departamentului de Stat al SUA în 6 state din Europa Centrală – România (7% maghiari), Polonia (2,5% minorități), Bulgaria (9% turci), Slovacia (11% maghiari), Cehia și Ungaria – la întrebarea *Putem trăi împreună în armonie cu grupuri de naționalități diferite*, procentul afirmativ a oscilat astfel: la 73% (Bulgaria), 76% (Polonia și Ungaria), la 79 % (România), 80% (Slovacia) și 83 % (Cehia)

Bibliografie

- [1] Iacob., L. M., "Cultura etnopsihologică", în *Cultură și personalitate*, București, Ed. Militară, 1991, p. 226.
 [2] Pârvan, V., *Scrieri*, București, Ed. Științifică și Enciclopedică, p. 428.
 [3] Mehedinți, S., *Poporul*, București, Ed. Cugetarea, 1939, p. 178.
 [4] *Ibidem*, p. 128.

- [5] *Ibidem*, p. 141.
- [6] Vezi Rădulescu-Motru, C., *Vocația – factor hotărâtor în cultura popoarelor*, București, Ed. Casa Școalelor, 1935.
- [7] Idem, *Etnicul românesc. Comunitate de origine, limbă și destin*, București, Ed. Casa Școalelor, 1942, p. 36.
- [8] Idem, *Românismul. Catehismul unei noi spiritualități*, București, 1936, p. 91.
- [9] *Ibidem*, p. 12.
- [10] Vezi *Românismul, Catehismul unei noi spiritualități; Sufletul neamului nostru. Calități bune și defecte*, București, Ed. Anima, 1990.
- [11] Crainic, N., *Ortodoxie și etnocrație*, București, Ed. Cugetarea, 1941, p. 124.
- [12] Băncilă, V., *Lucian Blaga – energie românească*, Cluj, Colecția "Gând românesc", 1938, p. 160
- [13] Crainic, N., *op. cit.*, p. 135, 139.
- [14] Ionescu, N., "Roza vânturilor", Ed. Roza vânturilor, 1990, p. 28-29, 35, 41.
- [15] Rebreanu, L., *Laudă țaranului român*, București, 1940, p. 7.
- [16] Călinescu, G., *Istoria literaturii române de la origini până în prezent*, București, Ed. Minerva, 1982, p. 973.
- [17] *Ibidem*, p. 974.
- [18] Petrescu, C., "Suflet național", în *Teze și antiteze*, București, Ed. Cultura Națională, 1924.
- [19] Vulcănescu, M., *Dimensiunea românească a existenței*, București, Ed. Fundației Culturale Române, 1991, p. 22.
- [20] Blaga, L., *Opere. Trilogia culturii*, București, Ed. Minerva, 1985, p. 317.
- [21] Cioran, E., *Schimbarea la față a României*, București, Ed. Humanitas, 1990, p. 26
- [22] *Ibidem*, p. 41.
- [23] *Ibidem*, p. 60.
- [24] *Ibidem*, p. 48-49, 51, 54., 59-103, 106.
- [25] *Deferența care contează. Diversitatea socio-culturală prin lentila antropologiei feministe*, Desire, Cluj, 2002, cap. II; Tufiș, P. "Structura socială și etnicitatea", în *Revista Sociologie românească*, 2001, p. 98-100.
- [26] apud, Tufiș, P., *op. cit.*, p. 101.
- [27] Dinu, Ș.M., *Componenta etnico-religioasă a conflictelor*, Ed. Universității Naționale de Apărare Carol I, 2005, p. 23-24.

* Nazare Vasile, conferențiar univ. dr., Academia Navală "Mircea cel Bătrân", Constanța, e-mail: vasile_nazare@yahoo.com

ADOPTAREA ȘI APLICAREA AQUIS-ULUI COMUNITAR ÎN DOMENIUL INSTITUȚIONAL

NEAGU ILIUȚĂ*

Este unanim recunoscut faptul că schimbarea de concepție în sectorul public și crearea noului sistem de management public funcțional și eficient pentru structura administrativă reprezintă un proces de durată care, însă, ar trebui intensificat în toate țările ce doresc o orientare reală a serviciilor oferite de administrație către piață.

Structurile rigide, bazate pe ierarhie și forme birocratice diversificate, care au dominat instituțiile din administrația publică în cea mai mare parte a secolului XX, nu mai puteau răspunde pozitiv problemelor majore cu care se confrunta administrația. În acest context, a apărut managementul public, ca un nou mod de percepție asupra conducerii instituțiilor publice și asupra misiunii acestora în sectorul public.

Tranziția de la vechea administrație publică la noul management public denumită uzual reforma administrației publice presupune abordarea proceselor manageriale având în vedere un set de valori de bază:

- mai puțin control și mai multă performanță/activități orientate către rezultate;
- manageri profesioniști;
- o implicare ridicată a organelor de conducere în procesul de luare a deciziilor;
- continuarea îmbunătățirii resurselor umane (prin pregătire, compensație echitabilă, bazate pe performanță);
- servicii de înaltă calitate pentru cetățeni;
- promovarea parteneriatului public-privat;
- contractarea externă, bazată pe eficiență;
- dispariția monopolurilor;
- suport IT.

Administrația publică poate fi considerată ca liantul guvernului – fără administrație publică care să funcționeze satisfăcător, obiectivele guvernului devin tot mai greu de atins.

În România, după înlăturarea comunismului la sfârșitul anului 1989, noua administrație a început introducerea reformei în multe sectoare. Primele acte-cheie în reforma administrației publice au fost adoptate la mijlocul anilor *90:

- Strategia Guvernului și Programul pentru Reformă Economică și Socială din luna martie 1993, care s-a concentrat pe nevoia schimbării relației dintre administrația publică și societate, astfel încât administrația să funcționeze ca un serviciu pentru cetățeni.
- Din Programul pentru Reformă Instituțională prezentat la întâlnirea la nivel înalt a Grupului celor 24 de țări, din mai 1994, țara noastră a adaptat idei legate de: administrația guvernamentală centrală, administrația guvernamentală locală și dezvoltarea societății civile.

Această acoperire a reformei instituționale se referă doar la două dintre cele trei „domenii” ale separării elementare a puterilor în stat. Este poate important de menționat absența oricărei referiri la puterea judecătorească și nevoia independenței acesteia. În practică, un model mai modern cu „patru puteri” cu o mass-media separată și independentă, precum și una juridică independentă, asigurate de prevederi constituționale, ar fi mult mai potrivit.

Primele programe de asistență (PHARE și British Know How Found) au avut ca scop reforma și dezvoltarea administrației publice centrale și locale, multe lucrării fiind susținute și prin programe ale USAID (program de asistență american) și ale unor donatori bilaterali. În 1997, o serie de „Principii ale Reformei Administrației Publice” au fost adoptate de Guvern și au reprezentat o preocupare majoră a primului Program Național de Aderare la Uniunea Europeană, elaborat în mai 2000.

Acestea au fost modificate ulterior de diversele guverne, dar principiile cele mai importante ale separării domeniilor politic și administrativ și crearea unui serviciu civil politic sunt încă incluse în strategia redactată de Guvernul României^[1].

În această perioadă, a fost acordat sprijin creării Agenției Naționale a Funcționarului Public (ANFP), care a fost înființată ca agenție independentă, iar apoi a fost subordonată direct Ministerului Administrației Publice (MAP). În practică există probleme legate de stabilirea rolului agenției, pentru că rolul și funcția sa nu au fost clarificate, iar aceasta nu se poate realiza fără rezolvarea simultană a problemei profunzimii reformei. În general, reforma trebuie condusă central și responsabilă din punct de vedere politic și nu poate fi delegată unei agenții naționale independente. Programele PHARE din perioada 1992 – 1998 au totalizat aproximativ 14 milioane euro care, în practică, au fost suficienți doar pentru demararea necesarului proces de reformă.

Reforma administrației publice românești este una dintre principalele provocări cu care se confruntă România la ora actuală. În acest sens, Comisia Europeană, așa cum a afirmat în raportul anual de țară 2005, a recunoscut progresele înregistrate până acum de către autoritățile române în ceea ce privește consolidarea cadrului instituțional și recomandă, în mod evident, să fie depuse eforturi substanțiale în procesul de reformă a administrației publice.

Guvernul României a lansat, în mai 2004, “Strategia actualizată privind accelerarea procesului de reformă a administrației publice”, aceasta fiind implementată în perioada 2004-2006. Pentru ca prioritățile și obiectivele cuprinse în această strategie să poată contribui la îmbunătățirea calității administrației publice române este necesară o mai bună coordonare și corelare a politicilor și strategiilor elaborate de instituțiile publice române, precum și stabilirea unor mecanisme de monitorizare a implementării lor. Noul guvern, cu toate că a insistat pe continuitatea politicii și strategiei anterioare, a întreprins foarte puține activități în acest domeniu. Aceasta a fost principala critică formulată în raportul de monitorizare 2005: în ceea ce privește reforma administrației publice, s-au înregistrat progrese mici, în ciuda unei strategii sectoriale promițătoare referitoare la reforma instituțională, adoptată la sfârșitul anului 2004.

În ceea ce privește reforma administrației publice au fost identificate, cu precădere, următoarele priorități: întărirea rolului prefectului de coordonare a procesului de descentralizare a serviciilor publice și de asigurare a unui sistem de management integrat pentru serviciile publice descentralizate din ministere; procesul de schimbare a prefectilor și subprefectilor în înalți funcționari publici; consolidarea parteneriatului între ministere și asociațiile administrațiilor publice locale; elaborarea și adoptarea Cartei Serviciilor Publice – care să includă principalele standarde de calitate și principii privind furnizorii de servicii

^[1] Scarlat, C., Popescu, D., Warner, M., *Implicațiile aderării României la UE asupra Instituțiilor din domeniul public*, București, Institutul European din România, 2002, pag. 16;

publice; un nou sistem de salarii pentru funcționarii publici; activități de promovare a celor mai bune practici UE în domeniul administrației publice.

România a devenit stat membru al Uniunii Europene pe 1 ianuarie 2007, după ce Tratatul de Aderare, semnat pe 25 aprilie 2005, a fost ratificat de către toate Statele Membre. România a depus cererea de aderare la Uniunea Europeană în 1995, iar în 1999, Consiliul European de la Helsinki a hotărât deschiderea negocierilor cu o parte dintre statele care depuseseră cererea de aderare, între care și România. Negocierile au fost deschise în prima jumătate a anului 2000 și s-au derulat până la sfârșitul anului 2004, când Consiliul European a marcat încheierea negocierilor.

Capitolele de negociere au rezultat ca urmare a divizării (din rațiuni metodologice) a acquis-ului comunitar, care reprezintă ansamblul de drepturi și obligații comune ce unesc statele membre în cadrul Uniunii Europene. Cele 31 de capitole constituie cadrul de negociere dintre statele candidate și Uniunea Europeană. În momentul în care se ajunge la o poziție comună între statul candidat și Uniunea Europeană, capitolul respectiv se consideră închis provizoriu. Închiderea provizorie a capitolului de negociere reprezintă o confirmare a faptului că angajamentele asumate de statul candidat cu privire la aproximarea legislației din domeniul respectiv sunt considerate realizabile.

Capitolul 1 - Libera circulație a mărfurilor

Libera circulație a bunurilor reprezintă una dintre pietrele de temelie ale pieței interne. Principiul liberei circulații a bunurilor impune un cadru legislativ comun care să asigure traficul nerestricționat al produselor în cadrul Uniunii, în același mod în care acesta se realizează în interiorul unei țări¹. Aceasta înseamnă că standardele tehnice de bază, certificarea produselor și definițiile metrologice trebuie să respecte reguli stabilite la nivel european. Referitor la aceste reguli, produsele pot fi împărțite în două categorii principale: produse pentru care au fost adoptate standarde comune armonizate și produse pentru care nu există standarde armonizate. Astfel, acquis-ul corespunzător acestui capitol cuprinde domeniul „armonizate” și domeniul „ne-armonizate”.

Aici se încadrează și regulile privind achizițiile publice. Legislația europeană armonizată cu privire la produse include legislația referitoare la organismele de evaluare a conformității, organismele de acreditare, standardizare și supraveghere a pieței. Aceste structuri administrative furnizează cadrul pentru „noua abordare” a legislației europene privind bunurile. În esență, această nouă abordare a legislației armonizate referitoare la bunuri se bazează pe principiul auto-certificării și pe presupunerea de conformitate cu standardele armonizate.

Structurile administrative orizontale necesare implementării acestei abordări impun o schimbare considerabilă în modul de operare al administrației, implicând trecerea de la autorizarea prealabilă la o serie de proceduri de control și supraveghere. În același timp, câteva directive aferente „vechii abordări” rămân în vigoare, acoperind o gamă largă de grupe de produse, cum ar fi produsele farmaceutice, produsele alimentare și autovehiculele. Aceste directive impun crearea unor structuri de certificare și autorizare în vederea aplicării legislației europene. Cea mai mare parte a acestui capitol se referă la transpunerea legislației europene armonizate.

Capitolul 2 - Libera circulație a persoanelor

Acquis-ul corespunzător acestui capitol acoperă patru mari domenii: recunoașterea reciprocă a calificărilor profesionale, drepturile cetățenilor, libera circulație a lucrătorilor și

¹ Pascal, I., Vlad, M., Deaconu, Șt., Vrabie, C., *Proiectul „Campanie de informare a funcționarilor publici privind conținutul acquis-ului comunitar”*, pe site-ul www.infoeuropa.ro, accesat în data de 19.07.2007, orele 10.00;

coordonarea schemelor de protecție socială. Există legături între acest capitol și capitolele referitoare la celelalte libertăți de circulație (a bunurilor, a capitalului și a serviciilor), precum și cu capitolele Politica socială și ocuparea forței de muncă și Justiția și afacerile interne.

Prin sistemul general de *recunoaștere reciprocă*, Uniunea încearcă să elimine obstacolele care pot împiedica alegerea și urmarea unei profesii recunoscute, urmând principiul că o persoană deplin calificată pentru a practica o profesie recunoscută într-un stat membru trebuie să aibă dreptul de a o practica oriunde în cadrul Uniunii. Există reglementări privind coordonarea sistemelor de formare profesională pentru arhitecți și unele categorii de personal din domeniul sănătății, care susțin procesul de recunoaștere profesională în aceste cazuri. Soluția Uniunii Europene urmărește, pe de o parte, să garanteze integritatea profesiilor și protejarea cetățenilor uniunii, dar și să pună în practica aceste drepturi într-o manieră simplă și clară pentru toți cetățenii uniunii extinse, fără să ducă la o suprasolicitare administrativă inutilă pentru cetățeni și administrații. UE a menținut ideea declarației date de organelor țării candidate respective, declarație privind echivalența calificărilor cu diplomele respective (care vor fi automat recunoscute în UE), însoțită de un atestat care să precizeze că titularii calificării au fost recent angajați în activitățile respective. Aceasta dublă abordare (*declarație și atestat*) oferă cetățenilor Uniunii Europene toate garanțiile necesare.

Drepturile cetățenilor sunt dreptul la vot și dreptul de rezidență. Primul garantează dreptul tuturor cetățenilor UE de a participa activ la viața politică a uniunii, prin directive referitoare la procedurile aplicabile alegerilor europene și naționale. Dreptul de rezidență, pentru care existau inițial prevederi doar pentru lucrători, a fost extins și la persoanele inactive, iar jurisprudența, cum ar fi decizia judecătorească în cazul Gravier, privitoare la studenți, asigură faptul ca discriminarea nu este tolerată.

Coordonarea schemelor de protecție socială este supusă reglementărilor, iar aceste măsuri sunt, de asemenea, direct aplicabile din momentul aderării. Principiile coordonării rămân simple - cei care își exercită dreptul la libera circulație în cadrul comunității nu trebuie penalizați. Totuși, complexitatea practică a acestui domeniu și provocarea pe care o reprezintă atunci când vine vorba de capacitatea administrativă nu trebuie subestimate.

Capitolul 3 - Libera circulație a serviciilor

Acquis-ul cuprins în acest capitol se refera la:

- art. 43 al Tratatului CE privind libertatea de stabilire a reședinței și art. 49 al Tratatului CE privind libertatea de a presta servicii;
- serviciile financiare: operațiuni bancare, asigurări și serviciile legate de investiții și piețele de valori mobiliare. Acquis-ul din acest sector stipulează cerințele minimale pentru diferite tipuri de instituții în scopul creării unui standard uniform minimal bazat pe următoarele principii: minima armonizare a condițiilor de autorizare și a regulilor prudențiale, controlul în țara de origine și licența unică, recunoașterea reciprocă a standardelor naționale de supraveghere;
- o directivă privind protecția datelor personale și libera circulație a acestor date;
- directive privind libertatea de stabilire a reședinței și libertatea de a furniza servicii de către meșteșugari, comercianți și fermieri;
- o directivă privind agenții comerciali independenți;
- directivele asupra societății informaționale privind furnizarea de informații referitoare la standarde tehnice și reglementări și la reguli, precum și protecția juridică a serviciilor legate de accesul condiționat.

Capitolul 4 - Libera circulație a capitalului

Acquis-ul corespunzător capitolului 4 are la baza articolele 56-60 ale Tratatului CE. Definierea diferitelor forme ale circulației capitalului reiese din anexa I a Directivei

88/361/CEE; Comunicarea Comisiei 97/C220/06 completează interpretarea articolelor de mai sus; articolele 119-120 ale Tratatului CE și reglementarea Consiliului 1969/88 (clauze de protecție legate de balanța de plăți și asistența financiară pe termen mediu)^[2]. Capitolul include și sistemele de plata, prin cele două directive privind transferurile transfrontaliere de credite și respectiv finalizarea decontărilor, ca și prin directiva referitoare la prevenirea spălării banilor.

În timp ce acum câteva decenii circulația internațională a capitalului era destul de puțin importantă în raport cu schimburile de mărfuri sau servicii și deseori nu servea decât la finanțarea dezechilibrelor balanței de cont curent, circulația capitalului constituie actualmente tipul de tranzacție transfrontalieră care cunoaște cea mai rapidă creștere. În plus, direcția de interacțiune s-a modificat progresiv: repartiția internațională a capitalurilor determină din ce în ce mai mult cursul de schimb și ratele internaționale ale dobânzii care, la rândul lor, influențează evoluția și structura comerțului internațional.

Acțiunea legislativă comunitară în această materie se bazează pe următoarele principii generale:

- eliminarea efectivă a controlului circulației capitalurilor și a plăților se referă nu numai la restricțiile respective în materie de schimb valutar, dar și la reglementările administrative de orice natură, care generează o discriminare efectivă, bazată pe originea sau destinația capitalului;
- dreptul de a efectua în mod liber tranzacții de această natură este conferit mai degrabă rezidenților și nu cetățenilor;
- instaurarea acestei libertăți are ca efect excluderea nu numai a oricărei interdicții generale, dar și a oricărei proceduri explicite sau implicite de autorizare;
- rămân, totuși, câteva excepții generale la această libertate. Ele se referă în special la politicile naționale de securitate și ordine publică, dar nu se extind la aspectele mai generale ale politicii economice, cum ar fi politica monetară națională sau cea a ratei dobânzii.

Capitolul 25 - Uniunea vamală

Acquis-ul corespunzător capitolului 25 cuprinde Codul vamal comunitar și prevederile de implementare a acestuia; nomenclatura combinată; Tariful vamal comun incluzând preferințele comerciale, contingentele și suspendările, precum și legislația aferentă, care depășește sfera codului vamal, cum ar fi legislația privind bunurile contrafăcute sau piratate, precursorii de droguri și exportul de bunuri culturale.

Acquis-ul constă în principal dintr-un număr de instrumente care asigură funcționarea uniunii vamale, precum și protecția efectivă și controlul granițelor sale externe. Fără uniune vamală, politica comercială și de dezvoltare a Uniunii Europene, piața agricolă comună și coordonarea eficientă a politicilor economice și monetare nu ar fi posibile^[3].

Țările membre trebuie să furnizeze informații referitoare la crearea unei capacități operaționale corespunzătoare a administrației lor vamale, în probleme ca:

- reforma și perfecționarea serviciilor vamale;
- instalarea completa și implementarea, în cel mai scurt timp, a aplicațiilor informatice legate de serviciile vamale, în vederea transpunerii adecvate a acquis-ului;
- implementarea măsurilor vizând reducerea timpilor de așteptare la frontieră, garantării protecției dreptului de autor și a dreptului de proprietate industrială, combaterii infracțiunii economice și a crimei organizate, consolidării eticii vamale,

^[2] Site-ul www.infoeuropa.ro, accesat în data de 24. 08.2007, orele 15.00;

^[3] Pascal, I., Vlad, M., Deaconu, Șt., Vrabie, C., *Proiectul „Campanie de informare a funcționarilor publici privind conținutul acquis-ului comunitar”*, site www.infoeuropa.ro, accesat în data de 05.09.2007, orele 16.00;

- combaterii fraudei și a corupției, precum și dezvoltării în continuare și implementării de sisteme eficiente de instruire;
- îmbunătățirea coordonării interne în cadrul administrației vamale și între administrațiile vamale și alte organe cu rol în implementarea și controlul respectării legislației (inclusiv poliția și autoritățile judiciare);
 - măsuri juridice și instituționale care să asigure colectarea și controlul viitoarelor resurse proprii ale UE, precum și gestionarea corespunzătoare a politicii agricole comune.

Capitolul 26 - Relații externe

Acquis-ul corespunzător acestui capitol acoperă domeniile: relații economice și comerciale ale Uniunii Europene cu țările terțe, cooperare și asistență.

Capitolul 27 - Politica externă și de securitate comună

Politica externă și de securitate comună (PESC) a Uniunii Europene nu are instrumente juridice (directive, reglementări), ca alte politici comune. Instrumentele sale sunt acțiunile comune, pozițiile comune, declarațiile și concluziile Consiliului European și ale Consiliului Uniunii Europene. Mare parte a acquis-ului tine de cooperarea interguvernamentală.

De asemenea, PESC este implementată prin măsuri negative, cel mai adesea limitate în timp. Datorită naturii specifice a acquis-ului corespunzător acestui capitol, nu este necesară nici o transpunere în ordinea juridică națională a țărilor.

Capitolul 28 - Controlul financiar

Acquis-ul corespunzător capitolului 28 cuprinde doar un număr restrâns de reglementări și se referă mai degrabă la principiile generale, acceptate la nivel internațional, ale managementului și controlului financiar sănătos.

Întrucât acquis-ul cuprins în acest capitol se bazează mai degrabă pe standarde acceptate la nivel internațional și conforme cu legislația UE decât pe o serie de acte juridice, implementarea acestor standarde are o importanță majoră în realizarea conformității depline cu acquis-ul.

Capitolul 29 - Dispoziții financiare și bugetare

Acquis-ul în domeniul dispozițiilor financiare și bugetare cuprinde reguli referitoare la organizarea, stabilirea și implementarea bugetului UE. Acquis-ul corespunzător acestui capitol constă din reglementări și decizii (ca, de exemplu: Reglementarea Financiară și Decizia privind Sursele Proprii) care vor fi direct aplicabile în țările candidate după aderare și, prin urmare, nu necesită transpunere în legislațiile naționale.

Deși acquis-ul nu impune nici un model prestabilit pentru organizarea și gestionarea finanțelor publice ale unei țări, fiecare demers în domeniu trebuie întreprins astfel încât să garanteze managementul financiar sănătos al surselor bugetare Comunitare. Trebuie analizate măsurile financiare și bugetare specific naționale necesare pentru a garanta implementarea corespunzătoare a diferitelor programe.

Capitolul 30 – Instituții

Acest capitol se referă la acceptarea prevederilor Tratatului de la Nisa, respectiv a anexei II a Tratatului, care constituie, de fapt, o declarație prin care este fixată poziția comună a statelor membre pentru negocierile de aderare privind capitolul 30. Uniunea Europeană este fondată pe un sistem instituțional unic în lume. Axa directoare a acestui sistem este dată de consimțământul statelor membre de a delega din suveranitate în profitul unor instituții

independente, care reprezintă în același timp interesele comunitare, naționale și ale cetățenilor și de a primi, în același timp, atribute ale suveranității (ex. utilizarea fondurilor structurale). Instituțiile europene funcționează pe baza votului majoritar, cu excepția Consiliului, a cărui funcționare este fondată pe principiul consensului și care decide prin vot majoritar doar într-un număr limitat de cazuri.

De asemenea, conform legislației actuale, noile state membre vor avea o reprezentare corespunzătoare în Curtea de Justiție și în Tribunalul de Primă Instanță, în Curtea de Conturi, precum și în alte organe și organisme înființate prin Tratat (incluzând Banca Centrală Europeană, Banca Europeană de Investiții și Agenția EURATOM de furnizare a materialului nuclear) și în comitete, agenții și alte organisme înființate prin legislația secundară. Mai mult, limbile naționale ale țărilor care adera la Uniune vor trebui să fie recunoscute ca limbi oficiale, utilizate în instituțiile europene.

În ce privește conformitatea cu acquis-ul comunitar, spre deosebire de alte capitole, acesta nu impune o anumită apropiere legislativă și nici măsuri de implementare luate în țările candidate înainte de aderare. Noile state membre își vor exercita drepturile în aceleași condiții ca și celelalte state membre, prin participare la instituțiile UE.

Acest capitol are legături strânse cu o serie de alte capitole, în special cu cel privind libera circulație a capitalului și cu capitolul privind libera circulație a persoanelor.

În cadrul acestui capitol, pe lângă procesul de aliniere la acquis, crearea unei infrastructuri legislative eficiente are o importanță deosebită în implementarea acquis-ului și asigurarea existenței unui sector financiar eficient și supravegheat corespunzător. Prin urmare, Comisia, în strânsă cooperare cu statele membre, monitorizează îndeaproape aranjamentele privind supravegherea serviciilor financiare.

Reforma administrației publice românești este una dintre principalele provocări cu care se confruntă România la ora actuală. În acest sens, Comisia Europeană, așa cum a afirmat în Raportul anual de țară 2005, a recunoscut progresele înregistrate până acum de către autoritățile române în ceea ce privește consolidarea cadrului instituțional și recomandă, în mod evident, să fie depuse eforturi substanțiale în procesul de reformă a administrației publice.

Guvernul României a lansat, în mai 2004, "Strategia actualizată privind accelerarea procesului de reformă a administrației publice", aceasta fiind implementată în perioada 2004-2006. Pentru ca prioritățile și obiectivele cuprinse în această strategie să poată contribui la îmbunătățirea calității administrației publice române este necesară o mai bună coordonare și corelare a politicilor și strategiilor elaborate de instituțiile publice române, precum și stabilirea unor mecanisme de monitorizare a implementării lor. Noul guvern, cu toate că a insistat pe continuitatea politicii și strategiei anterioare, a întreprins foarte puține activități în acest domeniu. Aceasta a fost principala critică formulată în Raportul de monitorizare 2005: în ceea ce privește reforma administrației publice, s-au înregistrat progrese mici, în ciuda unei strategii sectoriale promițătoare referitoare la reforma instituțională, adoptată la sfârșitul anului 2004.

În ceea ce privește reforma administrației publice au fost identificate, cu precădere, următoarele priorități: întărirea rolului prefectului de coordonare a procesului de descentralizare a serviciilor publice și de asigurare a unui sistem de management integrat pentru serviciile publice descentralizate din ministere; procesul de schimbare a prefectilor și subprefectilor în înalți funcționari publici; consolidarea parteneriatului între Minister și asociațiile administrațiilor publice locale; elaborarea și adoptarea Cartei Serviciilor Publice – care să includă principalele standarde de calitate și principii privind furnizorii de servicii publice; un nou sistem de salarii pentru funcționarii publici; activități de promovare a „Celor mai bune practici UE în domeniul administrației publice”.

Bibliografie

- [1] Scarlat, C., Popescu, D., Warner, M., *Implicațiile aderării României la UE asupra Instituțiilor din domeniul public*, București, Institutul European din România, 2002;
- [2] Burloiu, P., *Economia și organizarea muncii în industrie, construcții și transport*, Ed. didactică și pedagogică, București, 1971;
- [3] Pascal, I., Vlad, M., Deaconu, Șt., Vrabie, C., Proiectul „Campanie de informare a funcționarilor publici privind conținutul acquis-ului comunitar”;
- [4] Petrescu, I., *Managementul personalului organizației*, Editura Expert, București, 2003;
- [5] Ioan-Franc, V., *Dezvoltarea economică a României*, Editura Academiei Române, București, 2003;

* NEAGU ILIUȚĂ, doctorand la Universitatea “Lucian Blaga” Sibiu, ofițer în cadrul Direcției Generale de Poliție a Municipiului București, iliutăneagu@yahoo.com.

IMPLICAȚII PSIHOFIZIOLOGICE ALE FRICII DE ZBOR

Mihaela Oancea *

The main reason for which the flight is often associated with strong and contradictory emotions, going from extreme pleasure to fear, is its definitory non-natural characteristic, far away from our terrestrial human being nature. The courage to fly is given by a permanent effort to maintain an equilibrium between self-defense mechanisms and pleasure-seeking. The primary, vital instincts become sometimes stronger, when this equilibrium is broken for various reasons. The fear for flight is now seen as a very complex phenomenon, given by multiple causes, accompanied by neurovegetative processes and objectivated by very different behaviors. The possibility that these manifestations be considered non-adaptative for pilots as professionals emphasizes the importance of being totally aware of them.

Definire

Frica este o emoție intensă, o trăire subiectivă caracterizată prin excitație neurofiziologică și modificări comportamentale specifice. Ea reprezintă o reacție normală, naturală, ce se datorează anticipării unei amenințări la adresa integrității noastre fizice sau al echilibrului nostru psihic (a durerii).

Frica de avion (*aviofobia*) e definită ca teama de a te afla într-o aeronavă care zboară. Aviofobia este ușor de înțeles, având în vedere faptul că oamenii nu s-au născut cu abilitatea de a zbura.

Studiile arată că frica de zbor este direct proporțională cu nevoia deținerii controlului asupra a ceea ce ti se întâmplă, a evitării neobișnuitului, a situațiilor neprevăzute. A lăsa un tub de aluminiu să te ridice la o înălțime de câțiva kilometri, cu o viteză de sute de metri pe secundă nu pare a fi un lucru foarte înțelept din punct de vedere al instinctului de supraviețuire. Cu toate acestea, omul a dovedit că este în măsură să îndeplinească cu succes această activitate.

Cauze

Multe din temerile noastre legate de zbor provin din neînțelegerea proceselor pe care le presupune transportul cu o aeronavă. Teamă de neprevăzut este, conform studiilor, factorul determinant.

Există și numeroși factori favorizanți ai apariției acestei trăiri destabilizatoare cognitiv și comportamental. Pierderea vizibilității (secundar ducând la pierderea simțului orientării), care este posibilă pe timp de noapte sau în condiții meteorologice grele (ceață) poate accentua sentimentul fricii, chiar al angoasei.

Frica se naște din convingerea (reală sau nu) că nimic nu poate îndepărta pericolul iminent, ceea ce duce la apariția sentimentului de neputință, având ca efect secundar

inacțiunea (blocajul comportamental), extrem de periculos în condițiile executării unei misiuni de zbor.

Un alt factor favorizant este zgomotul, care devine anxiogen mai ales atunci când acesta este impersonal, greu de identificat sau de localizat.

Privarea de somn, alimente sau apă sporește vulnerabilitatea psihică și tendințele interpretative asociate.

Cercetătorii au demonstrat, de asemenea, că există o strânsă legătură între oboseală și frică. Cu cât suntem mai oboseți, cu atât suntem mai expuși fricii, și reciproc, întreținând un cerc vicios, cu cât frica se intensifică, cu atât suntem mai oboseți, cheltuind inutil resurse energetice.

Frica de a ucide (sau amenințarea vitală directă) reprezintă un factor anxiogen important. De la cea mai fragedă vârstă învățăm că viața este prețioasă și că a ucide este un act mârșav, acestea fiind convingeri profund ancorate în psihismul nostru, care ne influențează decisiv comportamentele și acțiunile, respectiv inacțiunile.

Specialiștii afirmă că frica este mai intensă ca manifestare la tinerii celibatari decât la cei căsătoriți și mai în vârstă. De asemenea, s-a demonstrat că frica este contagioasă, având un efect de "bulgăre de zăpadă".

Manifestări și efecte

Este în general acceptată ideea existenței a două mari categorii: frica intensă, ce survine ca reacție la un stimul puternic și neașteptat, și frica devenită cronică, descriind o stare anxioasă, de teamă generalizată.

Simptomele sunt comune celor două categorii. Modificările neurovegetative și comportamentale au o funcție precisă. În prezența unui pericol, sistemul parasimpatic activează anumite funcții și neutralizează altele. Astfel glucoza se răspândește în sistemul sanguin pentru a furniza brusc energie, inima bate mai repede pentru a alimenta mușchii cu sânge, respirația se accelerează pentru o mai mare absorbție de oxigen, digestia se încetinește provizoriu, pupilele se dilată pentru a vedea mai bine, transpirația se intensifică pentru a răci mai bine corpul care se agită, iar circulația sanguină se diminuează pentru a reduce sângerarea. Cel care își admite frica poate adesea să profite de această stare pentru că frica produce energie. O dată criza depășită, sistemul parasimpatic inversează procesul de activare emotiva și restabilește calmul și destinderea. Sistematizarea propusă de M. Popa (2006) descrie următoarele manifestări:

- *comportamentale* (refuzul de a zbura, concentrare excesivă pe aspecte securizante: odihna, starea tehnică a aparatului, calitatea organizării etc.);
- *fiziologice* (pierderea apetitului, tahicardie, transpirație excesivă, răul de mișcare, tulburări digestive, insomnie);
- *psihologice* (pierderea încrederii că zborul se poate finaliza fericit, nervozitate, somn agitat, diminuarea performanțelor cognitive, dezorientare spațială, blocaje mintale); degradarea funcțiilor cognitive se manifestă atât în diminuarea voinței de a lua o decizie, cât și în numărul crescut al deciziilor eronate;
- *clinice* (se dezvoltă pe un teren psihic fragil structural, de tip nevrotic, tulburări disociative: amnezii, somnambulism, tulburări psihosomatice, tulburări de conversie-surzenie, tulburări de vorbire, dureri variate inexplicabile etc.).

În timpul Primului Război Mondial, frica de zbor era pusă pe seama oboselii, a suferințelor somatice de fond, a traumelor emoționale generate de accidente, a accidentelor, a lipsei de „nerv” sau a „lașității”. În timpul celui de-Al Doilea Război Mondial se pune accent pe structura de personalitate, ceea ce implica presupunerea ca ar exista piloți predispuși la frica de zbor. Structurile „vulnerabile” erau considerate a fi:

- a) personalitățile structural anxioase, predispuse la reacții de frică în raport cu orice tip de amenințare;

b) personalitățile fobice, care se manifestă ca atare doar în raport cu anumite situații specifice. În acest caz frica apare în situații de oboseală cronică (remediu: odihna) sau ca urmare a unui eveniment traumatizant (personal sau al cuiva din mediul apropiat, mai ales din mediul profesional).

După război, concepțiile asupra fricii de zbor au evoluat. Principala tendință este astăzi aceea de a diminua caracterul „acuzator” și invalidant al manifestării. Ca urmare, teama de zbor este percepută ca fenomen complex, care nu se explică printr-o etiologie unică. Anxietatea, deși este o componentă semnificativă, poate fi privită atât ca reacție la o situație de amenințare, cât și ca trăsătură specifică individului, caz în care procedurile de selecție psihologică și de admitere la zbor se pot constitui într-un filtru. Cercetările actuale favorizează a doua opțiune. Studiile pe aceasta temă clasifică frica de zbor în trei categorii:

- a) derivată din oboseala (caracter conjunctural, ușor de tratat);
- b) reacții fobice specifice (de exemplu, zborul în front de furtună, zborul de noapte etc.);
- c) frica de zbor generalizată (asociată oricărui zbor, fără excepție).

În prezent, opinia prevalentă este aceea ca teama de zbor generalizată, cea mai gravă dintre toate formele, este asociată unei structuri de personalitate predispozante care se confruntă cu factori situaționali favorizanți (incidente de zbor traumatizante proprii sau ale colegilor, conflicte personale, cenzuri administrative etc.).

Toate aceste manifestări se pot întâlni în configurații variate, mai multe simultan sau separat. Experiența arată că, în cele mai frecvente cazuri, frica de zbor nu este ușor acceptată de cei în cauză, cu atât mai mult cu cât există temerea pierderii profesiei. Motivația pentru zbor are și componente care pot intra în contradicție cu natura trăirilor emoționale, fapt pentru care este posibil ca piloții care se simt nesiguri în zbor să dorească să zboare în continuare. Pe fondul acestei lupte interne, se poate ajunge adesea la dezvoltarea unei suferințe complexe, dificil de controlat și cu posibile consecințe catastrofale.

Blocajul comportamental este un tip de reacție care mai este denumită și „sindromul pilotului înghețat”. Apare la piloții confrunțați pe neașteptate cu o situație critică majoră și se manifestă prin:

- fixația atenției pe un singur element, adesea nesemnificativ al situației de urgență;
- blocare cognitivă pe o singură idee, raționament;
- dereglarea mecanismelor memoriei, cu prevalența inadecvată a automatismelor;
- dereglarea mecanismelor de stabilire a priorităților.

În cazul zborului în echipaj, acest tip de reacție se asociază și cu dereglarea mecanismelor de comunicare, apariția reacțiilor de nervozitate, exces de autoritate sau insubordonare. Iată un exemplu descris de M. Popa (2003):

“Cu ani în urmă, un avion de pasageri, aflat într-o cursă internă, care trebuia să ajungă în nord-vestul țării a ajuns în... sud-est, trecând și granița într-o țară vecină! Analiza ulterioară a cazului a relevat o situație paroxistică de blocare a comandantului de echipaj care, sub efectul unei aprehensiuni legate de zborul în condiții de furtună, și-a pierdut orientarea. Numai acest lucru nu ar fi fost grav, dacă ar fi acceptat și conștientizat situația și ar fi acționat în conformitate cu procedurile specifice unei situații de pierdere a orientării. În loc de aceasta, comandantul a refuzat să accepte observațiile copilotului, a adoptat o atitudine de blocaj pe ideea că avionul zboară pe direcția corectă, ignorând cu obstinație informațiile evidente ale aparatelor de bord și instituind o atmosferă de autoritate inflexibilă la bord. În acest context, echipajul nu a mai conlucrat cu pilotul-comandant, lăsându-l să facă ceea ce dorea. Iar dacă finalul nu a fost unul dezastruos, a fost o chestiune de noroc, dacă ținem cont că avionul a traversat un lanț muntos în timp ce pilotul credea că se află deasupra unor zone puțin înalte.”

Degradarea funcțiilor cognitive se manifestă deci atât în diminuarea voinței de a lua o decizie, cât și în numărul crescut al deciziilor eronate.

Consiliere și intervenție psihoterapeutică

Formarea tinerilor ofițeri piloți se bazează pe un ideal utopic de leadership și de stăpânire de sine. Cultura militară neagă frica, aceasta fiind considerată un semn de slăbiciune care nu cadrează cu profilul luptătorului. Ea nu este văzută ca o emoție naturală, fiind mai degrabă considerată o reacție dezadaptativă. Mai mult, există uneori tendința periculoasă de a generaliza: “ți-e frică de zbor, deci ești un fricos”.

Temerii de a nu fi catalogat astfel i se adaugă, pentru piloți, și pericolul de a fi oprți de la zbor, fie și temporar. Astfel, în organizațiile noastre militare, acest subiect este mai degrabă unul dezagreabil, de ocolit. Dar a nu admite existența acestui fenomen natural, dezvoltat ontogenetic, poate avea consecințe catastrofale în aviație, unde asumarea excesivă a riscului este un real pericol, atât pentru sine cât și pentru ceilalți. Frica este o reacție la un pericol normal, inevitabil și, uneori, util. Este alarma pe care o dă organismul uman atunci când se simte agresat din punct de vedere fizic sau psihic. Nu frica însăși contează, ci felul de a reacționa. Frica trebuie dominată, conștientizată, pentru a fi luate măsurile adecvate situației și constrângerilor temporale. Altfel este distructivă și poate provoca o panică totală, paralizantă, care mărește pericolul. Cei cărora nu le este frică suficient sunt temerari și își asumă riscuri inutile, care le pun lor și celorlalți viața în pericol; în caz de frică excesivă, pilotul nu se mai poate stăpâni, apărând fie reacții haotice, fie blocaj comportamental.

Intervenția psihoterapeutică și consilierea trebuie să aibă o dublă adresabilitate: pe de o parte semnificației pe care situația de zbor, respectiv pericolul, o are pentru subiectul în cauză, și pe de altă parte, interpretării pe care acesta o dă consecințelor acțiunilor sau inacțiunilor sale. De la bun început trebuie făcută o distincție netă între debutanți și piloții experimentați, reinterpretările cognitive necesare fiind specifice și mai mult sau mai puțin elaborate în funcție de prioritățile subiectului.

Dat fiind faptul că frica este o situație care se învață experiențial (este de mirare cât de repede ne amintim că trebuie să ne speriem de un șarpe, de exemplu), în legătură cu pericole care pot fi reale, anticipate sau imaginare, intervenția de elecție în cazul fricii de zbor este desensibilizarea sistematică în condițiile prescrise de psihoterapia cognitiv-comportamentală.

Subiecții trebuie învățați că frica este normală, naturală și chiar utilă, drept pentru care ea trebuie recunoscută și exprimată (verbalizare). Negarea acestei trăiri poate duce la nevroze, angoase și, în cazuri extreme, chiar la tendințe suicidare.

Este foarte importantă, pentru tinerii piloți, formarea și educarea, achiziția unor cunoștințe profesionale adecvate, însoțite de practică și antrenament. La rândul său, antrenamentul este util atunci când include condiții ambigue, incerte precum și un comportament repetitiv, obișnuit, care să permită construirea automatismelor și a reacțiilor instinctive în cazul unor evenimente neobișnuite.

Cert este faptul că o manieră total neadecvată de a face față fricii este consumul de alcool sau de droguri. Acestea au efecte tonice pasagere, dar efecte secundare dezastruoase, deoarece diminuează capacitatea de a decide și acționa rațional și coerent.

Concluzii

Frica este utilă în condițiile în care este pe deplin conștientizată ca mecanism neurovegetativ și însoțită de cunoștințe procedurale adecvate, deoarece servește supraviețuirii și incită la pregătire și antrenament.

Manifestările acesteia descriu diferențe intra- și interindividuale, drept pentru care atât consilierea cât și intervenția psihoterapeutică trebuie particularizate.

Educarea tinerilor piloți nu trebuie să se bazeze pe idealuri utopice de invulnerabilitate și perfecțiune, deoarece factorul uman este cel mai important agent de infiabilitate din sistemul om-aeronavă-mediu.

Bibliografie

1. Jones, D. R., (1986), Flying and danger, joy and fear. *Aviat Space Environ Med*, 57 (2), pag.131-136;

2. Popa, M., (2003), *Notiuni de psihologie aeronautica*. In M. Macri & C. Raduica (Ed.), *Curs de Medicina Aerospatiale* (Vol. 1, p. 35). Bucuresti, Editura militară;

3. Roth, Wolfgang, (1998), *Clinical psychology applications in military aviation*. In K-M Goeters (Ed.) *Aviation psychology - A Science and a Profession*, Ashgate;

4. Stokes, Alan & Kiten, Kirsten, (1997), *Flight Stress: Stress, Fatigue and Performance in Aviation*, Avebury Aviation.

* psiholog principal drd. Mihaela Oancea” Academia Forțelor Aeriene “Henri Coandă” Brașov

DIMENSIUNEA EDUCAȚIONALĂ A DISCIPLINEI „PSIHOLOGIE MEDICALĂ” ÎN FORMAREA PROFESIONALĂ

Maria Dorina Pașca*

Abstract:

Description of subject: *The new behavioral attitude of medic patient relationship is centered on communication, which triggers from the educational point of view, a reconstruction of instructive-educational concepts of the medicine student.*

Objective: *awareness regarding communication situations between doctor and patient and patient and doctor from the perspective of implying in this structure knowledge acquired in the class of „Medical psychology”*

Method: *the group of study is formed both of medicine student, in course of professional formation, and the medical personnel (doctors, nurses) as beneficiary of the behavioral structure having in view the implementation of medical psychology elements in every day activity in hospitals and not only. There were used several methods of work of the teacher having a positive impact and expected results. These are active-participant methods – the entire psycho - pedagogic demarche being focused on student and/or medical staff, participants at this class.*

Results: *it is obvious the fact that referring to the school year 2002/2003 -2007/2008 both the perception and the image of this discipline has improved creating a new behavioral attitude and a specialty approach of he patient, having in mind the knowledge acquired in class.*

Conclusions: *Reconsideration of the importance of the discipline „Medical psychology” in the special preparation of students and medical staff, starting with the idea of the professional interest towards patient and permanently having in mind the words of George Ionescu „ Medical Psychology proposes to bring in medicine the man as person”*

Key words: *Education – medical psychology – communication – medica-pacient relationship – positive attitude.*

Dacă am porni de la Homer ca fiind filozoful care face prima legătură între cap și suflet, afirmând că sufletul eroilor iese pe gură, dar despărțind psyche de timos – spiritul localizat în diafragma cu care gândește și simțul omului și ajungând la Platon care vede omul ca structură duală, în același timp trup și suflet...parcurgând încă un pas, Aristotel consideră corpurile vii, realități „ care se hrănesc, cresc și dispar prin sine însuși”.

Pornind de aici și înaintând în evoluția conceptuală a secolului XX, se cristalizează noțiunile, astfel încât M.B. Lebedinski și V.N. Miasivcev (1966) – remarcă faptul că „**psihologia medicală** studiază problemele teoretice și practice ale medicinei, legate de psihologie, precum și problemele psihologice ale oamenilor bolnavi. Ea elaborează

problemele despre rolul și locul afecțiunilor psihice ale personalității în prevenirea, apariția, evoluția și tratamentul afecțiunilor în considerarea și păstrarea sănătății”

Înaintând în timp, W. Habley (1992) surprinde **trei domenii** deja clasice ale **psihologiei medicale** și anume:

- a) situația de a fi bolnav;
- b) relația medic –pacient;
- c) psihologia profesiei medicale.

extinzând aria de cuprindere a acestora spre psihologia sănătății și cea comunitară. Besancon G. (1999) întărește, prin opinia sa, faptul că, spiritul psihologiei medicale e necesar a fi prezent în practica medicală curentă, făcând față de la simplu consult la cele mai sofisticate și complexe tratamente, având ca punct țintă, boala versus bolnav.

Dacă observăm fenomenul evoluției domeniului și la noi în țară, autori ca Săhleanu V., Ionescu G. (1973), Athanasiu A. (1983), Iamandescu I. B. (2002), Tudose Fl. (2003) – au încercat prin preocupările lor, de a surprinde noi modalități care, într-o contextualitate dată, marchează și/sau întăresc conceptul de psihologie medicală.

Astfel, Săhleanu V. și Athanasiu A. (1975) consideră că **psihologia medicală** trebuie să fie psihologia care are în centrul ei „drama” persoanei umane, punând accentul atât pe datele obiective, cât și pe cele subiective, în primul rând introspecția bolnavului și intuiția medicală. Periplul poate continua adăugându-se cu fiecare concept, o nouă atitudine, ajungând și la momentul în care Tudose Fl. (2003) consideră că **psihologia medicală** „se referă la atitudinea față de bolnav și boală, față de sistemele de îngrijire a sănătății, atât ale individului bolnav, cât și ale celui sănătos, acest lucru incluzând logic și atitudinea medicului și a celor care lucrează în domeniul medical față de propria profesiune”. Lucrativ venind în „contrapartidă” a definițiilor date psihologiei medicale de către medici, în special psihiatri, **psihologii** dețin și ei intervenții pertinente astfel încât subliniază faptul că **această disciplină este parte a psihologiei** și nu a medicinei. Popescu Brumă S. (2000) „în aria sa înscriindu-se problematica psihologică a bolnavului cât și atitudinea omului sănătos față de boală” și toate acestea pornind de la faptul că psihologul Paul Popescu Neveanu menționează că „psihologia medicală își poate restrânge studiul, la domeniul relațiilor interpersonale și ale grupurilor mici, având ca obiect, psihologia bolnavului și a relațiilor sale cu ambianța, legăturile sale subiective cu personalul medico-sanitar și cu familia. Totodată ea studiază și reacția psihică a bolnavului față de agresiunea somatică și/sau psihică și mijloacele psihice de tratament.

Popescu Brumă S (2000), întărește conceptual cele menționate anterior din punctul de vedere al psihologului susținând faptul că, în conținutul **psihologiei medicale** „se înscriu o serie de date supuse unor rigori științifice, cum ar fi: relațiile bolnavului cu mediul său de viață, atitudinea subiectului față de moarte, de boală, fenomenele de transfer și contra transfer în cadrul relațiilor terapeutice, modele de comportament ale echipei terapeutice și aspectele psihologice ale unor traume fizice sau psihice”.

În această contextualitate, importanța existenței disciplinei „Psihologia medicală”, ca act component al pregătirii profesionale a studentului și actualului medic, reprezintă o responsabilitate în ideea în care, în valoarea existențial-umană, contează.

După o dezvoltare mai mult decât introductivă privind **definirea** psihologiei medicale și abordarea obiectului său de studiu, e necesar a sublinia în mod conștient, **necesitatea (motivația)** cunoașterii în practica zilnică a elementelor sale de bază, pornind de la implementare cu o ușoară influență didactică a celor 5 W și anume:

- **unde** – la nivelul direct de comunicare și relaționare cu pacientul, constituind legătura interpersonală cu acesta;
- **când** – atunci când intervenția medicală și cea terapeutică o reclamă;

- **cum** – prin folosirea unei stări empatice care are la bază un suport educațional (participarea la cursul de psihologie medicală sau/și formare continuă – studii postuniversitare) dobândind astfel cunoștințele necesare în domeniul abordat;
- **cine** – pregătirea de specialitate fiind realizată de persoana abilitată în acest caz – psihologul;
- **de ce** – pentru a îmbunătăți actul medical în sine, comunicând și relaționând cu pacientul în beneficiul acestuia, atenuând neînțelegerea și dezamorsând diferite conflicte ușor plauzibile;

Și ca un corolar al enunțurilor anterioare și a motivației necesare pentru a sublinia **importanța studierii psihologiei medicale** de către medici, președintele Asociației de Psihiatrie, Lopez Ibor Alina J.J. – 1999, preciza următoarele:

- nu se va trece la studiul psihiatriei de către studenții la medicină fără să se precizeze importanța patologiei în practica medicinei generale;
- prezentarea psihologiei medicale va permite folosirea acesteia în practica medicală curentă;
- prezentarea psihologiei medicale va permite folosirea acesteia în practica medicală curentă;
- vor fi prezentate fundamentele științei, ținând cont de domeniul cunoștințelor sociale și psihologiei generale.

De fapt, tot ce s-a prezentat ca și argument până în acest moment reprezintă „linia de pornire” în a conștientiza necesitatea pregătirii și din punctul de vedere al psihologiei medicale a studenților, cât și a cadrelor medicale deja existente (medici și asistenți medicali). Astfel, **impactul** unei asemenea discipline se poate materializa prin existența unei noi concepții valide și viabile privind dualitatea: medic – pacient; sănătate-boală; viață-moarte; implicare-pasivitate; inclus-respins; socializare-marginalizare.

În aceste condiții, **studentul** construiește din punct de vedere psihologic, relația sa cu viitorul pacient, **medicul** ajungând a consolida și valorifica practic, teoria conceptuală a psihologiei medicale. De fapt, este necesar a forma, atât la student cât și la cadrul medical, deschiderea, flexibilitatea și acceptarea noului, ca elemente ce extrapolează: rutina, monotonia, închistarea și inflexibilitatea, având întotdeauna în vedere faptul că se lucrează cu **ființe, ființe umane** și nu cu obiecte.

Cursul universitar alături de cel postuniversitar, constituie **modalitățile** de formare de bază și continuă pornind de la aplicarea , în ambele cazuri, a unor metode educaționale de structură activ-participative, care solicită studentul și medicul, îl cointerează la subiect, îl incită la discuție, formându-i în timp, un comportament atitudinal ce stă la baza demersului psio-pedagogic ce se centrează pe client (studentul, medicul sau/și asistentul). Trezirea interesului, atragerea spre implicarea directă a fenomenului cât și folosirea prin exemple a propriei experiențe de viață, duce la cuantificarea unor modalități operative de natură cognitivă, ce declanșează în timp, un nou tip de intelectual menit a răspunde comenzii sociale cerute. El este: **cu** oameni, **pentru** oameni, **alături de** oameni, **în folosul** oamenilor, dovedindu-și locul , harul și îndumnezeirea dată la un moment dat. De fapt, învață , atât medicul cât și studentul, de a avea încredere în oameni, în propriile sale puteri, raportându-se la calitate, rezultate, eficiență și nu în ultimul rând, competență.

Rezultatul unei astfel de discipline se observă în timp prin optica și poziția luată față de întreaga sa dimensiune educațională. Nu este vorba de două tabere și doi combatanți, ci de doi oameni ce se acceptă, înțeleg și au încredere reciprocă, ajutându-se în a rezolva problema ivită la un moment dat. În această contextualitate, atât prin cursul universitar ce, în cazul nostru este conceput pe matricea interactivității ca și cel postuniversitar, există premisele necesare creerii unei noi atitudini comportamentale a celor implicați în munca de acumulare de informații și cunoștințe, cât și o nouă abordare de specialitate în ceea ce-l privește pe

pacient, învățăcelul, ucenicul, punând în practică diversitatea de imputuri dobândite și acumulate în cadrul orelor de formare de specialitate și/sau continuă.

Implicarea directă a disciplinei „psihologie medicală”, poate deveni palpabilă începând cu anul universitar 2003/2004 de când o predau și până în prezent, atât prin participarea numeroasă a studenților la curs și oferirea instrumentelor necesare studiului (cursuri și cărți de specialitate) cât și participarea cu succes la două ediții de „Marisiensis – 2005/2006 cu lucrarea a două studenți: D.I și L. M, anul IV cu titlul „Impactul psiho-social al spitalizării asupra pacientului”, și anul 2006/2007 cu lucrarea studentei D. I – anul V „Dualitatea relației medic-pacient”, ce a fost răsplătită cu acordarea unei mențiuni, elemente ce se pot constitui într-un început bun, în care , pe lângă abilitățile de magister ai nevoie de o solidă bază de cunoaștere profesională a disciplinei în cauză, reușind în timp a crea valori.

În aceeași postură a începutului, considerăm de bun augur că se va situa și conceperea și desfășurarea cursului post-universitar 2007/2008 „Componente ale psihologiei medicale”, adresat medicilor rezidenți, specialiști și de familie – cu finalitate în luna februarie 2008. Un loc aparte în formarea studenților și prin prisma aplicabilității cunoștințelor de la disciplina „Psihologie medicală” îl reprezintă inițierea **parteneriatelor profesionale** cu fundația „Alături de voi” privind voluntariatul cu persoanele infectate HIV din anul universitar 2005/2006 continuat și în prezent cât și implementarea de cunoștințe psihologice în cadrul unui curs de formare continuă a asistentelor medicale, derulat în anul 2006 „Rolul asistentului medical în prevenirea transmiterii infecției cu HIV ”făcând o echipă lucrativă și eficientă cu doamnele conferența universitar doctor Felicia Toma de la disciplina microbiologie a UMF și Monica Torcea de la disciplina de Igienă a UMF Târgu-Mureș, colaborare care , din punctul meu de vedere o continuă pe cea avută dar existând și în prezent cu clinica de Boli infecțioase Târgu-Mureș, șef de lucrări dr. Carmen Chiriac.

Privit din mijlocul „evenimentului”, psihologia medicală, începutul sau continuarea celor demarate, arată interes și preocupare, din dorința **de a educa** prin această disciplină, de a forma oameni și specialiști, iar de pe margine, poate părea o zbatere unilaterală și trecătoare, dar interesul crescut și real al studentului și medicului pentru această disciplină de studiu, mă îndreptățește să perseverez și să cred cu adevărat în menirea de dascăl pe care o am făcând astfel ca omul să redevină valoarea sine qua non la care putem să ne raportăm cu toții.

Și atunci nu consider deloc întâmplătoare cuvintele lui G. Ionescu – 1973 , pe care le am ca moto-ul disciplinei ce o predau, mai bine zis o insuflu, celor ce au privilegiul acesta atât ca student cât și cadru medical (medic, asistent medical) și anume că: „Psihologia medicală își propune să readucă în medicină omul ca persoană”

BIBLIOGRAFIE

1. Athanasiu A. (1973) – Elemente de psihologie medicala, Ed. Medicala, București
2. Ionesc G. (1973) – Introducere în psihologia medicală, Ed. Științifică, București
3. Pașca M. D. (2007) – Noi perspective de psihologie medicală, Ed. University Press, Târgu-Mureș
4. Popesc Brumă S. (2000) – curs de psihologie clinică, Ed. Dimitrie Cantemir, Târgu-Mureș
5. Săhleanu V. (1975) – Psihologia profesiei medicale, Ed. Științifică, București
6. Tudose Fl. (2003) – Orizonturile psihologiei medicale, Ed. Medicală , București

* Șef de lucrări Dr. Psih. Maria Dorina Pașca, UMF Târgu-Mureș

Virginia Woolf's *To the Lighthouse*

Marioara Pateşan *

Abstract

For years Virginia Woolf was obsessed with her parents. She could not let them go. Her novel To the Lighthouse is homage to her dead parents. In a way it is her way of saying farewell to the loved ones. And, at the same time, a way to remember them. It is a quest for tranquillity and peace, on one hand, and other human beings' company, on the other. She desperately tried to find her own way. The novel is but the healing process the novelist underwent by writing it.

Virginia Woolf desperately tried to gather people around her, thus hoping to feel less lonely and less tortured. The novelist felt alienated due to society, to herself and to a universe so shaken by the changes that happened far more quickly, thus creating a sense of disorientation.

The novelist may be considered the spokesperson for the writers coming of age around World War I. Few writers have made so consistent use of reflected consciousness and time as Virginia Woolf. Like many other novelists who turned from a disintegration and dissolution of external realities to a richer and more essential interpretation of them, she invented her own methods or experimented with new ones, already practiced by James Joyce or Marcel Proust.

In modern novels one can notice that it is not one person or a limited number of persons whose experiences are scrutinized as they develop; actually, there is no strict continuum of events. Sometimes, many persons involved in different events are joined so that the reader should not depict the thread of the action too easily.

All writers are influenced by their surroundings but each has a personal interpretation of that world- the vision- as Woolf used to call it. The poetic language, her dreams and visions, along with the accounts of the everyday events of her life, enable her to experiment, hoping to achieve beauty in her writings.

The novelist imagined particular characters in particular settings and then explore ways of telling their stories. We can say that her works are experiments in fictional biography with the help of narrative voice and point of view, narrative structure, ways of presenting characters and mostly, with the representation of the inner lives of women.

Virginia Woolf had a good hold of what was going on around her or else she would not have been able to accurately represent life on paper with any success. She considered that, by writing the novel *To the Lighthouse*, she did to herself what psycho-analysts do for their patients: healed herself of the obsession with her parents. In her Diary for

28 November 1928, she noted: "Father's Birthday. He would have been 96, 96. Yes, today; and could have been 96, like other people one has known; but mercifully was not. His life would have entirely ended mine. What would have happened? No writing, no books-inconceivable. I used to think of him and mother-daily; but writing the *Lighthouse* laid them in my mind. And now he comes back sometimes, but differently. (I believe this to be true-that I was obsessed by them both; unhealthily; and writing of them was a necessary act)". (Diary, p. 208)

And the obsession with her parents is once again stressed in *Moments of Being*: "Until I was in the forties-I could settle the date by seeing when I wrote *To the Lighthouse*, but am too casual here to bother to do it --the presence of my mother obsessed me. I could hear her voice, see her, imagine what she would do or say as I went about my day's doings. She was one of the invisible presences who after all play so important part in every life..." [1] She felt that she had to do something about this overwhelming obsession. And she explains further on that being able to write about her mother helped her let it free.

Then one day walking round Tavistock Square I made up, as I sometimes make up my books, *To the Lighthouse*, in a great apparently involuntary, rush. One thing burst into another---I wrote the book very quickly; and when it was written I ceased to be obsessed by my mother. I no longer hear her voice; I do not see her. I suppose that I did for myself what psycho-analysts do for their patients. I expressed some very long felt and deeply felt emotion. And in expressing it I explained it and then laid it to rest. (*ibid.*)

It really was a deep emotion or obsession, if it took Virginia so long to lay it to rest. Woolf was 45 when she began writing *To the Lighthouse* in 1925. In her diary entry of July 20, 1925, she summed the subject of the novel: "Father and mother and child in the garden; the death; the sail to the Lighthouse..."

But not only are her parents, characters in this novel. The Ramsay children resemble in number the Stephen family- they were eight- but all the Ramsay children shared the same parents. That is not true with the Stephen ones. Cam, the youngest Ramsay daughter occupies the same position in the Ramsay family as Woolf in the Stephen family. James is the youngest Ramsay child.

Leonard Woolf suggested that James is partly modelled after Woolf's brother, Adrian. Like Adrian, James is thought by his mother to be the most sensitive of the Ramsay children. Others have suggested a possible connection to Henry James, a frequent visitor to the Stephen home. Prue is believed to be modelled after Stella Duckworth, Woolf's half sister. Actually, Prue's death, soon after her marriage, abruptly recorded in *Time Passes*, recalls the death of Stella in 1897.

Although some critics think that Vanessa inspired Virginia Woolf in creating the artist Lily Briscoe, most of them considered Lily to be the alter-ego of Virginia herself. But unlike Virginia who thinks in terms of writing novels, Lily thinks in terms of painting "the perfect picture". Even the mixed feelings of Lily are connected to the novelist's own mood swings. In fact, we can say that Lily acts out Virginia's own difficulties. Lily's grief over Mrs. Ramsay, at the end of the book, is the grief of Virginia over her own mother.

Besides relatives, some friends found their place among the Woolfian characters. Augustus Carmichael seems to be based upon a good friend of Leslie Stephen from Cambridge and who spent his summers with the Stephens at St. Ives. Joseph Wolstenholme, whom the kids nicknamed "The Wooly One", was a brilliant mathematician. He had an unhappy marriage and came to St. Ives to escape his wife. Like the character in the novel, he too, used opium.

One can conclude that the content of *To the Lighthouse* is largely influenced by the summers that Virginia Woolf spent at St. Ives as a child with her family. There seems that a real visit to the Godrevy Lighthouse really took place but only Thoby and Virginia Stephen were asked to go there by some children, and this caused Adrian a severe disappointment as he was not asked to go.

Anyway, what is important to stress is the impact these characters had on critics and the reading public. Arnold Bennet considered it to be "the best books of hers that I know. Her character has improved. Mrs. Ramsay almost amounts to a complete person." [2]

Conrad Aiken thought that the characters in this novel are so real; so alive. In portraying Mrs. Ramsay the novelist made skilful use of the streams of consciousness of Mr. Ramsay, their children and of her friend, Lily:

She makes her Mrs. Ramsay by giving us her stream of consciousness-amazingly alive; and she supplements this just sufficiently, from outside, as it were, by giving us also, intermittently, the streams of consciousness of her husband, of her friend Lily Briscoe, of her children...The richness and copiousness and ease, with which this is done, are a delight ... These people are astonishing real...We live in that delicious house with them...Nothing happens, in this houseful of odd nice people, and yet all of life happens. The tragic futility, the absurdity, the pathetic beauty, of life - we experience all of this in our sharing of seven hours of Mrs. Ramsay's wasted or not wasted existence. We have seen through her, the world. [3]

To the Lighthouse is generally recognized as Virginia Woolf's masterpiece. The combination of autobiographical material with the poetic method of presentation results in the final reconciliation between life and art.

The symbolism of the lighthouse is obvious. It is the stability in one's life, it is the "ever fixed mark that looks on tempests and is never shaken". [4] J.W. Graham pointed out that Shakespeare's eternal themes of time, beauty, the survival of beauty through the means of art, absence and death, - are to be found in Virginia Woolf's writings. [5]

The long steady stroke of the lighthouse beam is Mrs. Ramsay's stroke and symbolizes the stability and security which her presence imposes on the flux of life. The flashing of the beam is an equivalent in life to the movements of the painter's brush which, in the end, completes Lily Briscoe's picture in the mind. Perfection is the aim in this world that consists of myriad "flashes of the beam". Out of so many momentary, passing experiences, it is the duty of the artist to try and capture the beauty and at the same time, the permanence of it. Mrs. Ramsay is an artist of a higher order, for she possesses the skill, the craft, of bringing people together. She is made into a symbolical focus towards which the characters of the novel-the members of the family and their friends-aspire. Mother of eight children, wife of a distinguished scholar, Mrs. Ramsay becomes the perfect embodiment of femininity apt to connect people, to help them discover themselves, relying more on intuition than on intellect. She had a passion for assembling people that was at once an art and a kind of sacred bidding. Mrs. Ramsay frets: "Nothing seemed to have merged. They all sat separate. And the whole of the effort of merging and flowing and creating rested on her" [6]

But it is only a moment, a slice of eternity; and it can only slip away. Transformed into a cathedral, the dining room fills with prayer-like verse. But the verse speaks not of God and Heaven, sin and redemption, but of the garden, the rose, the buzzing bee, and of romantic love. Formalities are being observed to honour the most common of gatherings that is the highest of art forms: men, women, and children assembling, breaking bread and parting. The simple life; secular yet sacred. As *To the Lighthouse* presents a fundamental human paradox:

that which each man and woman is alone, an isolated creature, yet each requires and seeks some legitimate communion with others, and with the world at large.

Leonard Woolf considered *To the Lighthouse* “to be a great novel”, similar to those written by other well-known novelists.

To the Lighthouse is probably a great novel; I don't think that the others are on the same level. What I mean by a great novel is that it is on the same level as say, a book by Charlotte Brontë or even George Eliot or even probably *Wuthering Heights*. I don't think one should say more than that. Also as a critic, I think she was very good. [7]

References

- [1] *Moments of Being*, Sketch, p. 80-81
- [2] Bennet, Arnold: *Evening Standard*, 23 June, 1927, (review), p. 200-201
- [3] Aiken, Conrad: *The Novel – a Work Of Art Dial*, Chicago, vol. 83, 4 July, 1927, p. 205-208
- [4] Sonnet 116 in *Shakespeare's Sonnets*, forward by Teodor Bosca, Dacia Publishing House, Cluj, 1974
- [5] Graham, J. W.: *A Negative Note on Bergson and Virginia Woolf- Essays in Criticism*, VI, No. 1 January, 1956
- [6] *To the Lighthouse*, p. 126
- [7] Woolf, Leonard: in *Listener*, 4 March 1965, p. 327-8

* Marioara Pateșan, conf.univ.dr., Academia Forțelor Terestre “Nicolae Bălcescu”, Sibiu, Str. Revoluției, Nr. 3-5, tel. 0269 432990, e-mail: ica_mariap@yahoo.com

BILANȚUL CONTABIL ÎN CONTEXTUL UNEI ABORDĂRI EUROPENE ȘI INTERNAȚIONALE

Lucian PATRAȘCU*

Abstract:

Conceptul de poziție financiară

Contabilitatea își aduce o contribuție deosebită în economie, deoarece prin întregul său conținut, îmbină armonios teoria abstractă cu realitatea fenomenelor studiate. Prin mecanismul sistemului de conturi, contabilitatea furnizează un sistem de informații corelat și verificat, nelăsând loc subiectivismului și promovând rigurozitate și exactitate în reflectarea fenomenelor economico-financiare.

Elaborarea unor decizii corecte, care să corespundă pe deplin realității și să contribuie la rezolvarea multiplelor și complexe probleme ale activității economico-financiare, este dependentă de cantitatea și calitatea informațiilor furnizate prin intermediul sistemului informațional economic. Toate măsurile întreprinse în vederea perfecționării sistemului informațional economic au contribuit simultan și în aceeași măsură la perfecționarea contabilității.

Noul sistem adaptat cerințelor economiei de piață favorizează efectuarea analizei financiare prin informațiile furnizate de documentele contabile de sinteză, privind situația patrimonială, performanțele și evoluția situației financiare de la un exercițiu la altul, informații utile unei game largi de utilizatori, în procesul decizional.

Din necesități practice, dar și prin contribuția a numeroși reprezentanți ai gândirii contabile, contabilitatea a creat o serie de posibilități de sistematizare și generalizare a informațiilor contabile, dintre care cel mai important procedeu a primit numele de BILANȚ.

Rapoartele financiare reprezintă un element de bază al contabilității, datorită faptului că ele constituie mijloacele fundamentale de comunicare a informațiilor contabile importante către utilizatori. Este utilă abordarea acestor rapoarte ca fiind modele ale unității economice, pentru că ele reflectă întreprinderea în termeni financiari. Pentru factorii de decizie din afara întreprinderii, rapoartele financiare, care sunt de obicei auditate de contabili independenți, prezintă deseori unica sursă de informații disponibilă direct de la întreprindere.

Totuși, ca orice alt model, rapoartele financiare nu sunt reprezentări perfecte ale realității, ci mai degrabă cel mai bun rezultat al eforturilor unui contabil de a prezenta realitatea.

Patru rapoarte financiare de bază sunt utilizate pentru a transmite informațiile contabile referitoare la o întreprindere. Primul este *Contul de rezultate (contul de profit și pierdere)*, care prezintă activitățile generatoare de venituri sau încasări ale unei întreprinderi

pe parcursul unei perioade de timp date (exercițiul financiar/contabil). Al doilea raport este numit *Situația capitalurilor proprii*, care reflectă modificările capitalului proprietarului în întreprindere pe parcursul aceleiași perioade de timp. Aceste două rapoarte sunt întocmite pe baza celor patru tipuri de operațiuni ce influențează capitalul propriu. Al treilea raport financiar este *Bilanțul Contabil*. Bilanțul reflectă situația financiară a întreprinderii la un moment dat, de exemplu la sfârșitul exercițiului contabil. Al patrulea raport, numit *Situația Fluxurilor de Trezorerie* (de încasări și plăți), sintetizează toate modificările intervenite în mijloacele bănești ale companiei ca urmare a activităților curente de exploatare, a celor de investiții și a celor de finanțare.

Pentru a putea satisface cerințele informaționale, contabilitatea a fost confruntată cu necesitatea elaborării unui procedeu propriu de generalizare și sintetizare a datelor și informațiilor, ceea ce a implicat crearea unui instrument corespunzător, și anume bilanțul contabil.

A scrie despre bilanț înseamnă a face trimitere la o multitudine de sensuri și semnificații, diferențiate între ele după natura referențialului metodologic la care se poate recurge pentru apropierea, înțelegerea, judecarea și interpretarea termenilor prin care se explică, se motivează și se legitimează obiectul supus cercetării, subiectul interesat, procesul social aflat în miezul acțiunii umane prin care se formalizează și se ierarhizează principii, norme și reguli pe baza cărora un model de reprezentare a realității asigură cooperarea înțelegerii adecvate a caracteristicilor dominante în raport cu mediul, spațiul și timpul.

Bilanțul este o noțiune de bază, deosebit de importantă, cu care se operează frecvent în teoria și practica contabilității.

Bilanțul este cunoscut și utilizat de veacuri în practica contabilă, el devine obiectul unor cercetări deosebite abia la sfârșitul secolului trecut.

Obiect a numeroase studii și analize, bilanțul contabil a fost multilateral cercetat pentru a se stabili originea, tehnicile și funcțiile atât în perioada cristalizării contabilității ca sistem, cât și cu prilejul folosirii acestui calcul de sinteză în procesul analizei economico-financiare a unităților patrimoniale. Spre deosebire de cont și sistemul de conturi, prin care se asigură descrierea și analiza morfologiei financiare a patrimoniului, bilanțul realizează sintaxa acestei structuri.

Într-o viziune anglo-saxonă și nord-americană, din care sunt excluse judecățile patrimoniale, bilanțul este documentul de sinteză care redă starea și evoluția situației financiare.

Până în momentul în care, în lumea capitalistă dezvoltată, s-au manifestat puternicele pusee inflaționiste și prăbușirea creditului (anii 1970-1980), se părea că bilanțul a pierdut războiul cu contul de profit și pierdere, lumea investitorilor acordând o atenție mai mare unei situații a rezultatelor și beneficiului pe acțiune. Totuși după deceniul inflaționist, economiștii și gestionarii au realizat că multe din variațiile bruște ale beneficiului pe acțiune ar fi putut să fie prevăzute dacă acestui document i s-ar fi acordat atenția pe care o merită.

În economiile nord-americe, în multe situații practice, s-a probat tendința întreprinderilor de a camufla scăderea beneficiilor, în vederea amorsării tendinței de scădere a cursurilor acțiunilor. Situațiile ulterioare ale rezultatelor au probat aceste tendințe. Este foarte probabil ca, în vederea „impodobirii vitrinei”, responsabili întreprinderilor în cauză să fi manipulat informațiile privind stocurile, creanțele și datoriile. Este cunoscut că un bilanț deteriorat, dar corect întocmit, este anunțul unor dificultăți financiare, în timp ce unul care arată, în mod corect, o situație financiară înșănătoșită, este o situație precursoră ameliorării beneficiilor.

Acordând bilanțului rolul pe care îl merită, specialiștii au ajuns la concluzia că beneficiile nu sunt altceva decât rezultatul unor ipoteze filtrate prin intermediul acestui document de sinteză.

În normele europene și în standardele internaționale privind contabilitatea, formația bilanțieră figurează sub diverse denumiri, cum sunt: situații financiare, documente contabile de sinteză sau conturi anuale.

În formația sa completă, potrivit preceptelor sistemului contabil românesc bilanțul contabil este alcătuit din bilanț, contul de profit și pierdere, anexă la bilanț și raportul de gestiune, toate acestea constituind un tot unitar.

Bilanțul permite formularea de judecăți de valoare privind riscul pe care și-l asumă o întreprindere și evaluarea mișcărilor viitoare de trezorerie. Pentru aceasta ea analizează, pe baza bilanțului, lichiditatea și flexibilitatea financiară cu care se confruntă întreprinderea.

Flexibilitatea financiară reprezintă capacitatea unei întreprinderi de a lua măsurile necesare, în vederea modificării valorilor și calendarului mișcărilor de trezorerie, astfel încât să se poată face față nevoilor și situațiilor neprevăzute. Pentru o întreprindere, se afirmă că, în general, cu cât flexibilitatea ei financiară este mai mare, cu atât ea riscă mai puțin să dea faliment.

Bilanțul este o reprezentare, o construcție socială și contingentă. Cunoșterea poziției financiare a întreprinderii nu poate fi obținută decât în urma unei interpretări. Nivelul de reprezentare este dublu: bilanțul este un filtru care transmite semnale cu ajutorul cărora utilizatorii construiesc o a doua reprezentare; în funcție de finalitățile lor ei elaborează noi imagini, multiforme, distincte de reprezentările contabile, care includ o înțelegere diferită a realității percepute.

Bilanțul contabil văzut din perspectiva referențialului internațional

În ultimii ani au evoluat tehnicile utilizate de către entități pentru evaluarea și gestionarea expunerilor la riscuri ce provin din instrumentele financiare și au fost acceptate noi concept și abordări de gestionare a riscului. În plus, multe inițiative din sectorul public și de cel privat au propus îmbunătățiri ale cadrului general al prezentărilor de informații privind riscurile ce provin din instrumentele financiare.

Consiliul pentru Standarde Internaționale de Contabilitate consideră că utilizatorii situațiilor financiare au nevoie de informații privind expunerea unei entități la riscuri și și privind modul în care sunt gestionate respectivele riscuri. Acest tip de informații poate influența evaluarea unui utilizator cu privire la poziția financiară și performanța financiară a unei entități, sau cu privire la valoarea, momentul de realizare și incertitudinea viitoarelor sale fluxuri de trezorerie. O mai mare transparență privind aceste riscuri permite utilizatorilor să realizeze raționamente mai informate cu privire la riscuri și rentabilitate.

Standardul Internațional de Raportare Financiară 1, "*Adoptarea pentru prima dată a Standardelor Internaționale de Raportare Financiară*" are obiectivul să asigure că *primele situații financiare IFRS* ale unei entități și rapoartele sale financiare interimare, pentru partea din perioada acoperită de acele situații financiare, conțin informații de înaltă calitate care:

- sunt transparente pentru utilizatori și comparabile pentru toate perioadele prezentate;
- asigură un punct de plecare adecvat pentru o contabilitate conform cu *Standardele Internaționale de Raportare Financiară (IFRS-uri)*;
- pot fi generate cu un cost care nu depășește beneficiile utilizatorilor.

Pentru situațiile financiare IFRS ale unei entități sunt primele situații financiare anuale în care entitatea adoptă IFRS –urile prin intermediul unei declarații explicite și fără reserve, cuprinsă în acele situații financiare de conformitate cu IFRS-urile. Situațiile

financiare conforme cu IFRS-urile sunt primele situații financiare IFRS ale unei entități dacă, de exemplu, entitatea:

- a) a prezenta cele mai recente situații financiare anterioare:
 - conform cu cerințele naționale, care nu sunt compatibile cu IFRS-urile în toate aspectele;
 - în conformitate cu IFRS-urile în toate aspectele, cu excepția faptului că situațiile financiare nu conțin o declarație explicită și fără rezerve de conformitate cu IFRS-urile;
 - care conțin o declarație explicită de conformitate cu unele IFRS-uri, dar nu cu toate;
 - conform cu cerințele naționale, incompatibile cu IFRS-urile, folosind anumite IFRS-uri pentru a contabiliza elementele pentru care nu există cerințe naționale;
 - conform cu cerințele naționale, cu o reconciliere a anumitor valori cu valorile determinate conform IFRS-urilor.
- b) a întocmi situații financiare conforme cu IFRS-urile doar pentru uz intern, fără a le pune la dispoziția proprietarilor entității sau a altor utilizatori externi;
- c) a întocmi un pachet de rapoarte conform cu IFRS-urile, cu scopuri de consolidare, fără a întocmi un set complet de situații financiare așa cum sunt definite în IAS 1, *Prezentarea situațiilor financiare* ;
- d) nu a prezentat situații financiare pentru perioadele anterioare.

Acest IFRS se aplică atunci când o entitate adoptă pentru prima dată IFRS-urile.

Nu se aplică atunci când, de exemplu, o entitate:

- a) încetează să mai prezinte situații financiare conform cerințelor naționale, după ce le-a prezentat anterior, precum și un alt set de situații financiare care conțin o declarație explicită și fără rezerve de conformitate cu IFRS-urile;
- b) a prezentat în anul anterior situații financiare conforme cu cerințele naționale, și acele situații financiare au conținut o declarație explicită și fără rezerve de conformitate cu IFRS-urile;
- c) a prezentat în anul anterior situații financiare care au conținut o declarație explicită și fără rezerve de conformitate cu IFRS-urile, chiar dacă auditoria și-au întocmit raportul de audit cu opinie de rezerve în baza acelor situații financiare.

Bilanțul arată poziția financiară a întreprinderii doar la un moment dat, respective la sfârșitul exercițiului financiar, însă această poziție financiară este consecința rezultatelor obținute de întreprindere de la înființare până la data bilanțului. Bilanțul arată cum a investit managerul banii și de unde provin ei. De asemenea, bilanțul furnizează informații despre ratele de rentabilitate, structura capitalului, lichiditatea, solvabilitatea și flexibilitatea întreprinderii.

Bibliografie

1. B.E. Needles Jr., H.R.Anderson, J.C.Caldwel, Principiile de bază ale contabilității, Ed.Arc, București, 2001.
2. Feleagă N.,Controverse contabile.Dificultăți conceptuale și credibilitatea contabilității,Ed.Economică, București,1996.
3. Feleagă N.,Malciu L.,Bunea Șt., Bazele Contabilității, Ed.Economică, București, 2002.
4. Georgescu N., Analiza Bilanțului Contabil, Ed.Economică, București, 1999.
5. International Accountin Standars Board, Standardele Internaționale de Raportare Financiară (IFRSs), incluzând Standardele Internaționale de Contabilitate (IASs) și interăretările lor la 01.ianuarie 2007.

6. Negescu M.D., Remarcarea valențelor de informare ale bilanțului contabil prin utilizarea analizei economico-financiare, Simpozionul „Evoluție și perspective în domeniul financiar-contabil”.
7. Ristea M., Noul sistem de contabilitate, București, 1994.
8. Quairel F., Representations financiers et comptables du bilan, Encyclopedie de gestion, Ed.Economica, Paris, 1989, sub coordonarea P. Joffre, Y. Simon.

*Lucian Patrașcu, Lect.univ.drd. Universitatea “ George Barițiu” din Brașov, Brașov, Lunii nr.6, tel.0268319806, e-mail:lucianpatrascu@yahoo.com

ASPECTE SOCIAL-DEMOGRAFICE ÎN MUNICIPIUL PETROȘANI ÎN PERIOADA POST- DECEMBRISTĂ

Ion Pârvulescu*
Roxana Pleșa**
Raluca Ridzi***

Lucrarea constă în analiza unor fenomene social-demografice în municipiul Petroșani, în perioada 1990-2007 și anume:

- *piramida vârstelor pentru anii 2002 și 2006 și surprinderea principalelor aspecte pe categorii de vârstă și sex;*
- *dinamica principalelor fenomene demografice – natalitate, nupțialitate și mortalitate - pe perioada 1990-2007.*

În figura nr. 1 este redată structura pe categorii de vârstă și sex, a populației municipiului Petroșani, la recensământul din 31 martie 2002, din care rezultă că, pe ansamblu, există un relativ echilibru pe sexe, populația feminină având o superioritate de 3,4 procente (1575 persoane).

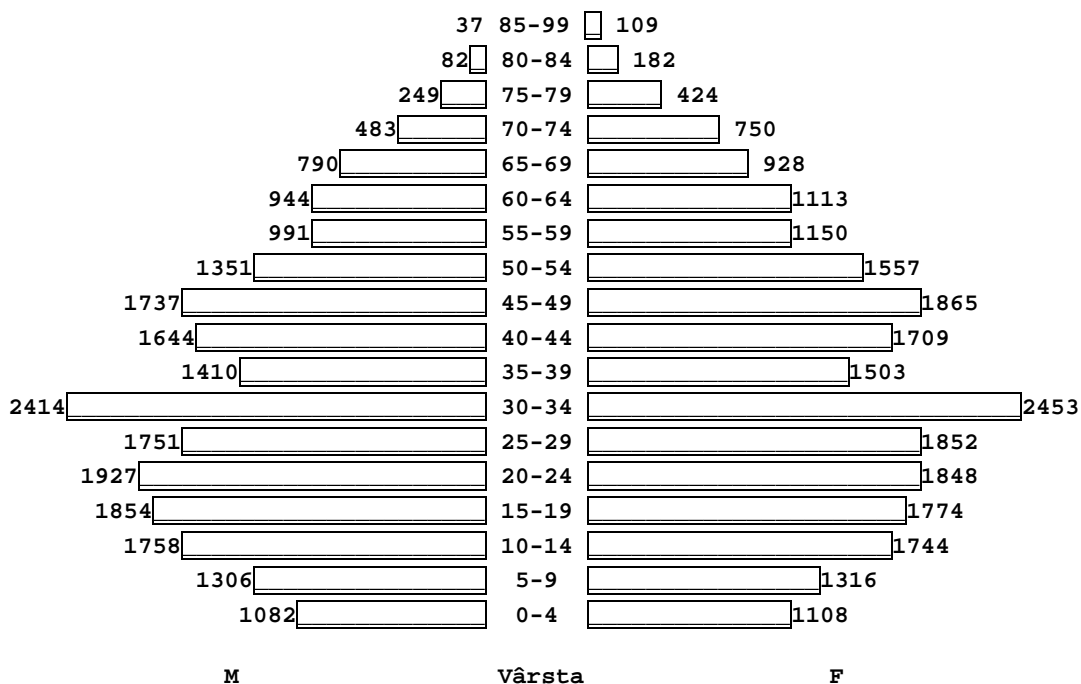

Fig.1. Piramida virstelor populatiei municipiului Petrosani la recensământul din 2002

Dezechilibrele între sexe, pe categorii de vârstă sunt redată în figura nr. 2.

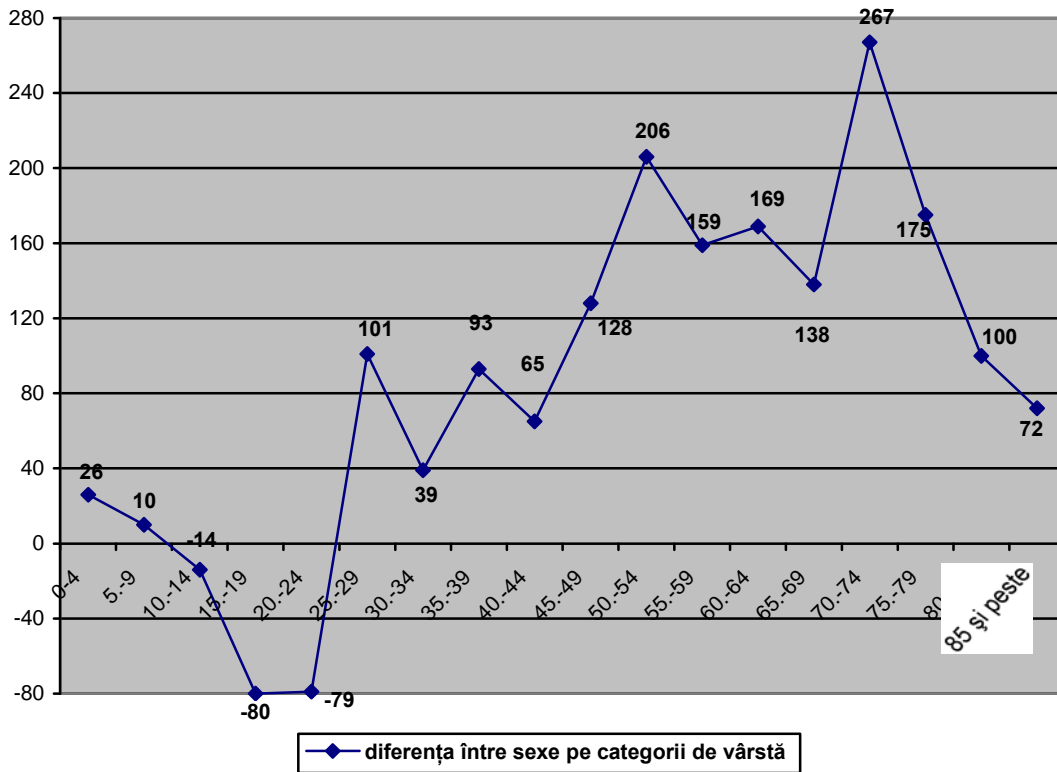

Fig.nr.2. Diferența între sexe pe categorii de vârstă (nr. persoane) în favoarea/ defavoarea sexului feminin, la 31 martie 2002

Cele mai dezechilibrate categorii de vârstă, privind structura pe sexe, sunt în defavoarea sexului masculin, următoarele: 70-74 ani, 50-54 ani, 60-64 ani, 55-59 ani, iar în defavoarea sexului feminin, sunt doar trei categorii de vârstă, între care una este nesemnificativă (10-14 ani).

Dacă avem în vedere populația de la 50 de ani în sus, procentul pe care îl deține sexul masculin este doar de 43%, iar în cadrul populației de 65 și peste, este de 41%.

Aceste date ne indică faptul că, media de vârstă pentru bărbați este sensibil mai redusă, dat fiind faptul că, în această zonă a țării, ocupația principală a fost mineritul, iar condițiile din subteran, cu siguranță afectează starea de sănătate a celor care au lucrat în subteran.

De menționat ar mai fi faptul că se constată o „abatere” semnificativă a categoriei de vârstă 30-34 ani, care înregistrează un număr sensibil mai mare de persoane. (figura nr.1).

Explicația este politica pronatalistă impusă de regim, începând cu anul 1966 prin interzicerea avorturilor, persoanele din această categorie de vârstă fiind născute între anii 1968-1972.

De altfel, așa cum este și normal, această „cohortă” se regăsește în anul 2006, în grupa de vârstă superioară, desigur nu în totalitate. (figura nr. 3).

Figura nr. 3 redă structura pe categorii de vârstă și sex, a populației existentă în municipiul Petroșani, la 1 ianuarie 2006 (date obținute de la Primăria orașului Petroșani).

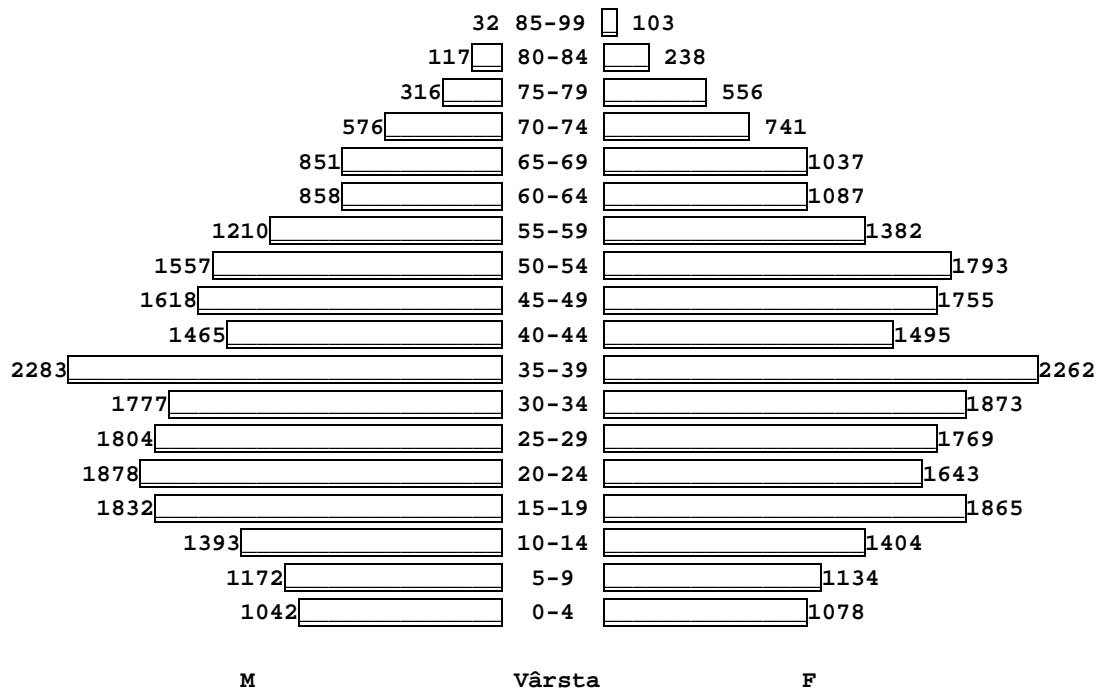

Fig.3 Piramida vârstelor populației municipiului Petroșani existentă la 1.01.2006

Pe ansamblu, structura pe sexe a populației din municipiul Petroșani, este aproape aceeași, sexul feminin devansându-l pe cel masculin cu 3,2 procente. (M=48,3; F=51,6).

Categoria de 50 ani și peste, deține o pondere de 44,3%, iar cei de 65 ani și peste, dețin 41,2%. Situația diferă doar pentru primul caz, pentru cea de-a doua categorie fiind aproximativ la fel.

Abaterea pe care o menționăm pentru categoria de vârstă 30-34 ani, din figura nr.1, o regăsim, normal, după patru ani în categoria imediat superioară, 35-39 ani.

De remarcat că diferența între populația existentă la recensământul din luna martie 2002 și populația municipiului Petroșani existentă la data de 1 ianuarie 2006 este nesemnificativă, de doar 199 de persoane.

Dintre acestea, 29 de persoane, adică doar 15% sunt de sexul masculin și 170 persoane, adică 85% sunt de sexul feminin.

De asemenea se constată a diminua a diferenței dintre sexe în anul 2006 cu 141 de persoane în defavoarea sexului feminin. Dacă la recensământul din 31 martie 2002 diferența era de 1575 de persoane în favoarea sexului feminin, la 1 ianuarie 2006 este de 1434.

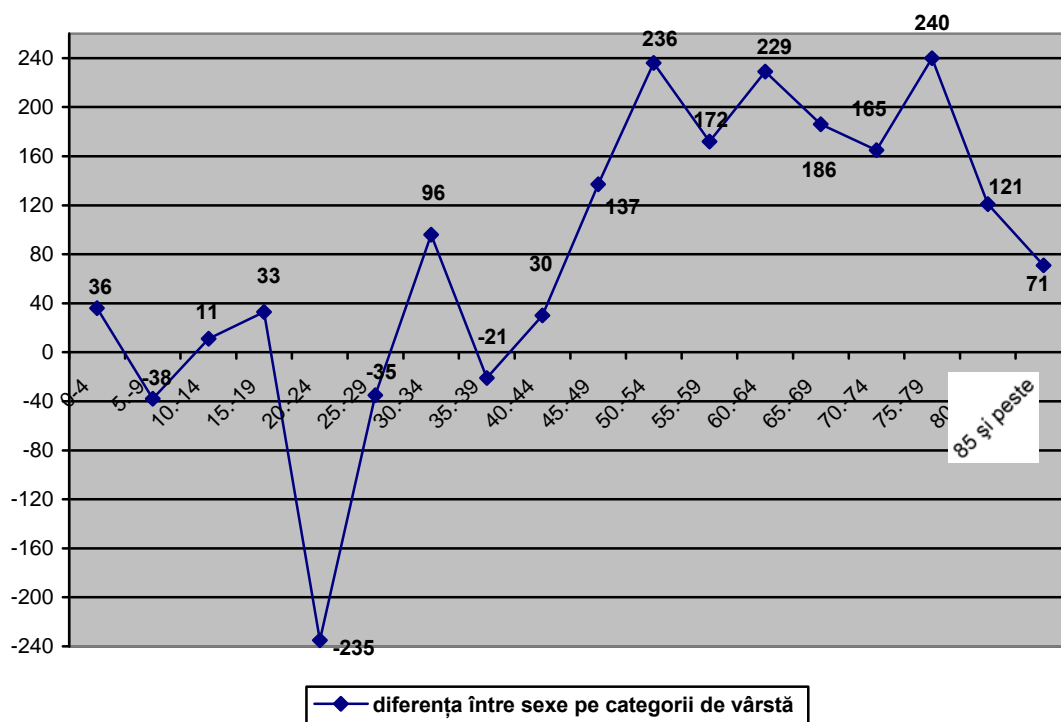

Fig. nr.4. Diferența între sexe pe categorii de vârstă (nr. persoane) în favoarea/ defavoarea sexului feminin, în anul 2006

În ceea ce privește dezechilibrările pe sexe în cadrul diferitelor categorii de vârstă, acestea se modifică în mare măsură. Astfel, cele mai dezechilibrate pentru anul 2006 (figura nr.4), în defavoarea bărbaților sunt grupele: 75-79 ani; 50-54 ani; 60-64 ani; 65-69 ani.

Situația este clar explicată prin scurgerea unui interval de 4 ani și trecerea populației în categoria următoare de vârstă.

Nu același lucru se poate spune despre categoria de vârstă 15-19 ani, chiar dacă și în 2002 era structurată în favoarea bărbaților, însă nu la un decalaj așa de mare.

În anul 2002 sexul feminin deținea o pondere de 48,9% din populația totală a grupeii de vârstă, iar în 2006, în grupa următoare, 25-29 ani, ponderea femeilor este 46,6%.

În continuare, în figura nr.5, prezentăm situația principalelor fenomene demografice care generează creșterea sau scăderea sporului natural și anume: nașteri, căsătorii, decese, pe perioada 1990-2007, în municipiul Petroșani.

Aceste date ne-au fost furnizate de către primăria municipiului Petroșani, direcția de Statistică, acoperind întreaga perioadă post-decembristă privind cele trei fenomene demografice.

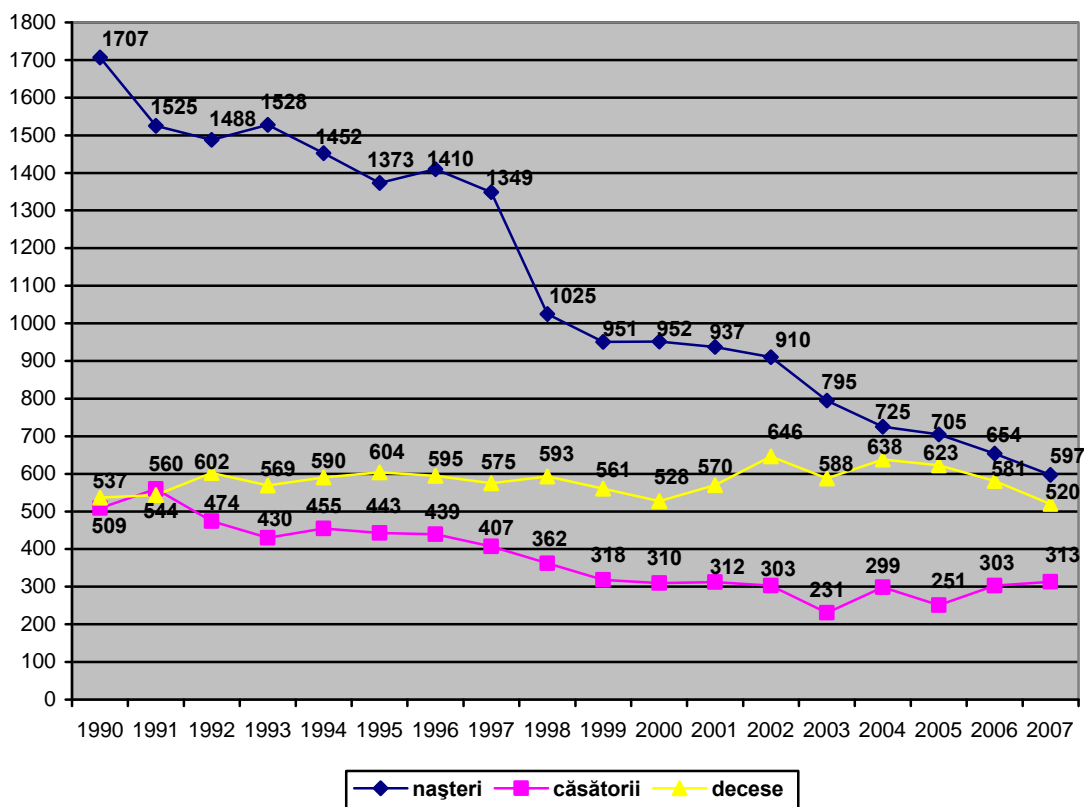

Fig. nr.5. Numărul de nașteri, căsătorii și decese, pe an calendaristic, în perioada 1990-2007 (26.XI.)

Din figura nr. 5 se observă scăderea drastică a natalității, din anul 1990 până în anul 2007. Desigur, trebuie avut în vedere și faptul că populația totală a municipiului Petroșani a scăzut cu 14 % în perioada 1992-2006 (de la 52.390 în 1992, la 45.195 în 2002, și la 44.996 în 2006), dar această situație nu explică prin sine reducerea natalității cu aproape două treimi în anul 2007 față de 1990.

Cu toate că există, în evoluția fenomenului, mici creșteri ale numărului de nașteri, în anii 1993 și respectiv, în 1996, scăderea natalității este continuă, iar cea mai drastică se produce în anul 1998, cu aproximativ un sfert față de anul anterior.

Folosindu-ne chiar, și numai de datele statistice, este firesc să ne întrebăm: ce s-a întâmplat atunci?

Pentru a oferi, însă un răspuns cât mai corect și complet la această întrebare, este necesară și o analiză calitativă a fenomenului, care să întregască concluziile desprinse din analiza cantitativă.

Este indiscutabil faptul că există multe cauze de natură social-economică, care au condus la un astfel de regres al nașterilor.

Asemănător cu evoluția natalității, și fenomenul nupțialității prezintă o linie descendentă. Chiar dacă s-au înregistrat mici creșteri ale numărului de căsătorii, de la un an la altul - anul 1991 față de 1990; anul 1994 față de anul 1993; anul 2004 față de 2003; anul 2006 față de 2005 și anul 2007 față de 2006 - regresul nupțialității este vizibil, între anii 1994 și 2003, scăderea fiind una continuă.

Dacă populația a scăzut cu mai mult de o zecime în perioada 1992-2006, numărul căsătoriilor s-a redus cu aproape o treime în perioada 1990-2007, iar cel al nașterilor cu aproape două treimi în aceeași perioadă. Chiar dacă asociem scăderea numărului de nașteri anual, cu scăderea numărului de căsătorii anual între care, desigur există o corelație, și cu scăderea numărului total al populației, care însă este nesemnificativă în raport cu scăderea înregistrată de natalitate, fenomenul nu poate fi explicat prin aceste cifre. Ca și în cazul nașterilor, există cu siguranță și alte cauze de natură social-economică, care au determinat scăderea numărului de căsătorii.

Se observă mici variații în evoluția fenomenului mortalității pe perioada analizată. Este destul de interesantă perioada 2000-2004. Dacă între anii 2000-2002 s-a înregistrat o creștere a numărului de decese, în anul imediat următor, acesta scade brusc, pentru ca în anul 2004 să crească din nou. Analizând însă, întreaga perioadă 1990-2007, se observă o îmbunătățire, chiar dacă nesemnificativă, în sensul reducerii mortalității, una dintre explicații putând fi progresul continuu al medicinei și, pe lângă acesta, probabil și perfecționarea serviciilor medicale de care dispune Spitalul de Urgență Petroșani.

Chiar dacă numărul total al nașterilor, pe perioada analizată, este de aproximativ două ori mai mare decât cel al deceselor și de aproximativ trei ori mai mare decât cel al căsătoriilor, situația principalelor fenomene demografice nu este cea rezultată din această comparație, ci una mult mai nefavorabilă pusă în evidență de trendul existent.

Normal, între nupțialitate și natalitate există o dependență, dar, în situația de față aceasta nu se confirmă. Desigur, așa cum explică și literatura de specialitate, între căsătorie și nașterea copiilor se interpun numeroși factori social-economici, care, în viziunea unor autori, între care și, P. Iluț, (*Sociopsihologia și antropologia familiei*, Editura Polirom, Iași, 2005, pp.145-147), ar fi :

- raportul perceput de cuplu între costurile și beneficiile purtării sarcinii, nașterii, creșterii și educării copiilor, ajutorul la boală și la bătrânețe;
- dezvoltarea economică și gradul înalt de școlarizare al părinților impun și o calitate înaltă (dorită de către părinți) a copilului (calitate înaltă= calificare, școlarizare înaltă). Această calitate a copilului, pe linie educațională nu mai este un lux, ci o exigență impusă de societatea modernă, întrucât o profesionalizare mai înaltă asigură o mai mare valoare pe piața forței de muncă și o reușită mai bună în viață;
- trebuie luate în calcul pierderile și câștigurile rezultate din hotărârea de a avea primul copil în perioada optimă biologic, perioadă care coincide cu cea de școlarizare superioară sau debut profesional;
- începutul mariajului ar fi optim pentru nașterea copilului, dar capitalul marital – inclusiv condițiile de locuit – este de multe ori redus.

Având în vedere complexitatea și natura factorilor care pot acționa asupra relației dintre cele două fenomene – nupțialitatea și natalitatea - nu se poate trage o concluzie doar pe baza datelor statistice care „spun ce se întâmplă”, dar nu și „de ce se întâmplă”.

Ceea ce se poate afirma este că, dependența puternică ce există între nupțialitate și natalitate în societatea tradițională, slăbește din ce în ce mai mult în societatea modernă.

* Conf.univ.Dr., Universitatea din Petroșani, tel: 0254542580 int. 120

** Prep.univ., Universitatea din Petroșani, e-mail:plesaroxana@upet.ro

*** Asist.univ.Drd, Universitatea din Petroșani

MEDIA EDUCATION IN THE UK

Oana-Andreea PÎRNUȚĂ*

Abstract: This paper presents the issue of media education as a process of teaching and learning about media. Media is part of our life and it has an important role in our society. It has a great influence, sometimes an entirely negative one on children who can be easily manipulated. Children must be taught about media because in this way they learn to resist the negative influences. Media education in the UK is divided into three broad issues: discrimination and critical awareness, cultural studies and popular arts, and demystification. In the last decades, media education in the United Kingdom as well as in many other countries has begun to move towards a new phase. It is assumed that media education will automatically lead children to an appreciation of high culture.

1. INTRODUCTION

A *medium* is an intervening means, instrument or agency; it is a substance or a channel through which effects or information can be carried or transmitted. A medium is something we use when we want to communicate with people indirectly, rather than in person or by face-to-face contact. This definition tells us something fundamental about the media standing for the basis of the media education curriculum. The media do not offer a transparent window on the world. They provide channels through which representations and images of the world can be communicated indirectly. The media intervene providing us with selective versions of the world, rather than direct access to it.

The term *media* includes the whole range of modern means of communication: television, cinema, video, radio, photography, advertising, newspapers, magazines, recorded music, computer games and the internet.

Media texts are the programmes, films, images, web sites that are carried by these different forms of communication. Many of these are often called 'mass' media, which implies that they reach large audiences, although, of course, some media are intended to reach only quite small or specialized audiences. There is no reason why more traditional forms such as books cannot be also seen as 'media', since they provide us with mediated versions or representations of the world.

Media texts often combine several 'languages' or forms of communication – visual images (still or moving), audio (sound, music or speech) and written language. Media education aims at developing a broad-based competence, not just in relation to print, but also

in these other symbolic systems of images and sounds. This competence is frequently described as a form of literacy and it is argued that, in the modern world, *media literacy* is just as important for young people as the more traditional literacy of print.

Media education is the process of teaching and learning about media; *media literacy* is the outcome - the knowledge and skills learners acquire. Media literacy necessarily involves 'reading' and 'writing' media. Media education, therefore, aims to develop both critical understanding and active participation. It enables young people to interpret and make informed judgements as media consumers, but it also enables them to become media producers in their own right. Media education is about developing young people's critical and creative abilities.

Media education is concerned with teaching and learning about the media. This should not be confused with teaching through or with media. Of course, these educational media also provide versions or representations of the world and that is why media educators have often sought to challenge the instrumental use of media as teaching aids.

2. WHY SHOULD WE BE TEACHING YOUNG PEOPLE ABOUT MEDIA?

Most rationales for media education tend to begin by documenting the statistical significance of the media in contemporary children's lives. Surveys repeatedly show that, in most industrialized countries, children now spend more time watching television than they do in school or on any other activity apart from sleeping. If we add to this the time they devote to films, magazines, computer games and popular music, it is clear that media constitute by far their most significant leisure-time pursuit. These points often lead on to broader assertions about the economic, social and cultural importance of the media in modern society.

The media are major industries generating profit and employment; they provide us with most of our information about the political process, and they offer us ideas, images and representations – both factual and fictional – that inevitably shape our view of reality.

The media are undoubtedly the major contemporary means of cultural expression and communication. To become an active participant in the public life necessarily involves making use of modern media.

It is often argued that the media have nowadays taken the place of the family, church and school as the major socializing influence in the contemporary society. Of course, this is not to imply that the media are almighty or that they necessarily promote a singular and consistent view of the world. Yet it is to suggest that they are now ubiquitous and unavoidable. The media are embedded in the textures and routines of everyday life and they provide many of the symbolic resources we use to conduct our relationships and to define our identities. As Roger Silverstone has argued, the media are now at the core of experience, at the heart of our capacity or incapacity to make sense of the world in which we live and that is why we should study them.

The argument for media education is essentially an argument for making the curriculum relevant to children's lives outside school and to the wider society. In practice, however, many rationales for media education adopt a much less neutral approach. Media education is typically regarded as a solution to a problem and children's relationship with the media is perceived not so much as a fact of modern life, but as a harmful and damaging phenomenon which educators must seek to confront. The reasons why that relationship is seen to represent a problem are quite variable. For some, the central concern is about the media's apparent lack of cultural value as compared with the undesirable attitudes or forms of behaviour they are seen to promote.

Just like any other field of education, media education has been characterized by an ongoing debate about its fundamental aims and methods. Few teachers are initially trained in media education and therefore tend to approach it from diverse disciplinary backgrounds, having diverse motivations. One way of tracing these different rationales and motivations is through a historical perspective.

3. THE EVOLUTION OF MEDIA EDUCATION IN THE UK

Recovering the history of educational change is not an easy undertaking. While it is possible to rely on published sources such as handbooks for teachers, teaching materials, curriculum documents, professional journals, these can give only a limited insight into the realities of classroom practice. Yet on this basis at least, it is possible to divide the history of media education in the UK into three broad phases.

The most commonly quoted starting point in this history can be found in the work of the literary critic F. R. Leavis and his student, D. Thompson. Their book entitled *Culture and Environment: The Training of Critical Awareness* (1933) represented the first systematic set of proposals for teaching about the mass media in schools. The book, which was revised and reprinted a number of times over the following two decades, contains a series of classroom exercises using extracts from journals, popular fiction and advertisements. This approach was promoted through journals like the *Use of English* edited by Thompson, thus finding its way into several official reports on education.

The main mission for Leavis was the preservation of the literary heritage, language and the values of the nation. The media were seen as a corrupting influence, offering superficial pleasures instead of the authentic values of great art and literatures.

The aim of teaching about popular culture was to encourage students to ‘discriminate and resist’, to arm themselves against the commercial manipulation of mass media and hence to recognize the self-evident merits of high culture.

This process of training the students in ‘discrimination’ and ‘critical awareness’ has been described by subsequent critics as a form of ‘inoculation’, as a means of protection against disease.

Leavis and Thompson sought to enable teachers to expose what they saw as the crude exploitation and the cheap emotional falsity of popular culture and they took for granted that, once exposed, it would be recognized and condemned.

The next phase in this brief history brings us forward to the late 1950s and early 1960s and to the founding of British Cultural Studies. In the work of Raymond Williams and Richard Hoggart, this approach offered a challenge to the Leavisite notion of culture.

Culture was no longer seen as a fixed set of privileged artifacts, as an approved ‘canon’ of literary texts, but as a whole way of life. Cultural expression was seen to take a whole range of forms, from the exalted to the every day.

This more inclusive approach began to challenge the distinctions between high culture and popular culture, between art and lived experience. The key text which sought to disseminate this approach to teachers in schools was *The Popular Arts*, published by Stuart Hall and Paddy Whannel in 1964. It offered an extensive range of suggestions for teaching about the media and particularly about the cinema. The less obviously inoculative approach to studying media was also reflected in teaching materials and in official reports of the time.

In the 1970s, another paradigm shift can be identified. The key development was that of the Screen Theory as presented in the pages of the journals *Screen* and *Screen Education*.

Screen was the most significant vehicle for new developments in semiotics, structuralism, psychoanalytic theory, post-structuralism, ideology theories. The difficult role

of screen education was to suggest how these academic approaches might be applied to classrooms in schools. The most influential exponent of this approach was undoubtedly Len Masterman who has been, in fact, highly critical of what he regarded as the academic elitism of screen theory; yet his books *Teaching about Television* published in 1980 and *Teaching the Media* in 1985 shared the central concerns of that theory with questions of language, ideology and representation.

Masterman's main aim was to reveal the constructed nature of media texts and to show how media representations reinforced the ideologies of dominant groups within society. He strongly rejected what he saw as the middle-class evaluative approach of Leavis, an approach which he suggested remained prevalent among teachers of English. By contrast, he promoted analytical methods drawn from semiology, which were seen to offer the promise of objectivity and analytical rigour.

These forms of analysis were to be combined with the detailed study of the economics of the media industries. Students were urged to put aside their subjective responses and pleasures, engaging in systematic forms of analysis which would expose the hidden ideologies of the media and liberate themselves from their influence. Discrimination on the grounds of cultural value was thus effectively replaced by a form of political or ideological demystification.

4. MEDIA EDUCATION NOWADAYS

Media education, which evolved from film study, screen education, and visual literacy, is concerned with expanding learners' capability in non-print communication, especially in the areas of film, still photography and television. Its objectives are to assist learners to interpret and use the mass media they encounter, and to foster individual development. The development of media education, traced back to 1900, indicates that it is receiving increasingly greater support and has become a vital educational concern.

The challenges facing media education nowadays are the same challenges facing school change efforts. These include details about teaching and learning such as teacher preparation, assessment of the curriculum, restructuring of the school day to accommodate project-based and interdisciplinary work, the availability of resources, the balance between analysis and practice, and identifying the most beneficial teaching approaches.

Challenges to the inclusion of media education in the existing curriculum also encompass broader issues such as the role and purposes of educational institutions in society.

Just as there is no single and easy intervention to solve the many aspects of school reform, there is no quick and easy way to integrate the study of media into schooling.

There is still confusion about the rationale for including media education in the curriculum on a large scale. Educators have been so tossed by the winds of school reform that their penchant for demanding proof of the efficacy of media education is understandable. It is legitimate for them to wonder how media education can improve the classroom practices.

Cary Bazalgette of the British Film Institute notes that media education has been characterized as more of a 'movement' than as an educational intervention. Perhaps this is one of the reasons that media education has been unable to answer hard questions about its effectiveness as an educational intervention.

If media education is a 'movement', its various causes have yet to crystallize into an intellectually rigorous and coherent rationale. As a result, media education has been co-opted by diverse groups with many agendas, making it more difficult to focus upon its unifying goals and purposes within educational frameworks.

Advocates would do well to pay more heed to the 'education' part of its label if it hopes to be taken seriously as a necessary component of school improvement. In other words, media education advocates must join the conversation about school reform in a way that educational stakeholders can accept and appreciate.

In order to continually refine its goals and purposes, it would be helpful for media education to move toward expansive, and experimental ideas about the uses of information for teaching and learning, which can be accomplished by turning to fresh theories of critical literacy and pedagogy, as well as to related ideas about technology teaching and learning.

Media education advocates must satisfy the needs of educators by articulating a clear sense of purpose supported by engaging and rewarding practices that are at least initially compatible with school cultures. They must be willing to collect and disseminate compelling evidence that the time spent with media education enhances educational opportunities for students.

Successful media education programmes are marked by a willingness to take the difficult steps that will prove the worth of media education over time. For most educators, media education is still a new idea in an arena where the acceptance of new ideas is a never-ending struggle. It takes great dedication and tenacity to change schools and to improve teaching and learning, day by day.

5. CONCLUSIONS

The previously presented brief history of media education neglects some of the complexities of these various positions and the historical contexts in which they were formed. However, it is possible to read this history in terms of two contradictory tendencies.

On the one hand, the development of media education is part of a wider move towards democratization – a process whereby students' out-of-school cultures are gradually recognized as valid and worthy of consideration in the school curriculum. In these terms, media education could be seen as one dimension of the progressive educational strategies that began to gain widespread acceptance in the 1960s and the 1970s. Students of English were encouraged to write about their everyday experiences, to discuss the poetry of popular songs, to debate contemporary social issues. Such strategies attempted to validate students' cultures and to build connections between the cultures of the school and those of the home and peer group.

On the other hand, the history of media education is also one of defensiveness reflecting a long-standing suspicion of the media and popular culture seen as a defining characteristic of modern education systems. Despite the growing inclusiveness of the curriculum, all these approaches seek in different ways to inoculate or protect students against what are assumed to be the negative effects of media. Such an approach is implicitly premised on a notion of the media as an enormously powerful and almost entirely negative influence and of children as particularly vulnerable to manipulation.

Teaching children about the media, enabling them to analyse how media texts are constructed and to understand the economic functions of the media industries is seen as a way of empowering them to resist such influences.

In the process, it is argued that children will become rational consumers, able to view the media in a critical and distanced way. This defensiveness may have several motivations, which take on a different significance at different times and in different national and cultural contexts.

Yet in the last decade, media education in the UK and in many other countries has begun to move into a further new phase. While protectionist views have been far from superseded, there has been a gradual evolution towards a less defensive approach.

Media education will lead children on to an appreciation of high culture, to more healthy forms of behaviour or to more rational, politically correct beliefs. It is seen to offer nothing less than a means of salvation.

References

1. Alvarado, M. (1992) *Media Education: An Introduction*. London: Polity Press
2. Bazalgette, C. (1998) *Media Education Journal*. London: Open University Press
3. Buckingham, D. (2003) *Education, Entertainment and Learning in the Home*. London: Open University Press
4. Buckingham, D. (2003) *Media Education*. London: Polity Press
5. Gauntlett, D. (1997) *Video Critical: Children, the Environment and Media Power*. London: John Libbey Media
6. Hoggart, R. (1969) *Contemporary Cultural Studies: An Approach to the Study of Literature and Society*. Univ. Birmingham: Centre for Contemporary Cultural Studies
7. Laybourne, G. (1993) *Children and Television*. London: Sage
8. Leavis, F. R. & Thompson, D. (1964) *Culture and Environment: The Training of Critical Awareness*. London: Chatto & Windus
9. Masterman, L. (1980) *Teaching about Television*. London: Macmillan
10. Masterman, L. (1985) *Teaching the Media*. London: Comedia Publishing Group & MK Media Press
11. Williams, R. (1958) *Culture and Society*. London: Chatto & Windus

* Oana-Andreea Pîrnuță, Lecturer PhD, TRANSILVANIA University of Braşov, Department of Foreign Languages and Literatures, 29 Eroilor Bd., 500036, Braşov, Romania, Tel/ Fax: +40 268 474059, E-mail: p.oana-andreea@unitbv.ro, andreea.pirnuta@gmail.com

THE IMPORTANCE OF PUBLIC OPINION IN THE UK

Oana-Andreea PÎRNUȚĂ*

Abstract: This paper presents the issue of public opinion and its importance in the British society. Nowadays people feel it more and more necessary in all fields of activity. Public opinion can be described as what people think ought to be done or ought not to be done on a particular issue at a given moment. Generally, one's opinion is influenced mainly by family, friends and neighbours. Opinions are also shaped by individual responses to political issues and party images. People tend to reconcile their political opinions with their party allegiances rather than the other way round. Public opinion in the UK has a variety of political effects providing a useful navigation aid for politicians. People deal with two kinds of opinion: informed opinion and mass opinion. Governments are undoubtedly influenced by public opinion but the way in which they pay attention to it depends on how important they consider it to be.

1. INTRODUCTION

The public opinion must have an important role in society and nowadays one feels it more and more necessary in all fields of activity. Although the phrase *public opinion* has no generally accepted and defined meaning, diversity exists representing the different points of view at different moments and on certain circumstances.

Public opinion as a concept gained credence with the rise of 'public' in the eighteenth century. The English phrase 'public opinion' dates back to the eighteenth century and has derived from the French 'opinion publique', which was first used in 1588 by Montaigne. This concept came about through the process of urbanisation and other political and social forces. For the first time, it became important what people thought, as forms of political contention changed.

Adam Smith, one of the earliest classical economists, refers to public opinion in his *Theory of Moral Sentiments*, but it was Jeremy Bentham, the famous utilitarian Philosopher, who fully developed theories of public opinion. According to him, *public opinion* had the power to ensure that rulers would rule for the greatest happiness of the greater number. He brought in Utilitarian philosophy in order to define theories of public opinion.

Public opinion can be influenced by public relations and the political media. Additionally, mass media uses a wide variety of advertising techniques to get their message

out and change the minds of people. A continuously used technique is propaganda.

Public opinion is generally determined by polling a sample of the population, using statistical tools. Elections are formal public opinion polls by which registered voter citizens register their choice of candidates and referenda.

The phrase was first used in its obvious, literal sense in eighteenth-century political thought, later on it began to acquire a more precise meaning (without losing its general one) with the advent of scientific opinion polling in the 1930s.

The tide of *public opinion* becomes more and more crucial during political elections, most importantly elections determining the national executive.

Jeremy Bentham gave the following definition to the public opinion: '*a system of law emanating from the body of the people*' [4] quoted by Forman & Baldwin in *Mastering British Politics*.

In the 19th century the British public opinion was usually considered to be synonymous with the view of the relatively small number of people who were enfranchised and able to have effective political influence at least at election time.

Nowadays it is generally accepted that public opinion includes the views and prejudices of all adults, no matter how shallow or indeed non-existent is their involvement in politics.

Generally speaking, public opinion can be described as what people think ought to be done or ought not to be done on a particular issue at a given moment.

Public opinion can reflect the views expressed by a group of individuals, it can be a point of view, an opinion held in common by a number of people, the public, on issues of social, economic or political significance. But, the public is composed of more than one type of men, thus the public opinion is more like a mosaic than a well-defined opinion.

2. THE FORMATION OF OPINION

Expert studies have shown that public opinion is formed from a myriad of private opinions, whether personal or group opinions. Such private opinions are often formed quite early in life, usually when people first become aware of political issues. They tend to be derived mainly from family influence and personal experience, with the pressures from school, work, friends and neighbours, all playing a certain part.

The family influence is one of the most important factors in the development of the young generation. Young people still derive many of their attitudes and opinions from their parents.

As for the influence of the personal experience, it is obvious that this has an important impact on the formation of individual opinions. For most people, individual opinions are shaped in the light of the fortune or misfortune which they experience during the course of their lives, whether at home, at work or at leisure.

Opinions are also formed by individual responses to political issues and party images. People tend to reconcile their political opinions with the party allegiances rather than the other way round.

In the 1950s and 1960s neither policy nor ideology seemed to mean very much to the average British citizen whose political opinions and voting behaviour appeared to be largely unaffected by such considerations.

Among the more ephemeral considerations which influence the formation of public opinion, the images of parties and especially their leaders constitute another important factor in modern political conditions.

For decades, the Conservative Party managed to preserve an image of competence in government leading many people to support it even when it might not have appeared particularly warm or sympathetic to most of the general public.

Winston Churchill, Harold Macmillan and Margaret Thatcher were respected for their achievements in office, although they did not necessarily engender feelings of warmth or affection in the hearts and minds of many people.

3. THE SOURCES OF OPINION

The opinions of the public are communicated to politicians in a variety of ways, although it is perhaps more accurate to say that politicians perceive public opinion from a number of different sources: general elections, by-elections, European and local elections, referenda, opinion polls, focus groups, surveys and enquiries, direct contact with the public, organized groups, political parties and the media.

Political leaders are conscious of the fact that their performance is constantly evaluated by the public. They are also aware that the decision about whether they hold the office ultimately depends on the judgement of the public as expressed at a general election.

At the time of a general election, each political party must publish its programme, outlining in general terms what it proposes to do and what policies it will pursue if it were to form the government.

In the past, there have been instances of general elections being called especially so that the government of the day might obtain an electoral mandate on a particular issue. In the two elections of 1910, the Liberal government under H. H. Asquith sought the backing of the electorate for its 1909 budget and plans to limit the powers of the House of Lords.

If in the period between general elections a Member of Parliament dies or resigns, a new election, known as by-election, is held in order to fill the resulting vacancy. By-elections are an accurate reflection on public opinion and that is why politicians take them very seriously.

In October 1933, a by-election occurred in East Fulham. It was a seat that had been held by the Conservatives in 1931 with a majority of 4840, a massive switch of votes in just two years.

The Prime Minister, Stanley Baldwin, took the result as an evidence of a pacifist wave sweeping the country and it subsequently influenced his whole approach to the matter of rearmament.

There is a great range of opportunities available to the Members of Parliament directly to ascertain the views of the public. First, there are the letters which MPs receive both from their constituents and more widely from the general public. A typical Member of Parliament now receives more than 150 letters a week, in one day the amount of correspondence which would have received in one week in the 1960s.

Sir Robert Rhodes James, MP for Cambridge between 1976 and 1992, calculated that he received and replied to 294,000 letters from his constituents, an average of 300 letters a week and that answering then sometimes took three hours a day. Secondly, MPs are lobbied with increasing frequency by sometimes very large delegations which turn up at the Palace of Westminster demanding to see their MP and put their case.

4. THE EFFECTS OF OPINION

Public opinion in Britain has a variety of political effects. It is arguable that one effect has been to make most politicians more deferential to the wishes of the electorate. While this tendency may seem to have reached its zenith in the time of Harold Wilson, who was the

leader of the Labour Party in between 1963 and 1976, and paid assiduous attention to opinion polls and election results, it has remained significant at all times in postwar politics, especially when general elections were imminent.

Both in opposition and in government, Tony Blair has been highly sensitive to polling information and he has sought to be in tune with the instincts of the general public: *'Supposing you are running Marks & Spencer or Sainsbury or whatever it is, you will be continually trying to work out whether your consumers are satisfied with the product that they are getting. I don't think there is anything wrong with Government trying to do that in the same way'* [4].

Another effect of public opinion has been to give political opinion polls an influence out of all proportion to their true value. Such polls have become the systematic expression of public opinion between general elections. When sensibly interpreted, they can provide a useful navigation aid for politicians, whether in Government or Opposition.

5. PUBLIC OPINION IN CONTEXT

Differences between the Left and the Right are not the only significant cleavages in the British public opinion. There is also the important gulf which exists between informed opinion and mass opinion.

On the one hand, informed opinion may be defined as opinion held by the minority of people who are 'in know' about political issues and whose views are usually, but not always, the result of a recognizably rational process of thought. Typically, it is the opinion of politicians at Westminster, civil servants in Whitehall, political journalists.

Mass opinion, on the other hand, is often little more than ignorant sentiment, although it is usually based on significant attitudes, ideas and beliefs which are rooted in popular experience.

The high level of public ignorance is not just a daily problem. It has existed for a long time. In April 1988, a Gallup Poll showed that 44% of a representative sample could give neither the name nor the party affiliation of their local Councilor.

This long time ignorance could be explained in the incapacity of those politicians who have something to say and are not saying it with sufficient clarity or repetition. It could even be that the public is perfectly able to hear, but not really prepared to listen because of a widespread mood of cynicism and even alienation from the whole process of party politics.

Governments are undoubtedly influenced by public opinion. However, the extent to which they choose to pay attention to public opinion depends on how important a part they consider public opinion plays in the resolution of a particular issue.

The extent to which a government follows public opinion will depend on how it interprets the views of informed opinion. The opinions expressed from these quarters certainly carry considerably more weight than mass opinion.

6. PUBLIC OPINION IN BRITAIN

Steadily climbing literacy rates, multiplying reading publics, and the spread of salons created the conditions of possibility for widespread appeals to public opinion across eighteenth-century Europe.

Although few countries were untouched by these phenomena, England and France have attracted the vast bulk of scholarly attention—not least for the contrast between the two. The idea of public opinion attracted far more attention in France, and played a more pivotal role in its political history in the eighteenth century, than it did in England.

England enjoyed a far freer press in the eighteenth century, and pioneered many of the most characteristic social institutions of the Enlightenment. The role of public opinion in the political culture of eighteenth-century Britain was far from negligible.

Whig control over Parliament down to the 1760s provoked a lively political opposition, centered on a 'country' or 'patriotic' party, which made a central use of newspapers, periodicals, and books in its appeals to a 'political public'.

The ruling Whigs themselves, meanwhile, orchestrated powerful propaganda campaigns on behalf of British war efforts, promoting an incipient nationalism that reached a kind of climax with the Seven Years' War (1756–1763).

Public opinion in England then seems to have come of age with the political radicalism that flowed in the wake of that war, beginning in the 1760s.

The Wilkesite movement marked a watershed in the emergence of a popular radicalism, obsessively focused on manipulating public opinion for its ends.

By the end of the 1780s, the stage was set for the English reaction to the French Revolution, which involved unprecedented attempts to mobilize public sentiment for geopolitical ends.

As many commentators have noted, a key feature of public opinion in Britain was the tendency toward xenophobia—all to be greatly enhanced in the 1790s, of course, by the onset of war with France.

Whatever shape it takes or force it demonstrates, public opinion in Britain can be regarded as a source of political legitimacy, a counterweight to the influence of pressure groups, a form of political intelligence and occasionally even a 'Court of Appeal' in matters of strong public concern or great importance.

Yet its true value is limited by the fact that, in complex issues of national policy, it is usually not based on sufficient knowledge or experience and is often more of an echo than an inspiration for the positions taken by leading politicians and other opinion formers. It is undoubtedly a dynamic factor in the working of the British political system, since it involves a constant process of two-way communication between the politicians and the people.

Political leadership will always have a major part to play in the formation of public opinion. Yet, if such leadership is to be really effective, it will have to make itself felt beyond the limited confines of Whitehall and Westminster.

Metropolitan elites will need to leave the corridors of power and make more frequent contact with the general public in all parts of the country. In any event, all opinion-formers will need to have a clearer idea of what they want to say and how best to say it.

The key people in media will need to offer more political news and views and to present such material in balanced and responsible ways. Schools and other institutions of learning will need to put more emphasis upon political literacy in all its forms.

Yet, even assuming a reasonable degree of success with all these endeavours, the politicians will still have to keep their fingers crossed and hope that the British people really want to play an active part in the nation's pluralist political process.

References

1. Barker, R. (1980) *Political Legitimacy and the State*. Oxford: Clarendon Press
2. Beetham, D. (1991) *The Legitimation of Power*. London: MacMillan
3. Bentham, J. (1988) *The Principles of Morals and Legislation*. Great Books in Philosophy. New York: Prometheus Books
4. Dahrendorf, R. (1979) *Life Chances*. London: Weindenfeld & Nicolson

5. Forman, F. N. & Baldwin, N. D. J. (1999) *Mastering British Politics*. London: MacMillan, p. 182, p. 296
6. Miliband, R. (1984) *Capitalis Democracy in Britain*. London: Oxford University Press
7. Smith, A. (2007) *Theory of Moral Sentiments*. New York: Cosimo Books

* Oana-Andreea Pîrnuță, Lecturer PhD, *TRANSILVANIA* University of Brașov, Department of Foreign Languages and Literatures, 29 Eroilor Bd., 500036, Brașov, Romania, Tel/ Fax: +40 268 474059, E-mail: p.oana-andreea@unitbv.ro, andreea.pirnuta@gmail.com

CONSIDERENTE DESPRE ELEMENTELE PRINCIPALE ALE CULTURII

Maria Carmen Nadia PETRE*
Areta VOIEVOZEANU**

Rezumat

Prin cultură înțelegem ansamblul modelelor de gândire, atitudine și acțiune care caracterizează o populație sau o societate, inclusiv materializarea acestor modele în lucruri. Rezumând, cultura cuprinde componente ideale : credințe, norme, valori, simboluri, modele de acțiune și componente materiale : unelte, locuințe, îmbrăcăminte, mijloace de transport etc. Cultura conține deci un set de răspunsuri standardizate pentru a interacționa cu ceilalți membri ai societății, în diferite împrejurări.

1. INTRODUCERE

Se știe că personalitatea este rezultatul interacțiunii complexe a mai multor factori, printre care găsim și cultura. Ceilalți factori care influențează formarea personalității sunt : moștenirea biologică (zestrea genetică), mediul fizic, experiența de grup și experiența personală.

Trăsăturile culturale ale unei societăți generează anumite particularități în socializarea membrilor acesteia, mai ales în socializarea tineretului și a copiilor. Procesul de socializare cuprinde multe elemente specifice care diferă nu numai de la grup la grup, ci și de la o persoană la alta și de asemeni de elementele generale, comune tuturor membrilor unei societăți. E ca și cum am aduna diverși vectori care ar da o rezultantă. Fiecare societate își formează mecanisme de socializare comune o personalitate tipică pentru acea societate, denumită personalitate “modală”.

Culturile europene au un tip principal de personalitate cu anumite atribute, cum ar fi : sociabilitate, amabilitate, cooperare, competitivitate, orientare spre practică și eficiență, punctualitate.

Legătura dintre cultură și personalitate este pe de o parte intrinsecă, adică nu ține de evidență, cât și o parte extrinsecă evidentă deoarece formarea personalității constă în mare măsură în interiorizarea elementelor unei culturi. Dintre aceste elemente ale culturii putem identifica câteva elemente principale, astfel : simbolurile, riturile, limbajul, normele și valorile.

Simbolurile reprezintă semne arbitrare utilizate la nivel social pentru a desemna ceva : un obiect, o acțiune, o atitudine. Modurile în care ne îmbrăcăm, mâncăm, ne adresăm altora, ne iubim sau ne dușmănim, vorbim sau gândim sunt orientate de simboluri.

Nu trebuie să uităm că simbolurile au o dinamică foarte rapidă producându-se modificări de la o generație la alta, și chiar în timp mai scurt. Pentru a exemplifica fără a face

un mare efort putem să ne gândim la avatariile modei și la procesele dinamice ce intervin de la sezon la sezon în creația vestimentară. Același lucru se poate spune și despre încălțăminte. Formulele de salut și modurile de comportare dintre generații au și ele o dinamică temporară care tinde la accente egalitariste, cu sau fără acoperire.

Societatea modernă, mai mult postmodernă cum este cea de azi își face propriul set de norme și simboluri cu care operează. Astfel până și păcatele capitale s-au transformat până au devenit cele stipulate de gnoza de la Pricetown : lipsa de bani, lipsa de sănătate, lipsa de caracter, teroarea unei ideologii, teroarea religiei și teroarea familiei. Adulții de azi au abandonat într-un răstimp scurt anumite simboluri și încep să se orienteze după altele noi.

Ritul este un alt element al culturii care își poate pune o amprentă mai mare sau mai mică asupra personalității umane în formare.

La început au existat riturile magice și religioase. După transformarea societăților arhaice în societăți industriale și postindustriale acestea s-au diminuat până la dispariție, multiplicându-se în schimb riturile profane cum ar fi : protocolul, ceremonialurile, sărbătorile etc.

Numai într-o societate tradițională riturile aveau o funcție socială generalizată fiind practicate și respectate de către toți membrii societății. Cazurile deviate erau pedepsite.

În prezent există o anumită înțelegere și toleranță față de riturile diferite practicate de alte grupuri religioase, etnice etc, dar există și mișcări sociale îndreptate împotriva principalelor rituri practicate într-o societate.

Aceste rituri e bine să existe chiar și în societățile postmoderne, acestea având rolul mai puțin sau mai bine ascuns de a elibera de stresul cotidian în altceva, asigurând coeziunea și reglementarea socială pe anumite tronsoane, pe perioade scurte de timp.

Dacă ar trebui să dăm un exemplu de anumite ritualuri profane în societatea postmodernă de azi, putem aminti practicile unor companii multinaționale de a-și invita angajații la evenimente tradiționale cum ar fi : Crăciunul, Paștele, Anul Nou, ziua Recunoștinței etc, aceste fieste organizându-se în locații alese cu grijă pentru ca în acele momente confortul fizic și psihic să fie maxim pentru majoritatea participanților.

Limbajul, ca element cultural, este principalul depozitar al simbolurilor. Acesta depozitează achizițiile culturale din trecut organizând totodată perceperea lumii de către fiecare din noi. Deci limbajul permite membrilor unei societăți să se exprime, să-și creeze o cultură, să o acumuleze și să o transmită, să interacționeze unii cu alții în cadrul societății și să anticipeze acțiunile viitoare organizându-le. Limbajul apare deci ca un preprogram al percepției realității. Totuși această pre-condiționare nu trebuie absolutizată, limbajul îmbogățindu-se continuu sub presiunea unor evenimente. Limbajul reține doar diferențele care sunt importante pentru activitatea unei anumite comunități, iar dacă această are nevoie să facă noi diferențe, atunci sunt create alte cuvinte. De aceea se spune că limbajul este un organism viu, posedând însușirea de a se schimba odată cu cei care îl folosesc.

Amintim totodată că s-a constatat și existența unor limbaje moarte, care au rămas totuși în uzul unor domenii înguste cum ar fi : anumite ramuri ale științelor naturii –botanica, zoologia etc- care are ca apanaj limbi moarte cum ar fi latina și greaca veche, acestea păstrându-se și în domeniul religios.

Ca să adăcim puțin acest element al culturii putem arăta că orice act de limbaj are o alcătuire terță, având trei componente : locuționar, ilocuționar și perlocuționar. Actul locuționar este cel prin care se realizează transmiterea unor semnificații lexicale și gramaticale prin rostirea unui enunț. Actul ilocuționar constă în exprimarea unei anumite intenții comunicative. Actul perlocuționar conține intenția de realizare a unui efect asupra interlocutorului (cum ar fi verbe ca a convinge, a flata, a consola, a liniști).

Normele sunt reguli sociale care specifică comportamentele de adoptat în situații date, stabilite mai mult sau mai puțin arbitrar. Putem spune despre norme că sunt imperative

comportamentale. Pentru a exemplifica putem să amintim normele de circulație rutieră, modul de comportament diferit la diverse ceremonii (nunți, botezuri, înmormântări, onomastici etc). Nerespectarea normelor poate fi sancționată sau pedepsită în funcție de tipul normei.

În cadrul normelor putem aminti și modalitățile comportamentale practicate în mod obișnuit de mult timp de un grup. Acestea au îmbrăcat o mantie proprie formând *Tradițiile* sau *Cutumele*. Tradițiile se transmit parțial în mod deliberat prin învățare sau sunt însușite de cele mai multe ori prin conviețuire socială. Prin observație, treptat, cutumele altora devin propriile noastre cutume. Aceste nu sunt identice pentru toți membrii unei societăți, putând lua forme diferite de la un grup social la altul, sau de la un grup profesional la altul.

Moravurile sunt idei, afirmații puternice cu privire la ceea ce este drept și greșit, bine și rău, iar în raport cu aceasta permis sau interzis în anumite situații date. Moravurile sunt norme cărora oamenii le acordă o mare importanță și față de care pretind o conformare strictă. Însă fiecare societate consideră anumite norme ca fiind mai importante sau esențiale pentru bunăstarea și supraviețuirea ei. Acestor norme li se asociază ideea de bun și drept sau de rău și greșit, devenind astfel moravuri. Lucrurile merg până acolo încât membrii societății apreciază că nerespectarea moravurilor înseamnă dezastru pentru ei, acestea devenind adevărate credințe.

Moravurile nu au fost inventate sau elaborate în mod deliberat de către cineva, ele apărând treptat în interacțiunea curentă a indivizilor și grupurilor având ca bază experiența de viață a unui grup. Moravurile au o întemeiere în experiența socială anterioară grupului, dar ele pot fi și arbitare. Moravurile au o anumită persistență în timp, dar unele se modifică sau sunt abandonate. De asemenea, ca urmare a unor procese de internaționalizare culturală sfera moravurilor comune se poate lărgi sau îngusta, cu împrumuturi și transferuri de moravuri.

În unele societăți interdicțiile stabilite de moravuri devenind foarte puternice se instituie în **tabu-uri**. Acesta sunt prohibiții față de violarea anumitor moravuri. Exemplul la îndemână cunoscut de toată lumea este interzicerea accesului femeii în altarul bisericilor ortodoxe. Lumea modernă elimină multe din tabu-urile existente.

Reglementarea prin norme atinge forța maximă în cazul legilor, care sunt reguli stabilite sau întărite de un organism politic (statul). Trăsătura particulară a legilor este utilizarea legitimă a constângerii fizice.

Sistemul de legi este un sistem viu, dinamic care formează reglementările legale, tehnice prin care se coordonează funcționarea complicată a societăților moderne.

Valorile sunt idei abstracte despre ceea ce este dezirabil, corect și bine să urmărească majoritatea membrilor unei societăți. Există mai multe tipuri de valori : valori economice, valori logice, valori estetice și valori practice.

Valorile nu sunt atât de generale încât ele nu pot specifica ce comportamente sunt sau nu sunt acceptabile. Se apelează la valori ca la un ultim argument pentru alegerile pe care le facem în viață.

În formarea și dezvoltarea personalității umane cultura constituie unul din cei mai importanți factori de modelare a personalității. Astfel elementele principale ale culturii enumerate mai sus, sunt matricele în care se formează personalitatea individului, de la nașterea până la maturitatea sa, formându-I atât *imaginea despre sine* care este cel mai important atu în cadrul interacțiunii cu alte grupuri umane.

Personalitatea umană profund socializată în armonie cu societatea este ancorată temeinic în elementele principale ale *culturii*.

Bibliografie

1. Ioan, Mihăilescu, *Sociologie generală. Concepte fundamentale*, Universitatea din București Facultatea de Sociologie și Asistență Socială, București, 2005.
2. George, Uscătescu, *Proces umanismului*, Ed. Politică, București, 1987.
3. Dumitru, Borțun, *Semiotică. Limbaj și comunicare*, SNSPA, București, 2001.

* Maria Carmen Nadia Petre, doctorand, șef bibliotecă, Academia Tehnică Militară, București, George Coșbuc nr. 81-83, tel. 335.46.60, e-mail : nadiav@mta.ro

**Areta Voievozeanu, masterand, Universitatea București, Facultatea de Sociologie și Asistență Socială, tel. 335.46.60, e-mail : aretavoievozeanu@yahoo.com.

CÂTEVA ASPECTE DESPRE PROBLEMELE IGIENICO-SANITARE ALE CUPLULUI

Maria Carmen Nadia PETRE*
Areta VOIEVOZEANU**

Rezumat

Noțiunile igienico-sanitare au interesat comunitățile omenеști din cele mai vechi timpuri, deoarece prosperitatea și dezvoltarea oricărui segment al societății are o legătură intrinsecă cu tot ce definește starea de sănătate a cuplului, a copiilor, a adulților și a vârstnicilor.

I. Introducere

Problemele igienico-sanitare ale cuplului au apărut încă din zorii istoriei omenirii, înainte de apariția familiei propriu-zise și sau multiplicat odată cu apariția acesteia.

Asupra apariției familiei, a evoluției și a specificului, ca și asupra definiției ei și-au spus cuvântul specialiștii din diverse domenii de activitate. Multe abordări înțeleg familia drept o formă de comuniune umană întemeiată prin căsătorie, care unește soții și descendenții acestora prin relații strânse de ordin biologic, economic, psihologic, moral, afectiv și spiritual. Aceste orientări descifrează conținutul sociologic al conceptului de familie, abordând familia în strânsă dependență cu funcționalitatea ei, cu totalitatea relațiilor manifestate între membrii ei. Putem defini familia drept “ formă istorică de comunitate umană între membrii căreia există relații întemeiate pe consanguinitate și înrudite, acestea fiind sancționate prin norme”.

Problematica care ne interesează este tratată în amănunt în Vechiul Testament începând cu cartea Exodului, apoi în Levitic, Numeri și Deuteronumul. Acest lucru a făcut ca civilizația iudeo-creștină să aibă foarte bine fixat de mii de ani în normative clar și precis referitor la conduita igienico-sanitară a cuplului cât și a membrilor familiei, în general.

Consumul de săpun și de apă reprezintă și în epocile moderne un indicator statistic care are în spate gradul de civilizație a unei comunități.

Voi consemna mai jos în mod sintetic factorii principali și modalitățile de inducere a confortului psihic și fizic, componente indispensabile a sănătății fizice și mentale a indivizilor familiilor și grupurilor socio-umane în general.

II. Factorii principali care concură la inducerea confortului psihic și fizic

1. Igiena locuinței

Locuința este locul principal de habitat al unei familii. Când vorbim de locuință trebuie să ne referim în primul rând la amplasamentul acesteia, deoarece contează enorm dacă ea este

situată într-un mediu urban supraaglomerat, nociv, poluat fonic sau dimpotrivă se află într-un parc, într-o oază de verdeață cu aer oxigenat în mod natural, cu susurul unei ape sau foșnetul unei păduri pe care doar subconștientul uman îl simte ca un “acasă”.

Nu este de lepădat nici suprafața acesteia- nu trebuie să locuim într-un palat pentru a ne simți liberi, neapăsați de pereți și de sumedenia de lucruri utile și inutile care într-o locuință strâmtă cad pe noi, ne sugrumă creîndu-ne un discomfort psihic continuu, cu rezultatele dacă nu tragice sumbre în tot cazul.

Confortul igienico-sanitar este o noțiune care a evoluat și a involuat în decursul istoriei. Aruncând o privire retroactivă la civilizația europeană ne mirăm că în Roma antică existau vile cu apă curentă și canalizare, în timp ce după circa două milenii palatal de reședință a dinastiei Habsburgilor era lipsit de cele mai elementare instalații sanitare, pentru satisfacerea nevoilor fiziologice firești, locația era sub scara palatului pe care se presăra rumeguș, iar “dejecțiile” erau măturate și transportate de către valeți specializați în această muncă. Azi nu se poate concepe nici chiar noțiunea de habitat fără asigurarea unor condiții igienico-sanitare care să permită în cel mai înalt mod satisfacerea unor nevoi în primul rând fiziologice și igienico-estetice.

Oriunde ne-am afla statutul unei locuințe confortabile trebuie să ție cont de iluminarea ei naturală și artificială, aici existând un vast material la care se poate apela pentru organizarea unui “habitat luminos”.

2. Igiena alimentației

În societatea actuală a fost preluat principiul “acelor șapte ani de acasă” care oricum și-a pierdut azi adevăratul conținut care consta în aceea că primii trei ani din viața unui individ îi definesc în genere, psihicul și toți cei șapte incluzându-i și pe primii trei îi definesc psiho-fiziologicul și socialul individului. Carențele în alimentație se răsfrâng ca o epidemie, secerând valențe de sănătate fizică și mentală ale viitorului individ.

Sunt cunoscute azi și chiar tratate în diverse studii de specialitate modalități mai subtile a ceea ce trebuie să asimileze un individ, inclusiv ținându-se cont de grupa sanguină a fiecăruia, având în vedere că “soft-ul” unui individ este personalizat de lanțul său genetic, și nu de o modă nutriționistă efemeră.

genere, azi se cunosc nevoile nutriționale atât în general cât și în particular, dar există pentru majoritatea populației o neconcordanță, o neparitate între “coșul zilnic” și costul acestuia.

Nu trebuie uitată însă perioada istorică de dezvoltare în care trăim și care a venit cu un bombardament de nutrienți –vitamine și oligoelemente- care ne întregesc matricea pe care o putem asimila digestiv.

3. Condițiile de desfășurare a activității la locul de muncă

Majoritatea indivizilor incluzându-i aici cu preponderență pe cei care formează cupluri se simt la locul de muncă stresați, într-un mediu ostil care îi poate sufoca în cele din urmă,

Condiția principală pentru ca la un loc de muncă să existe o atmosferă relaxantă este densitatea locurilor de dispunere în birouri, ateliere, săli de curs, etc. De asemenea, însăși construcția care adăpostește orice fel de activități lucrative trebuie să fie corespunzătoare și să nu inducă ceea ce se numește azi “stres teluric, geopatit cât și electromagnetic”. Nu în ultimul rând o aerisire defectuoasă cu instalații centralizate sau individuale de ventilație pot prejudicia grav sănătatea indivizilor din acel mediu. Există cazuri în care salariații, beneficiarii ai unei instalații de aerat centralizat sau individuale au fost contaminați cu salmonela. De asemenea, lucrându-se în condiții de lumină artificială, în aceeași încăpere existând o suprapopulație de calculatoare și o multitudine de aparate care radiază unde electromagnetice, incidența stresului oxidativ capătă un trend crescător catastrofal. Urmările sunt lesne de

anticipat : insatisfacții sexuale, indiferent de sexul partenerului de cuplu funcția de reproducere apropiindu-se de zero, sresul oxidativ ducând ca regulă generală la devitalizarea spermatozoizilor, lucru suficient pentru sfărmașarea coeziunii cuplurilor, și ca urmare la destrămarea acestora.

Ar fi foarte multe probleme care s-ar putea prezenta la punctele de mai sus, dar mă opresc aici pentru a încheia cu anumite concluzii care cred că sunt esențiale în problematica igienico-sanitare a cuplurilor.

III. Concluzii

Pentru societate toate problemele referitoare la cuplu, inclusiv cele igienico-sanitare sunt de importanță vitală ;

Problemele igienico-sanitare pot fi rezolvate în mod favorabil dacă au un fundament economico-financiar adecvat. Orice altă abordare nu face decât să transfere pe alți umeri ceea ce noi trebuie să rezolvăm ;

Educația, în primul rând cea din familie și apoi cea socială depinde enorm tot de suportul economico-financiar pe care se bazează societatea în acel moment. Restul nu sunt decât paleative.

Bibliografie

1. Voinea, Maria, *Structuri și funcții ale familiei* , *Curs pentru învățământ la distanță*, Universitatea din București, Facultatea de Sociologie și Asistență Socială, București, 2005-2006 .
2. Toffler, Alvin, *Raport despre eco-spasm*, Editura Antet, București, 1996.
3. *Biblia*, Editura Institutului biblic și de misiune al Bisericii Ortodoxe Române București, 2002.
4. Grosu, Nicolae, *Esențele sociologiei*, Editura Militară, București, 1997.

* Maria Carmen Nadia Petre, doctorand, șef bibliotecă, Academia Tehnică Militară, București, George Coșbuc nr. 81-83, tel. 335.46.60, e-mail : nadiav@mta.ro

** Areta Voievozeanu, masterand, Universitatea București, Facultatea de Sociologie și Asistență Socială, tel. 335.46.60, e-mail : aretavoievozeanu@yahoo.com.

COMPUTER ASSISTED LANGUAGE LEARNING (CALL) IN EFL/ESL CLASSES

Cristina PIELMUS*

In the last few years the number of teachers using Computer Assisted Language Learning (CALL) has increased markedly and numerous articles have been written about the role of technology in education in the 21st century. Although the potential of the Internet for educational use has not been fully explored yet and the average school still makes limited use of computers, it is obvious that we have entered a new information age in which the links between technology and TEFL have already been established.

I. Definition of CALL

Levy (1997) defines computer assisted language learning (CALL) as “the search for and study of application of the computer in language teaching and learning”. In the recent history of language teaching, there have been three major theoretical movements, namely, the structural, the cognitive and the socio-cognitive, all of which have greatly influenced CALL development. CALL developments over the past 30 years are accordingly categorized into three distinct phrases: structural CALL, communicative CALL, and integrative CALL [Kern & Warschauer, 2000].

Another similar view is that of Garrett (2000) who defines Computer Assisted Language Learning (CALL) as "a relatively new and rapidly evolving academic field that explores the role of information and communication technologies in language learning and teaching."

These views are further emphasized in other studies on CALL that explain the difference in communicative CALL which uses the computer as stimulus for other activities and integrative CALL which places a greater emphasis on multimedia. In CALL literature there is also reference to the shift in pedagogical methods from a traditional "teacher-centered" approach to a new method that is more "student-centered". Integrative CALL makes more demands on the student and it creates a more relaxed, diversified and motivational environment, in which to stimulate both processes of interaction and second language acquisition.

II. Teacher's Role vs. Computer's Role

In the CALL literature, the distinction between computer-as-tutor and computer-as-tool was the most common one [Taylor, 1980]. The assumptions underlying the computer-as-tutor role are that the computer is a temporary substitute for the teachers and also that work with the computer as tutor can occur outside the classroom without a teacher present [Levy, 1997]. Other view on the concept of computer-as-tool [Ahmad et al., 1985] stresses that the computer is just a tool without any inborn wisdom or a mind of its own, that the computer itself is incapable of learning or teaching and that it can only perform the exact instructions given by a human user, without which it is powerless. Philips (1987) likewise notes that the computer was only a tool used to augment human capabilities. This view of the computer as tool became more prevalent with the development of the multimedia computer and the Internet. Networked computers and multimedia made both synchronous and asynchronous global communication possible and provided learners with unprecedented access to a wide range of authentic materials which were regarded as essential to learning a second language [Darhower, 2002; Warschauer, 2001; Yang, 1998].

In CALL literature there are two prevalent positions regarding the role of the teacher in regard to CALL: the traditional position and the progressive view. The traditional position is that the teacher is and will remain indispensable and that the teacher is the ultimate mediator and decision-maker regarding the place of the computer in language learning. The traditional position sees the computer as a mere adjunct to the teacher's role, which remains central to the process of language learning.

The progressive view is that the teacher should take a less intrusive role in managing language learning especially with the development of multimedia and networked computers. Progressivists point out that teachers are not the only source of language information in these days of global interconnectedness, and the language teachers should understand that students need to develop strategies to respond and adapt to changes rather than to approach the task of language learning in a uniform way [Warschauer & Healey, 1998]. Warschauer and Healey (1998) state that the teacher should play the role of facilitator rather than being the fountain of all knowledge.

As facilitators, teachers must in many ways know more than they would as directive givers of information. Facilitators must be aware of a variety of material available for improving students' language skill, not just one or two texts. They also need to know how to teach learners to use the material effectively. Teachers as facilitators have to be able to respond to the needs that students have, not just what has been set up ahead of time based on a curriculum developer's idea of who will be in the classroom. Gruba (2004) likewise refers to the teacher as a "mediator" between the computer and students throughout the learning process, serving the role of "keeping things running smoothly".

III. Benefits of CALL

Research and practice suggest that, appropriately implemented, network-based technology can contribute significantly to:

Experiential Learning

The World Wide Web is an immense resource of authentic materials and makes it possible for students to acquire a great amount of human experience. Thus, they can learn by doing things themselves in the way that they become the creators, not just the receivers of

knowledge. As the information presented is not linear, users develop thinking skills and choose what to explore.

Motivation

Computers are most popular among students either because they are associated with fun and games or because they are considered to be fashionable. Student motivation is therefore increased, especially whenever a variety of activities are offered, which make them feel more independent.

Enhanced Student Achievement

Network-based instruction can help students strengthen their linguistic skills by positively affecting their learning attitude and by helping them build self-instruction strategies and promote their self-confidence.

Authentic Materials for Study

All students can use various resources of authentic reading materials (and not only) either at school or at their home. And all this information is only a few clicks away and available 24 hours a day.

Greater Interaction

The traditional linear flow of instruction is broken in the computer-based learning approach by randomly accessing Web pages. By sending E-mail and joining newsgroups, EFL students can communicate with people they have never met. They can also interact with their own classmates. Furthermore, some Internet activities give students positive and negative feedback by automatically correcting their on-line exercises.

Individualization

Shy or inhibited students can be greatly benefited by individualized, student-centered collaborative learning. On the other hand, the best students in the class can also achieve their full potential without preventing their peers from working at their own pace.

Independence from a Single Source of Information

Although students can still use their books, they are given the chance to escape from a single source of knowledge and discover thousands of information sources. As a result, their education fulfils the need for interdisciplinary learning in a multicultural world.

Global Understanding

A foreign language is studied in a cultural context. In a world where the use of the Internet becomes more and more widespread, what an English Language teacher can do is to facilitate students' access to the web and make them feel citizens of a global classroom, practising communication on a global level.

IV. Hindrances in the Use of CALL

The barriers inhibiting the practice of Computer-Assisted Language Learning can be classified in the following common categories, as many studies and articles in CALL literature identified:

Financial Barriers

Financial barriers are mentioned most frequently in the literature by language education practitioners. They include the cost of hardware, software, maintenance (particular to the most advanced equipment), and extend to some staff development.

Availability of Computer Hardware and Software

The most significant aspects of computer are hardware and software. Availability of high quality software is the most pressing challenge in applying the new technologies in education [Herschbach, 1994; Miller, 1997]. Computer technology changes rapidly, which requires constant upgrade and also substantial investment not only in equipment but also in

the space to house the equipment, and the resources needed for its maintenance and security [Debski, Gassin, & Smith, 1997; Patrikis, 1997; Larsen, 1983]. For the implementation of the new technologies in higher education the expenses are considerable and they usually include hardware, software, staffing, and training for at least one networked computer laboratory where students can drop in and use assigned software and one or more networked computer laboratories where teachers can bring whole classes on an occasional or regular basis.

Technical and Theoretical Knowledge

A lack of technical and theoretical knowledge is another barrier to the use of Computer-Assisted Language Learning technology. Not only is there a shortage of knowledge about developing software to promote learning, but many instructors do not understand how to use the new technologies. Furthermore, little is known about integrating these new means of learning into an overall plan. Therefore, there is still a need for teachers' training in the use of the new technologies and how they can be used effectively in language learning, as improper use of these technologies can affect both the teacher and learner negatively.

Acceptance of Technologies

We live in a time of change and it has become so rapid, so turbulent, and so unpredictable [Gellatt 1995] that the currents of change destroy what was considered the norm in the past, and by doing so, create new opportunities [Murphy & Terry, 1998a]. Still, there is a natural tendency for organizations to resist change. Wrong conceptions about the use of technology limit innovation and threaten teachers' job and security. Instructors tend not to use technologies that require substantially more preparation time and some of them experience anxiety or feel defensive when they are asked to integrate technology into their teaching because they may also see the computer as a threat which risks making them "redundant" [Ahmad et al., 1985]. Teachers' attitude to and understanding of technology play a very important role in the adoption of CALL.

Thus, before integrating technology into language learning, it is very important to provide training to teachers to let them know what role they can play in the teaching process in order to alleviate their anxieties and antagonism and increase the efficiency of CALL.

V. The Computer and Second Language Acquisition (SLA)

There is a wide range of on-line applications which are already available for use in the foreign language class. These include *dictionaries and encyclopedias, links for teachers, chat-rooms, pronunciation tutors, grammar and vocabulary quizzes, games and puzzles, literary extracts*. The World Wide Web (WWW) is a virtual library of information that can be accessed by any user at any time. If someone wants to read or listen to the news, for example, there are a number of sources offering the latest news either printed or recorded. The most important newspapers and magazines in the world are available on-line and the same is the case with radio and TV channels.

Another example is *communicating with electronic pen friends*, something that most students would enjoy. Teachers should explain how it all works and help students find their friends. Two EFL classes from different countries can arrange to send E-mail regularly to one another. This can be done quite easily thanks to the web sites providing lists of students looking for communication. It is also possible for two or more students to join a chat-room and talk on-line through E-mail.

Another network-based EFL activity could be *project writing*. By working for a project a student can construct knowledge rather than only receive it. Students can work on their own, in groups of two or in larger teams, in order to write an assignment, the size of which may vary according to the objectives set by the instructor. A variety of sources can be

used besides the Internet such as school libraries, encyclopedias, reference books etc. The Internet itself can provide a lot of useful resources. Apart from helping students in writing compositions, newsletters, project works, the computer can also assist them *in producing a school home page*. In such a Web page students can publish their project work so that it can reach a wider audience. That makes them feel more responsible for the final product and consequently makes them work more laboriously.

Webquests are frequently used for collaborative language learning [Goodwin-Jones, 2004]. Usually, a Webquest provides students with a whole range of topics for which they can gather information on websites. In the end, students are expected to create a document that collects, summarizes, and synthesizes the information gathered.

Studies on CALL showed that receptive skills of listening and reading were more commonly addressed by CALL programs than productive skills of speaking and writing. Once new technologies have emerged oral interaction is also made possible by *audio-video conferencing tools*, and although these require technical support, the use of such tools can improve oral ability. [Hampel & Hauck 2004; Hampel & Baber, 2003]. This oral-visual interaction described by Wang (2004) offers an authentic learning environment, in which language learners can orally and visually interact with another human being in the target language in the same way as occurs in face-to-face interaction. Therefore, the development of both receptive and productive skills in CALL contexts is now technically possible. Recent research on CALL revealed that with the aid of the new technology, language learning is at present tending to shift away from learner-computer interaction towards learner-learner interaction.

The Internet in general and the advent of computer-mediated communication in particular have reshaped the uses of computers for language learning. The recent shift to global information-based economies means that students will need to learn how to deal with large amounts of information and have to be able to communicate across languages and cultures. Therefore, they will need to combine information processing, communication, use of authentic language, and learner autonomy, all of which are of major importance in current language learning theories.

VI. Conclusion

Engaging in Computer Assisted Language Learning is a continuing challenge that requires time and commitment. Living in the 21st century, we realize that technology as such is not the answer to all our problems. What really matters is how we use technology. Computers will never substitute teachers but they offer new opportunities for better language practice. They may actually make the process of language learning significantly richer and play a key role in the reform of a country's educational system. The next generation of students will feel a lot more confident with information technology than we do. As a result, they will also be able to use the Internet to communicate more effectively, practice language skills more thoroughly and solve language learning problems more easily.

To make the computer achieve the desired impact on English learning the following issues should be taken into account:

- firstly, to increase investment in computer-related facilities. The successful application of CALL would inevitably entail a large investment in the facilities.
- secondly, to introduce teachers to relevant CALL theories in order to inform their day- to- day practice and to guide students' English learning more effectively.
- thirdly, to better the software. CALL Software development is quite a complex process drawing on other disciplines. It is unnecessary and impractical for every CALL

teacher to learn how to develop large and complex software programs. Yet, a team at the university level could be formed to develop software which might be more suitable for the university's learning needs.

- fourthly, to improve the assessment of performance in the CALL classroom. Both the content and format of traditional assessment tasks can be changed to reflect the new goals and methods of learning with the aid of the computer.

- fifthly, to provide training opportunities for CALL teachers. Training is essential if better outcomes are to be achieved. The training program should cover a range of areas such as: cultivation of basic computer skills and of ways to develop software, introduction to theories underlying the CALL.

- finally, to improve the training of students in computer technology. If students are expected to integrate computers into their English study, they must have a fair degree of computer knowledge.

Other suggestions which should be considered are that CALL teachers meet on a regular basis to exchange experiences and an effective feedback system to be established in order to deal with the problems emerging from CALL practices.

Bibliography

1. Ahmad, K., Corbett, G., Rogers, M., & Sussex, R. (1985). *Computers, language learning, and language teaching*. Cambridge: Cambridge University.
2. Darhower, M. (2002). Instructional features of synchronous computer-mediated communication in the intermediate L2 class: A sociocultural case study. *CALICO Journal*, 19(2), 249-278.
3. Debski, R., Gassin, J., & Smith, M. (Eds.) (1997). Language learning through social computing. *Applied linguistics association of Australia occasional papers 16*, (pp.39-65). ALAA & The Horwood Language Center.
4. Garrett, N. (2000). Post to the LLTI. Language Learning and Technology Information. Retrieved from www.richmond.edu
5. Gelatt, H. B. (1995). Future sense: Creating the future. *The Futurist*, 3 (2), 35-43.
6. Goodwin-Jones, B. (2004). Emerging technologies, language in action: From webquests to virtual realities. *Language Learning & Technology*, 8(3), 9-14.
7. Gruba, G. (2004). Computer assisted language learning (CALL). In A. Davies & C. Elder (Eds.), *Handbook of applied linguistics* (pp.623-648). Oxford: Blackwell.
8. Hampel, R., & Baber, E. (2003). Using Internet-based audio-graphic and video conferencing for language learning. In U. Felix (Ed.), *Language learning on-line: Towards best practice* (pp.171-191). Lisse, The Netherlands: Swets & Zeitlinger.
9. Hampel, R., & Hauck, M. (2004). Towards an effective use of audio conferencing in distance language courses. *Language Learning & Technology*, 8(1), 66-82.
10. Herschbach, D. (1994). Addressing vocational training and retaining through educational technology: Policy alternatives. (Information Series No. 276). Columbus, OH: The National Center for Research in Vocational Education.
11. Kern, R. & Warschauer, M. (2000). Introduction: Theory and practice of networked-based language teaching. In M. Warschauer & R. Kern (Eds.), *Network-based language teaching: Concepts and practice* (pp.1-19). New York: Cambridge University Press.
12. Larsen, M. D. (1983). Persistent problems of computer-assisted instruction. *CALICO Journal*, 1(5), 31-34.

13. Levy, M. (1997). *Computer-assisted language learning: Context and conceptualization*. London: Clarendon Press.
14. Miller, J. V. (1997). Questions about communications technologies for educators: An introduction. In N. M. Singer (Ed.), *Communications technologies: their effect on adult, career, and vocational education* (Information Series No. 244,1-4). Columbus, OH: The National Center for Research in Vocational Education.
15. Murphy, T. H., & Terry, R., Jr. (1998a). Adoption of CALL technologies in education: A national delphi. Proceedings of the Forty-Fourth Annual Southern Agricultural Education Research Meeting, 112-123.
16. Patrikis, P. C. (1997). The evolution of computer technology in foreign language teaching and learning. In R. Debski, J. Gassin & M. Smith (Eds.), *Language learning through social computing* (p.176). ALAA& The Horwood Language Centre
17. Philips, M. (1987). Potential paradigms and possible problems for CALL. *System*, 15(3), 275-287.
18. Taylor, R. P. (Ed.) (1980). *The computer in the school: Tutor, tool, tutee*. New York: Teachers College Press.
19. Wang, Y. P. (2004). Distance language learning: Interactivity and fourth generation Internet-based videoconferencing. *CALICO Journal*, 21(2), 373-395.
20. Warschauer, M., & Healey, D. (1998). Computers and language learning: An overview. *Language Teaching*, 31, 57-71.
21. Yang, P. J. (1998). Networked multimedia and foreign language education. *CALICO Journal*, 15(1-3), 75-88.

* Cristina Pielmuș, asist. univ. inspector, Academia de Poliție "Al.I. Cuza", București, Sector 1, email:crina2504@yahoo.com

ÎNVĂȚĂMÂNTUL MILITAR DE LIMBI STRĂINE O NOUĂ ABORDARE

Maria- Magdalena POPESCU*

Since educational research has yet to prove the effectiveness of e-Learning, what evidence can we consider when trying to evaluate it? As more and more learning providers begin to deliver learning online, and more and more instructors and students experience online learning, a clearer list of pros and cons will be possible. Knowledge is expanding at a tremendous rate. Memorizing facts already has a much lower value, while utilizing information for analysis and decisions is a critical skill. The world is shrinking rapidly. The Internet has brought the world together in ways that nobody would have expected. You can now attend a college half way around the world, with students from any country with Internet access. This paper tackles some of the ways learning should look like in order to meet the needs of the changing world noted above, with a special focus on foreign languages as this is an utmost priority so that our military be interoperable.

I. E-Learning și contextul European

De câte ori vorbesc despre limbile străine, cehii aduc în discuție un proverb care spune că pentru fiecare limbă străină pe care o vorbim trăim o nouă viață. Dacă vorbim o singură limbă, limba maternă, trăim doar o dată. Într-adevăr, o limbă străină înseamnă diversitate, patrimoniu cultural, comunicare și cooperare, toate acestea fiind valori ale Uniunii Europene. Vorbind despre limbi străine trebuie să menționăm faptul că multilingvismul a fost, așa cum spunea și comisarul Orban la Bruxelles, parte a codului genetic al uniunii încă de la primul decret adoptat, în 1958, prin care se stabileau limbile străine ce urmau a fi folosite în cadrul Comunității Economice Europene. Acum însă, sub îndrumarea președintelui Barroso, spune tot comisarul Orban, multilingvismul a ajuns la maturitate. Acum sistemele tradiționale trebuie transformate pentru a deveni mult mai deschise și flexibile astfel încât cei ce studiază să poată avea modalități individuale de studiu, potrivite cerințelor proprii, intereselor, astfel încât să obțină profit maxim din oportunitățile oferite de-a lungul vieții.

De asemenea, să ne reamintim faptul că în cadrul Comisiei Europene întrunite la Stockholm în 2001 se stabilea că Uniunea Europeană trebuie să devină cea mai competitivă și dinamică societate bazată pe cunoaștere din întreaga lume.

Unul din elementele cheie ale strategiei atunci trasate erau adaptarea educației și pregătirii pentru a oferi fiecărui cetățean posibilitatea formării continue. Acest lucru se dezvoltă prin

diverse planuri și strategii complementare, printre care se numără și inițiativa eLearning, parte a planului de acțiune eEurope. Aceasta dorește a promova tot mai mult cultura digitală și IT-ul, sub deviza „IT-ul în educație și formare”, contribuind astfel la aria europeană a formării continue.

Învățământul de tip eLearning câștigă teren din ce în ce mai mult, odată cu el dezvoltându-se și o serie de controverse legate de calitatea acestuia. De multe ori s-a spus că învățământul on-line este inferior celui tradițional și că este mai mult centrat pe profit decât pe interesele studentului, apărând de asemenea îndoilele în privința calității cursurilor în contextul studiilor academice, din cauza neprezentării la clasă și a unei interacțiuni reale, permanente cu profesorul. Cu toate acestea, există o serie de avantaje ce fac din învățământul de tip eLearning o modalitate folosită din ce în ce mai mult pentru a răspunde directivelor Comisiei europene, și acest lucru se vede în oferta de cursuri a Universităților, din ce în ce mai bogată de la un an la altul, în concordanță cu cerințele pieței de muncă. Avantajele despre care vorbim se referă la elementul central al procesului educativ, studentul.

Astfel, participând la cursuri în sistem eLearning, cel în cauză se bucură de următoarele:

- Economisirea timpului alocat deplasării la și de la cursuri și deci- evitarea cheltuielilor de călătorie.
- Dezvoltarea carierei concomitent cu participarea la cursuri în vederea dezvoltării personale.
- Managementul individual al timpului.
- Ritmicitatea și durata studiului este stabilită individual
- Mediu propice pentru studiu fiecărui tip de student- timizi, reflectivi, receptivi, mai puțin receptivi, etc.
- Instrucție particularizată, flexibilă

II. E-Leaning și Engleză Militară

Particularizând totul pentru mediul militar în care noi ne desfășurăm activitatea, trebuie însă menționat că participarea României la misiuni internaționale și operații de tip „joint” impune tot mai mult standarde înalte de competență pentru militarii noștri. Printre altele, ei sunt motivați tot mai des să învețe sau să își perfecționeze cunoștințele de limbi străine.

Într-o armată alcătuită din profesioniști ofițerii sunt personal răspunzători pentru dezvoltarea carierei proprii, realizări, precum și pentru competențele lor lingvistice. Tot mai multe cadre militare au nevoie de pregătire în domeniul limbilor străine și chiar solicită acest lucru. Există însă procesul de restructurare prin care trece armata română, lucru ce aduce cu sine implicarea tot mai mare a ofițerilor noștri în operații și misiuni internaționale, și odată cu acest lucru apare dificultatea participării efective la cursurile de care ar avea nevoie, în speță – limbile străine. Astfel, cursurile de limbi străine ar trebui adaptate necesităților studenților prin intensificarea pregătirii cu ajutorul tehnologiei standard, concentrându-se pe studiu individual, iar în ceea ce privește profesorul, acesta ar trebui să dezvolte materiale specifice studiului individual. Cu alte cuvinte, ar trebui încurajat învățământul la distanță. Există tot mai multe exemple ce dovedesc faptul că încet-încet cursurile online și învățământul tip eLearning câștigă tot mai mulți adepți. Primul curs de Engleză militară pe CD din armata română a fost dezvoltat pentru a veni în sprijinul militarilor în pregătirea lor pentru testarea STANAG, și pentru îmbunătățirea cunoștințelor de limbă engleză, cu ajutorul tehnologiei IT. Obiectivul principal a fost să dezvoltăm un material de studiu individual ce poate fi folosit oriunde și oricând, centralizat fiind pe studiul individual. Programul are toate trăsăturile multimedia ce fac procesul de învățare plăcut și confortabil, fiind ilustrativ și expresiv și îndeplinește

cerințele interactivității, aplicațiile programului răspunzând direct utilizatorului, în timp ce acesta primește atât instrucțiuni cât și feed-back. Structurarea corespunzătoare permite flexibilitate procesului de învățare. Faptul că este totuși un sistem închis, cursul pe CR-ROM trebuie integrat într-un sistem on-site / on-line, evitând astfel pierderile impuse de sistemul închis. De asemenea, structura cursului este independentă de nivelul de cunoștințe inițial al studentului, în timp ce testele oferă feed-back doar cursantului, feed-back ce nu e cunoscut și de instructor. De aceea există o legătură permanentă pe forum, între instructor și student astfel încât feed-backul să ajungă și la instructor, pentru eficientizarea învățării.

III. Structura cursului de Engleză militară on-line și on-site

Cursul cuprinde șapte unități, fiecare dintre ele cuprinzând texte pentru lectură, secvențe audio, secțiuni de “writing”, totul fiind însoțit de o abordare atât teoretică cât și practică a gramaticii. Secțiunile de vocabular propun o varietate de exerciții însoțită de un glosar dedicat textelor de “reading”.

Obiectivul principal al cursului a fost atins astfel prin:

- Selectarea temelor militare cu structuri complexe pentru STANAG 3
- Definierea formatelor militare
- Definierea unor structuri gramaticale complexe
- Prezentarea strategiilor pentru abordarea activităților de “reading” și “listening” pentru STANAG 3
- Prezentarea strategiilor pentru întocmirea documentelor militare
- Prezentarea diferențelor dintre limbajul formal și cel informal

Secțiunea de “reading” oferă nu doar texte de nivel mediu ci și complex, pe subiecte militare cum ar fi: Cooperarea UE-ONU în managementul crizelor, Operații de menținere a păcii, Comandă și Control, Grupuri de Luptă, etc. Textele sunt urmate de diferite tipuri de activități și exerciții de tip “true-false”, întrebări cu răspunsuri multiple, itemi deschiși, etc., pentru a dezvolta abilitatea de a citi și înțelege idea generală a textului, selectarea ideilor principale și a detaliilor sau deducerea sensurilor din context.

Secțiunea de gramatică oferă informații legate de timpuri, pluralul substantivelor, articol, diateza pasivă, vorbirea indirectă, modul subjonctiv. Mai mult, abordarea teoretică este urmată de diferite activități menite a consolida informația oferită.

Secțiunea de “listening” oferă oportunitatea de a dezvolta abilitatea de a înțelege diferiți vorbitori native, în prezentări de nivel mediu spre complex pe teme militare curente, cum ar fi: Raportul, World Trade Center, Artileria, etc. Aceste prezentări precum și celelalte sunt doar un punct de pornire pentru diverse tipuri de exerciții, precedate de activități în care noul vocabulary este introdus. Aceste activități sunt menite a dezvolta abilitatea de a urmări un vorbitor native ce ține o prezentare, unde diferite accente și contexte, expresii, se folosesc pe diverse teme, pentru a identifica tema discuției, detaliile precum și cuvinte izolate dintr-un context ce necesită luare de notițe.

Secțiunea de “writing” oferă un suport teoretic pentru întocmirea documentelor formale / informale, menționând diferențele dintre cele două, rapoarte, memorandumuri după standarde NATO, totul beneficiind de exerciții aplicative cu item de tip deschis, fiind un real ajutor pentru studenții ce se pregătesc pentru STANAG 3.

Cursul are de asemenea și două unități recapitulative de consolidare și teste de verificare a materiei deja abordate.

În urma pilotării cursului în sistem “blended”, respective atât modul la distanță cât și “face – to-face”, rezultatele au fost pozitive, și prin urmare acest curs a fost implementat pentru anul universitar 2008-2009 cu două serii de câte 10 săptămâni fiecare. Cursul se desfășoară pe platforma ILIAS a UNAp, acest sistem permițând monitorizarea studenților pentru activitatea de acasă, în modulul la distanță, cât și o permanentă legătură tutorială, între studenți și profesor, pentru coordonare și consultații. În modulul “face –to-face” se desfășoară activități ce dezvoltă deprinderea “vorbit”, având conținut militar, strategii comunicative atât de necesare în activitatea specifică a ofițerului armatei române. Activitățile sunt interactive și profesorul este doar facilitator, activitățile fiind centrate pe student aproape în întregime.

IV. În loc de concluzie

Un alt aspect ce trebuie luat în considerare legat de învățământul de tip eLearning este particularizarea activității de dezvoltare de conținut digital – dezvoltarea de material didactic pentru a fi integrat virtual. Studii în domeniu afirmă că munca depusă și competențele implicate în acest proces sunt de 10- 20 ori mai mari decât în învățământul tradițional. Apoi, se impune ca pe tot timpul cursului, să fie prezent un facilitator- în persoana profesorului- care să țină în permanență legătura cu studenții pentru eficientizarea însușirii cunoștințelor. Aceștia monitorizează activitatea, dau feed-back și coordonează procesul pentru evitarea unei direcții greșite.

Indiferent de mijloacele pe care studentul le abordează pentru a parcurge cursul la distanță, conținutul acestuia din urmă trebuie să fie foarte dinamic și interactiv și să folosească atât elemente multimedia cât și strategii de colaborare și simulare corespunzătoare, care să nu obosească și care, de asemenea să urmărească atingerea obiectivelor. În plus, pentru că vorbim de limbi străine, nu trebuie neglijat aspectul audio, din moment ce deprinderea ascultat este inputul pentru deprinderea vorbit. De aceea, secvențele audio sunt importante într-un curs la distanță, pentru a facilita, acolo unde tehnologia permite, întâlniri online între instructor și studenți.

Aducând în discuție elemente legate de dezvoltarea de conținut digital nu putem să nu menționăm și stilul de învățare ce caracterizează fiecare individ, și asta pentru că o calitate în plus a învățământului de tip eLearning este și faptul că acesta poate fi cu deosebire conceput, dezvoltat, pentru a se potrivi fiecărui stil personal de însușire a cunoștințelor. De exemplu, studenții introvertiți ar putea găsi mai convenabilă comunicarea facilitată de computer decât o confruntare față în față. Astfel este de datoria creatorului de conținut digital să proiecteze diferite activități proprii fiecărui stil, pentru a oferi ocazia fiecărui student să profite din plin de curs și totodată să simtă că totul este parcă anume creat pentru stilul său. De exemplu, cei ce se bazează pe simțul vizual pentru a învăța trebuie să aibă o cantitate redusă de informație în cadrul afișat, exerciții de tip item deschis, pentru ca ei să poată procesa răspunsul și de asemenea diferite mecanisme ce facilitează învățarea sau pentru a crea modalități de memorare prin semnale vizuale. Acest tip de studenți au nevoie de elemente de media-filmulețe, animație, hărți, tabele.

Pentru studenții ce se bazează pe simțul tactil în învățare ei trebuie să folosească computerul în timpul studiului, să aibă exerciții în care să proceseze ei înșiși informația pentru

a o reține, exerciții interactive cu grafice, tabele, pentru a-i ajuta să își organizeze informația de reținut, precum și exerciții interactive de tip flash-card prin care să combine, să completeze cuvinte, imagini, simboluri.

Nu în cele din urmă, studenții cu stil auditiv au nevoie de secvențe audio-video și efecte sonore, exerciții de tip sincron / asincron pentru a facilita studiul în grup (video-chat, video-conferință)

În concluzie, trebuie să spunem că învățământul de tip eLearning răspunde caracteristicilor învățământului centrat pe student și este plin de succes dacă planificarea este respectată cu strictețe, iar creativitatea și experiența IT sunt la ele acasă. Este adevărat că este de asemenea nevoie de un buget, de resurse, de infrastructură tehnică și de termen de execuție ce trebuie respectat.

În timp ce învățământul militar trece de la modele de instrucție bazate pe tradiție la un model bazat pe soldat, creatorii de conținut digital trebuie să respecte mereu principiile psihologice ale educației centrate pe student. Învățământul de tip eLearning este plin de resurse în ceea ce privește procesul educativ, cu condiția ca studentul să aleagă drumul iar profesorul să se lase implicat în noi metode de predare eficiente, un sistem ce reacționează mereu la lumea în permanentă schimbare, tot mai influențată de globalizare.

Bibliografie:

1. Chapelle, C. (1997). CALL in the year 2000: Still in search of research paradigms? *Language Learning & Technology*, 1(1), 19-43.
2. Chun, D. (1994). Using computer networking to facilitate the acquisition of interactive competence. *System*, 22(1), 17-31.
3. Hyland, K. (1993). *ESL computer writers: What can we do to help?* *System*, 21(1), 21-29.
4. Kern, R. (1995). *Restructuring classroom interaction with networked computers: Effects on quantity and quality of language production.* *Modern Language Journal*, 79(4), 457-476.
5. Liu, M., Moore, Z., Graham, L., & Lee, S. (2002). *A look at the research on computer-based technology use in second language learning: A review of the literature from 1990-2000.* *Journal of Research on Technology in Education*, 34(3), 250-273
6. Salaberry, M. R. (1996). *A theoretical foundation for the development of pedagogical tasks in computer mediated communication.* *Calico Journal*, 14(1), 5-34.

* Maria-Magdalena POPESCU, conf. univ.dr., UNAp "Carol I", șos. Panduri nr. 68-72, București, tel. 0745181844, email- magdapopescu2002@yahoo.com

INFRAȚIUNILE CONTRA SECURITĂȚII NAȚIONALE PREVĂZUTE ÎN CODUL PENAL ROMÂN ELEMENTE DE DREPT COMPARAT

Carmen POSTELNICU*

Din timpuri străvechi, nevoia de ocrotire a valorilor supreme ale statului s-a aflat în atenția conducătorilor și a legiuitorilor. Independența, suveranitatea și integritatea teritorială au reprezentat idealurile supreme ale fiecărei națiuni. Uneltirile și fărâdelegile puse la cale împotriva acestor valori au reprezentat de-a lungul timpului fapte grave și au fost sancționate pe măsură.

Politica penală a statelor lumii protejează, prin legislația specifică, valorile sociale fundamentale, pornind de la securitatea cotidiană a cetățeanului până la securitatea națională, cu extensie spre securitatea mondială.

În prezent, Codul penal român a făcut subiectul unor amendări, unele dintre acestea fiind deplin justificate, în contextul în care parte din legislația română trebuie armonizată cu legislația internațională, iar apariția unor noi tipuri de infracțiuni nu mai constituie un element inedit. Pe de altă parte, unele dintre infracțiunile contra securității statului au fost eliminate după anul 1989 întrucât nu mai aveau obiect de încriminare, în condițiile în care acestea protejau valori sociale specifice statului comunist.

În Codul penal român infracțiunile îndreptate împotriva valorilor sociale fundamentale ale statului sunt prezentate în Titlul I – Infracțiuni contra siguranței statului¹.

I. Infracțiunile contra securității naționale prevăzute în Codul penal român

Infracțiunile din Titlul I Cod penal pot fi grupate în câteva categorii principale, identificate după importanța generată de pericolul social și după calificarea subiectului activ, după cum urmează:

1. Infracțiunile de trădare

Art. 155 – Trădarea. Fapta cetățeanului român sau a persoanei fără cetățenie, domiciliată pe teritoriul statului român, de a intra în legătură cu o putere sau cu o organizație străină ori cu agenți ai acestora, în scopul de a suprima sau știrbi unitatea și indivizibilitatea, suveranitatea sau independența statului, prin acțiuni de provocare de război contra țării sau de înlesnire a ocupației militare străine, ori de subminare economică sau politică a statului, ori de aservire față de o putere străină, sau de ajutorare a unei puteri străine pentru desfășurarea unei activități dușmănoase împotriva siguranței statului, se pedepsește cu detențiune pe viață sau cu închisoare de la 15 la 25 de ani și interzicerea unor drepturi.

Art. 156 – Trădarea prin ajutarea inamicului. Fapta cetățeanului român sau a persoanei fără cetățenie domiciliată pe teritoriul statului român, care, în timp de război:

a) predă teritoriul, orașe, poziții de apărare, depozite ori instalații ale forțelor armate române sau care servesc apărării;

b) predă nave, aeronave, mașini, aparate, armament sau orice alte materiale care pot sluji purtării războiului;

c) procură dușmanului oameni, valori și materiale de orice fel;

d) trece de partea inamicului sau efectuează alte acțiuni care sunt de natură să favorizeze activitatea dușmanului ori să slăbească puterea de luptă a forțelor armate române sau a armatelor aliate, se pedepsește cu detențiune pe viață sau cu închisoare de la 15 la 25 de ani și interzicerea unor drepturi.

Cu aceeași pedeapsă se sancționează cetățeanul român sau persoana fără cetățenie domiciliată pe teritoriul statului român, care, în timp de război, luptă sau face parte din formații de luptă împotriva statului român sau a aliaților săi.

Art. 157 – Trădarea prin transmitere de secrete. Transmiterea secretelor de stat unei puteri sau organizații străine ori agenților acestora, precum și procurarea de documente sau date ce constituie secrete de stat, ori deținerea de asemenea documente de către acei care nu au calitatea de a le cunoaște, în scopul transmiterii lor unei puteri sau organizații străine ori agenților acestora, săvârșite de un cetățean român sau de o persoană fără cetățenie domiciliată pe teritoriul statului român, se pedepsește cu detențiune pe viață sau cu închisoare de la 15 la 25 de ani și interzicerea unor drepturi.

Aceleași fapte, dacă privesc alte documente sau date care prin caracterul și importanța lor fac ca fapta săvârșită să pericliteze siguranța statului, se pedepsesc cu închisoare de la 5 la 20 de ani și interzicerea unor drepturi.

Cele trei infracțiuni de trădare sunt fapte de mare pericol, îndreptate împotriva suveranității, independenței, unității naționale, capacității de apărare a țării ori regimului informațiilor clasificate. Subiectul activ este întotdeauna calificat, acesta având calitatea de cetățean român ori persoană fără cetățenie domiciliată pe teritoriul statului român.

2. Infracțiunile de spionaj

Art. 158 – Acțiunile dușmănoase contra statului Faptele prevăzute în art. 155 și în art. 156, săvârșite de un cetățean străin sau de o persoană fără cetățenie care nu domiciliază pe teritoriul statului român, se pedepsesc cu detențiune pe viață sau cu închisoare de la 15 la 25 de ani și interzicerea unor drepturi.

Art. 159 – Spionajul. Faptele prevăzute în art. 157, săvârșite de un cetățean străin sau de o persoană fără cetățenie care nu domiciliază pe teritoriul statului român, se pedepsesc cu detențiune pe viață sau cu închisoare de la 15 la 25 de ani și interzicerea unor drepturi.

Cele două infracțiuni sunt faptele în oglindă prezentate în art. 155, 156, 157, sigura diferență fiind determinată de calitatea subiectului activ care trebuie să fie cetățean străin sau apatrid care nu domiciliază pe teritoriul statului român. Din cazuistica de specialitate reiese că subiecții activi ai acestor tipuri de infracțiuni sunt, de regulă, cadre sau agenți ai unor servicii de informații care au ca sarcini profesionale culegerea de informații clasificate (art.159). Infracțiunile de trădare prin ajutarea inamicului, respectiv acțiunile dușmănoase contra statului, au o reprezentare modestă în cazuistica românească în contextul în care literatura de specialitate citează puține cazuri².

3. Infracțiunile de atentat

Art. 160 – Atentatul care pune în pericol siguranța statului. Atentatul săvârșit contra vieții, integrității corporale ori sănătății unei persoane care îndeplinește o activitate importantă

de stat sau altă activitate publică importantă, în împrejurări care fac ca fapta să pună în pericol siguranța statului, se pedepsește cu detențiune pe viață sau cu închisoare de la 15 la 25 de ani și interzicerea unor drepturi.

Art. 161 – Atentatul contra unei colectivități. Atentatul săvârșit contra unei colectivități prin otrăviri în masă, provocare de epidemii sau prin orice alt mijloc, de natură să slăbească puterea de stat, se pedepsește cu detențiune pe viață sau cu închisoare de la 15 la 25 de ani și interzicerea unor drepturi.

În primul caz, norma incriminatoare protejează cetățenii români care sunt investiți cu demnități de stat și care, în acest interval de timp, ar putea fi victime ale unor atentate. Legiuitorul a protejat demnitarul român împotriva acțiunii de atentat, acesta având calitatea de subiect pasiv al infracțiunii. Deși din literatura de specialitate și din cazuistica internațională rezultă că atentatele pot fi organizate de grupări teroriste și pot avea o manifestare transnațională, ele pot fi însă și inițiativele unor indivizi solitari care nu vizează scopuri politice sau revendicative, având doar o motivație personală, cu o adâncă notă de subiectivism în momentul săvârșirii faptei. Subiecții activi ai infracțiunilor de atentat au fost în numeroase situații persoane cu dizabilități psihice care nu au avut discernământ atunci când au săvârșit fapta, răspunderea penală fiind astfel înlăturată.

În art. 161 legiuitorul descrie acele situații în care colectivități umane pot fi victime ale unor acțiuni de sorginte teroristă sau a unor indivizi care acționează în mod solitar, la fel ca și în cazurile enunțate anterior. Pentru distrugerea unor colectivități umane pot fi utilizate arme chimice sau biologice care pot genera epidemii sau chiar pandemii care, printr-o manifestare virulentă și în lipsa unor antidoturi eficiente, pot aduce atingere securității statului sau chiar securității regionale. Unul dintre elementele care diferențiază aceste infracțiuni de atentat, prevăzute în Codul penal român, este subiectul pasiv, care la art. 161 este reprezentat de o colectivitate umană, în comparație cu art. 160 și 171, unde subiectul pasiv poate fi un demnitar sau o personalitate națională ori un reprezentant al unui stat străin.

4. Infracțiuni împotriva capacității economice

Art. 163 – Actele de diversiune. Distrugerea, degradarea sau aducerea în stare de neîntrebuințare, în întregime sau în parte, prin explozii, incendii sau în orice alt mod, a uzinelor, instalațiilor industriale, mașinilor, căilor de comunicație, mijloacelor de transport, mijloacelor de telecomunicație, construcțiilor, produselor industriale sau agricole, ori a altor bunuri, dacă fapta este de natură să aducă în orice mod atingere siguranței statului, se pedepsește cu detențiune pe viață sau cu închisoare de la 15 la 25 de ani și interzicerea unor drepturi.

Art. 165 – Subminarea economiei naționale. Fapta de a folosi o unitate din cele la care se referă art. 145, ori de a împiedica activitatea normală a acesteia, dacă fapta este de natură să submineze economia națională, se pedepsește cu închisoare de la 5 la 20 de ani și interzicerea unor drepturi.

Dacă fapta prevăzută în alineatul precedent a produs pagube importante economiei naționale, pedeapsa este detențiunea pe viață sau închisoarea de la 15 la 25 de ani și interzicerea unor drepturi.

Prin săvârșirea celor două infracțiuni se pot aduce daune de gravitate majoră economiei naționale care, fără a mai funcționa la parametrii optimi, poate genera riscuri sau vulnerabilități pentru securitatea națională a României. De altfel, și regimul sancționator al celor două fapte este situat către zona maximă. Trebuie remarcat că subiectul activ al acestor infracțiuni poate fi orice persoană.

În ceea ce privește art. 163 se poate menționa că infracțiunea nu are o istorie prea veche, ea fiind introdusă în Codul penal după anul 1949, având ca mesaj explicit protejarea economiei statului comunist și a proprietății de stat. Deși elemente ale teoriei doctrinare

penale vin să sublinieze existența unei neconcordanțe între titlul infracțiunii și conținutul ei, poate fi reținut elementul material care consemnează distrugerea, degradarea sau aducerea în stare de neîntrebuințare a unor capacități economice, care puse în stare de nefuncționare pot prejudicia economia națională cu extindere până la securitatea națională. Aceste forme de acțiune la nivel teoretic puteau fi săvârșite de sabotori ai unui anumit regim politic (aceasta fiind și rațiunea inițială a legiuitorului de introducere a acestui articol în conținutul Codul penal) dar și de grupări sau formațiuni teroriste. Deși în țara noastră nu există o cazuistică vastă în acest domeniu de manifestare infracțională, trebuie acceptat faptul că actele de diversiune pot reprezenta o potențială formă de exprimare a acțiunilor teroriste.

5. Infracțiuni îndreptate împotriva ordinii constituționale

Art. 162 – Subminarea puterii de stat. Acțiunea armată de natură să slăbească puterea de stat se pedepsește cu detențiune pe viață sau cu închisoare de la 15 la 25 de ani și interzicerea unor drepturi.

Orice alte acțiuni violente săvârșite de mai multe persoane împreună, de natură să atragă aceleași urmări, se pedepsesc cu închisoare de la 5 la 20 de ani și interzicerea unor drepturi.

Art. 166 – Propaganda în favoarea statului totalitar. Propaganda în vederea instaurării unui stat totalitar, savârșită prin orice mijloace, în public, se pedepsește cu închisoare de la 6 luni la 5 ani și interzicerea unor drepturi.

Propaganda consta în răspândirea, în mod sistematic, sau în apologia unor idei, concepții sau doctrine cu intenția de a convinge și de a atrage noi adepți.

Art. 166¹ – Acțiuni împotriva ordinii constituționale. Întreprinderea oricărei acțiuni pentru schimbarea prin acțiuni ilegale și prin violență a ordinii constituționale sau a caracterului național, suveran, independent, unitar și indivizibil al statului român se pedepsește cu închisoare de la 5 la 15 ani și interzicerea unor drepturi.

Prin săvârșirea acestor infracțiuni subiectul activ vizează schimbarea ordinii constituționale ca urmare a derulării unor acțiuni armate, a inițierii unor acțiuni de propagandă favorabilă statului totalitar sau organizarea de acțiuni ilegale îndreptate împotriva caracterului național, suveran și independent al statului român.

6. Infracțiuni la regimul unor informații clasificate sau a unor informații de interes național

Art. 168 – Compromiterea unor interese de stat. Distrugerea, alterarea ori ascunderea unui document sau înscris în care sunt stabilite drepturi ale statului român în raport cu o putere străină, dacă fapta este de natură a compromite interesele de stat, se pedepsesc cu închisoare de la 5 la 15 ani și interzicerea unor drepturi.

Art. 168¹ – Comunicarea de informații false. Comunicarea sau răspândirea, prin orice mijloace, de știri, date sau informații false ori de documente falsificate, dacă prin aceasta se pune în pericol siguranța statului, se pedepsește cu închisoare de la unu la 5 ani.

Art. 169 – Divulgarea secretului care periclitează siguranța statului. Divulgarea unor documente sau a unor date care constituie secrete de stat ori a altor documente sau date, de către cel care le cunoaște datorita atribuțiilor de serviciu, dacă fapta este de natură să pună în pericol siguranța statului, se pedepsește cu închisoare de la 7 la 15 ani și interzicerea unor drepturi.

Deținerea în afara îndatoririlor de serviciu a unui document ce constituie secret de stat, dacă fapta este de natură să pună în pericol siguranța statului, se pedepsește cu închisoare de la 5 la 10 ani.

Cu pedeapsa prevăzută în alin. 2 se sancționează deținerea în afara îndatoririlor de serviciu a altor documente în vederea divulgării, dacă fapta este de natură să pună în pericol siguranța statului.

Dacă faptele prevăzute în alineatele precedente sunt săvârșite de orice alta persoană, pedeapsa este închisoarea de la unu la 7 ani.

Prin săvârșirea acestor tipuri de infracțiuni se poate aduce atingere securității naționale fie prin crearea unor daune de o gravitate excepțională ca urmare a diseminării unor informații clasificate, fie prin răspândirea unor informații false de natură să creeze riscuri sau amenințări la adresa României, la nivel internațional, diplomatic sau militar.

7. Complotul

Art. 167 – Complotul. Inițierea sau constituirea unei asociații sau grupări în scopul săvârșirii vreuneia dintre infracțiunile prevăzute în art. 155 - 163, 165 și 166¹, ori aderarea sau sprijinirea sub orice formă a unei astfel de asociații sau grupări se pedepsește cu detențiune pe viață sau cu închisoare de la 15 la 25 de ani și interzicerea unor drepturi.

Pedeapsa pentru complot nu poate fi mai mare decât sancțiunea prevăzută de lege pentru cea mai gravă dintre infracțiunile care intră în scopul asociației sau grupării.

Dacă faptele prevăzute în alin. 1 au fost urmate de săvârșirea unei infracțiuni, se aplică regulile de la concursul de infracțiuni.

Nu se pedepsește persoana care, săvârșind fapta prevăzută în alin. 1 sau 3, o denunță mai înainte de a fi fost descoperită.

Infracțiunea de complot este poate cea mai veche faptă săvârșită de-a lungul timpului, prin comiterea ei vizându-se fie înlăturarea adversarilor incomozi, fie preluarea puterii politice. În art. 167 legiuitorul admite posibilitatea săvârșirii oricăreia dintre infracțiunile contra securității naționale, în condițiile în care se inițiază sau constituie o grupare în acest scop.

8. Nedenunțarea

Art. 170 – Nedenunțarea. Omisiunea de a denunța de îndată săvârșirea vreuneia dintre infracțiunile prevăzute în art. 155 - 163, 165, 166¹ și 167 se pedepsește cu închisoare de la 2 la 7 ani.

Omisiunea de a denunța, săvârșită de soț sau de o rudă apropiată, nu se pedepsește.

Nu se pedepsește persoana care mai înainte de a se fi început urmărirea penală pentru infracțiunea nedenunțată, încunoștințează autoritățile competente despre acea infracțiune sau care, chiar după ce s-a început urmărirea penală ori după ce vinovații au fost descoperiți, a înlesnit arestarea acestora.

Nedenunțarea oricăreia dintre infracțiunile cuprinse în Titlul I reprezintă o amenințare la adresa securității naționale concomitent cu împiedicarea înfăptuirii justiției. Legiuitorul admite unele cauze de nepedepsire în situația în care sunt înștiințate autoritățile în timp util și acceptă încărcătura emoțională a situației, atunci când fapta de nedenunțare este săvârșită de soț sau de o rudă apropiată.

9. Infracțiuni contra reprezentantului unui stat străin

Art. 171. – Infracțiuni contra reprezentantului unui stat străin. Infracțiunile contra vieții, integrității corporale, sănătății, libertății sau demnității, săvârșite împotriva reprezentantului unui stat străin, se sancționează cu pedeapsa prevăzută de lege pentru fapta săvârșită, al cărei maxim se sporește cu 2 ani.

Acțiunea penală se pune în mișcare la dorința exprimată de guvernul străin.

Această infracțiune are un grad de particularitate deoarece poate fi asimilată faptelor de atentat, dar și altor tipuri de infracțiuni săvârșite contra persoanei fizice.

II. Infracțiunile contra securității naționale prevăzute în proiectul noului Cod penal

Proiectul noului Cod penal aduce unele modificări în ceea ce privește infracțiunile contra securității naționale. Elementul cel mai important rezidă din înlocuirea sintagmei siguranța statului cu sintagma securitatea națională, rezolvându-se în acest mod aspectele care țin de clarificări conceptuale doctrinare.

O altă particularitate este aceea că aceste infracțiuni au fost descrise în Titlul III, Titlul I fiind rezervat persoanei, prezumându-se că drepturile și libertățile cetățenești și securitatea individuală sunt valori sociale cu o semnificație majoră.

Unele dintre infracțiunile deja existente au fost modificate și adaptate noilor cerințe și de asemenea au fost introduse și infracțiuni noi.

Astfel, infracțiunea de trădarea prin transmitere de secrete a suportat modificări ale titlului prin înlocuirea sintagmei *secrete* cu cea de *informații secrete de stat*, ca urmare a apariției Legii 182/2002 privind protecția informațiilor clasificate.

Statutul de membră a NATO și de viitoare (la data apariției proiectului) membră a Uniunii Europene a determinat legiuitorul român să introducă o nouă infracțiune și anume art. 279 *Acte ostile contra unui stat străin*.

În Codul Penal sunt descrise în art. 171, Infracțiuni contra reprezentantului unui stat străin – alin. 1 *“Infracțiunile contra vieții, integrității corporale, sănătății, libertății sau demnității, săvârșite împotriva reprezentantului unui stat străin, se sancționează cu pedeapsa prevăzută de lege pentru fapta săvârșită, al cărei maxim se sporește cu doi ani.*

Alin. 2 *Acțiunea penală se pune în mișcare la dorința exprimată de guvernul străin”.*

În proiectul noului Cod penal se dorește o altă abordare a acestei infracțiuni prin extinderea descrierii faptei și a acțiunilor săvârșite împotriva persoanelor care se bucură de protecție internațională. Redimensionarea acestei infracțiuni în proiectul noului Cod Penal confirmă preocuparea legiuitorului român de a alinia cât mai fidel legislația penală românească la prevederile Convenției.

Astfel, textul art. 280 - Infracțiuni contra persoanelor care se bucură de protecție internațională - prevede:

Alin. 1 *“Infracțiunile contra vieții, integrității corporale, sănătății, libertății sau demnității, săvârșite împotriva persoanelor care se bucură de protecție internațională, se sancționează cu pedeapsa prevăzută de lege pentru fapta săvârșită, iar dacă maximul special nu este îndestulător se poate aplica o pedeapsă până la maximul general.*

Alin. 2 *Actele de violență săvârșite împotriva localurilor oficiale ale misiunilor diplomatice, a locuinței sau reședinței persoanei care se bucură de protecție internațională ori a mijloacelor de transport aparținând acestor persoane, dacă sunt de natură să le pună în pericol persoana sau libertatea, se sancționează cu pedeapsa prevăzută de lege pentru fapta săvârșită, iar dacă maximul special al acesteia nu este îndestulător se poate aplica o pedeapsă până la maximul general.*

Alin. 3 *Acțiunea penală se pune în mișcare la dorința exprimată de statul străin.”*

Comparând conținutul art. 280 (proiectul noului Cod penal) cu cel al art. 171 (Cod Penal) se observă că primul are un grad de complexitate mai ridicat. O primă diferență ar fi chiar de la titlul infracțiunii, care devine mai explicit, în sensul că precizează calitatea subiectului pasiv și care în mod obligatoriu trebuie să fie o persoană care se bucură de protecție internațională. În art. 171 Cod penal, subiectul pasiv al acestei infracțiuni este reprezentantul unui stat străin, iar din conținutul Convenției rezultă că trebuie protejat și orice funcționar, personalitate oficială sau alt agent al unei organizații interguvernamentale. Prin

introducerea sintagmei “persoană care beneficiază de protecție internațională” sunt incluse toate categoriile de persoane prevăzute de art. 1, lit. a și b din Convenția cu privire la prevenirea și reprimarea infracțiunilor contra persoanelor care beneficiază de protecție internațională, inclusiv agenții diplomaticii. Pentru mai multă rigoare, legiuitorul român a protejat pe lângă integritatea fizică a persoanei și siguranța psihică a acestuia.

În alin. 2 art. 280 (proiectul noului Cod penal) sunt prevăzute și acele acțiuni violente organizate împotriva imobilelor sau mijloacelor de transport, astfel: *actele de violență săvârșite împotriva localurilor oficiale ale misiunilor diplomatice, a locuinței sau reședinței persoanelor care se bucură de protecție internațională ori a mijloacelor de transport aparținând acestor persoane, dacă sunt de natură să le pună în pericol persoana sau libertatea*. Legiuitorul român a admis faptul că persoanele care se bucură de protecție internațională trebuie să beneficieze de acest privilegiu atunci când se află la domiciliu, la serviciu sau când se deplasează cu diverse mijloace de transport. Din cazuistica internațională de specialitate rezultă că numeroase atentate organizate împotriva persoanelor care beneficiază de protecție internațională au fost săvârșite cu prilejul deplasărilor acestora, când pot fi exploatate eventualele vulnerabilități ale dispozitivului de protecție sau chiar inexistența acestuia. De asemenea, de același nivel de protecție trebuie să se bucure și membrii familiei care însoțesc această categorie de demnitari protejată de legislația internațională și internă a statelor parte la această convenție. Totuși, această prevedere internațională nu a fost preluată în proiectul noului Cod Penal. Sub aspectul sancționării acestor fapte, textul infracțiunii nu stipulează o pedeapsă proprie acestei infracțiuni, prevăzându-se doar că maximul sancțiunilor stabilite de lege pentru infracțiunile contra persoanei se sporește cu doi ani, regimul sancționator al infracțiunilor contra reprezentantului unui stat străin fiind mai sever decât cel al infracțiunilor la care se raportează.

Pentru exercitarea la parametri optimi ai prerogativelor funcției deținute, persoanele care beneficiază de protecție internațională trebuie să fie în siguranță indiferent pe teritoriul cărui stat s-ar afla, România aliniindu-se la aceste reglementări prin propunerile de modificare a legislației proprii. Realizarea protecției acestor persoane reprezintă un atribut al activității de securitate, asigurându-se în acest mod echilibrul necesar gestionării în mod eficient a actualului mediu de securitate. Pe lângă rațiunea păstrării echilibrului internațional, a siguranței fizice și psihice a persoanelor menționate în Convenție, se poate invoca și necesitatea protejării unor informații secrete. Aceste categorii de persoane sunt, de regulă, deținătoare de informații secrete, pe care sub tortură sau amenințare le pot divulga, prejudiciindu-se în acest mod securitatea națională a statului pe care îl reprezintă sau chiar un mediu de securitate extins.

Art. 284 - Uzurparea militară - este de asemenea o infracțiune nou introdusă în galeria faptelor săvârșite contra securității naționale. Exercitarea ilegală a unei funcții cu caracter militar trebuie să fie de natură să afecteze securitatea națională. Dacă nu este îndeplinită această condiție, fapta poate fi asimilată infracțiunilor contra capacității de apărare a țării.

Art. 287 - Constituirea de structuri informative ilegale - și art. 288 - Nerespectarea regimului juridic al activităților informative - nu sunt aspecte tocmai inedite întrucât reiau aproape integral art. 20 și 21 din Legea nr. 51 privind siguranța națională a României. Activitățile informative ilegale, precum și nerespectarea regimului juridic al activităților informative pot aduce atingere securității naționale deoarece, în primul caz, este pusă în pericol activitatea de informații desfășurată de instituțiile abilitate ale statului, iar în cel de-al doilea caz se pot încălca drepturi și libertăți fundamentale, prin divulgarea unor informații clasificate obținute inclusiv ca urmare a întreruperii limitate și temporare a exercițiului unor drepturi consacrate constituțional.

Art. 289 – Constituirea de organizații cu caracter fascist, rasist sau xenofob. Constituirea, aderarea sau sprijinirea unor astfel de organizații reprezintă o infracțiune la

adresa securității naționale deoarece fascismul, rasismul și xenofobia sunt ideologii, respectiv teorii social-politice extremiste și radicale. În contextul migrației legale și ilegale a populației din țările cu potențial emigraționist, se pot crea premise favorabile escaladării unor tensiuni interne în statele de destinație, care ca formă de manifestare sau protest se pot materializa în înființarea unor organizații xenofobe, rasiste sau fasciste.

Indiferent de capitolul în care vor fi plasate infracțiunile contra securității statului în cuprinsul noului Cod penal, prin încriminarea lor ca fapte de mare pericol îndreptate împotriva valorilor sociale fundamentale, se realizează funcția de prevenire pe care o asigură statul român, alături de alte măsuri de prevenire specifice prin intermediul cărora se asigură securitatea națională.

BIBLIOGRAFIE

Lucrări de specialitate:

1. Diaconescu, Gheorghe, Infracțiunile în Codul Penal Român, Ed. Oscar Print, București, 1997 p.44-45

Legislație internațională:

1. Convenția cu privire la prevenirea și reprimarea infracțiunilor contra persoanelor care se bucură de o protecție internațională inclusiv agenții diplomatici, adoptată de Adunarea generală a ONU în baza Rezoluției nr. 3166 din 14.12.1973.

Legislație internă

1. Constituția României 2003
2. Legea nr. 51/1991 privind siguranța națională a României;
3. Legea nr. 14/1992 privind organizarea și funcționarea Serviciului Român de Informații
4. Codul Penal Român
5. Proiectul noului Cod Penal

* Carmen Postelnicu, doctorand Academia Națională de Informații, Serviciul Român de Informații, tel. 0723320367, e-mail: carmenpostelnicu@hotmail.com

¹ Sintagma *siguranță națională* poate fi înlocuită cu cea de *securitatea națională*. Conceptul de securitate națională nu se află într-un moment de debut pe scena teoriei doctrinare române, el reimpunându-se dintr-o rațiune obiectivă, bazată pe exhaustivitatea sa. Până în anul 1989 cuvântul securitate a fost uzitat frecvent împreună cu alți termeni: stat, popor, infracțiuni, etc. asocieri care generau concepte doctrinare și teoretice. Finele anului 1989 a generat căderea în dizgrație a termenului securitate, datorită sinonimiei sale cu instituția „Securitatea Statului”. Acest fapt a determinat scoaterea lui aproape exclusivă din uzul profesional, dar și din legislație, și înlocuirea cu sintagma siguranță națională. Doctrinile internaționale, însă folosesc conceptul de securitate, aspect ce a determinat necesitatea armonizării teoriei și legislației române cu cea internațională.

² Prin decizia nr. 33 din 26. 02.1017 a Curții marțiale a Armatei a II-a, col. Alex. Sturza și lt. H. Wachmann au fost condamnați la moarte pentru infracțiunea de „trădare prin trecere în slujba dușmanului”.

Prin sentința nr.825 din 28.06.1951 a tribunalului militar Timișoara, G.Z. a fost condamnat sub aceeași încadrare juridică.

SIGURANȚA NAȚIONALĂ – COMPONENTĂ STRATEGICĂ FUNDAMENTALĂ A SECURITĂȚII NAȚIONALE, ASIGURATĂ DE SERVICIUL ROMÂN DE INFORMAȚII – AUTORITATE ADMINISTRATIVĂ AUTONOMĂ A STATULUI ROMÂN

Carmen POSTELNICU*

Lucia HADĂR**

În actualul context al mediului de securitate regional și global, un rol important în identificarea, gestionarea și contracararea riscurilor și amenințărilor la adresa valorilor și intereselor naționale ale statelor, îl dețin pe de o parte serviciile de informații, contrainformații și securitate iar pe de altă parte componentele forțelor armate.

Preambul

Conceptului de securitate i s-au conferit noi valențe la începutul sec XX, preocupările pentru definirea și explicitarea lui devenind atributul unor domenii diferite dar tangente într-o anumită măsură: filozofia politică, relațiile internaționale, politologia, științele militare.

Asigurarea securității moderne, plecând gradual de la securitatea individului până la securitatea statului, securitatea regională și securitatea mondială, sunt atribute specifice instituțiilor specializate ale statelor precum și a unor organisme internaționale, înființate în acest scop sau care prin expertiza proprie pot contribui într-o manieră eficientă la implementarea sa.

Securitatea modernă este un concept exhaustiv, care înglobează într-o manieră pretențioasă conceptul de securitate națională, bazat pe repere geopolitice, geostrategice, economice, politice și sociale, așa cum este el asumat de fiecare stat.

Conceptul a suportat numeroase abordări cu inserări specifice domeniului de specializare din care provenea autorul, totuși o voce autorizată fiind cea a analiștilor militari care abordează în mod coerent toate aspectele care concură la realizarea și asumarea securității. Securitatea a fost definită și explicitată de numeroși teoreticieni. Ideea care rezultă necondiționat este aceea că securitatea națională a unui stat nu poate fi înțeleasă în afara conceptelor: securitate mondială, securitate internațională, securitate regională sau securitate modernă.

Definiții ale securității:

„Starea individuală ori colectivă a persoanei, comunității, națiunii și a diferitelor organizări sociale locale, internaționale ori supra-naționale, în absența riscurilor, amenințărilor,

pericolelor, sfidărilor și agresiunilor nonmilitare la adresa valorilor și intereselor naționale, comune ori colective, și garantarea că acestea nu vor fi în nicio situație periclitate”¹. „Securitatea zonală (subregională) desemnează situația rezultată din relațiile mutuale stabilite de statele dintr-o zonă geografică relativ restrânsă, având o caracteristică anumită care asigură statelor respective integritatea teritorială, independența, suveranitatea și protecția față de orice amenințare”². „Securitatea regională (continentală) reprezintă starea de siguranță a statelor unui continent în privința respectării independenței, suveranității și integrității teritoriale”³.

„Securitatea globală se definește ca acea stare a sistemului internațional în care fiecare stat are garanția că se află la adăpost de orice agresiune sau alte ingerințe de natură să-i afecteze valorile fundamentale”⁴.

I. Dimensiunea de securitate a României

Apariția Strategiei de Securitate Națională a României a configurat prin conținutul ei, responsabilități noi pentru instituțiile statului cu atribuții în domeniul securității naționale, precum și alinierea permanentă a acestora la exigențele impuse de noul statut pe care îl deține România și anume, de membră a NATO și a Uniunii Europene.

Conceptul de securitate națională nu se află într-un moment de debut pe scena teoriei doctrinare române, el reimpunându-se dintr-o rațiune obiectivă, bazată pe exhaustivitatea sa. Până în anul 1989 cuvântul securitate a fost uzitat frecvent împreună cu alți termeni: stat, popor, infracțiuni, etc. asocieri care generau concepte doctrinare și teoretice. Finele anului 1989 a generat căderea în dizgrație a termenului securitate, datorită sinonimiei sale cu instituția „Securitatea Statului”. Acest fapt a determinat scoaterea lui aproape exclusivă din uzul profesional dar și din legislație și înlocuirea cu sintagma siguranță națională. Doctrinile internaționale, însă folosesc conceptul de securitate, aspect ce a determinat necesitatea armonizării teoriei și legislației române cu cea internațională.

Conform Doctrinei Naționale a Informațiilor pentru Securitate, securitatea națională a României este: *starea națiunii, a comunităților sociale, a cetățenilor și a statului, fundamentată pe prosperitate economică, legalitate, echilibru și stabilitate socio-politică, exprimată prin ordinea de drept și asigurată prin acțiuni de natură economică, politică, socială, juridică, militară, informațională și de altă natură, în scopul exercitării neîngrădite a drepturilor și libertăților cetățenești, manifestarea deplină a libertății de decizie și de acțiune a statului, a atributelor sale fundamentale și a calității de subiect de drept internațional (fig.1)*

Securitatea națională este un drept imprescriptibil, general opozabil, care are ca domeniu de referință valorile, interesele și necesitățile naționale, reprezintă condiția fundamentală a existenței națiunii și statului român, care derivă din ordinea constituțională și se împlinște în contextul securității subregionale, regionale și globale.

¹ Gabriel Oprea, Radu Timofte, Constantin Onișor, *România-integrare și securitate*, Editura Balcanii și Europa, București, 2005, p.28-29

² Cristian Troncotă, *Evoluția conceptelor de securitate*, Analele Academiei Naționale de Informații nr.11-2006, Editura A.N.I., București, 2007, p. 5

³ *Ibidem*

⁴ *Ibidem*



Figura 1: Conceptualizarea definiției securității naționale a României

Securitatea națională este conceptul integrator al tuturor domeniilor de activitate, care concură la realizarea și apărarea sa. Componentele strategice fundamentale ale securității naționale sunt:

- apărarea națională-ansamblul de măsuri și acțiuni desfășurate de statul român în scopul apărării și garantării suveranității naționale, a independenței și unității statale, integrității teritoriale și democrației constituționale
- siguranța națională-garanția oferită de stat privind apărarea eficientă a democrației, statului de drept, ordinii constituționale și valorilor supreme garantate de Constituție, prin activitățile de informații, contrainformații și securitate, desfășurate de sistemul securității naționale, precum și prin deciziile și acțiunile de realizare a siguranței cetățeanului și a națiunii. Este în același timp expresia nivelului de garanții pe care statul îl poate oferi națiunii în legătură cu îndeplinirea și protejarea obiectivelor și intereselor de securitate, în condițiile dinamice ale mediului intern și internațional, prin prevenirea surprinderilor strategice, economice, politice, tehnico-științifice, ecologice sau de altă natură.
- ordinea publică-ansamblul de norme și măsuri politice, economice, sociale, care permit funcționarea normală a instituțiilor statului, menținerea liniștii publice, garantarea siguranței cetățenilor, respectarea și protejarea drepturilor acestora.⁵ (fig. 2)

⁵ Doctrina Națională a Informațiilor pentru Securitate



Figura 2: Componentele securității naționale

Conform teoriei doctrinare române, securitatea națională a României este asigurată prin intermediul instituțiilor cu atribuții în acest domeniu, dar și prin intermediul altor instituții, organisme și nu în ultimul rând prin contribuția cetățenilor. De altfel, Constituția României în art. 54 alin. 1 prevede că: *fidelitatea față de țară este sacră*. Toate aceste instituții, organisme, alături de cetățeni definesc două sisteme care interacționează permanent și condiționat și anume sistemul național de securitate și sistemul securității naționale.

Deși titulatura conceptelor sugerează o anumită sinonimie și o aparentă suprapunere, diferența este generată de prevederile legislative, care reglementează activitatea instituțiilor cu responsabilități în această zonă precum și de alte reglementări care definesc existența unor strategii (ex. Strategia Națională de prevenire și Combatere a Terorismului, Strategia Națională de combatere a Corupției,) sau a unor sisteme de organizare care operează la nivel național.

Sistemul național de securitate are o dimensiune extinsă, în cadrul său fiind definit alături de alte componente și sistemul securității naționale.

Sistemul național de securitate - ansamblul organelor legislative, executive și judecătorești, a instituțiilor, organismelor economice, organizațiilor neguvernamentale și cetățenilor care potrivit legii ori liber consimțit, își asumă obligații sau manifestă preocupări și inițiative civice în legătură cu realizarea, protejarea ori afirmarea valorilor și intereselor de securitate.⁶

Sistemul securității naționale - ansamblul autorităților publice cu statut autonom, precum și alte instituții investite legal să desfășoare activități de informații, contrainformații și de securitate⁷ (fig. 3).

⁶ Doctrina Națională a Informațiilor pentru Securitate

⁷ Doctrina Națională a Informațiilor pentru Securitate



Figura 3: Sistemul național de securitate

II. SRI – Organism specializat în obținerea de informații privitoare la siguranța națională

Activitatea de informații, contrainformații și securitate este realizată în țara noastră de patru servicii de informații, contrainformații și securitate, respectiv de două structuri departamentale. Aceste structuri au fost înființate în scopul gestionării amenințărilor la adresa securității naționale. Filozofia amenințării la adresa siguranței naționale s-a nuanțat după decembrie '89 și a fost reglementată în România o dată cu apariția Legii nr. 51 / 1991, una dintre consecințele juridice ale existenței amenințărilor fiind chiar obligativitatea înființării unor autorități care aveau ca atribuții cunoașterea, prevenirea și înlăturarea acestora.

Ulterior, alte tipuri de amenințări la adresa securității naționale au fost reglementate în Legea nr. 535 / 2004 privind prevenirea și combaterea terorismului și în Legea nr. 92 / 1996 privind organizarea și funcționarea Serviciului de Telecomunicații Speciale.

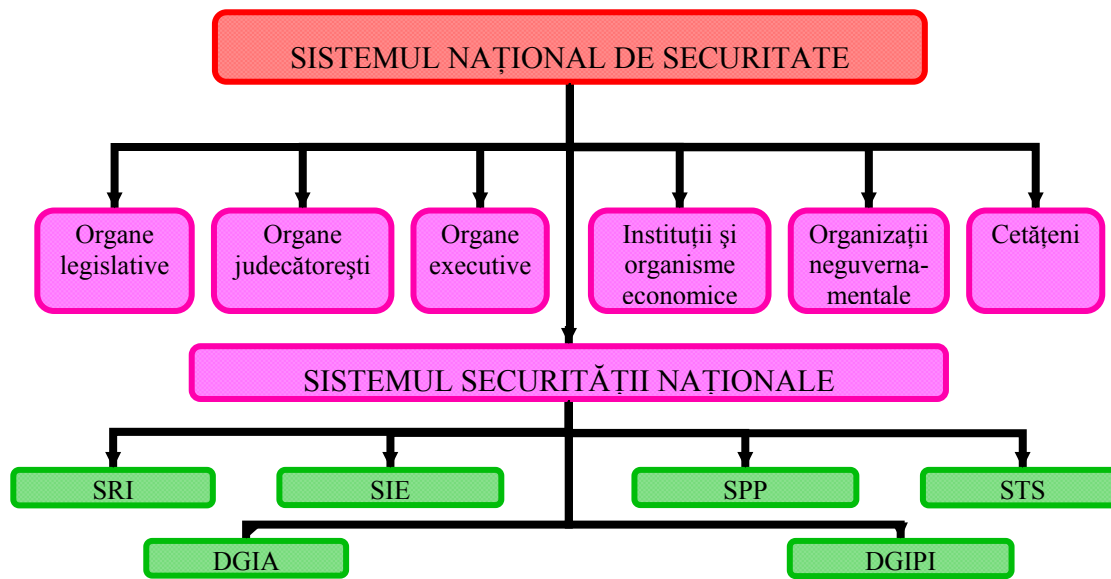
Cadrul legal care reglementează funcționarea acestor instituțiilor cu atribuții în domeniul securității naționale este:

- Legea nr. 51/1991 privind siguranța națională a României;
- Legea nr. 14/1992 privind organizarea și funcționarea Serviciului Român de Informații;
- Legea nr. 1 / 1998 privind organizarea și funcționarea Serviciului de Informații Externe;
- Legea nr. 191 / 1998 privind organizarea și funcționarea Serviciului de Protecție și Pază;
- Legea nr. 92/1996 privind organizarea și funcționarea Serviciului de Telecomunicații Speciale;
- Legea nr.415/ 2002 privind organizarea și funcționarea CSAT

Potrivit competențelor materiale și teritoriale care rezultă din legislația specifică, arhitectura serviciilor de informații, contrainformații și securitate din România este următoarea (fig. 4):



Figura 4: Arhitectura serviciilor și departamentelor de informații, contrainformații și securitate

Analizând opțiunile factorilor decizionali referitoare la arhitectura structurală a instituțiilor cu atribuții în domeniu, se pare că aceasta nu va suferi modificări, elementele de schimbare survenite vizează eventuale reformări interne, particularizate pe nevoile fiecărei structuri și adaptate la evoluția dinamicii amenințărilor clasice și a celor de tip modern. Inserând o scurtă divagație se poate admite că amenințarea clasică *spionajul* pierde teren în comparație cu amenințarea *acte de terorism*. Aceste acțiuni nu pot fi analizate comparativ deoarece sunt total diferite ca forme de manifestare, ținând cont însă de repere juridice rezultă că pericolul social al ambelor fapte este unul extrem de grav deoarece materializarea lor aduce atingere unor valori sociale fundamentale. În timp ce spionajul este desfășurat într-o totală discreție, presupunând chiar un anumit ritual și eleganță, terorismul este un demers zgomotos, dramatic desfășurat la vedere, cu un mare impact emoțional și de dezavuare din partea opiniei colective. În prima situație sunt lezate valori teoretice (informații clasificate), în cel de al doilea caz au loc pierderi numeroase de vieți omenești și se produc distrugerii materiale. Evident balanța se înclină în favoarea amenințării *actele de terorism*, impunând autorităților naționale și internaționale asumarea unor obligații în vederea prevenirii acestor acțiuni.

În actualul context al evoluției societății românești, se vorbește despre necesitatea inițierii unor demersuri menite să modernizeze și să alinieze la standarde europene activitatea de informații, contrainformații și securitate. Acest trinom *informații, contrainformații și securitate*, deși uzitat permanent în jargonul de specialitate, a fost conceptualizat și dezvoltat în această formulă, în Doctrina Națională a Informațiilor pentru Securitate. Prin intermediul acestui concept extins se dorește o armonizare a activităților specifice “serviciilor”, precum și operarea cu aceleași elemente teoretice.

Siguranța națională ca și componentă strategică fundamentală a securității naționale este asigurată de servicii și departamente de informații, un rol major având Serviciul Român de Informații ca principală autoritate în domeniu.

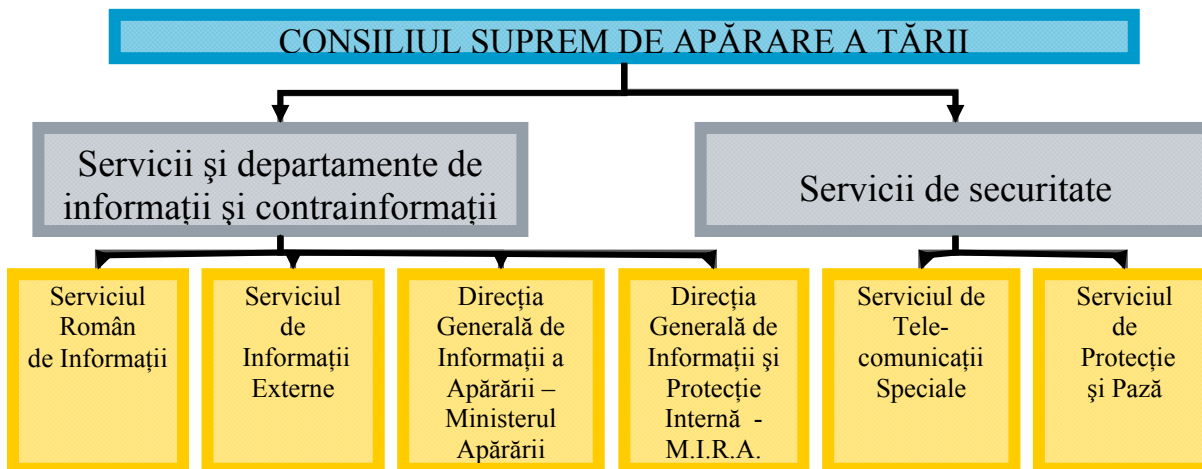
În conformitate cu prevederile constituționale, respectiv art. 116 alin.2 și art. 117 alin.3, Serviciul Român de Informații este autoritate administrativ autonomă a statului și funcționează în baza unei legi organice respectiv, respectiv Legea nr.14/1992 privind organizarea și funcționarea Serviciului.

Competențele Serviciului Român de Informații sunt circumscrise cadrului legislativ care reglementează activitatea de realizare a siguranței naționale, respectiv:

- Constituția României;
- Legea nr. 51/29.07.1991 privind siguranța națională;
- Legea nr. 14/24.02.1992 privind organizarea și funcționarea S.R.I.;
- Legea nr. 415/27.06.2002 privind organizarea și funcționarea Consiliului Suprem de Apărare a Țării (C.S.A.T.);
- Hotărârea Parlamentului României nr. 30/16.06.1993 privind organizarea și funcționarea Comisiei Comune Permanente pentru exercitarea controlului parlamentar asupra activității Serviciului, precum și ale celorlalte acte normative aplicabile în materia securității naționale;
- Legea nr. 535/2004 privind prevenirea și combaterea terorismului;
- Legea nr. 182/2002 privind protecția informațiilor clasificate.

Conform prevederilor legale în domeniu, Serviciul Român de Informații este organul specializat al statului în obținerea, verificarea, prelucrarea, producția, stocarea și valorificarea informațiilor referitoare la siguranță națională a României, parte componentă a sistemului securității naționale, activitatea sa fiind organizată și coordonată de C.S.A.T. și supusă controlului parlamentar în condițiile legii.

În cadrul sistemului securității naționale, pe diferite domenii de realizare a securității naționale, Serviciul Român de Informații are următoarele competențe:

- Autoritate națională în domeniul coordonării tehnice a Sistemului Național de Prevenire și Combatere a Terorismului (SNPCT).
- Autoritate Desemnată de Securitate, având competența generală privind coordonarea activității și exercitarea controlului asupra măsurilor privitoare la protecția informațiilor clasificate.
- Autoritate națională în domeniul colectării, transportului, distribuirii și protecției pe teritoriul României a corespondenței ce conține informații clasificate secret de stat și secret de serviciu.
- Avizează funcționarea societăților specializate de pază și protecție.

Potrivit Legii 51/1991 privind siguranța națională, SRI desfășoară activitate de informații pentru realizarea siguranței naționale, fiind organul de stat specializat în materia informațiilor din interiorul țării. Produsele analitice rezultate din activitatea de informații, pot fi comunicate conform prevederilor aceleiași legi următorilor factori de decizie:

- președintelui Senatului, președintelui Adunării Deputaților, precum și comisiilor permanente pentru apărare și asigurarea ordinii publice ale celor două camere ale Parlamentului;
- miniștrilor și șefilor departamentelor din ministere, când informațiile privesc probleme ce au legătură cu domeniile de activitate pe care le coordonează sau de care răspund;
- prefectilor, primarului general al Capitalei, precum și conducătorilor consiliilor județene, respectiv al municipiului București, pentru probleme ce vizează competența organelor respective;
- organelor de urmărire penală, când informațiile privesc săvârșirea unei infracțiuni.

Pe linia activităților de prevenire și combatere a terorismului, SRI are, în conformitate cu prevederile Legii nr.14 /1992, privind organizare și funcționarea Serviciului, următoarele atribuții:

- execută activități informative și tehnice de prevenire și combatere a terorismului;

- executa intervenția antiteroristă asupra obiectivelor atacate sau ocupate de teroriști, în scopul capturării sau anihilării acestora, eliberării ostajilor și restabilirii ordinii legale. Intervenția antiteroristă se realizează cu aprobarea Biroului executiv al Serviciului Român de Informații;

- asigură protecția antiteroristă a demnitarilor români și străini, precum și a altor persoane oficiale, conform normelor stabilite de Consiliul Suprem de Apărare a Țării.;

- Serviciul Român de Informații concurează la realizarea protecției antiteroriste a demnitarilor gardați de Serviciul de Protecție și Pază, în situația când aceștia sunt vizați de amenințări cu acte de terorism.

Serviciul Român de Informații poate asigura protecție antiteroristă și altor persoane, la cererea acestora, potrivit tarifelor convenite.

Ca urmare a măsurilor de aliniere impuse de aderarea României la Tratatul Alianței Atlanticului de Nord, activitatea Serviciului Român de Informații a fost adaptată noilor cerințe ale mediului intern și internațional de securitate, asigurându-se în acest sens creșterea capacității de identificare, evaluare și gestionare a amenințărilor în relație directă cu noile tendințe ale realităților social-politice și economice la nivel local, zonal și global.

BIBLIOGRAFIE

Lucrări:

1. Bidu, I și Troncotă, C. *Coordonate de securitate*, Editura A.N.I., 2005
2. Mureșan, M și Văduva, Ghe. – *Războiul viitorului, viitorul războiului*, Editura Universității Naționale de Apărare, București, 2004
3. Onișor, C., – *Teoria strategiei militare, realitatea XX, perspectiva XXI*, Editura Academiei de Înalte Studii Militare, București, 1999
4. Onișor, C., *Explorări strategice*, Editura Polirom, București 2001
5. Onișor, C., și Frunzăverde, Sorin, *Arta strategică a securității și integrării europene*, Editura A 92, București 2002
6. Onișor, C., și Frunzăverde, S., *Europa de Sud-Est. Dimensiuni principale de securitate*, Editura A 92, București 2004
7. Onișor, C., – *Curs doctorat Știință și artă militară*, A.N.I. 2007
8. Toffler, A.- *Studii de securitate*, Editura Cavallioti, București, 2005
9. Toma, G., – *Curs doctorat Securitatea colectivă, comună și apărare*, A.N.I. 2007
10. Toma, G., Braun N., Măciucă M., *Managementul insecurității*, Editura Scaiul, București, 2004
11. Toma, G. și colectiv - *De la securitatea individuală la securitatea colectivă*, Editura Bioterra, București, 2003

Legislație și documente cadru cu relevanță pentru domeniul abordat:

1. Constituția României
2. Doctrina Națională a Informațiilor pentru Securitate
3. Strategie de Securitate Națională a României
4. Legea nr. 51/1991 privind siguranța națională a României
5. Legea nr. 14/1992 privind organizarea și funcționarea Serviciului Român de Informații
6. Legea nr. 1/1998 privind organizarea și funcționarea Serviciului de Informații Externe

7. Legea nr. 191 din 19 octombrie 1998 privind organizarea și funcționarea Serviciului de Protecție și Pază
8. Legea nr. 92/1996 privind organizarea și funcționarea Serviciului de Telecomunicații Speciale.
9. Legea nr. 535/2004 privind prevenirea și combaterea terorismului
10. Legea nr. 473/2004 privind planificarea apărării.
11. Hotărârea Consiliului Suprem de Apărare a Țării nr. 146 din 18.11.2005 privind înființarea Comunității Naționale de Informații
12. Strategia de Securitate Europeană - Javier Solana
13. Strategia de transformare a armatei române
14. Carta albă a apărării
15. Planul strategic al Ministerului Apărării
16. Strategia Națională de Apărare a Țării

Adrese Internet

1. www.sri.ro
2. www.sie.ro
3. www.mapn.ro
4. www.mai.gov.ro
5. www.mae.ro

* Carmen Postelnicu, doctorand Academia Națională de Informații, Serviciul Român de Informații, tel. 0723/320367, e-mail: carmenpostelnicu@hotmail.com

** Lucia Hadăr, Serviciul Român de Informații, tel. 0723/505135

90 DE ANI DE LA ÎNCEPUTUL ELIBERĂRII BASARABIEI

.Alexandru Porțeanu *

Simposionul consacrat dezbaterii coordonatelor istorice și naționale în cadrul european, privitoare la românii din afara granițelor Țării, constituie un eveniment deosebit pentru examinarea situației și problemelor **actuale**, precum și a diversității tradițiilor istorice ale acelei părți a națiunii române care, datorită împrejurărilor sau vicisitudinilor trecutului mai îndepărtat ori mai apropiat, se află astăzi în afara statului român.

Pentru a înțelege mai bine complexitatea și dificultățile acestor ample desfășurări politice în spațiu și în timp, e necesar să ținem seama de însăși procesul istoric al constituirii, consolidării și dezvoltării statului național român modern și contemporan, inclusiv în privința limitelor care i-au afectat configurația teritorială, îndeosebi în urma celui de al doilea război mondial.

În acest cadru istoric și politic, național și internațional, o semnificație deosebită, elocventă, dobândește – din perspectiva istorică – afirmarea crescândă a mișcării de eliberare națională a românilor din Basarabia la începutul secolului al XX-lea, culminând cu evenimentele memorabile ale anilor 1917 – 1918.

Se împlinesc tocmai acum, **în toamna anului 2007, nouă decenii de când** mișcarea națională românească basarabească a dobândit primele ei succese istorice, reușind **să declanșeze începutul eliberării Basarabiei de sub dominația de peste un secol a imperialismului și despotismului țarist**. Faptul este cu atât mai remarcabil, cu cât Basarabia a fost **prima** provincie istorică dintre toate cele aflate sub stăpâniri străine, unde a început lupta eliberatoare ce se va finaliza prin Marea Unire din 1918.

Condițiile desfășurării acestei mișcări erau cu atât mai grele cu cât România era îngenunchiată din punct de vedere militar (în martie 1918 începuseră tratativele preliminare ale “păcii” cu Puterile Centrale), iar Basarabia a devenit și ea teatru de desfășurare a evenimentelor revoluționare care se manifestau prin descompunerea armatelor rusești, dizolvarea autorităților publice, anarhie, generalizarea nesiguranței vieții, confuzia politică și primele semne ale unor contradicții naționale rău prevestitoare.

Trebuie însă adăugat și faptul că, în același cadru general al efectelor revoluției democratice din Rusia, s-au produs și primele manifestări ale unor grupe semnificative de români din Transilvania și Bucovina, prizonieri de război aflați în Rusia, în favoarea unirii acestora cu România.

Descătușarea resimțită ca efect al revoluției democratice din februarie – martie 1917 din Rusia a determinat organizarea imediată în Basarabia a unui șir de numeroase manifestări publice de toate categoriile, profilurile și dimensiunile – întruniri, mitinguri, conferințe, congrese etc. Încă de la începutul lunii martie, un comitet de reprezentanți ai ostașilor moldoveni lua ființă la Odessa, principalul centru al manifestărilor elementelor militare din întreaga zonă a frontului româno - rus, cu o pondere specifică a elementelor basarabene.

Tendențele politice ale acestor manifestări incipiente erau încă vagi sau chiar confuze, similare cu cele ale celorlalte evenimente de acest fel, dar ele se îndreptau treptat spre anumite clarificări în direcția programului național propriu.

La 6/19 și 7/20 aprilie 1917 a avut loc la Chișinău congresul cooperativelor sătești a cărui moțiune cerea autonomia administrativă, religioasă, școlară și economică a Basarabiei, precum și constituirea unei adunări legislative, adică revendicări ce depășeau cu mult preocupările mișcărilor cooperative sătești. Alte întruniri erau organizate de studenți. La 18 aprilie/1 mai avea loc la Odessa un mare miting la care au participat circa 10.000 de basarabeni, majoritatea lor soldați, manifestând pentru obținerea autonomiei politice a Basarabiei și înființarea unor organe proprii de menținere a ordinii publice, cohorțele moldovenesti. La 19 aprilie/2 mai și în ziua următoare s-a desfășurat congresul preoțimii basarabene, care cerea un mitropolit român la conducerea bisericii din această provincie istorică, precum și autonomia ei politică, instituirea organului ei legislativ propriu. Tot în cursul lunii aprilie s-au pus bazele Partidului Național Moldovenesc, prezidat de remarcabilul militant politic Vasile Stroescu, având ca punct programatic principal obținerea autonomiei Basarabiei. Partidul Național Moldovenesc a îndeplinit un rol important în conducerea luptei de eliberare națională a românilor din Basarabia. A urmat, la 15/28 mai, congresul învățătorimii basarabene, care a decis introducerea grafiei latine. Alte numeroase manifestări similare au continuat în toată perioada următoare, contribuind la afirmarea dezideratelor naționale ale românilor din Basarabia. Toată această ridicare masivă, larg populară, a românilor basarabeni, pentru afirmarea dezideratelor lor politice a atras în mod firesc atenția întregii opinii publice interne și externe, inclusiv începuturile tendințelor de contracarare a mișcării naționale românești din Basarabia de către elementele proimperiale ruse.

Eliberarea națională a Basarabiei a parcurs în esență, în intervalul dintre aprilie 1917 și martie 1918 **trei etape** politice, de la desprinderea din cătușele statutului pur administrativ (ca gubernie în cadrul imperiului), prin lupta pentru **autonomia** politică a provinciei și obținerea acesteia la 2/15 decembrie 1917, urmată de proclamarea **independenței** ei la 24 ianuarie/6 februarie 1918 și – în final – de **Unirea** cu România la 27 martie/9 aprilie 1918. Aceste trei etape au fost istoricește necesare, ținând seama de condițiile specifice ale Basarabiei, ale luptei de eliberare națională și ale momentelor istorice respective. Înțelegerea nuanțată a acestui adevăr poate fi realizată și prin comparația cu desfășurarea evenimentelor din Transilvania unde, deși condițiile generale nu erau mai ușoare, mișcarea națională și momentul istoric au permis să se treacă direct la proclamarea independenței românilor transilvăneni în octombrie 1918, ca premiză a actului istoric al Marii Uniri de la 1 Decembrie 1918.

În cursul întregii mișcări de eliberare națională din Basarabia, ca și din celelalte provincii istorice românești, al luptei pentru unirea lor cu România, a fost constant afirmată hotărârea de **respectare a drepturilor minorităților naționale**, ca o garanție semnificativă a dezvoltării democratice a întregii vieți sociale. În Basarabia, garanția respectării acestor principii avea o semnificație mai pronunțată, datorită ponderii specifice mai accentuate a minorităților naționale, precum și datorită complexității relațiilor interetnice, cât și datorită vecinătății imperiului rus.

Prima etapă, aceea a luptei pentru autonomie și realizarea ei după intensele eforturi politice ale anului 1917, **a fost decisivă** pentru întregul curs al evenimentelor ce se îndreptau spre unirea Basarabiei cu România. De aceea se poate spune că evenimentele anului 1917 din Basarabia au avut **o importanță istorică tot atât de mare precum însăși înfăptuirea Unirii** în martie 1918.

La complexitatea acestor evenimente a contribuit și faptul că, la scurt timp după declanșarea mișcării eliberatoare românești, aceasta a trebuit să facă față pretențiilor ucrainiene asupra Basarabiei. Protestele hotărâte ale tuturor organizațiilor politice, sociale,

profesionale basarabene adresate guvernului Kerenski, culminând cu cel al “Rumcerodului” (Comitetul militar revoluționar de la Odessa) din 20 iulie 1917, au anihilat pretențiile teritoriale nejuste ale Radei de la Kiev. Soldații și ofițerii basarabeni încep să se constituie în unități militare distincte. Concomitent, se intensifică atât propaganda rusească îndreptată – sub pretextul ideologiei “revoluționare” – împotriva mișcării naționale românești, cât și activitatea publicistică, educativă și mobilizatoare a conștiinței naționale, renăscute în Basarabia. Proclamarea autonomiei, apoi a independenței Ucrainei a condus la **separarea geografică a Basarabiei de Rusia**, favorizând mersul luptei pentru realizarea identității politice, naționale a Basarabiei, apropierea ei tot mai pronunțată de România.

În acest cadru politico-diplomatic, militar, social și național atât de complicat, știrile despre izbânzile eroice ale armatelor române pe frontul de la Mărăști – Mărășești – Oituz din august 1917, au întărit considerabil energiile întregii mișcări naționale românești. Victoria excepțională în defensivă, a României a avut o însemnătate deosebită pentru întregul front european, în mod special pentru zona dintre Carpații Orientali, Ucraina și sud-vestul Rusiei. Roadele acestor mari bătălii nu au putut fi însă fructificate, din cauza prăbușirii frontului oriental, determinată de capitularea bolșevică.

Principala problemă politică a Basarabiei spre sfârșitul verii și la începutul toamnei anului 1917 era crearea unui sistem de organizare națională proprie, care să corespundă cerințelor fundamentale ale noii situații. La 23-27 octombrie stil vechi (5-9 noiembrie stil nou) 1917 a avut loc în acest scop, la Chișinău, evenimentul **decisiv** reprezentat de congresul ostășesc cu participarea a **989** de delegați, soldați și ofițeri, reprezentând voința națională proprie, opusă celei a regimului Kerenski.

Chiar în acele momente avea loc **lovitura de stat bolșevică** de la Petrograd din 25 oct./7 nov.1917, care a pecetluit soarta revoluției democratice din Rusia, instaurând dictatura și teroarea, determinând devastatorul război civil și o influență dintre cele mai nefaste pe plan extern.

Era cu atât mai valoros și mai elocvent faptul că în asemenea împrejurări excepționale, congresul ostășesc a proclamat autonomia politică și teritorială a Basarabiei.

Un episod semnificativ a fost reprezentat de sosirea la congres, în cursul desfășurării acestuia, a unui grup de ofițeri și soldați români transilvăneni, în trecere de la Kiev spre Iași, care s-a transformat într-o vie manifestare a unității naționale.

Congresul a fost considerat ca evenimentul hotărâtor pentru destinul Basarabiei, ca **primul pas** spre realizarea unirii românilor din **toate** provinciile istorice. Congresul a hotărât trecerea unităților militare basarabene sub steaguri naționale proprii, pentru apărarea libertăților cucerite prin revoluție. **Cea mai importantă decizie** a congresului a fost convocarea **Sfatului Țării**, asupra căruia trebuia să fie transferată suveranitatea națională. Situația politico-socială și administrativă confuză nu făcea posibilă alegerea directă a adunării legislative. De aceea, Sfatul Țării, alcătuit din 120 membri, cuprindea 44 de deputați aleși de chiar congresul ostășesc care l-a inițiat, 31 de deputați al țărănilor aleși de “Sovietul deputaților țărani” din Basarabia, 4 deputați al Partidului Național Moldovenesc, 8 ucrainieni, 7 evrei, 4 găgăuzi și bulgari, 2 germani, reprezentanți ai unor organizații locale, profesionale, ai românilor de peste Nistru ș.a. 84 din cei 120 de deputați al Sfatului Țării erau români (moldoveni), iar ceilalți 36 aparțineau naționalităților susmenționate, la care se adăugau reprezentanții rușilor și ai polonezilor. **Caracterul reprezentativ al Sfatului Țării este incontestabil**. Lucrările sale s-au deschis la 21 noiembrie / 4 decembrie 1917 într-un cadru solemn. Oficierea pentru prima oară a serviciului religios în limba română a fost urmată de sfințirea primului steag național, de defilarea primului regiment basarabean și de intonarea imnului “Desteaptă-te române !” Cei 40 de oratori au salutat inaugurarea forului național suprem în numele tuturor categoriilor și organizațiilor sociale, profesionale, al tuturor minorităților naționale. Ca președinte al Sfatului Țării a fost ales profesorul Ion Inculeț de la

Universitatea din Petrograd, basarabean de origine, trimis în Basarabia încă din vară de regimul revoluționar rus pentru promovarea mișcării revoluționare în Basarabia, în sensul social, iar nu în cel național, adică prin menținerea dominației politice rusești. Inculeț s-a alăturat treptat principalilor exponenți ai mișcării de eliberare națională, Pantelimon, Halippa și Ion Pelivan, care dominau curentul de opinie tot mai larg al desprinderii complete a provinciei și al orientării ei spre România. Un rol deosebit în impulsționarea acestui curent l-a avut grupul de intelectuali transilvăneni în frunte cu Onisifor Ghibu, asimilați ca lideri ai eliberării naționale a Basarabiei. Cele mai importante organe de presă, precum “Cuvântul moldovenesc”, “România Nouă”, “Ardealul” și altele, editate la Chișinău, care împreună cu cele similare de la Kiev erau citite și răspândite pretutindeni în Basarabia, au îndeplinit funcția de îndrumători spirituali și politici naționali.

Pe baza programatică a dobândirii autonomiei, Sfatul Țării a trecut imediat la **preluarea efectivă a prerogativelor puterii. Trebuie subliniat în mod cu totul special faptul că toți purtătorii legali ai suveranității rusești în Basarabia au transmis această suveranitate noului organ creat prin revoluție – Sfatul Țării, în deplină ordine.** Sfatul Țării a luat astfel în stăpânire deplină Basarabia și a putut astfel dispune în mod legal de soarta ei.

La 2/15 decembrie 1917, după dezbateri destul de agitate, Sfatul Țării a **proclamat Republica Democratică Moldovenească**, cu statut de **autonomie completă în cadrul Federației Ruse**. Președintele ei a fost proclamat Ion Inculeț, iar puterea executivă a fost atribuită unui Consiliu de Directori condus de Pantelimon Erhan. La 17/30 decembrie 1917, adunarea de la Tiraspol a reprezentanților românilor transnistreni cerea alipirea lor la Republica Democratică Moldovenească.

Toate aceste desfășurări ample au dovedit **deplina legitimitate** politică, juridică, internă și internațională, a rezultatelor mișcării de eliberare națională a românilor basarabeni. Trebuie deasemeni subliniat în mod special faptul că toate evenimentele politice, sociale, naționale din Basarabia, din întregul an 1917 s-au desfășurat în modul cel mai liber, **fără nici o interferență a vreunui factor politic din România, iar despre o “intervenție militară” a României peste Prut nu putea fi nicidecum vorba în acele condiții.**

Noul regim politic din Basarabia a întâmpinat dificultăți ce păreau de nesoluționat și care puneau în pericol atât propria sa existență, dar mai ales întreaga viață socială și însăși ființa ei națională. Instaurarea regimului bolșevic în Rusia, care s-a declarat împotriva “separatismului moldovenesc” a amplificat la maxim aceste pericole, cu atât mai mult cu cât tensiunile politice și militare din relațiile ruso – române s-au exacerbat în decembrie 1917 – februarie 1918 până în pragul declanșării unui război direct. În acele condiții, autoritățile basarabene au decis să trimită două delegații succesive la Iași (9 decembrie și 6 ianuarie) pentru a cere sprijinul militar al României. În situația acelor momente de mare presiune generală asupra tuturor românilor, sprijinirea armată a Basarabiei era extraordinar de dificilă și riscantă. Dar, totodată, provocările inamice riscau escaladarea intervenției militare.

Toate aceste desfășurări evenimentțiale de anvergură istorică **ar fi meritat să fie rememorate mai stăruitor** cu prilejul actualei aniversări a celor 90 de ani de atunci, atât în România cât și în Basarabia. **Învățămintele și chiar actualitatea** acelor evenimente sunt desigur în anumite privințe, deosebit de folositoare, îndeosebi în activitatea de educare generală a tuturor românilor, mai ales a tineretului, pentru cunoașterea marilor adevăruri și valori ale istoriei noastre naționale.

Am încercat, prin evocarea lor, să contribuim astfel, într-o cât de mică măsură, la valorificarea **tradițiilor noastre, care se constituie în “coordonate istorice și naționale în cadru european”, în perioada actuală și în perspectiva deschisă de începutul mileniului al III-lea după Christos.** În sensul european cel mai larg al acestor coordonate, unitatea

Europei este constituită de fapt prin însumarea unității națiunilor care o compun. **Unirea românilor este deci o parte a unității europene.**

Despre continuarea acestor evenimente și împlinirea lor prin actele fundamentale ale istoricului an 1918, vom avea desigur prilejuri mai substanțiale să meditam, să vorbim, să scriem și să activăm pe temeii lor, anul viitor, când vom aniversa așa cum se cuvine Marea Unire, sărbătoarea definitivă a **istoriei și civilizației românești în cadrul european și universal.**

CASETĂ :

În zilele de 1 – 4 nov. 2007 au avut loc la Iași și Cahul lucrările *Simposiunii internațională “ Români din afara granițelor Țării. Coordonate istorice și nașionale în cadrul european ”*, organizat de Despărțămintele “ **ASTREI** “ : “M. Kogălniceanu”, (Iași) “ Iulia Hașdeu “ (Cahul), “ M.Eminescu” (Strășeni), “ Ioan Sârbu “, (Criuleni) și Cercul “Astra ”, Onițcani, în colaborare cu Universitatea “ Al. I. Cuza “ (Iași), Universitatea “B.P. Hașdeu” (Cahul) și Muzeul Literaturii Române Iași. Din amplul program al lucrărilor acestui interesant simposion științific, publicăm textul comunicării ce urmează, pe care îl considerăm de actualitate și de interes deosebit pentru toți românii. – **N.R.**

* prof.dr.Alexandru Porțeanu București

LEARNING VOCABULARY FOR SPEAKING AND WRITING

Alexandrina RADU*

Abstract: *While teaching a language, it is logically that listening should be the first skill you teach. In fact, however, most of the teachers get their students talking on the first day of class, and many make speaking the main goal of their lessons. They are inclined to downplay the ability of listening, as do the majority of foreign language textbooks. Yet listening is almost certainly the more significant skill involved in foreign language learning, as it definitely is in the acquisition of one's native tongue.*

It is a well-known fact that we acquire language best by using it in communicative ways. Language learning engages dissimilar mental processes and those processes play definitely secondary roles to those people use when they acquire language naturally. Language develops through exposure to and use of understandable input – target language the learner can understand and assimilate.

Key words: *target language, indirect exposure*

1. WHAT IS VOCABULARY?

Vocabulary is the knowledge of words and word meanings. As Steven Stahl (2005) puts it, "Vocabulary knowledge is knowledge; the knowledge of a word not only implies a definition, but also implies how that word fits into the world." Vocabulary knowledge is not something that can ever be fully mastered; it is something that expands and deepens over the course of a lifetime. Instruction in vocabulary involves far more than looking up words in a dictionary and using the words in a sentence. Vocabulary is acquired incidentally through indirect exposure to words and intentionally through explicit instruction in specific words and word-learning strategies.

According to Michael Graves (2000), there are four components of an effective vocabulary program:

- wide or extensive independent reading to expand word knowledge
- instruction in specific words to enhance comprehension of texts containing those words
- instruction in independent word-learning strategies
- word consciousness and word-play activities to motivate and enhance learning

According to the National Reading Panel (2000), explicit instruction of vocabulary is highly effective. To develop vocabulary intentionally, students should be explicitly taught both specific words and word-learning strategies. To deepen students' knowledge of word meanings, specific word instruction should be robust (Beck et al., 2002). Seeing vocabulary in rich contexts

provided by authentic texts, rather than in isolated vocabulary drills, produces robust vocabulary learning (National Reading Panel, 2000). Such instruction often does not begin with a definition, for the ability to give a definition is often the result of knowing what the word means. Rich and robust vocabulary instruction goes beyond definitional knowledge; it gets students actively engaged in using and thinking about word meanings and in creating relationships among words.

Research shows that there are more words to be learned than can be directly taught in even the most ambitious program of vocabulary instruction. Explicit instruction in word-learning strategies gives students tools for independently determining the meanings of unfamiliar words that have not been explicitly introduced in class. Since students encounter so many unfamiliar words in their reading, any help provided by such strategies can be useful.

Word-learning strategies include dictionary use, morphemic analysis, and contextual analysis. For ELT whose language shares cognates with English, cognate awareness is also an important strategy. Dictionary use teaches students about multiple word meanings, as well as the importance of choosing the appropriate definition to fit the particular context. Morphemic analysis is the process of deriving a word's meaning by analyzing its meaningful parts, or morphemes. Such word parts include root words, prefixes, and suffixes. Contextual analysis involves inferring the meaning of an unfamiliar word by scrutinizing the text surrounding it. Instruction in contextual analysis generally involves teaching students to employ both generic and specific types of context clues.

A more general way to help students develop vocabulary is by fostering word consciousness, an awareness of and interest in words. Word consciousness is not an isolated component of vocabulary instruction; it needs to be taken into account each and every day (Scott and Nagy, 2004). It can be developed at all times and in several ways: through encouraging adept diction, through word play, and through research on word origins or histories.

According to Graves (2000), "If we can get students interested in playing with words and language, then we are at least halfway to the goal of creating the sort of word-conscious students who will make words a lifetime interest."

One principle of effective vocabulary learning is to provide multiple exposures to a word's meaning. There is great improvement in vocabulary when students encounter vocabulary words often (National Reading Panel, 2000). According to Stahl (2005), students probably have to see a word more than once to place it firmly in their long-term memories. "This does not mean mere repetition or drill of the word," but seeing the word in different and multiple contexts. In other words, it is important that vocabulary instruction provide students with opportunities to encounter words repeatedly and in more than one context.

2. ADVANCED STUDENTS AND THEIR NEEDS

Advanced learners can generally communicate well, having learnt all the basic structures of the language. However, they need to broaden their vocabulary to express themselves more clearly and appropriately in a wide range of situations.

Students might even have a receptive knowledge of a wider range of vocabulary, which means they can recognise the item and recognise its meaning. Nevertheless, their productive use of a wide range of vocabulary is normally limited, and this is one of the areas that need greater attention. At this stage I am concerned not only with students understanding the meaning of words, but also being able to use them appropriately, taking into account factors such as oral /

written use of the language; degree of formality, style and others, which I am going to detail in Part 2.1.

2.1 THE TEACHING OF VOCABULARY

Traditionally, the teaching of vocabulary above elementary levels was mostly incidental, limited to presenting new items as they appeared in reading or sometimes listening texts. This indirect teaching of vocabulary assumes that vocabulary expansion will happen through the practice of other language skills, which has been proved not enough to ensure vocabulary expansion. Nowadays it is widely accepted that vocabulary teaching should be part of the syllabus, and taught in a well-planned and regular basis. Some authors, led by Lewis (1993) argue that vocabulary should be at the centre of language teaching, because ‘language consists of grammatical lexis, not lexicalised grammar’.

There are several aspects of lexis that need to be taken into account when teaching vocabulary. The list below is based on the work of Gairns and Redman (1986):

- Boundaries between conceptual meaning: knowing not only what lexis refers to, but also where the boundaries are that separate it from words of related meaning (e.g. cup, mug, bowl).
- Polysemy: distinguishing between the various meaning of a single word form with several but closely related meanings (head: of a person, of a pin, of an organisation).
- Homonymy: distinguishing between the various meaning of a single word form which has several meanings which are NOT closely related (e.g. a file: used to put papers in or a tool).
- Homophony: understanding words that have the same pronunciation but different spellings and meanings (e.g. flour, flower).
- Synonymy: distinguishing between the different shades of meaning that synonymous words have (e.g. extend, increase, expand).
- Affective meaning: distinguishing between the attitudinal and emotional factors (denotation and connotation), which depend on the speakers attitude or the situation. Socio-cultural association of lexical items is another important factor.
- Style, register, dialect: Being able to distinguish between different levels of formality, the effect of different contexts and topics, as well as differences in geographical variation.
- Translation: awareness of certain differences and similarities between the native and the foreign language (e.g. false cognates).
- Chunks of language: multi-word verbs, idioms, strong and weak collocations, lexical phrases.
- Grammar of vocabulary: learning the rules that enable students to build up different forms of the word or even different words from that word (e.g. sleep, slept, sleeping; able, unable; disability).
- Pronunciation: ability to recognise and reproduce items in speech.

The implication of the aspects just mentioned in teaching is that the goals of vocabulary teaching must be more than simply covering a certain number of words on a word list.

We must use teaching techniques that can help realise this global concept of what it means to know a lexical item. And we must also go beyond that, giving the learners opportunities to use the items learnt and also helping them to use effective written storage systems.

2.2. MEMORY AND STORAGE SYSTEMS

Understanding how our memory works might help us create more effective ways to teach vocabulary. Research in the area, cited by Gairns (1986) offers us some insights into this process.

It seems that learning new items involve storing them first in our short-term memory, and afterwards in long-term memory. We do not control this process consciously but there seems to be some important clues to consider. First, retention in short-term memory is not effective if the number of chunks of information exceeds seven. Therefore, this suggests that in a given class we should not aim at teaching more than this number. However, our long-term memory can hold any amount of information.

Research also suggests that our ‘mental lexicon’ is highly organised and efficient, and that semantic related items are stored together. Word frequency is another factor that affects storage, as the most frequently used items are easier to retrieve. We can use this information to attempt to facilitate the learning process, by grouping items of vocabulary in semantic fields, such as topics (e.g. types of fruit).

Oxford (1990) suggests memory strategies to aid learning, and these can be divided into:

- creating mental linkages: grouping, associating, placing new words into a context;
- applying images and sounds: using imagery, semantic mapping, using keywords and representing sounds in memory;
- reviewing well, in a structured way;
- using action: physical response or sensation, using mechanical techniques.

The techniques just mentioned can be used to greater advantage if we can diagnose learning style preferences (visual, aural, kinesthetic, tactile) and make students aware of different memory strategies.

Meaningful tasks however seem to offer the best answer to vocabulary learning, as they rely on students’ experiences and reality to facilitate learning. More meaningful tasks also require learners to analyse and process language more deeply, which should help them retain information in long-term memory.

Forgetting seems to be an inevitable process, unless learners regularly use items they have learnt. Therefore, recycling is vital, and ideally it should happen one or two days after the initial input. After that, weekly or monthly tests can check on previously taught items.

The way students store the items learned can also contribute to their success or failure in retrieving them when needed. Most learners simply list the items learnt in chronological order, indicating meaning with translation. This system is far from helpful, as items are de-contextualised, encouraging students to over generalise usage of them. It does not allow for additions and refinements nor indicates pronunciation.

Teachers can encourage learners to use other methods, using topics and categories to organise a notebook, binder or index cards. Meaning should be stored using English as much as possible, and also giving indication for pronunciation. Diagrams and word trees can also be used within this topic/categories organisation. The class as a whole can keep a vocabulary box with cards, which can be used for revision/recycling regularly.

Organising this kind of storage system is time-consuming and might not appeal to every learner. Therefore adapting their chronological lists to include headings for topics and a more complete definition of meaning would already be a step forward.

2.3. DEALING WITH MEANING

In my opinion the most important aspect of vocabulary teaching for advanced learners is to foster learner independence so that learners will be able to deal with new lexis and expand their vocabulary beyond the end of the course. Therefore guided discovery, contextual guesswork and using dictionaries should be the main ways to deal with discovering meaning.

Guided discovery involve asking questions or offering examples that guide students to guess meanings correctly. In this way learners get involved in a process of semantic processing that helps learning and retention.

Contextual guesswork means making use of the context in which the word appears to derive an idea of its meaning, or in some cases, guess from the word itself, as in words of Latin origin. Knowledge of word formation, e.g. prefixes and suffixes, can also help guide students to discover meaning. Teachers can help students with specific techniques and practice in contextual guesswork, for example, the understanding of discourse markers and identifying the function of the word in the sentence (e.g. verb, adjective, noun). The latter is also very useful when using dictionaries.

Students should start using EFL dictionaries as early as possible, from Intermediate upwards. With adequate training, dictionaries are an invaluable tool for learners, giving them independence from the teacher. As well as understanding meaning, students are able to check pronunciation, the grammar of the word (e.g. verb patterns, verb forms, plurality, comparatives, etc.), different spelling (American versus British), style and register, as well as examples that illustrate usage.

2.4. USING LANGUAGE

Another strategy for advanced learners is to turn their receptive vocabulary items into productive ones. In order to do that, I will need to refine their understanding of the item, exploring boundaries between conceptual meaning, polysemy, synonymy, style, register, possible collocations, etc., so that students are able to use the item accurately.

We must take into account that a lexical item is most likely to be learned when a learner feels a personal need to know it, or when there is a need to express something to accomplish the learner's own purposes. Therefore, it means that the decision to incorporate a word in ones productive vocabulary is entirely personal and varies according to each student's motivation and needs.

Logically, production will depend on motivation, and this is what teachers should aim at promoting, based on their awareness of students needs and preferences. Task-based learning should help teachers to provide authentic, meaningful tasks in which students engage to achieve a concrete output, using appropriate language for the context.

2.5. THE LEXICAL APPROACH

I could not talk about vocabulary teaching nowadays without mentioning Lewis (1993), whose controversial, thought-provoking ideas have been shaking the ELT world since its publication. I do not intend to offer a complete review of his work, but rather mention some of his contributions that in our opinion can be readily used in the classroom.

His most important contribution was to highlight the importance of vocabulary as being basic to communication. I do agree that if learners do not recognise the meaning of keywords they will be unable to participate in the conversation, even if they know the morphology and syntax. On the other hand, I believe that grammar is equally important in teaching, and therefore in my opinion, it is not the case to substitute grammar teaching with vocabulary teaching, but that both should be present in teaching a foreign language.

Lewis himself insists that his lexical approach is not simply a shift of emphasis from grammar to vocabulary teaching, as ‘language consists not of traditional grammar and vocabulary, but often of multi-word prefabricated “chunks” (Lewis, 1997). Chunks include collocations, fixed and semi-fixed expressions and idioms, and according to him, occupy a crucial role in facilitating language production, being the key to fluency.

An explanation for native speakers’ fluency is that vocabulary is not stored only as individual words, but also as parts of phrases and larger chunks, which can be retrieved from memory as a whole, reducing processing difficulties. On the other hand, learners who only learn individual words will need a lot more time and effort to express themselves.

Consequently, it is essential to make students aware of chunks, giving them opportunities to identify, organise and record these. Identifying chunks is not always easy, and at least in the beginning, students need a lot of guidance.

Hill (1999) explains that most learners with ‘good vocabularies’ have problems with fluency because their ‘collocation competence’ is very limited, and that, especially from Intermediate level, we should aim at increasing their collocation competence with the vocabulary they have already got. For Advance learners he also suggests building on what they already know, using better strategies and increasing the number of items they meet outside the classroom.

The idea of what it is to ‘know’ a word is also enriched with the collocation component. According to Lewis (1993) ‘being able to use a word involves mastering its collocation range and restrictions on that range’. I can say that using all the opportunities to teach chunks rather than isolated words is a feasible idea that has been working well in my classes, and which is fortunately coming up in new course books we are using. However, both teachers and learners need awareness raising activities to be able to identify multi-word chunks.

Apart from identifying chunks, it is important to establish clear ways of organising and recording vocabulary. According to Lewis (1993), ‘language should be recorded together which characteristically occurs together’, which means not in a linear, alphabetical order, but in collocation tables, mind-maps, word trees, for example. He also suggests the recording of whole sentences, to help contextualization, and that storage of items is highly personal, depending on each student’s needs.

I have already mentioned the use of dictionaries as a way to discover meaning and foster learner independence. Lewis extends the use of dictionaries to focus on word grammar and collocation range, although most dictionaries are rather limited in these.

Lewis also defends the use of ‘real’ or ‘authentic’ material from the early stages of learning, because ‘acquisition is facilitated by material which is only partly understood’ (Lewis, 1993, p. 186). Although he does not supply evidence for this, I agree that students need to be given tasks they can accomplish without understanding everything from a given text, because this is what they will need as users of the language. He also suggests that it is better to work intensively with short extracts of authentic material, so they are not too daunting for students and can be explored for collocations.

Finally, the Lexical Approach and Task-Based Learning have some common principles, which have been influencing foreign language teaching. Both approaches regard intensive, roughly-tuned input as essential for acquisition, and maintain that successful communication is more important than the production of accurate sentences. I certainly agree with these principles and have tried to use them in my class.

3. RATIONALE OF THE LESSON

I believe that the Lexical Approach has much to offer in the area of vocabulary teaching, and therefore I have tried to plan a lesson that is based on its main concepts, especially exploring the use of collocations.

3.1 CHOICE OF MATERIAL

As both the Task-based and the Lexical approach suggest, I wanted to use authentic material to expose my students to rich, contextualised, naturally-occurring language.

For the topic of “holidays” I chose a big number of holiday brochures (about twenty five) and read them through, trying to notice recurrent patterns of lexis. Confirming what Hill (1999) affirmed, this analysis showed me a large number of collocations, especially *adjective + noun* ones, and that some were extremely common, such as *golden sandy beaches, rolling countryside* and others.

I did not want to overload students with much reading, which would detract them from the main task of working with vocabulary, and therefore I selected twenty-one short yet meaningful extracts in which common collocations appeared.

3.2. NOTICING COLLOCATIONS AND DEALING WITH MEANING

Although the extracts are authentic, I do not think students will have many problems in understanding most of the collocations, as they contain vocabulary which they probably know receptively. This again should confirm the idea that students know individual words but lack collocation competence.

I am going to work as a whole class in step 5 to make students aware of the collocations I will be focussing on, and hopefully this will enable students to find other collocations. Regular awareness raising activities like this should help students improve their collocation competence, and even fluency, as discussed in part 2.4.

For the few words that I predict students will not fully understand meaning of, or are not sure how they are pronounced, I am going to ask them to look these up in monolingual dictionaries.

As I said in part 2.3., dictionaries are a vital tool for advanced learners, and so is contextual guesswork, which I am going to encourage before they look the words up. I am also going to ask students to notice examples given in the dictionary, observing and recording other possible collocations of the words, as suggested by Lewis.

I have also taken into account the importance of recording the vocabulary observed during the class. The list that students will produce in step 9, to prepare for the final task, is also a way of recording vocabulary in an organised, personalised and meaningful way, as suggested by Lewis in part 2.5.

3.3. GROUP WORK

Working in groups help fostering learning independence, and especially in vocabulary work; learners can exchange knowledge, asking others to explain unknown items.

I also hope that group work will be a motivating factor, as students talk about places they have been on holiday to, trying to remember details together, exchanging impressions and even good memories!

3.4. CHOICE OF TASK

As I said earlier in part 2.4, I find it vital that students are given opportunities to use the language they are learning in a realistic context. Therefore, I have devised the final task to meet this principle.

Writing a leaflet is a possible task in the Cambridge Certificate of Advanced English, which these students are preparing for. It is also a relevant, real life task that we expect will interest students. I always like to mention that the standard of leaflets written in English in Romania is very poor, and that they could do a much better job.

I expect that this writing should also enable students to use the vocabulary they have studied in a realistic context, and that they could be motivated to learn even more vocabulary they feel they need to accomplish the task.

The completion of the final task for homework will also help to reinforce and revise the vocabulary learnt, giving students a better chance to store the items in their long-term memory, as we mentioned in part 2.2.

I am going to explain what the final task will be right after step 3, in which they should notice what kind of text the extracts come from. By doing this I want to motivate students to do the enabling tasks, mainly to show them the need to learn new vocabulary.

As this is a borrowed group, it might be the case the students are not yet familiar with the leaflet format, in which case more input would be necessary before the conclusion of the final task.

If students are really interested in the task, this could be transformed into a project, involving research and the production of a leaflet or web page in the multi-media centre.

References:

1. **Allen, V.** (1983) *Techniques in teaching vocabulary*. OUP.
2. **Gairns, R. Redman, S.**(1986) *Working with words*. CUP.
3. **Hill, J.** (1999) 'Collocational competence' *English Teaching Professional*, 11, pp. 3-6.
4. **Lewis, M.** (1993) *The lexical approach*. LTP.
5. **Lewis, M.** (1997) *Implementing the lexical approach*. LTP
6. **Oxford, R.**(1990) *Language learning strategies*. Newbury House.
7. **Richards, J.** (1985) *The context of language teaching*. CUP.
8. **Scrivener, J.** (1994) *Learning teaching*. Heinemann.
9. **Thornbury, S.** (1998) 'The lexical approach: a journey without maps'. *MET*, 7 (4), pp. 7-13
10. **Willis, J.** (1996) *A framework for task-based learning*. Longman.

* **Alexandrina Radu**, – *prof. grd.1 engleză-franceză*, Școala Nr. 11 Buzău
e-mail: bujordemunte80@yahoo.com, agerbit@yahoo.com tel: 0721296384

TEACHING BASIC SKILLS

Alexandrina RADU*

Abstract: *While teaching a language, it is logically that listening should be the first skill you teach. In fact, however, most of the teachers get their students talking on the first day of class, and many make speaking the main goal of their lessons. They are inclined to downplay the ability of listening, as do the majority of foreign language textbooks. Yet listening is almost certainly the more significant skill involved in foreign language learning, as it definitely is in the acquisition of one's native tongue.*

Key words: *listening, speaking*

Introduction

Governments, organisations and educators agree that education should not just focus on basic skills, but also on more complex outcomes such as metacognition. Youngsters must be prepared to deal with the rapidly changing society; they need to become life-long learners.

Schools must provide opportunities for active, self-directed and independent learning to prepare students for this life-long learning.

Teaching listening skills is one of the most difficult tasks for any ESL teacher. This is because successful listening skills are acquired over time and with lots of practice. It's frustrating for students because there are no rules as in grammar teaching. Speaking and writing also have very specific exercises that can lead to improved skills. This is not to say that there are not ways of improving listening skills, however they are difficult to quantify. One of the largest inhibitors for students is often mental block. While listening, a student suddenly decides that he or she doesn't understand what is being said. At this point, many students just tune out or get caught up in an internal dialogue trying to translate a specific word. Some students convince themselves that they are not able to understand spoken English well and create problems for themselves.

The key to helping students improve their listening skills is to convince them that not understanding is OK. This is more of an attitude adjustment than anything else, and it is easier for some students to accept than others. Another important point that I try to teach my students (with differing amounts of success) is that they need to listen to English as often as possible, but for short periods of time.

Students need to apply the same approach to listening skills. I encourage them to get a film, or listen to an English radio station, but not to watch an entire film or listen for two hours. Students should often listen, but they should listen for short periods - five to ten minutes. This should happen four or five times a week. Even if they don't understand anything, five to ten

minutes is a minor investment. However, for this strategy to work, students must not expect improved understanding too quickly. The brain is capable of amazing things if given time, students must have the patience to wait for results. If a student continues this exercise over two to three months their listening comprehension skills will greatly improve.

Given the importance of listening in language learning and teaching, it is essential for language teachers to help their students become effective listeners. In the communicative approach to language teaching, this means modeling listening strategies and providing listening practice in authentic situations: those that learners are likely to encounter when they use the language outside the classroom.

Listening Strategies are techniques or activities that contribute directly to the comprehension and recall of listening input. Listening strategies can be classified by how the listener processes the input.

Top-down strategies are listener based; the listener taps into background knowledge of the topic, the situation or context, the type of text, and the language. This background knowledge activates a set of expectations that help the listener to interpret what is heard and anticipate what will come next. Top-down strategies include

- listening for the main idea
- predicting
- drawing inferences
- summarizing

Bottom-up strategies are text based; the listener relies on the language in the message, that is, the combination of sounds, words, and grammar that creates meaning. Bottom-up strategies include

- listening for specific details
- recognizing cognates
- recognizing word-order patterns

Strategic listeners also use *metacognitive strategies* to plan, monitor, and evaluate their listening. They plan by deciding which listening strategies will serve best in a particular situation. They monitor their comprehension and the effectiveness of the selected strategies. They evaluate by determining whether they have achieved their listening comprehension goals and whether the combination of listening strategies selected was an effective one

Listening for Meaning To extract meaning from a listening text, students need to follow four basic steps: - Figure out the purpose for listening. - Activate background knowledge of the topic in order to predict or anticipate content and identify appropriate listening strategies.- Attend to the parts of the listening input that are relevant to the identified purpose and ignore the rest. This selectivity enables students to focus on specific items in the input and reduces the amount of information they have to hold in short-term memory in order to recognize it.

If I select top-down and bottom-up strategies that are appropriate to the listening task and use them flexibly and interactively, students' comprehension improves and their confidence increases when they use them simultaneously to construct meaning.

Developing Listening Activities

Each activity should have as its goal the improvement of one or more specific listening skills. A listening activity may have more than one goal or outcome.

Recognizing the goal(s) of listening comprehension in each listening situation will help students select appropriate listening strategies like:

- *Identification*: Recognizing or discriminating specific aspects of the message, such as sounds, categories of words, morphological distinctions
- *Orientation*: Determining the major facts about a message, such as topic, text type, setting
- *Main idea comprehension*: Identifying the higher-order ideas
- *Detail comprehension*: Identifying supporting details
- *Replication*: Reproducing the message orally or in writing

Pre-listening activities help students to prepare for what they are going to hear or view.

The activities chosen during pre-listening may serve as preparation for listening in several ways. During pre-listening the teacher may

- assess students' background knowledge of the topic and linguistic content of the text
- provide students with the background knowledge necessary for their comprehension of the listening passage or activate the existing knowledge that the students possess
- clarify any cultural information which may be necessary to comprehend the passage
- make students aware of the type of text they will be listening to, the role they will play, and the purpose(s) for which they will be listening
- provide opportunities for group or collaborative work and for background reading or class discussion activities

Sample pre-listening activities:

- looking at pictures, maps, diagrams, or graphs
- reviewing vocabulary or grammatical structures
- reading something relevant
- constructing semantic webs (a graphic arrangement of concepts or words showing how they are related)
- predicting the content of the listening text
- going over the directions or instructions for the activity
- doing guided practice

The teacher must match while-listening activities to the instructional goal, the listening purpose, and students' proficiency level.

While-listening activities relate directly to the text, and students do them during or immediately after the time they are listening. The teacher must keep these points in mind when planning while-listening activities: *If students are to complete a written task during or immediately after listening, the teacher must allow them to read through it before listening.* Students need to devote all their attention to the listening task. *Keep writing to a minimum during listening* The primary goal is comprehension, not production. Having to write while - listening may distract students from this primary goal. If a written response is to be given after listening, the task can be more demanding. *Organize activities so that they guide listeners through the text.* Combine global activities such as getting the main idea, topic, and setting with selective listening activities that focus on details of content and form. *Use questions to focus students' attention on the elements of the text crucial to comprehension of the whole.* Before the listening activity begins, have students review questions they will answer orally or in writing after listening. Listening for the answers will help students recognize the crucial parts of the message. *Use predicting to encourage students to monitor their comprehension as they listen.* Do a predicting activity before listening, and remind students to review what they are hearing to see if it makes sense in the context of their prior knowledge and what they already know of the topic or events of

the passage. *Give immediate feedback whenever possible.* Encourage students to examine how or why their responses were incorrect.

Sample while-listening activities:

- listening with visuals
- filling in graphs and charts
- following a route on a map
- checking off items in a list
- listening for the gist
- searching for specific clues to meaning
- completing cloze (fill-in) exercises
- distinguishing between formal and informal registers

Teaching speaking skills For many people, standing up in public and doing a speech is one of their greatest fears. For many language students in particular, this is the ultimate challenge.

What is public speaking? Public speaking involves talking in front of a group of people, usually with some preparation. It can be in front of people that you know (e.g. at a family celebration) or a crowd of strangers. Unlike a presentation there normally isn't a lot of opportunity for interaction between the audience and the speaker – the speaker speaks, and the audience (hopefully) listens. Speeches have different functions. These include being persuasive (e.g. trying to convince the audience to vote for you), informative (e.g. speaking about the dangers of climate change), entertaining (e.g. a best man's speech at a wedding) or celebratory (e.g. to introduce the winner or an award). Some speeches may have more than one of these aims.

Why is public speaking useful for students? Most people, at some point in their life, will need to stand up and speak in front of a group of people. Teaching students the necessary skills for doing this will therefore help them to do this more successfully. As a result of the practice, students often report an increase in general confidence as well as a marked sense of achievement. Many students get incredibly nervous the first time they have to do a speech in front of their classmates but with practice the nerves subside and they usually begin to enjoy the whole process. Working on public speaking also helps to develop students' overall fluency and requires them to consider how they speak as well as what they say. This is useful for speaking in any situation, public or otherwise.

What techniques can we teach our students?

a) **Ideas / content generation** Lots of students find getting started quite difficult. It's a good idea to give students either a type of public speech that you would like them to do, or a particular topic. It's often useful to get students working in groups at the planning stage, helping each other to come up with ideas. Showing students a variety of ways of making notes of ideas works well as not everyone likes the same methods. These could include mind-mapping, making lists or writing ideas on post-it notes and then arranging them on a piece of paper into groups.

b) **Structure** Stress the importance of having a beginning, middle and end and keep reminding them of this. You might then like to give them a standard introduction to use for their first speech. For example, "Good evening. My name is x and today I am going to talk about y. I will talk about three main areas, x, y and z". This then gives them a focus for the structure of the rest of the speech. It can seem a little dry, however, so once they get the idea it's worth experimenting with different styles of beginning – e.g. using jokes and anecdotes. Many students are so relieved to have got to their end of their speech that they rush the conclusion or sometimes

completely forget to do one. Again, a suggested format may help them to summarise what they have said.

c) Body language There are various statistics for how much of our communication is done through our body language – they seem to hover around 70%, which is a massive chunk, so some work in this area is a very good idea. *Posture*: Doing an activity where you get everyone to stand up and then suddenly ‘freeze’ works well. You then ask everyone to stay still but look around at how everyone is standing. Then try getting everyone to stand straight and well-centred, behind the podium if you have one to use. You’ll be surprised how many people rock from side to side or slouch. Sounds pretty basic but it can make a big difference to how confident and in control someone appears to be. *Gestures*: One way to practice these is to give out some sentences with key words in them, such as “I caught a fish and it was this big!” or “there are three important reasons why you should vote for me”. Ask the students to practise saying these sentences while standing up and work out what gestures might be the most appropriate. Stress the importance of keeping gestures controlled. *Eye contact*: It’s very important that speakers make eye contact with all areas of the room, ideally with every person but with large audiences that isn’t possible. Many students tend to look at one spot or at the teacher. One way to practice this is to ask each student to do a short 30 second introduction and then at the end get any student who feels the speaker did not look in his/her direction to raise their hand.

d) Chunking (pauses and stress) This is a technique which can help speakers to sound much more confident and increase the overall effectiveness of their speech. The theory is that when we do this type of speaking we stress the key words in a sentence which carry the meaning, e.g. “I DON’T want you to just SIT there and DO NOTHING” We also pause after many of these key words, and at the end of a sentence.

Teaching writing Just as the nature of and expectation for literacy has changed in the past century and a half, so has the nature of writing. Much of that change has been due to technological developments, from pen and paper, to typewriter, to word processor, to networked computer, to design software capable of composing words, images, and sounds. These developments not only expanded the types of texts that writers produce, they also expanded immediate access to a wider variety of readers. With full recognition that writing is an increasingly multifaceted activity, we offer several principles that should guide effective teaching practice.

1. Everyone has the capacity to write, writing can be taught, and teachers can help students become better writers.

Developing writers require support. This support can best come through carefully designed writing instruction oriented toward acquiring new strategies and skills. Certainly, writers can benefit from teachers who simply support and give them time to write. However, instruction matters. Teachers of writing should be well-versed in composition theory and research, and they should know methods for turning that theory into practice. When writing teachers first walk into classrooms, they should already know and practice good composition. However, much as in doctoring, learning to teach well is a lifetime process, and lifetime professional development is the key to successful practice. Students deserve no less.

2. People learn to write by writing.

Writing instruction must include ample in-class and out-of-class opportunities for writing and should include writing for a variety of purposes and audiences.

Writing, though, should not be viewed as an activity that happens only within a classroom’s walls. Teachers need to support students in the development of writing lives, habits, and

preferences for life outside school. We already know that many students do extensive amounts of self-sponsored writing: emailing, keeping journals or doing creative projects, instant messaging, making Web sites, blogging and so on. As much as possible, instruction should be geared toward making sense in a life outside of school, so that writing has ample room to grow in individuals' lives. It is useful for teachers to consider what elements of their curriculum they could imagine students self-sponsoring outside of school. Ultimately, those are the activities that will produce more writing.

In order to provide quality opportunities for student writing, teachers must minimally understand:

- How to interpret curriculum documents, including things that can be taught while students are actually writing, rather than one thing at a time to all students at once.
- The elements of “writing lives” as people construct them in the world outside of school.
- Social structures that support independent work.
- How to confer with individual writers.
- How to assess while students are writing.
- How to plan what students need to know in response to ongoing research.
- How to create a sense of personal safety in the classroom, so that students are willing to write freely and at length.
- How to create community while students are writing in the same room together.

3. *Writing is a process.*

Whenever possible, teachers should attend to the process that students might follow to produce texts and not only specify criteria for evaluating finished products, in form or content. Students should become comfortable with pre-writing techniques, multiple strategies for developing and organizing a message, a variety of strategies for revising and editing, and strategies for preparing products for public audiences and for deadlines. In explaining assignments, teachers should provide guidance and options for ways of going about it. . Writing instruction must provide opportunities for students to identify the processes that work best for themselves as they move from one writing situation to another. Writing instruction must also take into account that a good deal of workplace writing and other writing takes place in collaborative situations. Writers must learn to work effectively with one another. Teachers need to understand at least the following in order to be excellent at teaching writing as a process:

- The relationship between features of finished writing and the actions writers perform.
- What writers of different genres say about their craft.
- The process of writing from the inside, that is, what they themselves as writers experience in a host of different writing situations.
- Multiple strategies for approaching a wide range of typical problems writers face during composing, including strategies for audience and task analysis, invention, revision, and editing.
- Multiple models of the writing process, the varied ways individuals approach similar tasks, and the ways that writing situations and genres inform processes.
- Published texts, immediately available, that demonstrate a wide range of writing strategies and elements of craft.
- The relationships among the writing process, curriculum, learning, and pedagogy.
- How to design time for students to do their best work on an assignment.

4. *Writing and reading are related.*

Writing and reading are related. People who read a lot have a much easier time getting better at writing. In order to write a particular kind of text, it helps if the writer has read that kind of text. In order to take on a particular style of language, the writer needs to have read that language, to have heard it in her mind, so that she can hear it again in order to compose it.

Writing can also help people become better readers. In their earliest writing experiences, children listen for the relationships of sounds to letters, which contributes greatly to their phonemic awareness and phonics knowledge. Writers also must learn how texts are structured, because they have to create them. The experience of plotting a short story, organizing a research report, or making line breaks in a poem permits the writer, as a reader, to approach new reading experiences with more informed eyes. Additionally, reading is a vital source of information and ideas. For writers fully to contribute to a given topic or to be effective in a given situation, they must be familiar with what previous writers have said. Reading also creates a sense of what one's audience knows or expects on a topic.

The teaching of writing should assume students will begin with the sort of language with which they are most at home and most fluent in their speech. That language may be a dialect of English, or even a different language altogether. The goal is not to leave students where they are, however, but to move them toward greater flexibility, so that they can write not just for their own intimates but for wider audiences. Even as they move towards more widely-used English, it is not necessary or desirable to wipe out the ways their family and neighborhood of origin use words. The teaching of excellence in writing means adding language to what already exists, not subtracting. The goal is to make more relationships available, not fewer.

Teaching Reading The communicative approach to language teaching has given instructors a different understanding of the role of reading in the language classroom and the types of texts that can be used in instruction. When the goal of instruction is communicative competence, everyday materials such as train schedules, newspaper articles, and travel and tourism Web sites become appropriate classroom materials, because reading them is one way communicative competence is developed. Instruction in reading and reading practice thus become essential parts of language teaching at every level.

The purpose for reading also determines the appropriate approach to reading comprehension. A person who needs to know whether she can afford to eat at a particular restaurant needs to comprehend the pricing information provided on the menu, but does not need to recognize the name of every appetizer listed. A person reading poetry for enjoyment needs to recognize the words the poet uses and the ways they are put together, but does not need to identify main idea and supporting details. However, a person using a scientific article to support an opinion needs to know the vocabulary that is used, understand the facts and cause-effect sequences that are presented, and recognize ideas that are presented as hypotheses and givens.

Reading research shows that good readers:

- Read extensively
- Integrate information in the text with existing knowledge
- Have a flexible reading style, depending on what they are reading
- Are motivated
- Rely on different skills interacting: perceptual processing, phonemic processing, recall
- Read for a purpose; reading serves a function.

Reading to Learn Reading is an essential part of language instruction at every level because it supports learning in multiple ways.

- Reading to learn the language: Reading material is language input. By giving students a variety of materials to read, instructors provide multiple opportunities for students to absorb vocabulary, grammar, sentence structure, and discourse structure as they occur in authentic contexts. Students thus gain a more complete picture of the ways in which the elements of the language work together to convey meaning.
- Reading for content information: Students' purpose for reading in their native language is often to obtain information about a subject they are studying, and this purpose can be useful in the language learning classroom as well. Reading for content information in the language classroom gives students both authentic reading material and an authentic purpose for reading.
- Reading for cultural knowledge and awareness: Reading everyday materials that are designed for native speakers can give students insight into the lifestyles and worldviews of the people whose language they are studying. When students have access to newspapers, magazines, and Web sites, they are exposed to culture in all its variety, and monolithic cultural stereotypes begin to break down.

Conclusions:

Good teaching happens when competent teachers with non-discouraging personalities use non-defensive approaches to language teaching and learning, and cherish their students. To move from the older teaching model to the newer one, language teachers need to think about what they do and how and why they do it. Reflective practice allows instructors to consider these questions in a disciplined way.

Reflective practice asks:

- Which teaching model am I using
- How does it apply in specific teaching situations?
- How well is it working?

Every instructor starts with an initial theory of language teaching and learning, based on personal experiences as a language learner and, in some cases, reading or training. In reflective practice, the teacher applies this theory in classroom practice, observes and reflects on the results, and adapts the theory. The classroom becomes a kind of laboratory where the teacher can relate teaching theory to teaching practice. The theory provides a unifying rationale for the activities that the instructor uses in the classroom; classroom observation and reflection enable the instructor to refine the theory and adjust teaching practice. Concepts that the teacher acquires through reading and professional development are absorbed into the theory and tested in the reflective practice cycle. This cycle of theory building, practice and reflection continues throughout a teacher's career, as the teacher evaluates new experiences and tests new or adapted theories against them.

* **Alexandrina Radu**, – *prof. grd.1 engleză-franceză*, Școala Nr. 11 Buzău
e-mail: bujordemunte80@yahoo.com, agerbit@yahoo.com tel: 0721296384

IMPACTUL NOILOR TEHNOLOGII ASUPRA FACTORULUI UMAN ÎN OPERAȚIILE MILITARE MODERNE

George-Teodor RĂDUICĂ*

Abstract: Hi-tech and IT, Internet and modern communication systems have revolutionized the international relations, the relations between states, the political and strategic concepts, forwarding new coordinates such as informational, geospatial and cyberspatial. While the battlespace of the future will be increasingly populated by automated tools and decision aids, human commanders and war fighters will remain at the core of all network-centric warfare efforts, in some cases in roles never before seen in battle. NCW is essential for defining the future war, marking the evolution from individual fight to interconnection, into an unique info space comprising information, decision and execution elements. Thus, the weapons notion and respectively, armed conflict expands by the advent of new weapons (lethal or non-lethal), specific to the modern battlefield, ranging from lasers to information based weapons. In this super-technology, the soldier becomes the most important element of the battlespace: soldier-sensor, soldier-decision maker, soldier-fighter.

Tehnologia a influențat aproape orice aspect al vieții noastre, aducând schimbări semnificative în societate, în politică și în viața militară, astfel că modul în care este gândit și dus războiul se deosebește în mod fundamental față de deceniile anterioare. Războiul Bazat pe Rețea (RBR) este, fără îndoială, un produs al tehnologiei de vârf și îndeosebi al tehnologiei informației. Acest concept a fost experimentat cu succes de către Statele Unite (care l-a și creat de altfel) în războiul din Afganistan și în campania din Irak din martie-aprilie 2003, când armata lui Saddam Hussein a fost pur și simplu spulberată în doar câteva săptămâni.

Principiul RBR (rețea centrală, rețea informațională și rețea a platformelor de luptă) își are modelul, antecedentul și suportul în filozofia economiei dinamice și concurențiale. Noua dinamică a concurenței, la începutul erei informaționale, se definește pe investiții, informație în timp real și tehnologie de vârf. Tehnologia informației (IT) se concentrează pe fiecare dintre aceste determinări, ca un sistem de sisteme. Sectorul tehnologiei informației ocupa, în 1996, doar 3% din economia americană, dar a reprezentat 33% din creșterea economică.

Economia de tip „A” este caracterizată prin masivitate, stabilitate, echilibru de piață și returnări descrescătoare în ceea ce privește investițiile. Ea este specifică epocii industrializării și a fost modelată de determinismul mecanicist.

Economia de tip „B“ este mai redusă ca arie, mai flexibilă, dar se caracterizează prin creșteri extraordinare și capacitate de a genera bogăție, absența echilibrului de piață și returnuri crescătoare asupra investițiilor. Ea este modelată de determinismul dinamic complex, având ca suport înalta tehnologie a informației.

„Războiul Bazat pe Rețea se află în miezul proiectelor de a asigura dominația militară. Obiectivul este ca informația să devină principalul instrument care să permită Statelor Unite să răspundă la orice fel de amenințări și să înfrângă orice provocare militară pe oricare teatru din lumea întreagă.“[1]

Așadar, războiul bazat pe rețea (RBR) este un război modern în care se folosesc sistemele C4 organizate într-o rețea centrală de comandă-control, o rețea I2SR, care asigură informația în timp real, conexarea sistemelor de culegere și prelucrare a datelor și altor elemente, precum și sistemele de observare, supraveghere și recunoaștere, și o rețea a platformelor de luptă, care folosesc tehnologia informației, sisteme de armamente performante și capacități tehnice deosebite.

RBR este materializarea noii revoluții în domeniul militar (RMA), se fundamentează pe integrarea în rețele reale și virtuale a sistemelor (senzorilor, structurilor și altor elemente) de culegere și prelucrare a informației, a celor de comandă-control și a sistemelor de arme (platformelor de luptă, adică unităților luptătoare) și asigură accelerarea ciclului de conducere, astfel încât decalajul între informație și lovire să fie redus la maxim, acțiunea (reacția) devenind aproape instantanee.

RBR – concept de foarte mare deschidere –, are posibilități foarte mari pentru a se implica în actualele și viitoarele procese de gestionare a crizelor și conflictelor armate, valoarea informației pentru comandă și control crescând exponențial odată ce întregul spațiu al luptei este conectat, astfel că infrastructura rețelei va face posibile capacități care înainte nu au fost luate în considerare datorită complexității și dinamicii informației. Având capacitatea de a se autorestructura rapid, grație avantajului oferit de fluxul de informații și, în final, de a crește puterea de foc, RBR aduce o contribuție majoră la acest avantaj al luptei prin sporirea sincronizării celor patru elemente majore: sistemele de comandă și control (grila C2), rețeaua (rețeaua informației), sistemul de senzori (platforma de senzori) și sistemele de luptă (platforma trăgătorilor).

Esențial RBR are două dimensiuni:

- Dimensiunea rețelei;
- Dimensiunea umană.

Dimensiunea rețelei este calea prin care sunt legate efectiv diferitele platforme care compun elementele RBR. Forțele și mijloacele care acționează în cadrul acestui concept, în filosofia și fizionomia RBR, trebuie să aibă calitatea și capacitatea de a se modula preemptiv, dar și instantaneu, în funcție de cerințele efective ale situației tactice și strategice. Fiecare dintre forțele și mijloacele care echipează cele trei mari rețele trebuie să răspundă cu promptitudine cerinței de modulare. Putem avea, în acest fel, diferite tipuri de module:

A. În rândul forțelor și mijloacelor care echipează rețelele și grilele I2SR: module de informații; module intelligence; module de supraveghere; module de observare; module de recunoaștere; module mixte; module complexe.

B. În rândul comandamentelor care echipează rețelele centrale de conducere C4 pot fi organizate: module pe tipuri de comenzi și de controale; module pentru sistemele de comunicații; module pentru conducerea acțiunii (reacției) în diferite situații etc.

C. În sistemul platformelor de luptă (al unităților de lovire), pot fi organizate module (sau sisteme de modulare și auto-modulare), în funcție de misiuni, de acțiuni și de reacții (previzibile sau nu) într-o gamă foarte largă: module aeriene; module navale; module terestre; module aeroterestre, aeronavale, aero-terestre-navale etc.; module de acțiune (reacție)

strategică formate din forțe și mijloace strategice (rachete, portavioane, aviație strategică, submarine etc.); module tactice etc.

Dimensiuna umană recunoaște că rețeaua include oamenii, cei care iau decizii, observă și luptă, având astfel un rol activ în cadrul tuturor celor trei platforme. Aceste două dimensiuni sunt aduse împreună prin efectul de rețea și se manifestă pe cel puțin două direcții: toate țările intenționează ca, într-o formă sau alta, să se doteze cu mijloace care să le permită să facă față noilor provocări și chiar să se folosească de acest efect de rețea; în unele țări, există preocupări fie pentru găsirea unui antidot (asimetric) la un astfel de efect, fie pentru a-l multiplica și canaliza într-un alt sens decât cel dorit. Puterea RBR derivă din legarea diferitelor sale elemente pentru a duce războiul mai eficient, tratând platformele ca noduri ale rețelei. De vreme ce toate elementele rețelei sunt conectate în siguranță, ele pot colecta, accesa și distribui informațiile în timp real, creând o imagine de ansamblu de-a lungul tuturor componentelor cu scopul de a se obține o imagine comună și îmbunătățită a spațiului luptei, astfel ca efectul să fie maxim.

RBR poate oferi o gamă largă de avantaje în luptă, inclusiv capacitatea de a concentra resurse limitate, dar beneficiind de cunoștințe superioare, protecție sporită pentru forțe prin informație și posibilitatea de a distribui informația rapid și sigur de-a lungul limitelor curente. Cu toate acestea, de asemenea, conține și vulnerabilități potențiale, inclusiv cele care rezidă din o prea mare dependență de înalta tehnologie a comunicațiilor, cât și de fluxul foarte mare de date. Mai mult, această conectare a forțelor nu garantează că vor apărea întotdeauna beneficii, pentru că RBR este un fenomen inerent comportamental, tactic, de jos în sus, ce cuprinde mai mult decât doar posesia unor largi cantități de informații. De fapt, doar suprasaturarea rețelei cu informații, mai mult decât probabil, garantează că imaginea de ansamblu nu va fi creată, ceea ce contravine efectului dorit. Informația trebuie absorbită și interpretată de către oameni, în cadrul unităților conectate și care comunică, pentru ca beneficiile dorite să se materializeze. În practică, scopul Războiului Bazat pe Rețea este de a furniza luptătorilor din teatru toate informațiile de care au nevoie și capacitatea de a trimite înapoi informații noi în timp real. De asemenea, rețeaua accelerează strângerea de noi informații de la puncte disparate și le distribuie cu prioritate către cei care au nevoie de ele cel mai mult.

Evoluția unei viitoare forțe bazate pe rețea va cere achiziționarea de capacități tot mai moderne de informații, supraveghere și recunoaștere pentru a îmbunătăți protecția și supraviețuirea unor platforme mai ușoare și mobile și a angaja inamicii la cea mai devreme oportunitate în terenuri operaționale complexe. În multe aspecte, RBR recunoaște importanța timpului ca element de multiplicare a forței: deciziile trebuie să fie mai rapide, lanțul senzor către trăgător trebuie redus și forțele trebuie deplasate în timp mai scurt. Toleranța zero este cheia către capacitatea militarilor de a face față schimbărilor și surprizelor. Acest concept va conduce la o rețea de senzori practic omniprezente care se va dezvolta pe două fronturi: legarea în rețea a senzorilor strategici, (de ex. sateliții, AWACS etc.) și legarea în rețea a senzorilor tactici care includ ca noduri-senzori fiecare soldat și platformă. O arhitectură ISR omniprezentă va trebui să rezolve cereri derivate din noduri eterogene, funcții disparate și distribuții temporale și spațiale. Totuși, trebuie să existe o singură imagine care să furnizeze o înțelegere coerentă și decizie.

Spre deosebire de epoca anterioară, paradigma rețelelor sugerează că rețeaua însăși crează și posedă valoare pentru luptător. Noile capacități nu sunt îmbunătățite de către senzorii existenți, care nu sunt nici la zi și nici schimbați, ci de rețea și de sistemul de procesare a informației. Pe măsură ce militarii se transformă într-o forță integrată în rețea, noile cerințe vor redefini viitorul comunicațiilor, iar inovațiile tehnologice vor fi determinate de noile concepte operaționale și tendințe ale armelor și senzorilor. În noua paradigmă, comunicațiile vor fi nu doar un simplu suport, ci vor avea un impact direct asupra rezultatului războaielor. Realizând o înțelegere mai profundă a comunicațiilor legate de rezultatul

războiului, se va crea o nouă frontieră, tehnologiile mai vechi și mai noi convergând către soluțiile care vor defini comunicațiile de mâine. Fiecare dintre aceste tehnologii noi are potențialul de a defini conceptele războiului modern.

Datorită integrării lor în rețele, sistemele digitale, fără de care nu poate fi conceput un război (luptă armată) bazat pe rețea asigură: superioritatea informațională (information dominance) și cunoașterea acesteia, datorită circulației transversale a informației și redundanței rețelelor (care le asigură stabilitatea), ceea ce permite accelerarea ciclului decizional (*agilitatea*); extensia cadrului operațiilor (prin trecerea de la un câmp de luptă segmentat – deep/close/rear – și simetric la un spațiu mai vast, nelinear și asimetric, pe toată adâncimea pe care trebuie duse operațiile decisive și precise (*detalierea*); trecerea de la predominanța focului direct la o adăugare a focului direct și a celui indirect care să permită reducerea numărului de platforme, concomitent cu creșterea eficacității termene comune a acestora și mobilitatea (*capacitatea de desfășurare*); fluxul constant de informații în domeniul logisticii care să permită o susținere directă bazată pe distribuirea precisă (după nevoi, în sectoarele de angajare (*anduranța*)).

Critic pentru dezvoltarea și evoluția cu succes a tehnologiei RBR este arhitectura modulară, extensibilă și sigură. Fiecare componentă individuală se integrează într-o platformă mobilă și cuplată la o rețea de comunicații de bandă largă, encriptată dinamic, fără fir, care este astfel construită încât orice încercare de a dezambla echipamentul să rezulte în distrugerea aparatului. Aceasta va asigura și mai mult integritatea întregului sistem RBR.

Utilizarea informațiilor în timp real din câmpul de luptă este punctul nodal al Războiului Bazat pe Rețea. Informația permite luptătorului și analiștilor să ia decizii mai bune când planifică atacurile, aceștia bazându-se mai mult ca oricând pe fluxul constant de date din centrul Războiului Bazat pe Rețea. În acest spirit, liderii militari anticipează că viitorii adversari vor replica prin concentrarea pe spargerea securității rețelelor. De aceea, se impun dezvoltări în câteva tehnologii cheie: rețele de comunicații noi, mobile, de mare viteză și foarte sigure ce pot fi asamblate în câteva minute; noi algoritmi de compresie care să reducă semnificativ dimensiunea pachetelor de date transmise; aplicații bazate pe componente care să suporte componente plug-n-play, cum ar fi GIS, rețele de senzori etc.

Apărarea împotriva atacurilor din rețele cere o detectare rapidă a penetrărilor și repararea la timp a oricărei stricăciuni. Pericolul vine de oriunde, de la hackeri angajați până la experți în computere care lucrează pentru un inamic și poate presupune intruziune, decepție, interceptie, corupere sau modificare de rețele sau date.

Deoarece rețeaua nu poate tolera nici un segment slab, apărarea sa trebuie să fie solidă, mobilă și multinivel. Apărarea rețelei trebuie să includă securizarea sa la toate nivelele de informații, computere și comunicații, care să fie integrate în arhitectura rețelei și incluse în doctrină.

Sistemul RBR al viitorului va integra complet fiecare aspect al logisticii și comunicațiilor până la soldat. Distribuirea automată a informațiilor la acest nivel de integrare schimbă dramatic modul cum vor fi planificate și executate conflictele. Sistemul de management al spațiului de lupte în timp real, cuplat sistemului de planificare a scenariilor crează posibilitatea de a se redistribui unități sau divizii în termen de secunde. Această capacitate de răspuns dinamic crează un avantaj competitiv asupra forțelor care utilizează tehnologii și tehnici de comandă și control tradiționale.

RBR poate fi descris, simplu, ca un stil de război care este potențial posibil când unitățile de luptă individuale sunt conectate de către informații. Dacă aceasta este realizată, multe restrângeri dispar pentru că unitățile devin capabile să interacționeze în mult mai multe căi productive decât sunt capabile prin sistemele tradiționale de comandă și control. De fapt, flexibilitatea potențială este atât de mare încât comanda centralizată sau managementul, oricât de ușor exercitată, poate deveni o limitare. Când unitățile știu ce se întâmplă pe câmpul de

luptă, și sunt încredincioase că și alții știu, se poate spune că au un înalt nivel al cunoașterii spațiului luptei. Aceasta poate însemna că ei se pot sprijini reciproc fără a fi condiționați de coordonarea unor eșaloane superioare, proximitate fizică fixă, relații anterioare sau doctrină restrictivă. Pe măsură ce informațiile din câmpul de luptă sunt făcute disponibile prin rețea prin digitizarea tuturor eșaloanelor de comandă și control, capacitatea de autosincronizare se va răspândi de la mici unități la unități tot mai mari, și în final vor caracteriza operațiile întrunite.

Recentele dezvoltări în mediul militar au influențat în mod clar și vor continua să influențeze structura organizației militare. Acestea vor trebui să dezvolte forme noi, mult mai descentralizate, cu mai multe limite deschise și o ierarhie mai orizontalizată. Vechea structură tradițională, centralizată, care era proprie pentru condițiile relativ stabile și predictibile, este treptat înlocuită cu organizații flexibile, mai bine adaptate la noile condiții de mediu, incerte și mai ușor schimbabile ale noului secol.

Tehnologia informatică și de comunicații acum cuprinde practic toate ariile societății moderne, civile și militare. Internetul a conectat oameni și organizații din toată lumea într-un mod nemaivăzut până acum și implicațiile pentru această nouă conectivitate sunt încă în desfășurare și încă mai trebuie să le înțelegem pe deplin. În timp ce câmpul de luptă al viitorului va fi tot mai populat de arme din ce în ce mai sofisticate și automatizate, comandanții umani și luptătorii vor rămâne totuși în centrul tuturor eforturilor, în unele cazuri în roluri care nu s-au mai văzut încă în luptă.

[1] Robert K. Akerman, *Military Crystal Ball Portends Network Centric Supremacy*, revista Signal, 2001.

Bibliografie

- [1] Alberts, D. S., Garstka, J. J., Hayes, R. E., Signori, D. A., "Understanding Information Age Warfare", CCRP, Publication Series, 2001
- [2] Cebrowski, A. K., Garstka, J. J., "Network-Centric Warfare: Its Origin and Future", 1998
- [3] Aberts, D. S., Garstka, J. J., Stein, F.P., "Network Centric Warfare", 1999
- [4] Australian Defence Force (ADF), "Network Centric Warfare Roadmap", Canberra, ACT, Australian. Defence Force Publishing, 2003
- [5] US Department of Defense, Command and Control Research Program, "Network Centric Warfare", report to Congress, 27 July 2001, Washington: GPO, 2001, <http://www.dod.mil/nii/NCW>.
- [6] Director for Strategic Plans and Policy, J5, Strategy Division, "Joint Vision 2020", Washington: GPO, 2000, <http://www.dtic.mil/jointvision/jvpub2.htm>
- [7] xxx, "Objective Force Warrior... Another Vision," December 2001, http://www.ornl.gov/adm/directorates/nsd/pdf/OFW_composite_vision.pdf.

* George-Teodor RĂDUICĂ, Centrul de Studii Strategice de Apărare și Securitate din Universitatea Națională de Apărare „Carol I”, email: georgetr@gmail.com

MODALITĂȚI DE REPRIMARE A TERORISMULUI PE PLAN INTERNAȚIONAL

Sorina-Mariana RĂDUICĂ*

Abstract: The Council of Europe has been dedicated since 1949 to upholding human rights, the rule of law and pluralist democracy, and is determined to combat terrorism which repudiates these three fundamental values. The Council of Europe has worked in this field since the 1970s but its efforts were stepped up in 2001 following the unprecedented terrorist attacks in the United States.

The Council of Europe's activities in the fight against terrorism are built on three cornerstones: strengthening legal action against terrorism; safeguarding fundamental values; addressing the causes of terrorism.

They are based on the fundamental principle that it is possible and necessary to fight terrorism while respecting human rights, fundamental freedoms and the rule of law.

Amenințarea teroristă se conturează asupra tuturor societăților, aceasta devenind problema principală cu care se confruntă comunitatea internațională.

În conformitate cu deciziile ONU, toate țările au obligația de a sprijini lupta împotriva acestui fenomen, condamnămnd totodată formele de terorism, indiferent de scopurile lor, considerată ca fiind cea mai gravă amenințare pentru pacea internațională.

Lupta contra terorismului a fost declanșată de către ONU drept sarcină prioritară a comunității internaționale.

Sfârșitul anilor '60 a pus comunitatea internațională în stare de a lua măsuri pentru prevenirea extinderii fenomenului terorist. Astfel au început să apară o serie de acte normative care stabilesc baza legală pentru reprimarea acestor manifestări.

Prima deturnare a unui avion de pasageri (1961) a determinat adoptarea „Convenției privind infracțiunile și anumite alte acte săvârșite la bordul aeronavelor” (Tokio 1963) care are la bază patru principii: la bordul aeronavelor se aplică legea statului în care este înregistrată aeronava; comandantul are autoritatea de a negocia cu persoanele care au comis sau sunt pe cale să comită o infracțiune; statele contactate, pe al cărui teritoriu aterizează un avion ca urmare a comiterii unei infracțiuni, au autoritate asupra făptașilor, dacă aceștia sunt debarcați pe teritoriul lor; se acordă un tratament special acestei infracțiuni.

Cooperarea bilaterală și multilaterală pe plan internațional, examinarea reală a dimensiunii terorismului a scos la iveală necesitatea adoptării unei strategii mai eficiente de combatere a acestui fenomen îndreptat contra securității aviației civile.

Înmulțirea atentatelor și capturărilor de aeronave, au determinat adoptarea „Convenției pentru capturarea ilicită a aeronavelor” (Haga 1970), care vine în completarea Convenției de la Tokio. Aceasta prevede că actele ilicite de capturare sau de exercitare a controlului unor aeronave în zbor, care compromit securitatea pasagerilor și a bunurilor, subminează încrederea popoarelor lumii în securitatea aviației.

Cadrul legal privind combaterea infracțiunilor aeriene a fost completat cu „Convenția privind reprimarea actelor ilicite îndreptate contra securității aviației civile” (Montreal 1971), prin care se extinde câmpul de acțiune privind combaterea acestor infracțiuni, incluzând și actele săvârșite la sol, în timpul pregătirii aeronavei pentru zbor și pe cele săvârșite împotriva instalațiilor și serviciilor de navigație aflate la sol.

Pentru a completa cele două convenții a fost semnat „Protocolul cu privire la reprimarea actelor ilicite de violență în aeroporturile destinate aviației civile internaționale” (Montreal 1988), care prevede unele măsuri corespunzătoare în vederea pedepsirii autorilor acestui gen de infracțiuni.

Un alt mod de manifestare a terorismului este acela al luării de ostatici, încălcând astfel drepturile omului la libertate, securitate personală și viață. În plan internațional, incriminarea acestei infracțiuni s-a concretizat în anul 1979 prin „Convenția internațională împotriva luării de ostatici”. Conform acesteia constituie infracțiune sechestrarea unei persoane sau deținerea și amenințarea cu moartea, rănirea sau menținerea stării de detenție a unei persoane pentru a constrânge o parte terță să îndeplinească un act sau să abțină de la un asemenea act, ca o condiție a eliberării ostaticilor. Statul pe al cărui teritoriu este reținut ostaticul are obligația să ia toate măsurile pentru ameliorarea soartei ostaticilor, eliberarea acestora și restituirea bunurilor sale.

„Convenția referitoare la prevenirea și pedeapsa pentru crimele săvârșite contra persoanelor care se bucură de protecția internațională, inclusiv agenții diplomatici” (New York 1973) cuprinde următoarele tipuri de crime: comiterea, cu violență, a unui act împotriva localurilor oficiale, reședințelor personale sau mijloacelor de transport aparținând unei persoane care se află sub protecția internațională și care este de natură să-i pună în pericol viața și libertatea; omorurile, răpirile sau orice alte acte împotriva integrității corporale sau libertății unei persoane care se află sub protecție internațională. Totodată, această convenție stabilește cadrul legislativ pentru extrădarea infractorilor către statul unde a fost comisă infracțiunea sau de către statul a cărui naționalitate o are infractorul infracțiunii.

Înmulțirea actelor teroriste și diversificarea modului de acțiune al teroriștilor a determinat comunitatea internațională să adopte în 1978, la Roma, sub egida Congregației Maritime Internaționale „Convenția pentru reprimarea actelor ilicite îndreptate împotriva siguranței maritime” și a „Protocolului pentru reprimarea actelor ilicite împotriva siguranței platformelor fixe situate pe platoul continental”. Convenția este aplicabilă vaselor care navighează traversând ape situate dincolo de limita exterioară a mării teritoriale a unui singur stat sau de limitele laterale ale mării sale teritoriale cu statele vecine, stabilește o definiție a navei și nu se aplică navelor de război sau navelor care sunt folosite ca nave de război auxiliare sau nave de poliție ori folosite de serviciul vamal.

Spre sfârșitul anilor '70, infracțiunile referitoare la materialele nucleare au devenit motive de preocupare pentru comunitatea mondială. La 3 martie 1980 la Viena a fost adoptată *Convenția privind protecția fizică a materialelor nucleare*, având drept scop principal excluderea riscului care ar putea decurge din dobândirea și folosirea ilicită a materialelor nucleare, conținând prevederi privind cooperarea internațională în scopul stabilirii, în conformitate cu legislația națională a fiecărui stat parte, a măsurilor eficiente pentru

asigurarea protecției fizice a materialelor nucleare din care fac parte plutoniul – 238, uraniul – 233 și uraniul – 235, inclusiv în cazul transportării internaționale al acestor materiale radioactive totodată, fiind stipulate măsuri corespunzătoare pentru prevenirea, descoperirea și reprimarea acestor infracțiuni.

Diversitatea actelor teroriste cu folosirea explozivelor sau dispozitivelor cu un grad înalt de distrugere au condus la adoptarea, *Convenției pentru interzicerea acțiunilor teroriste cu bombe*, adoptată de Adunarea Generală a ONU la 15 decembrie 1997. Convenția, guvernată de regulile dreptului internațional, prevede pedeapsa infracțiunilor în limitele hotarelor prevederilor penale ale statelor contractate, dar aceasta nu înseamnă că excluderea unor acțiuni din zona de acoperire a Convenției nu ar conferi caracter legal actelor cunoscute ca ilegale.

Finanțarea terorismului poate veni dintr-o gamă largă de surse, cum ar fi: sponsorizarea de către state; venituri generate din afaceri legale; venituri generate ilegal (uneori în parteneriat cu grupurile crimei organizate) din surse ca răpirile, traficul de imigranți, femei, droguri și vânzarea de arme mici și armament ușor; folosirea incorectă a donațiilor caritabile; contribuțiile din partea diasporelor radicalizate; transferuri informale de bani prin sistemul *hawala*, care deține o rețea extinsă de *hawaladari* (furnizori de servicii financiare pe bază de încredere, cu un minim de acte scrise și o structură suplă de reglementare a funcționării); furt, trafic și corupție. Contracarea acestui fenomen s-a concretizat pe plan internațional prin alt document juridic, *Convenția internațională privind reprimarea finanțării terorismului*, prin care statele părți trebuie să adopte măsurile necesare pentru identificarea, descoperirea, sechestrarea oricăror fonduri utilizate în scopul comiterii acestui gen de infracțiuni. Statele părți au obligația de a coopera și nu pot invoca secretul bancar pentru a refuza asistența. Fondurile astfel dobândite fac obiectul unor acorduri între state, acestea fiind obligate să aloce o parte a sumei obținute în acest mod, victimelor infracțiunilor sau familiilor acestora.

Atentatele de la 11 septembrie 2001 au avut un impact considerabil, nu doar în SUA, ci asupra întregului context de securitate pe plan internațional. Modul de concepere a relațiilor internaționale, paradigma de securitate, percepția riscurilor și definirea metodelor de prevenire și combatere a acestora s-au modificat fundamental. Atentatele de la 11 septembrie nu au constituit un eveniment singular și izolat, reprezentând doar începutul unei serii de acte teroriste de amploare (Madrid, Londra, Sharm el Sheikh). În prezent, ne aflăm într-un “război împotriva terorii”, cu atât mai dificil și complex cu cât este unul neconvențional teroriștii adoptă metode care contravin dreptului clasic al conflictelor armate, nu sunt subiect de drept internațional, reprezintă entități în același timp nestatale și trans-statale și se legitimează printr-o ideologie de natură religioasă.

Pentru combaterea terorismului, este necesară promovarea unui multilateralism eficient, având ca fundament prevederile dreptului internațional în domeniu. Amenințarea terorismului internațional impune măsuri bazate pe consensul multilateral al statelor. Acțiunea globală împotriva terorismului impune măsuri care să dizolve grupurile implicate în activități teroriste, prin întărirea sistematică a cooperării internaționale. Lupta împotriva terorismului trebuie să fie coordonată și să asigure în același timp respectul pentru drepturile și libertățile fundamentale ale omului. Dialogul, schimbul de experiență și cooperarea între state reprezintă priorități în lupta împotriva terorismului. Pentru combaterea amenințărilor și riscurilor provocate de fenomenul terorismului internațional la adresa securității globale, comunitatea internațională are nevoie de mai multă coordonare, consultare, precum și de o strânsă cooperare. Nici un stat nu-și poate asigura securitatea fără aliați.

România susține eforturile depuse în cadrul organizațiilor internaționale, pentru întărirea solidarității internaționale împotriva terorismului, în conformitate cu dreptul internațional, și cooperează pe plan bilateral pentru prevenirea și combaterea acestui fenomen

fiind parte la cele 13 Convenții ale ONU privind combaterea terorismului. România, în calitate de membru nepermanent al Consiliului de Securitate al ONU, a sprijinit în mod activ și adoptarea/ implementarea altor măsuri vizând combaterea terorismului: Rezoluția 1566 care condamnă terorismul internațional și Rezoluția 1373 care constituie Comitetul Anti-Terrorism.

În plan European, țara noastră a semnat acordul de cooperare cu EUROPOL și întreprinde măsuri interne pentru implementarea Planului UE de acțiune împotriva terorismului.

Totodată, a fost adoptată, *Legea privind prevenirea și combaterea terorismului (L.535/2004, M.Of.1161/2004)*, care prevede că reprimarea acestui fenomen are loc în conformitate cu prevederile instrumentelor naționale la care România este parte.

Bibliografie

- [1] Cristian Jura, Terorismul internațional, Editura All Beck, București, 2004
- [2] Ion Dragoman, Alice Crăciun, Marius Crăciun, Editura VIS Print-BREN, București, 2005
- [3] xxx, Terorismul azi, vol. IV-VI, an I, oct.-dec. 2006
- [4] xxx, Terorismul azi, vol. XIV-XVII, an II, 2007

* Sorina-Mariana RĂDUICĂ, cpt.just.mil., Universitatea Națională de Apărare „Carol I”, e-mail: rsorinam@yahoo.com

EDUCAȚIA FETELOR ÎN EUROPA - O REVOLUȚIE NETERMINATĂ -

Cristina SAFTA *

Access to higher levels of education was a difficult achievement with similar structures in various countries: difficulty entering university classrooms, obstacles to the granting of degrees and the possibility at first of professional fields in "service and care." The professions of teacher, midwife and nurse were the first that were feminised. Women were the labour reserve that made the expansion of national education systems possible, but they knew that working in these areas was the first step towards other professions.

Educația fetelor în țările europene a produs o răvășire socială majoră a secolului XX. Totuși, dinamica succeselor lor școlare este neterminată. Accesul fetelor la filiere prestigioase este mai redus, iar domeniile de formare feminizate rămân mai puțin valorizate.

După 40 de ani, progresele școlarizării sunt spectaculoase în toate țările europene. Ele sunt legate de eforturile investițiilor publice și ale democratizării educației care au însoțit anii de creștere, apoi de criză. Dacă democratizarea nu a produs efectele așteptate, fetele, în schimb, în toate mediile sociale, au egalat, apoi au depășit băieții în învățământul secundar și superior. La începutul secolului, studenții reprezentau mai puțin de 5% dintr-o clasă de vârstă, iar fetele erau aproape absente din acest peisaj. În 2003, ele reprezentau mai mult de jumătate din populația școlară din Europa, iar explozia efectivelor, pe parcursul ultimelor decenii a condus la o lărgire a spectrului lor de acțiune.

Remarcabilele succese feminine realizate în plan internațional pot fi calificate ca fiind faptul major al secolului XX; sunt cele care pun capăt, în fapt, unei lungi istorii a educației fetelor marcate de *excluziune* și *specificitate*. Foarte mult timp, educația fetelor a fost considerată ca fiind mai puțin importantă decât cea a băieților. Aceștia din urmă, viitori capi ai familiei, erau purtători ai aspirațiilor legate de menținerea sau progresul statutului social al părinților; pentru fete, aceste aspirații sociale vizează, adesea, doar căsătoria.

Obstacolele juridice ale accesului fetelor pe diferite niveluri ale edificiului școlar au fost treptat depășite, în ritmuri mai mult sau mai puțin accelerate, în funcție de țară, dar începând pretutindeni de jos: de la nivelul învățământului primar (în prima jumătate a secolului al XIX-lea), spre învățământul universitar și școlile superioare (între anii 1860-1970). Dacă femeile au lucrat întotdeauna, figura „trudnicei burgheze”, care obține o diplomă și prestează o profesie recunoscută, nu se afirmă pe deplin decât începând cu sfârșitul anilor 1960.

Motorul principal al investițiilor feminine în ceea ce privește reușita școlară este prețul emancipării raporturilor de dependență față de tutela masculină – tatăl, soțul, patronul – aceste figuri putând să se acopere din nou în cazul, spre exemplu, al femeilor/ fetelor negustorilor, meșteșugarilor, agricultorilor. Precaritatea conjugală și economică intensifică

aceste aspirații. Si acest preț al autonomiei și egalității trece spre accesul – grație diplomei – la un venit, un salariu, o securitate socială, un loc de muncă.

Cercetările întreprinse asupra inserției profesionale a tinerilor și asupra încadrării reduse a celor mai în vârstă, dau dreptate fetelor și mobilizării lor școlare, prea des corelate cu zelul de care dau dovadă, cu perseverența, conștiinciozitatea și, câteodată, chiar cu înverșunata încăpățănare. În toate țările, procentul activităților feminine și, mai ales, cel privitor la numărul locurilor de muncă ocupate de reprezentantele celui de-al doilea sex este corelat cu cel al diplomelor obținute.

Această dinamică a școlarității feminine este totuși nefinalizată. La școală, ca și la slujbă, fetele accedă mai puțin la domenii prestigioase, iar mixtitatea nu este regula în învățământul profesional mai mult decât la universitate: singure, științele sociale și studiile comerciale sunt cele care primesc procente apropiate ale băieților și fetelor. Acestea din urmă, au fost sigur înfrânte de monopolul masculin exercitat în domeniul dreptului și al medicinei care au opus rezistență intrării pionierilor.

Dar pretutindeni, supremația masculină rămâne foarte puternică în spațiul formării și calificării industriale. Filierile cu o notă predominant feminină la nivel superior constituie o prelungire a celor deja feminizate la nivelurile inferioare: îngrijirea persoanelor ce aparțin grupurilor vulnerabile (copii, bolnavi, vârstnici), informarea și comunicarea, arhivarea și clasarea documentelor... Ori, toate aceste ocupații sunt mai puțin recunoscute și apreciate în termeni de salarii și prestigiu social.

Reușita paradoxală a fetelor

Dezbaterile sociologice construite în jurul acestei reușite paradoxale a fetelor au fost deosebit de energice și, în același timp, fecunde. Ele se desfășoară în jurul a trei mari aspecte.

Primul insistă asupra elementelor inconștient interiorizate de stereotipurile de gen. Chiar dacă familiile acordă astăzi o importanță egală școlarității fetelor și băieților, ele nu îi educă totuși în același mod. Băieții se bucură de o mai mare libertate de mișcare și sunt mai stimulați să se afirme în cadrul competiției. Fetele sunt orientate spre jocuri și activități care privilegiază raportul empatic cu celălalt. Această socializare diferențiată favorizează reușita școlară a fetelor, dar mizele nu sunt decisive pentru devenirea profesională și socială. Tendința fetelor de a se subestima este întărită de comportamentul educatorilor, care au tendința de a corela succesul lor școlar cu un consum sporit de timp și energie, în timp ce, succesul băieților este apreciat ca fiind o consecință firească a talentului lor. Cu excepția acelor situații în care sunt susținute și încurajate de părinți, fetele se descurajează foarte repede și abandonează ori de câte ori se lovesc de o dificultate.

O altă explicație este aceea a alegerilor raționale pe care le fac fetele: investind de foarte devreme în reușita școlară și orientându-se spre filiere feminizate mai mult decât spre ocupații masculine, ele anticipează necesitatea imperioasă de a dobândi diplome (care să le certifice competențele) și de a reuși (trecând peste cât mai puține dificultăți) atât în viața familială, cât și în cea profesională.

Anchetele desfășurate în diverse țări europene arată că fetele se îndreaptă încă spre slujbe mai puțin calificate, precum comerțul și serviciile, care implică orare (și mai ales salarii) adesea greu de armonizat cu o viață familială. În schimb, fetele care optează pentru filiere masculine pot să cunoască o mai bună inserție profesională și o carieră de succes.

O a treia perspectivă propune inversarea termenilor dezbaterii, subliniind caracterul mai constrângător al alegerilor operate de către băieți. Aceștia sunt construiți pentru a reuși - căci așa prevăd normele sociale ale multor țări -, iar reușita lor are la bază investiții cvasi-exclusiv orientate spre studii și carieră. Fetele, însă, par a fi mai libere să-și apere o anumită varietate a investițiilor.

Pornind de la aspectele comune ale școlarității fetelor și băieților, în Europa și pretutindeni, putem distinge și interpreta variațiile naționale.

Cercetările recente efectuate asupra istoriei mixtității îndeamnă la prudență atunci când interpretăm inegalitățile naționale ale educației, în ceea ce privește femeile și bărbații. Această prudență se impune cu atât mai mult cu cât am fi tentați să operăm o clasificare a țărilor în funcție de avansul sau retardul ce caracterizează acest domeniu. Nici precocitatea mixtității, nici factorul religios, nici tipul de regim democratic sau autoritar, nici factorii economici și materiale, nici abundența și nici varietatea ofertei școlare și a locurilor de muncă, nu pot, luate separat, să explice aceste inegalități.

Precocitatea mixtității nu înseamnă egalitate. Întârzierea sau avansul unei țări în ceea ce privește egalitatea sexelor pot înainte de toate să fie regăsite în retardul sau precocitatea măsurilor luate în acest domeniu. Germania este încă prezentată ca având o întârziere comparativ cu țări precum Elveția, Franța, Marea Britanie și chiar Rusia sau Statele Unite ale Americii, căci ea primește primele studente în universitățile sale 40 de ani mai târziu decât alte țări. Franța, S.U. A. și Rusia se disting, de asemenea, de Germania prin locul acordat școlilor superioare rezervate fetelor – adevărat, mai puțin prestigioase decât instituțiile masculine -, dar oferind acestora cariere noi: am putea da ca exemplu pentru Franța Școala Normală din Sevres, creată în 1881 și destinată formării educatoarelor, apoi Școala Politehnică Feminină și Școala de Înalte Studii Comerciale pentru Tinerele Fete (1925), care deschid calea unor noi profesii. În Rusia, Institutul Politehnic Feminin din Sankt-Petersburg (1905) a fost primul stabiliment din lume pentru formarea femeilor inginer.

Elveția a fost ultima țară din Europa care a acordat drept de vot femeilor și nu s-a arătat, pe tot parcursul secolului XX, deschisă activității profesionale a femeilor. Între altele, primirea studentelor în 5 din 7 universități elvețiene răspunde mai puțin preocupării pentru egalitate decât prestigiului liberal. Primele studente erau (ca și la Sorbona, în această epocă) aproape toate de altă naționalitate, provenind din minoritățile etnice ale Imperiului Rus - evreice mai ales, dar și protestante și catolice, care erau excluse din universitățile din țările lor ca urmare a instaurării unui „*numerus clausus*” în sens invers non-ortodocșilor. Aceste studente, care optau în cea mai mare parte pentru domeniul științelor naturii și al medicinei, nu umbreau rezultatele colegilor lor de promoție, dat fiind faptul că ele nu erau autorizate să-și exercite profesia pe teritoriul Elveției.

Unul dintre argumentele frecvent invocate pentru explicarea întârzierilor în educația fetelor este acela al religiei. Activitatea istoricilor subliniază ostilitatea, în special manifestată de biserica catolică, față de co-educația fetelor și băieților, ostilitate ce are ca punct de plecare teama de sexualitate, dar și o anumită viziune asupra rolurilor sociale prescrise bărbaților și femeilor.

Un studiu demografic realizat în Elveția demonstrează existența unei mai mari discriminări școlare a fetelor în preajma secolului XX într-un canton catolic comparativ cu un canton protestant. În primul, familiile catolice investesc mai puțin în costurile formării fetelor. În orașe, atunci când mama lucrează, fiica cea mai mare este retrasă de la școală pentru a veghea asupra fraților mai mici și a se ocupa de treburile casnice; la țară, fetele sunt trimise ca slujnice pentru a reduce numărul gurilor de hrănit. În cantonul protestant, această discriminare îndreptată împotriva fetelor este mai puțin evidentă. Aceste diferențe sunt rezultatul unei viziuni înguste asupra rolului social al femeii, rezumat la acela de pioasă menajeră și al unei neîncrederi reale în privința cunoașterii sale reduse la pură sa funcționalitate. Dimpotrivă, discursul protestant radical al elitelor glorifică știința ca factor al emancipării personale și al perfecționării virtuților civice pentru cele două sexe și, în special, pentru fete, mame și educatoare ale viitorilor cetățeni.

Este remarcabilă astăzi evoluția mai rapidă a școlarității fetelor în țările unde tradiția și practica religioasă catolică au rămas puternice – Spania, Portugalia sau Grecia. Trecerea de la

regimurile autoritare la cele democratice și intrarea în Uniunea Europeană au permis, fără îndoială, aspirații multă vreme inhibitate, acelea de a se manifesta în toată amploarea lor.

În Irlanda, întârzierea mixtității și a democratizării școlii este încă semnificativă datorită rolului jucat de biserica catolică în apărarea identității irlandeze împotriva colonizatorului britanic (din secolul XVII până la începutul anilor 1920). Până în 1964, stabilimentele secundare au fost fie confesionale, fie pensioane, pregătindu-le pe tinerele fete pentru călugărie sau pentru a deveni mame. În 2003, însă, putem găsi mai mult de 58% dintre fete în universitățile irlandeze.

La polul opus, caracterizate fiind de o mai mare egalitate între sexe, se situează țările scandinave (Suedia, Finlanda, Norvegia, Danemarca) cu o rată a feminizării studiilor universitare (mai mult de 60%) superioară mediei europene. Țări precum Danemarca și Suedia sunt mai egalitare în toate planurile: în termeni de salarii, de acces la responsabilități, îndeosebi sindicale și politice, de repartitie a sarcinilor domestice și de îngrijire a copiilor. Serviciile publice de protecție a copilului și de acordare a concediilor parentale permit, mai mult decât în alte părți, armonizarea celor două realități: familie și carieră. Inegalitățile dintre clasele sociale sunt, de asemenea, mai atenuate decât în alte state în ceea ce privește accesul la educație. Cercetătorii, dar mai ales cercetătoarele suedeze, atrag atenția asupra tentației de idealizare a modelului lor.

Din analizele efectuate rezultă faptul că diferențele naționale constau mai puțin în sensul acordat diplomelor obținute de populația feminină. Pretutindeni, ele vor astăzi să se afirme pe piața muncii și să exercite profesii variate și recunoscute; ele caută posibilitatea valorizării plene a acestor diplome pe piața muncii, fără a sacrifica viața personală și familială. Anumite țări, mai mult decât altele, au acceptat emanciparea femeilor bazată pe egalitate și non-specificitate sau pe complementaritatea rolurilor: este cazul țărilor nordice.

Cazul Portugaliei este uimitor și se distinge prin rata ridicată a activității full-time a femeilor, dar și prin segregarea scăzută a domeniilor de studiu: procentul fetelor ce studiază în domeniul matematicii, fizicii și al științelor ingineresti este mai ridicat decât în majoritatea țărilor europene.

Dinamica egalității se poate constata investigând politicile europene care încearcă să promoveze egalitatea dintre femei și bărbați în domeniul educației și să lupte contra mecanismelor ce împiedică progresul lor pe piața muncii.

Concluzii

Cele două sexe nu și-au împărțit niciodată lumea în mod egal. Deși condiția femeii este astăzi în plină evoluție, ea rămâne încă grav dezavantajată. Aproape în nici o țară statutul ei legal nu este identic cu al bărbatului și adesea el constituie un handicap considerabil. Chiar și când unele drepturi îi sunt recunoscute, o prea îndelungă obișnuință le împiedică să își găsească expresia concretă în moravuri. Economic, bărbații și femeile reprezintă aproape două caste; în ciuda egalității, primii au situații mai avantajoase, salarii mai mari, șanse mai multe de reușită decât concurențele lor; ei ocupă în industrie, politică etc. un număr de locuri mult mai mare; ei sunt cei care dețin posturile cele mai importante. Pe lângă puterile concrete pe care le posedă, sunt înconjurați de un prestigiu căruia întreaga educație a copilului îi menține tradiția.

Nu trebuie să uităm că lumea nu este neutră și că fetele au, ca și băieții, dreptul la atenție, la a fi ascultate și a vorbi. Egalitatea de șanse le-a fost arătată ocolind, pe cât posibil accesul lor la știință. Situația evoluează din punct de vedere al cifrelor, dar foarte lent. Fetele și băieții au încă imaginea pionierilor ce încearcă să se înscrie într-o filieră de formare încă non-sexistă. Sexul, ca și originea etnică, culturală sau clasa socială, generează o inegalitate pe parcursul școlarității, inegalitate ce trebuie combătută, și încă cu atât mai urgent cu cât acești factori concură la discriminarea unei singure și aceleiași categorii – femeile.

NOTE BIBLIOGRAFICE

1. Bihl, A.; Pfefferkorn, R. (1996). *Hommes-femmes, l'introuvable égalité. École, travail, couple, espace public*, Les édition de l'Atelier, Paris.
2. Gouyon, M.; Guérin, S. (2006). *L'implication des parents dans la scolarité des filles et des garçons: des intentions à la pratique*, dans *Économie et Statistique*, no 398-399.
3. Guilbert, L.; Mujawamariya, D. (2002). *L'enseignement des sciences dans une perspective constructiviste: vers l'établissement du rééquilibrage des inégalités entre les sexes en sciences*, dans *Revue Recherches féministes*, numéro thématique "Sciences, ingénierie et technologie", volume 15 no 1, Ottawa.
4. Ockrent, C. (2006). *Le livre noir de la condition des femmes*, Éditions Points, Paris.
5. Ollagnier, E. (2005). *Filles et garçon à l'école: vers l'égalité?*, Université de Genève.
6. Solar, C. (1998). *Pédagogie et équité*, Éditions Logiques, Montréal.

* Asist. univ. drd. Cristina Safta, Universitatea Petrol-Gaze din Ploiești

PARITATE SAU EGALITATE ÎN VIAȚA PROFESIONALĂ A FEMEILOR

Cristina Safta*

i

Income disparity between genders stems from processes that determine the quality of jobs and earnings associated with jobs. Earnings associated with jobs will cause income inequality to take form in the placement of individuals into particular jobs through individual qualifications or stereotypical norms.

La școală, la serviciu, în sânul familiei sau în spațiul public, femeile ocupă o poziție care rămâne, adesea, subalternă. Inferioritatea socială a femeii poate fi verificată la diferite niveluri, dar ceea ce este important este faptul că, după anii '60, raporturile dintre bărbați și femei au fost în mod evident modificate. În sensul unei egalități reale și totale între bărbați și femei, această transformare a raporturilor sociale dintre sexe este, totuși, departe de a fi terminată. Un examen detaliat al evoluției recente permite nuanțarea amplitudinii acestor transformări și precizarea sensului contradictoriu.

Munca femeilor: un fenomen social masiv

Modelul femeii casnice a fost depășit de o mare parte a femeilor. Perspectiva ocupării unui loc de muncă, corelată cu posibilitatea dobândirii autonomiei personale, a constituit o puternică motivare a investițiilor școlare. Astfel, obținerea unei diplome, va permite femeilor să accedă la munca salariată calificată. Totuși, bărbații și femeile sunt încă departe de exercitarea aceluiși tip de sarcini și de întreținerea acelorași raporturi în plan social.

Ocuparea unui loc de muncă de către femei a devenit un fenomen social masiv ce contribuie la construirea identității feminine. Ca și băieții, fetele se pregătesc în școală pentru o meserie, iar cele care renunță, la sfârșitul școlarității, la oportunitatea oferită de încadrarea în muncă sunt foarte puține.

80% dintre femeile din Europa conjugă activitatea profesională și viața familială, ele constituind jumătate din forța de muncă activă. Paritatea cantitativă nu asigură însă egalitatea, nici în termeni de mixtitate în anumite sectoare de activitate, nici în termeni de salarii. Timpul parțial de lucru rămâne apanajul femeilor.

Situația femeilor pe piața muncii nu ne comunică doar poziția lor profesională: munca feminină este un fir roșu care ne ajută să citim locul și rolul femeilor în societate, în toate societățile contemporane.

În acest sens, istoria activității feminine este o istorie economică și socială, dar și o istorie culturală și ideologică. Fiecare societate, fiecare epocă, fiecare cultură produce forme specifice ale activităților specific feminine și secretă propriile reprezentări ale acestora. Activitatea femeilor este, în același timp, o realitate economică și o construcție socială. Este un fapt social total. Fluctuațiile înregistrate de slujbele feminine și mișcările generate de

diviziunea sexuală a muncii ne informează asupra stării unei societăți: despre funcționarea pieței muncii, despre locul muncii în sistemul de valori, despre statutul celui de-al doilea sex și despre raporturile dintre femei și bărbați. În această perspectivă, a vorbi despre munca femeilor înseamnă a analiza munca femeilor, dar și pe cea a bărbaților, și societatea în ansamblul său.

Feminizarea salariatului european este o mutație socială majoră, care marchează cea de-a doua jumătate a secolului XX. Astăzi, în societatea noastră, femeile constituie aproape jumătate din lumea muncii, iar feminizarea populației active a produs o transformare a societății întregi.

Creșterea spectaculoasă a activității feminine (începând din anii '60) este un fenomen pe care nimeni nu l-a prevăzut, în epocă, și pe care nimeni nu l-a putut stopa de atunci: nici lipsa locurilor de muncă, nici creșterea ratei șomajului. Un fenomen care, la diferite niveluri, a cuprins întreaga Europă.

În domeniul economic paritatea există (cel puțin din punct de vedere cantitativ), dar ea nu rimează întotdeauna cu egalitatea, iar aceasta constituie adevărata problemă. Feminizarea salariatului nu a condus la o regresie semnificativă a disparității dintre slujbele feminine și cele masculine. Este paradoxul epocii noastre.

Totul se petrece, în fapt, ca și cum, în ultimii ani, am avea credința unei deschideri spre progres, ca și cum am gândi că inegalitățile dintre sexe au fost diluate în modernitate.

Feminizarea salariatului european

Prezența femeilor în lumea muncii nu este absolut nouă. Femeile au muncit dintotdeauna și pretutindeni, iar istoricii amintesc frecvent acest spect. Dar, în perioada recentă, formele și volumul acestei activități au fost considerabil modificate. După începutul anilor '60, am asistat la o creștere continuă și susținută a numărului femeilor active.

Patru decenii mai târziu, în Europa, reînnoirea forței de muncă are la bază creșterea activității feminine. Dacă în anii '60 femeile reprezentau 30% din populația europeană ocupată, astăzi procentul se ridică la 44% și acest fenomen este susținut de două schimbări majore: salarizarea mâinii de lucru și continuitatea traiectoriilor profesionale ale femeilor. Mișcările salariale care afectează în ansamblu populația activă, au fost mai rapide și mai importante pentru femei. În cvazi-totalitatea țărilor europene, femeile sunt de acum și pentru prima dată în istoria salariatului, în proporție mai mare decât bărbații încadrate pe piața muncii: în medie, 81% dintre bărbați și 89% dintre femeile care lucrează sunt salariați.

În numeroase țări europene femeile cumulează activitatea profesională și viața familială. La începutul anilor '60, procentul femeilor cu vârste între 25 și 49 de ani încadrate în muncă era 40%; astăzi aproape că s-a dublat. Aceasta a condus la o transformare radicală a raporturilor de lucru și a atitudinii femeilor în fața împletirii proiectelor familiale cu cele profesionale. Pentru majoritatea femeilor nașterea pruncilor nu mai constituie, astăzi, o piedică în calea continuării activității profesionale, marcând o veritabilă ruptură față de vechile norme sociale.

Ea exprimă în egală măsură și o omogenizare a comportamentelor feminine și masculine care se accentuează în ultimii ani. Procentele femeilor și bărbaților salariați cu vârste între 25 și 49 de ani se apropie atât de mult, încât aproape că se confundă.

Dar nu este cazul întregii Europe. Din punctul de vedere al comportamentului de lucru, există mai multe configurații. Foarte schematic, putem distinge țări unde discontinuitatea traiectoriilor profesionale ale femeilor este mare, chiar dacă tinde să se estompeze (Grecia, Spania, Irlanda, Italia, Luxemburg, Germania) și țări unde traiectoriile profesionale ale femeilor au devenit, ca și acelea ale bărbaților, continue (Danemarca, Finlanda, Suedia, Portugalia, Franța).

Este vorba și de o mutație a normelor sociale: în multe dintre țările europene este, de acum, normal pentru o femeie, mamă a unuia sau mai multor copii, să muncească, să rămână activă pe piața muncii, în timp ce cu câteva decenii în urmă era, de asemenea, normal, ca odată cu nașterea primului copil, să ia sfârșit și activitatea socială a femeii.

Șanse egale la educație

Pentru ca tabloul să fie complet trebuie să analizăm evoluțiile care au loc în sistemul educativ. Progresul școlarizării feminine constituie un eveniment marcant pentru sfârșitul de secol XX.

Înscrierea fetelor pe diferite trepte ale sistemului școlar nu este recentă. Ea s-a realizat pe tot parcursul secolului XX. Dar începând din anii '70 un nou fapt se petrece: reușita școlară și universitară a fetelor. După această dată, fetele se apropie și chiar depășesc, în anumite țări, băieții în termenii reușitei școlare. În 2002, procentul femeilor din învățământul superior european era de 54%.

Anii care au cunoscut progresul feminizării populației active sunt, de asemenea, cei care au cunoscut deschiderea școlarității feminine. Trebuie spus că nu este vorba de o coincidență temporală, deși evenimentele sociale sunt foarte puternic corelate. Mai multe femei sunt instruite, mai multe femei sunt active. Faptul se verifică pretutindeni.

Argumentele care cu câțiva ani în urmă puteau legitima inegalitățile profesionale dintre femei și bărbați, acum și-au pierdut sensul: în majoritatea țărilor europene, femeile sunt mai instruite decât bărbații. O mare parte dintre ele au, ca și bărbații, traiectorii profesionale continue. Cu toate acestea, ele sunt mai slab salarizate, au cariere profesionale stagnante, cunosc o mai mare rată a șomajului. Pe de altă parte, segregarea activităților rămâne pregnantă.

Segregare și discriminare pe piața muncii

Lumea muncii nu este întotdeauna mixtă. Feminizarea populației active nu trebuie tradusă printr-o reală mixtitate profesională. Slujbele feminine rămân concentrate într-un număr mic de ocupații și sectoare tradițional feminine. Deși identificat cu mult timp în urmă, acest fenomen de concentrare pare să se agraveze în perioada recentă în anumite țări.

Progresul activității și al școlarității feminine se traduce, pe piața muncii prin accesul unui anumit număr de femei la profesii calificate și prin feminizarea masivă a meseriilor așa-zis feminine, mai puțin valorizate social. Fenomenul este deci dublu.

Putem vedea, însă, și profesii tradițional masculine care se feminizează fără a pierde din valoarea lor socială. Feminizarea nu rimează în mod sistematic cu devalorizarea. Creșterea numărului de femei în profesii care rămân prestigioase – magistrați, avocați, jurnaliști, medici etc. – este dovada faptului că devalorizarea nu reprezintă destinul tuturor meseriilor care se feminizează. În același timp, asistăm la o creștere susținută a numărului femeilor aflate în funcții de conducere, chiar dacă accesul lor la aceste funcții rămâne mai dificil decât al bărbaților.

La cealaltă extremă a piramidei sociale, aflusul femeilor active este concentrat spre activități necalificate ale terțiarilor.

Coexistența acestor două momente – concentrarea unei mari părți a femeilor active în slujbe mai puțin calificate ale terțiarilor și creșterea slujbelor feminine calificate – conduce la identificarea unei bipolarizări mai degrabă decât la observarea unei segregări imobile. O parte a femeilor recuperează, pe piața muncii investiția făcută în sistemul de formare, în timp ce majoritatea dintre ele se găsesc grupate în funcții de execuție. Între femei, distanțele se creează și inegalitățile se intensifică.

Această inegalitate se regăsește, în modul cel mai evident, la nivelul distanțelor salariale dintre bărbați și femei. Dacă directivele europene spun: “muncă egală pentru salarii

egale”, statisticile arată diferențe considerabile. În întreaga Uniune Europeană există diferențe de remunerare care se încadrează între 10% (Germania) și 32% (Grecia).

Aceste diferențe se explică, în parte prin segregarea și concentrarea slujbelor feminine. Prin “egalitate în toate” înțelegem nivel de formare, categorie profesională, vârstă, experiență egale, în instituții de aceeași talie și din același sector de activitate. Cu toate acestea, diferențele rămân notabile, indicând existența unor mecanisme de discriminare care nu se regăsesc doar în oferta de locuri de muncă pentru femei, ci și în menținerea diferențelor salariale.

Munca cu timp parțial

Dacă rata ocupării profesionale a femeilor nu a încetat să progreseze pe parcursul ultimilor douăzeci de ani, în contextul degradării generale a situației locurilor de muncă, aceasta se datorează exploziei acelor renumite “forme particulare de activitate” (precare și care presupun o utilizare inadecvată a mâinii de lucru): munca la domiciliu, munca în economia subterană, contracte de muncă pe perioadă determinată, “slujbe de ajutor” de diferite tipuri, fără a mai aminti de slujbele cu timp parțial, care se adresează masiv femeilor. Altfel spus, femeile, mai mult decât bărbații, au fost victimele dereglementării neo-liberale a raporturilor sociale.

Astăzi, ansamblul acestor “forme particulare de activitate” reprezintă 5 milioane de locuri de muncă în Uniunea Europeană față de 2 milioane în 1982. Ascensiunea rapidă a acestui tip de activitate este semnul dinamicii locurilor de muncă pentru femei. Toate slujbele nou-create în sectorul terțiar destinat angajaților – în majoritate femei – sunt slujbe cu timp parțial, transformându-se în inamicul principal al egalității pe piața locurilor de muncă.

Pretutindeni în Europa, munca cu timp parțial este apanajul femeilor. Totuși aceasta acoperă realități extrem de diversificate. Pentru anumite femei este vorba de o decizie individuală de reducere a timpului de lucru. Pentru altele, din ce în ce mai numeroase astăzi, este vorba de cu totul altceva: în toate sectoarele economiei se poate observa multiplicarea ofertelor de slujbe cu timp parțial.

Mai mult de 80% dintre lucrătorii cu timp parțial sunt femei, dar, contrar așteptărilor, nu este vorba în mod prioritar de femei în vârstă sau de cele care trebuie să se ocupe de creșterea și educarea copiilor: în Europa 37% dintre femeile cu vârste mai mari de 50 de ani, 32% dintre cele cu vârste între 25-49 de ani și 31% cu vârste mai mici de 24 de ani lucrează cu timp parțial. Este vorba, pe de altă parte, de acele slujbe puțin calificate, concentrate în câteva activități și profesii (comerț, curățenie, servicii hoteliere) și de slujbe unde orarul și condițiile de muncă sunt în mod special dificile: prost plătite, lucrul în week-end sau seara, instabilitatea orarului și fracționarea zilei de lucru sunt lucruri comune pentru cea mai mare parte a salariaților cu timp parțial de lucru.

După aceste caracteristici generale, se conturează diferite tipuri ale slujbelor cu timp parțial. În anumite țări, munca cu timp parțial este cea care a permis femeilor să intre pe piața muncii, în altele, ea este cea care le respinge. Aceleași statistici, aceleași procentaje ale lucrătorilor cu timp parțial pot ascunde realități sociale diferite.

Pot fi identificate trei configurații pentru ceea ce înseamnă slujbe cu timp parțial de lucru:

- a) țări unde slujbele cu timp parțial nu intervin decât ca o modalitate marginală, unde procentele activității feminine sunt foarte ridicate. Este modelul Europei de Est unde rata de ocupare a femeilor este mare, iar procentul celor care aleg să desfășoare o activitate cu timp redus nu se ridică decât până la 10-15%.
- b) țări unde slujbele cu timp parțial au însoțit creșterea gradului de ocupare în rândul populației feminine. Această formă de activitate se desfășoară de mult timp și

poate fi identificată chiar înainte de apariția crizei locurilor de muncă. Două modele pot fi relevante pentru această categorie:

- Modelul Europei de Nord, unde munca cu timp parțial constituie o modalitate de pătrundere a femeilor pe piața muncii. Procentul ridicat al femeilor care lucrează cu timp parțial se conjugă cu o discontinuitate a traiectoriilor profesionale. Majoritatea femeilor, având copii de vârstă fragedă au încă comportamente care rămân specific feminine, caracterizate prin alternativa muncii cu timp redus sau chiar încetarea provizorie a activității.
 - Modelul scandinav (Danemarca, Suedia, Finlanda), unde munca cu timp parțial este foarte răspândită de mult timp. Spre deosebire de cazul precedent, ea coexistă cu o rată foarte ridicată a activității feminine (apropiată de rata activității masculine) și cu traiectorii profesionale continue, fiind caracterizată de o puternică protecție socială, precum și de un timp de lucru mai lung decât media europeană. Aceasta nu împiedică însă o persistență puternică a segregării în ceea ce privește locurile de muncă.
- c) țări unde slujbele cu timp parțial au luat avânt după criza locurilor de muncă și creșterea îngrijorătoare a ratei șomajului, apărând ca o modalitate de reducere a acestuia. Este cazul Franței și al Belgiei, țări caracterizate printr-o rată crescută de ocupare în rândul populației feminine și de traiectorii profesionale continue. Aici, slujbele cu timp de lucru redus reprezintă o ruptură față de modelul de tradițional, care a prevalat până la începutul anilor '80.

Forma pe care o îmbracă slujbele cu timp parțial, ceea ce reprezintă calea de acces sau de retragere de pe piața muncii, contribuie la specificarea locului și ponderii muncii feminine în societate. Munca femeilor nu are același sens, nu are aceeași imagine, nu are aceeași importanță socială dacă 70% sau 10% dintre femei sunt active cu timp parțial. Nu are același sens, dacă este însoțită sau nu de protecția socială, dacă se înscrie în traiectorii profesionale continue sau discontinue, dacă este susținută de accesul femeilor la locuri de muncă sau accesul lor este blocat.

Oricum ar fi, odată cu trecerea anilor, slujbele cu timp parțial devin figura emblematică a diviziunii sexuale a pieței muncii. Ele au devenit în egală măsură, în anumite țări, motorul atât al folosirii incomplete a forței de muncă, cât și al sărăciei.

Progresul slujbelor cu timp parțial: răspunsul la o cerere socială a femeilor

Această creștere a numărului locurilor de muncă cu timp parțial rezultă din politicile guvernamentale de gestionare a mâinii de lucru. Pentru justificarea lor, se invocă adesea o pretinsă „cerere socială a femeilor” în scopul concilierii muncii și familiei. Timpul parțial de lucru afectează, în primul rând, femeile cu vârste mai mici de 25 de ani, care nu sunt împovărate de sarcinile domestice, și pe acelea de peste 50 de ani, care sunt mai puțin ocupate.

Fără a dori să tăgăduim această „cerere socială a femeilor”, admitem și subliniem cât de constrângătoare este ea în cazul femeilor, din cauza sarcinilor domestice pe care acestea le au de îndeplinit și a evoluțiilor pieței muncii. Timpul parțial de lucru contribuie, în aceeași manieră decisivă și la redefinirea statutului muncii și al slujbei, pe baza criteriului sex. Inserția profesională a tinerelor fete este din ce în ce mai dificilă și contrastează cu reușita școlară excepțională pe care acestea o înregistrează.

Printre măsurile publice ale căror efecte sunt foarte problematice pentru femei, am putea menționa acordarea alocației parentale începând din 1994 pentru al doilea copil. Această prestație constituie *de facto* o măsură de politică familială. Ea contribuie, în fapt, la

retragerea de pe piața muncii a unui număr non-neglijabil de femei pentru care reluarea activității profesionale nu se va face deloc ușor.

Rata crescută a șomajului în rândul femeilor

Anii care au văzut dezvoltarea feminizării populației active sunt și aceia care au cunoscut creșterea ratei șomajului feminin, solid încrustat în peisajul social.

În Uniunea Europeană vom regăsi acest șomaj ridicat al femeilor cu o mare constanță în majoritatea țărilor după începutul anilor '80. În 2002, rata șomajului femeilor este superioară celei a bărbaților în zece țări europene. Este mai ridicată în special în Spania (16%), Grecia (15%) și Italia (12%). În Europa, în 1983, 8,7% dintre bărbați și 11,8% dintre femei erau în șomaj. Douăzeci de ani mai târziu, în Europa, 6,9% dintre bărbați și 8,7% dintre femei se aflau în situație de șomaj. Observăm că procentele devin mai mici, dar diferențele persistă (evoluția este variabilă de la o țară la alta).

La mai puțin de 25 de ani, rata mare a șomajului feminin este cu atât mai importantă și mai surprinzătoare: în generații în care femeile sunt mai instruite decât bărbații, la vârste la care *efectul familiei* nu este resimțit, este dificil de explicat acest lucru. În țările Europei de Sud, șomajul tinerelor femei atinge cote impresionante: în 2002, în Spania, Grecia și Italia, înainte de 25 de ani, o femeie din trei era șomeră. Aici este vorba de un joc liber al discriminării: nimeni nu poate explica această rată crescută a șomajului în rândul tinerilor.

Uimitor, cu atât mai mult cu cât observăm legătura între șomaj și calificare. Țările europene au cunoscut o creștere sensibilă a nivelului educației femeilor. În general, atunci când nivelul de instruire se mărește, rata șomajului se diminuează. În fapt, ce observăm? Această tendință se regăsește doar în anumite țări, ca Finlanda și Franța, unde nivelul educației este pus în balanță cu riscul șomajului. Nu există întotdeauna o relație aplicabilă uniform în toate spațiile. În alte țări, precum Irlanda, rata șomajului femeilor cu nivel de instruire ridicat este superioară celei a bărbaților cu nivel mediu de instruire, iar în Grecia și Spania este superioară ratei șomajului în rândul populației masculine, indiferent de nivelul de pregătire al acesteia. În aceste ultime două țări paradoxul este uimitor: procentul femeilor absolvente de studii superioare aflate în situație de șomaj este identic cu cel al bărbaților analfabeți aflați în aceeași situație. Ideea că nivelul de instruire ne protejează de șomaj suferă, așa cum am văzut, excepții care ne fac să ne întrebăm serios asupra teoriei capitalului uman: putem încă contrazice ideea că accesul inegal al bărbaților și femeilor pe piața muncii ține de o mai mică investire a acestora din urmă în capitalul uman.

Analiza șomajului, pe categorii socioprofesionale, în schimb, nu ne rezervă multe surprize: în toată Europa, sunt muncitori care sunt mai afectați de șomaj și femei care se află adesea în prima linie.

Inegalitățile se multiplică, se cumulează.

Concluzii

Femeile au fost, de multe decenii și pretutindeni în Europa, elementul *viu* de recompunere a populației active: este vorba de creșterea activității feminine care asigură reînnoirea forței de muncă europene.

Pe de altă parte, este clar că schimbările produse la nivelul activităților sociale ale femeilor nu afectează doar poziția lor profesională. Odată cu feminizarea lumii muncii, se schimbă și statutul celui de-al doilea sex în societatea în care se află. Faptul că femeile constituie, de acum, aproape jumătate din forța de muncă este o mutație socială majoră.

Dar problema inegalității sexelor rămâne. Există contraste și paradoxuri care frapează. În materie de acces la locuri de muncă și la educație, progresele sunt imense, în timp ce în domeniul egalității salariilor și carierelor, al șomajului, al precarității și al utilizării inadecvate a mâinii de lucru, inegalitatea este evidentă, recurentă, impertinentă.

BIBLIOGRAFIE

1. Bihl, A.; Pfefferkorn, R. (1996). *Hommes-femmes, l'introuvable égalité. École, travail, couple, espace public*, Les édition de l'Atelier, Paris.
2. Gouyon, M.; Guérin, S. (2006). *L'implication des parents dans la scolarité des filles et des garçons: des intentions à la pratique*, dans *Économie et Statistique*, no 398-399.
3. Gruel, L.; Thiphaine, B. (2004). *Des meilleures scolarités féminines aux meilleures carrières masculines*, rapport OVE, LESSOR Rennes 2.
4. Ockrent, C. (2006). *Le livre noir de la condition des femmes*, Éditions Points, Paris.
5. Solar, C. (1998). *Pédagogie et équité*, Éditions Logiques, Montréal.

* Asist. univ. drd. Cristina Safta, Universitatea Petrol-Gaze din Ploiești

MANAGEMENT TECHNIQUES TO INCREASE STUDENT ENGAGEMENT AND MOTIVATION IN SPEAKING ENGLISH

Corina SANDIUC*

ABSTRACT:

The present paper deals with students' attitudes toward language learning, namely the speaking activities related to the acquisition of a foreign language and it proposes a number of techniques and activities meant to improve the teacher's class management and the students' motivation, engagement and performance in speaking English. When learning a foreign language, the oral production is usually the most difficult part for the learner. This is why some students are very reluctant when it comes to speaking in class. They sometimes need to be motivated to participate in the learning activity by intrinsic as well as extrinsic factors. They may either need to be reminded that they learn the language in order to attain a certain purpose, be that professional or of some other sort, or they may be convinced to participate in a certain activity because it succeeded in captivating their attention. We are concerned here mainly with intrinsic motivation, that is, those activities that arouse students' interest and make them want to take part in.

Student motivation "refers to a student's willingness, needs, desires, compulsion to participate in, and be successful in the learning process".^[1] Well motivated students show positive emotions during the learning process, including interest, enthusiasm, optimism, curiosity, etc. Less-motivated students, on the other hand, "are passive, do not try hard and give up easily in the face of challenge"^[2]

However, we should bear in mind that motivation varies greatly according to the students. Susan Sheerin states that students are different on a series of levels: psychological, personality, study habits, etc.^[3] Therefore, when speaking about motivation one has to take into account the differences among students, hence the motivational differences among them. Motivation differs according to age, nationality, profession and is tightly linked to the purpose

^[1] L.Bomia, L. Beluzo, D.Demeester, *The impact of teaching strategies on intrinsic motivation*. Champaign, IL: ERIC Clearinghouse on Elementary and Early Childhood Education, 1997.

^[2] E. Skinner, & M. Belmont, *A longitudinal study of motivation in school: Reciprocal effects of teacher behavior and student engagement*. University of Rochester, Rochester, NY. 1991.

^[3] Susan Sheerin, *Self Access*. Oxford University Press, p5, 1989.

of learning. People learn foreign languages for a diversity of reasons: some may need to learn a new foreign language because the school curriculum or their job or occupation demands it; others may be responding to environmental necessities if they travel, study or work in English speaking countries; or they may desire to learn English because they take pleasure in learning innovative languages, and would like to improve their knowledge. For each of these categories the teacher must adapt the pedagogical act accordingly.

I. Intrinsic and Extrinsic Motivation

Student motivation has long been divided into two types:

- **extrinsic motivation** characteristic of those students who are rather passive, prefer less difficult tasks, and usually get their motivation from an outside necessity for achieving grades and diplomas.
- **intrinsic motivation** which applies to those students who are more autonomous, taking the initiative when necessary (pro-active learners) and accepting challenging tasks with interest.

This piece of writing concentrates on intrinsic motivation. Although some argue that there is more to motivation than the two divisions, and that student motivation is more complex and should include both internal and external factors,^[4] intrinsic motivation is clearly preferable to extrinsic motivation. Research has shown that intrinsically motivated students are more likely to achieve higher scores in tests, are better adjusted to school and more able to process information and adjust it to their own needs. These students are more confident, know how to organize their learning, like taking decisions and assuming responsibility for what they learn and how they do it; they retain more information, for a longer period of time, are more likely to become lifelong learners, continuing their education outside school.

II. Motivating Students To Engage in Class Activities

Undoubtedly, the more interesting an assignment is, the more interested and motivated the students will be. The activities and tasks proposed for accomplishment should be appealing, actively engaging the students by building on their prior knowledge. Researchers have long tried to improve language teaching by determining what makes a task engaging and interesting and how teachers can design work that will keep students' attention drawing them more deeply into the process of learning. It has been demonstrated that successful teachers engage students through activities which focus on students' basic psychological and intellectual needs.^[5] These activities promote students' sense of competency, collaboration, autonomy and provide opportunities for originality and self-expression. Following is a list of suggestions for designing more engaging in-class activities meant to promote motivation and create a learning environment that attends to students' needs. Special attention will be given to those activities that promote the oral production of the language.

1. Choose those materials students can relate to: meaningful real-life situations. Students are more engaged in activities when they can build on prior knowledge and draw clear connections between what they are learning and the world they live in. Role plays prove to be very efficient when it comes to creating a meaningful context for language use. This

^[4] R. Strong, H.F. Silver, & A. Robinson, *What do students want?* Educational Leadership, 53(1), 8-12. 1995.

^[5] Cori Brewster & Jennifer Fager, *Increasing Student Engagement and Motivation from Time-on Task to Homework*. <http://www.nwrel.org/request/oct00/engage.html> 2001 Northwest Regional Educational Laboratory

following role play provides Future Passive practice to express promises. For this activity students have to prepare a candidates campaign for election to a post in the local government. They should think of the candidate's promises in order to gain votes (e.g. *If I win, the main road in this town will be widened*). Then the candidates perform their programs supported by the members of their group. At the end, a democratic election takes place to choose the winner. Through this kind of activity learners take part actively in the process of learning as they must understand what others are saying or have written, and they must speak or write in order to express their own point of view.

2. Promote students sense of autonomy by allowing them to have a certain control over learning. Giving students choices between different assignments, minimizing adult supervision over group projects, letting students monitor and evaluate their own progress can be only some of the measures to be taken by the English class teacher in order to increase students' self confidence and responsibility. Furthermore, Susan Sheerin proposes the activation of what is called "self-access" to overcome the differences between students and increase their autonomy and motivation. As she puts it "instruction consisting of one diet for all will almost certainly not constitute a completely suitable diet for any one of the individuals in that class".^[6] This implies setting up a study centre with self-access facilities which provide students with greater independence and choice in their learning which is definitely an important aspect of Ss motivation.

3. Assign challenging but achievable tasks for all students, avoiding those tasks that are rote and repetitive. Repetitive tasks prompt students' lack of engagement in their schoolwork and result in limited achievement. *Find someone who* is a very challenging activity, pertaining to a variety of grammar topics and encouraging students to interact and communicate. We can either use it with the Present Simple, the Past Tense or the Present Perfect. It is based on a series of questions and answers based on set cues. Apparently it functions just like a structural exercise. The materials used are a set of cards indicating a task: *find someone who* + *Present Perfect* (e.g. find someone who has never traveled abroad). There should be about ten different tasks, each one duplicated three or four times. The students should ask around the class until they find someone who has accomplished the things indicated on the card. They should then note down the result in a full sentence and take a new card. The person with the most correct sentences wins the competition.

4. Arouse students' curiosity about the topic being studied through interesting subject matters. Proposing controversial issues, relating the topics to current events and students' interests, or using varied activities, media, and formats (e.g., guest lecture, panel discussions), encourage new ideas from students and give them an opportunity to build on their needs for competence and autonomy.

5. Promote collaborative projects where each student's knowledge is needed by others in the group to complete an assignment. Projects are more engaging when students share what they are learning in reciprocal relationships. A very good example is the 2001-2004 EU-funded Comenius Project which brought together schools from different parts of the world Montargis (France), Rendsburg (Germany), Tampere (Finland) Biecz (Poland) and Ploiesti (Romania) in a project meant to encourage schools to learn from each other. The co-operation and the resources sharing was made possible through the use of modern communication methods, such as e-mail and video conferencing.

^[6] Sheerin, p. 6

III. Teaching oral production and dealing with the communicative stress

As we all know, the spoken language production is often one of the most challenging tasks a teacher has to face. This has as main cause the students' reluctance to speak. The practical problems are obvious, if in written production each student can get on by himself and at his own speed, in the production of speech each student needs to express himself individually in the target language and sometimes in front of the whole class.

To help students improve their performance, the teacher should control a set of strategies which would guide and support students' efforts. Moreover, he should diagnose the problems of those students having difficulties in speaking and give them practice in helpful strategies rather than simply attributing the students' problem to their inability to learn what their peers have learnt. The teacher needs to be in the confident position of possessing the analytic tools which might enable him to detect where the problem is and help the students with it. To achieve that he also must ensure those conditions under which students feel more comfortable in producing what they have to say. Gillian Brown states that a student is more likely to be most productive in a foreign language when he is under the least "communicative stress".^[7] In order to do this she suggests a series of conditions to be taken into account: the features of the context, the state of knowledge of the listener and the type of task.

Firstly, the features of the context comprise the listener who, for good results, should be one of the student's peers and the situation which should create a familiar private environment. It has been demonstrated that students find it easier to talk to only one student than to many. Also to be noted is the fact that students shouldn't be corrected if they produce partial sentences, incomplete phrases of the sort produced by native speakers. Putting great emphasis on "correctness in speaking might make the students feel themselves to be failures, since very few will achieve the ability to hold conversations in which they produce exclusively correct and complete forms."^[8]

Much attention should also be paid to the state of knowledge of the listener. It seems that it is helpful for the speaker if the listener knows as much of the target language as the speaker does. Also, it is particularly motivating for the speaker to communicate some information which the listener doesn't have, but needs.

Finally, the type of task is another element which used inappropriately could create communicative stress. To avoid this, the teacher should make sure that the students understand the information they have control of and that they are familiar with the vocabulary which is essential to the completion of the task. In addition, the task should be structured so that the language is externally supported by the requirements of the task.

Let us now compare two tasks in terms of the communicative stress they presuppose. A difficult task from this point of view would be that requiring students to speak about an extremely general question like "what do you like to do in your free time?". According to an experiment made on native speakers, the hesitations and brief replies they gave to this question have demonstrated that even natives find this kind of task difficult not because they do not know the language, but because they do not exactly know what the answer to such an open question should be.^[9]

A relatively easy task, on the other hand, would be one where the student has to tell another student how to do something which he, the speaker knows how to do, and which the listener does not know but wants to know how to do. For example, showing one student how to do a card trick which the speaker knows well, but the listener does not know. When giving such a task the teacher must be sure that both the speaker and the listener have the necessary

^[7] Gillian Brown, *Teaching the spoken language*. Cambridge University Press, 1984, p. 34

^[8] Brown, p. 35

^[9] Brown, p35.

vocabulary to accomplish the task. The task becomes more difficult once with the number of listeners the speaker has to address.

A diminished communicative stress is not, however, to be constantly sustained. During the course the communicative stress should be manipulated to give students the opportunity to practice in more stressful situations, closer to the real life situations. He may eventually be asked to address more people, to speak about things he does not fully master, to defend a position he does not necessarily hold, to create a structural account with no obvious given structure, to give an account of an event which he knows some of his listeners are familiar with, whereas others are quite ignorant. It depends, of course, on the teacher to detect those variables creating the most supportive environment for the students.

These are only some of the strategies teachers could implement in order to improve their students' motivation and engagement in learning English. By doing so, they encourage their students to be more confident in themselves and in their learning. The present paper has drawn attention to the fact that students who are no longer bored with everyday learning because of the emphasis on creativity, relevancy and meaningful practice retain more information on a long-term basis and are more successful.

Bibliography

- [1] Bomia, L., Beluzo, L., Demeester, D., Elander, K., Johnson, M., & Sheldon, B. *The impact of teaching strategies on intrinsic motivation*. Champaign, IL: ERIC Clearinghouse on Elementary and Early Childhood Education, 1997.
- [2] Brewster, Cori & Fager, Jennifer. *Increasing Student Engagement and Motivation from Time-on Task to Homework*. <http://www.nwrel.org/request/oct00/engage.html> Northwest Regional Educational Laboratory, 2001.
- [3] Brown, Gillian. *Teaching the spoken language*. Cambridge University Press, 1984.
- [4] Sheerin, Susan. *Self Access*. Oxford University Press, 1989.
- [5] Skinner, E., & Belmont, M. *A longitudinal study of motivation in school: Reciprocal effects of teacher behavior and student engagement*. University of Rochester, Rochester, NY. 1991.
- [6] Strong, R., Silver, H.F., & Robinson, A. *What do students want?* Educational Leadership, 1995.

* Corina Sandiuc, junior assistant, "Mircea cel Batran" Naval Academy, Constanta, Fulgerului nr. 1, tel. 0241 557214, e-mail: ema_sandiuc81@yahoo.co.uk

MEDIATIZAREA VIETII POLITICE

Calin SINESCU*

One of the essential traits of the XX century is the media revolution and the emerging of a communication society, in which the technical dimension generated, by its major implications, remarkable evolutions into the public space.

At present, the information era is illustrated by a rich and representative literature based on the idea that information and communication will become the dominant forces which will define and model actions and interactions, human activities or institutions .

According to the Neveu's assertion, „, the revolution of information will change for ever the way of life, of work and of our reciprocal behaviour.” In this context, some elements treated in the article(as „the dimensions of the informational society”, „the electronic democracy and its technological base”, or „the impact of the new information and communication technologies on the public space” succeed in offering to the lecturer a representative image about the contribution of these items to the mediatization of the political life.

În opinia aproape unanimă a specialiștilor, în special din domeniul sociologic, una din trăsăturile esențiale ale secolului XX constă în revoluția mediatică și apariția unei societăți a comunicării, în care dimensiunea tehnică a generat, prin implicațiile sale majore, evoluții remarcabile în spațiul public. Din anii '50 și până în prezent, asistăm la o dezvoltare fără precedent a producției și consumului de informații, dublată de o formidabilă explozie a mijloacelor tehnologice de stocare, tratare și difuzare a acestei mase enorme de informații. Cea mai mare parte a descoperirilor de ordin tehnic a debutat cu aparatura de gestionare și comunicare a acestor informații: terminale informative și telematice, rețele diverse, sisteme informatice de gestiune a informațiilor, bănci de date etc. *Noile tehnologii ale informării și comunicării apărute pe parcurs* (NTIC) – televiziunea prin cablu, sateliții de comunicare, rețelele, birotica, aplicațiile telematice și multimedia, demonstrează că *fenomenul tehnic care însoțește transformările de ordin social se află în centrul preocupărilor care au dat naștere științelor comunicării* (A. Laramée și B. Vallée, *La Recherche en communication*,1991).

Științele comunicării s-ar afla în acest caz, după expresia lui Benard Miège *la intersecția acestor tehnologii și a noilor modalități de gestiune a socialului* (B. Miège, 1998). Totuși, ele nu ar trebui însă să se focalizeze exclusiv asupra laturii tehnologice a comunicării, deoarece studierea schimbului de mesaje și a aparaturii care generează acest schimb nu oferă o bază solidă pentru cercetarea în domeniu. În acest caz, ar trebui să se aibă mai ales în vedere *contextele sociale și istorice în care au fost create asemenea aparate, interesele sociale, raporturile și relațiile de putere pe care le prelungesc și instituie. Putem considera că problema comunicării constă în a ști cine vorbește, în ce condiții, cu ce mijloace, cui și în ce scop.*(P. Attalah, *Théories de la communication. Sens , sujets, savoirs*,1991)

DIMENSIUNILE SOCIETĂȚII INFORMAȚIONALE

Termenul de societate informațională începe să fie mai intens vehiculat în literatura de specialitate începând cu anii '60, când unii esești americani încep să vorbească despre cel de-al treilea tip de civilizație: D. Bell, (*Societatea Post Industrială a Științei, a Savanților, comunitatea charismatică*), A. Toffler (*Societatea informațională, moment de început al istoriei umane*), Z. Brzezinski (*Eră electronică*), McLuhan (*Satul Global care se realizează prin mijloacele de informare electronică*). Anul 1980 marchează prin Y. Masuda (*Societatea informațională – societatea post industrială*) consacra în literatura de specialitate a conceptului de societate informațională, ca expresie a societății post industrială, *societatea unde oamenii au competența de a folosi tehnologia informațională, de a-și organiza activitatea socială și economică pe baze informatice și comunicaționale*. Informația a dobândit, în acest context, statutul de resursă strategică, care este nu numai *reînnoibilă dar și auto-generabilă*. Cadrul teoretic în cauză a fost completat și de alți specialiști în materie, precum P. Drucker potrivit căruia *cunoașterea a devenit deja producție primară, industria care asigură resursele centrale și esențiale ale producției*.

Observațiile lui P. Drucker, D. Bell și Y. Masuda au permis formularea axiomei acestui tip de societate: *tehnologiile informaționale, asociate cu cunoașterea și comunicațiile, modifică atât procesul de producție ... cât și societatea ca atare*. Dezvoltarea societății informaționale presupune, după Duchene, convergența a trei factori: tehnologia informației, tehnologia comunicațiilor și producția multimedia, în care primează cultul informației, dublat și alimentat de cultul pentru Internet.

Aceleași idei, sunt împărtășite și de unii oameni politici, precum Lionel Jospin, fost premier al guvernului francez, care în iulie 1997, preciza că problema "societății informației" reprezintă dimensiunea prioritară a activității guvernului: *Dezvoltarea unor noi rețele de informație și comunicație, - explica primul-ministru francez -, oferă promisiuni sociale, culturale și până la urmă politice. Transformarea raportului dintre spațiu și timp, indusă de rețelele de informație autorizează speranțe democratice multiple, indiferent că e vorba de știință și cultură, de amenajarea teritoriului său de participare a cetățenilor la viața locală*.

Continuând aceeași idee, Erik Neveu, specialist în științe politice, (*Une société de communication?*, 1994), afirma că : *Revoluția informației va schimba pentru totdeauna modul în care oamenii trăiesc, muncesc și se comportă unii cu alții*.

Chiar dacă nu este menționată în mod expres, numeroși autori utilizează paradigma „socio-tehnică” pentru a construi tipologia transformărilor societale pe care le implică societatea informațională. Semnificativă în acest sens este tipologia propusă de Anttiroiko (*Local Government in the Information Society* 1997), care constă în următoarele:

- Sisteme tehnologice și economice (structuri globale; restructurări și rețele economice; noi tehnologii de informare și comunicare; noi practici de comunicare mediatică);
- Schimbări instituționale (rețele societale; criza instituțiilor moderne; declinul comunităților și al relațiilor sociale tradiționale; emergența unor noi tipuri de comunități; un nou spațiu public);
- Schimbări ideologice și valorice (neo-individualism; noi valori și coduri culturale; practici postmoderne în viața cotidiană).

Într-un studiu dedicat societății informaționale, Vasile Nazare (*Dinamica politicului în societatea informațională*, 2006) apreciază că societatea informațională este caracterizată de următoarele dimensiuni:

„ o societate a cunoașterii în care informația apare în dubla sa ipostază, de produs și resursă; explozia informațională; rolul prioritar al activităților de cercetare științifică și inovare tehnologică; o nouă filozofie asupra educației, extinderea perioadei de învățare de-a lungul întregii vieți; creșterea ponderii componentei informaționale și de concepție în

domeniul organizării muncii; o productivitate și eficiență sporită, ca cea mai *democratică sursă a puterii și cel mai important ingredient al forței și averii.*”

În prezent, era informațională face obiectul unei literaturi deosebit de vaste, în care predomină ideea că *informația și comunicațiile vor deveni în viitor forțele dominante ce definesc și modelează, acțiunile și interacțiunile, activitățile umane și instituțiile.*

DEMOCRAȚIA ELECTRONICĂ ȘI SUPTUL SĂU TEHNOLOGIC

Democrația electronică (e - democrația), componentă a societății informaționale, reprezintă folosirea de către cetățeni a mijloacelor electronice pentru a comunica mai bine cu semenii lor, pentru a dezbate probleme și a formula nemulțumiri și propuneri.

Diferită de democrația tradițională, de inspirație greacă, noul tip de democrație propune un cadru tehnologic pentru crearea și dezvoltarea unui *spațiu public deschis* bine definit, neutru, pe baza căruia să se creeze un *circuit public*, care să permită cetățenilor să devină parteneri reali în dezbaterile publice și, în același timp, să prilejuiască comunității cetățenilor interesați să devină o componentă a viitoarei soluții în diverse proiecte de dezvoltare, programe economico-sociale etc.

Configurarea acestui *spațiu public deschis* impune:

- un mediu de lucru interoperabil - un spațiu configurat pentru a folosi instrumentele specifice și datele necesare pentru a soluționa problema;
- un spațiu de date partajat - un model generic de date, care suportă o varietate de aplicații analitice și cartografice;
- un "accesoriu" de resurse eterogene, o metodă de explorare și de accesare a informației și a resurselor analitice, disponibile într-o rețea.

"Utilizatorul" este cetățeanul sau comunitatea din care face parte sau în care s-a integrat. Noua concepție despre democrație și suportul său tehnologic poate fi valorificată în:

- procesele electorale (posibilitatea organizării campaniilor electorale pe Internet, cu tot ce implică ele: voluntari virtuali, liste de susținere, donații, chat-uri în care candidații pot comunica cu alegătorii și chiar dezbateri on-line între candidați);
- procesele de comunicare (aplicații de genul e-mail, chat și forum, comentariile și reacțiile cetățenilor la proiectele legislative sau la diferite acțiuni guvernamentale; realizarea feed-back-ului sub forma unor forumuri pe site-ul instituției a căror decizii sunt oferite spre dezbateri publice; avantajul comunicării electronice rezidă în caracterul său asincron; părerile pot fi exprimate la un moment de către un individ și pot fi susținute sau combătute de către preopinienți aflați pe alte coordonate spațiale și temporale);
- acțiuni de logistică și organizare (posibilitatea coordonării acțiunilor prin intermediul Internet-ului pentru organizarea unor manifestări sau exprimarea simultană a unor nemulțumiri).

Concepută ca un proces inițiat și organizat de cetățeni, democrația electronică receptează prin canale electronice nemulțumirile oamenilor, propunerile de perfecționare a procesului de guvernare. Toate acestea se desfășoară pe Internet, prin intermediul portalurilor de democrație electronică (www.edemocratie.ro), a site-urilor de opinii personale, a forumurilor (www.forumpolitic.ro) sau a listelor de discuții (www.agora.ro/tic; tic-lobby@agora.ro).

UN MODEL DE GUVERNARE ELECTRONICĂ

Conform *Ghidului de e-democrație și Guvernare Electronică* (S. Ailoiu, O. Hera, S. Kertesz, 2002), *Guvernarea electronică reprezintă procesul de reinvenție a sectorului public prin digitalizare și noi tehnici de management al informației, proces al cărui scop final*

este creșterea gradului de participare politică a cetățenilor și eficientizarea aparatului administrativ. Aceasta constă în interacțiunea guvernului, parlamentului sau celorlalte instituții publice cu cetățenii, prin intermediul mijloacelor electronice, privind: informarea asupra proiectelor de lege aflate în discuție și exprimarea opiniilor asupra acestora de către cetățeni; plata taxelor de către contribuabili; completarea unor plângeri și petiții on-line; mijloace eficiente puse la dispoziție de către stat pentru exercitarea drepturilor fundamentale ale cetățenilor.

Sensul implementării guvernării electronice este de sus în jos (de la stat la cetățean), spre deosebire de democrația electronică care într-un sens larg, utilizează tehnologia informației pentru a spori accesul la serviciile guvernamentale, precum și calitatea acestora, și are la bază câteva principii esențiale: îmbunătățirea interacțiunii dintre stat și cetățeni; introducerea elementului concurențial prin confruntarea care se creează între furnizarea serviciilor pe cale electronică și cea prin mijloace tradiționale în instituțiile guvernamentale; promovarea procesului de inovare, a economisirii și eficienței.

În opinia grupului de specialiști - S. Ailoaie, O. Hera, S. Kertesz - e-guvernarea se distinge prin: *folosirea noilor tehnologii electronice în comunicare* (e-mail, chat, site-uri internet etc.); *aplicarea unor metode de management a informației* (paradigma managerială); *creșterea gradului de participare politică a cetățenilor și a eficienței aparatului administrativ* (paradigma funcțională)

În aceeași idee, în procesul guvernării sunt implicate trei mari clase de participanți: *instituțiile publice* - statul, guvernul, alte instituții politico-administrative la nivel local și central; *cetățenii țării*, (individual și în ONG- *firmele private ce acționează într-un sistem concurențial* uri);

Guvernarea electronică, în opinia specialiștilor, subsumează următoarele componente: *relația guvern – guvern – angajați guvernamentali* ce presupune comunicarea între instituțiile publice prin mijloace electronice, pentru rezolvarea problemelor complexe ale cetățeanului; *relația guvern–cetățeni*, care se concretizează prin: folosirea transparentă și schimbul liber de informații între cetățeni și stat;

Specialiștii sunt de părere că Guvernarea electronică, domeniu de pionierat nu doar pentru România, presupune următoarele servicii: achiziții (e-procurement), taxe și impozite, evidența populației, registru auto, acordare de licențe diverse, tarif vamal, portal de locuri de muncă, statistică, informații medicale, biblioteci virtuale, alocarea de locuințe sociale etc. Această guvernare nu reprezintă doar o simplă rețetă care să poată fi preluată și aplicată ca atare, ci depinde de specificul fiecărei țări, de gradul ei de dezvoltare, de mentalități, cultură etc. În acest context, specialiștii fac mențiunea că o asemenea guvernare ar putea fi realizată printr-o instruire de specialitate denumită "e-pregătire".

IMPACTUL NOILOR TEHNOLOGII DE INFORMARE SI COMUNICARE ASUPRA SPAȚIULUI PUBLIC

Rolul din ce în ce mai important pe care mijloacele media îl au în viața politică internă și internațională a devenit deja un fapt cert, recunoscut atât de specialiștii în domeniu, cât și de marele public a cărui principală sursă de informare o constituie mijloacele mediatice și în special audio-vizualul.

În teoria generală a comunicării, termenul de „media“ desemnează orice mijloc de comunicare, natural sau tehnic, care permite transmiterea unui mesaj. În limbajul curent, sensul termenului este mai restrictiv, trimitând la o situație caracterizată de dominația mijloacelor de difuzare colectivă și care permit răspândirea informației în rândurile unui public mai numeros, eterogen și anonim. Chiar la o abordare generală a termenului, discursul face trimiterea la mijloacele de informare în masă și nu la alte canale recunoscute ale

comunicării politice, cum ar fi organizațiile sau relațiile interpersonale. Din această perspectivă, mijloacele de informare sunt în principal televiziunea, radioul, presa scrisă, chiar dacă noi tipuri mediatice și-au făcut apariția o dată cu inovațiile tehnologice, precum telematica, rețelele prin cablu ori sateliții care însumează teledifuziunea și telecomunicația. Perfecționările aduse în domeniu, în special în materie de teledifuziune, telecomunicații, informatică și tehnologii audio și video, precum și posibilitățile oferite de mixarea lor au un impact deosebit asupra politicilor politice.

Rolul sporit al mediilor de informare în securitate apare, în acest context, ca o consecință a revoluțiilor tehnologice apărute, în primul rând, în cadrul mediilor de informare electronice și care vor să demonstreze că formele tradiționale ale comunicării au început deja să fie învechite.

Pentru a descrie mutațiile sociale care țin de această modernizare, sociologii folosesc diverse expresii, precum revoluție media, revoluție tehnologică, societate de comunicare, societate informațională, societate digitală, societate telematică. Cu mențiunea că în continuare se va folosi termenul de societate informațională, mi se pare interesantă de consemnat opinia lui Alex Mucchielli față de problematica respectivă, pe care el o definește în cadrul expresiei „societate de comunicare“. În lucrarea sa, intitulată *Științele informării și comunicării*, (Alex Mucchielli, 2001) autorul francez arată că *societatea de comunicare nu este numai o largă difuzare și utilizare a tehnologiilor comunicării, o omniprezență a mijloacelor media, o saturare de informații și de imagini, o utilizare de către toți actorii sociali a diverselor forme ale comunicării publicitare, ci și o transformare a reprezentărilor tuturor actorilor care nu mai pot vedea lumea fără aceste tehnologii, aceste mijloace media, aceste comunicări publicitare sau politice [...] ea mai înseamnă integrarea psihologică și practică, de către indivizi, a diferitelor utilizări de mijloace și forme noi de informare și comunicare [...] și, totodată, o integrare socială, culturală, economică și politică, de către organizații și întreaga societate, a aceluiași mijloace și forme de comunicare [...] Orice fenomen de transformare se înserează într-un ansamblu de transformări care trebuie luat și el în considerație, pentru a nu reduce înțelegerea la o cauzalitate lineară simplistă.*

Referitor la problematica în cauză, în studiul intitulat *Spațiul public și societatea informațională. Impactul noilor tehnologii de comunicare*, Camelia Beciu subliniază că *dincolo de orientarea cadrelor analitice, majoritatea definițiilor asociază societatea informațională cu o serie de transformări societale care indică trecerea la un nou tip de societate, dependentă de o informație electronică extrem de complexă și de rețele de comunicare; o societate care alocă o parte considerabilă din resursele sale activităților informaționale și comunicaționale.* Totodată, menționează că transformările societale la care se referă majoritatea autorilor constituie obiectul unor tipologii diverse, care sunt integrate în paradigme și că paradigma fondatoare „tehnic-economică“ pornește de la *implicațiile economice generate de schimbările tehnologice corelate cu antreprenoriatul creativ și cu alte aspecte ale procesului de inovare.*

Potrivit lui Melody, resursele informaționale și comunicaționale ale unei societăți avansate din punct de vedere tehnologic constau în: rețele de telecomunicații eficiente pe baza cărora se colectează, se procesează, se stochează și se transmite informația; microelectronică; computer, hardware, software și servicii; echipamente de telecomunicații și servicii; mass-media, internet, baze de date și servicii informaționale, precum și o serie de resurse tradiționale de informare (biblioteci, servicii editoriale etc.). Stocul de cunoaștere al unei societăți depinde, de asemenea, de instituțiile care mențin, implementează și dezvoltă cunoașterea: sistemul educațional și de cercetare, sistemul media și rețelele informatice.

Din examinarea consecințelor pe termen lung ale revoluției mediatice asupra conduitelor politice rezultă că atât la nivelul guvernărilor și guvernaților, cât și în funcționarea spațiului public, au loc transformări incontestabile, de substanță. Astfel,

mediatizarea afectează activitatea guvernanților și conduita lor în afaceri, accentuând în special preocuparea acestora de a-și valorifica acțiunile și de a-și spori pe această cale popularitatea. În concepția lui J. Gerstlé, *nu se poate lua o măsură nepopulară, chiar considerată a fi necesară, decât sub rezerva echilibrării nepopularității electorale prin înregistrarea unor rezultate pozitive, produse de aplicarea ei. Însă accelerarea reculului informației prin sistemul media face ca lipsa de popularitate să fie la început mai amplă, apoi mai directă, pentru ca dispariția rezultatului scontat să înlăture orice speranță de realizare a unui efect benefic prin măsura adoptată. Întrucât nu există, probabil, sinucigași în munca politică, acest fapt va influența conținutul acțiunii.*

Mediatizarea poate afecta și condițiile de recrutare a personalului politic. Este cunoscut, din acest punct de vedere, rolul mass-media în Statele Unite în selectarea candidaților pentru posturile eligibile și facilitarea accesului acestora la exercitarea responsabilităților politice. În contextul dat, apare în mod clar și legătura cu problema finanțării activităților politice, deoarece timpul pentru publicitatea electorală fiind cumpărat, vizibilitatea descrie o funcție a mijloacelor financiare. Credibilitatea candidatului trebuie să fie deci în consens cu vizibilitatea sa din punct de vedere mediatic dar și cu solvabilitatea sa din punct de vedere financiar.

Înmulțirea mijloacelor media și accelerarea circulației informației ar putea fi un factor de democratizare a vieții politice, facilitând transparența de acțiune a guvernanților și accesul unui număr tot mai mare de cetățeni la cunoașterea afacerilor publice. Mijloacele media asigură în acest cadru informația necesară pentru construirea agendei politice, adică a ansamblului de mize și probleme percepute cu un apel la dezbaterea publică.

Dimensiunea democratică a comunicării politice trebuie evaluată nu numai în raport cu accesul publicului la negocierea agendei publice, dar și în ceea ce privește posibilitatea liderilor decizionali de a interacționa cu publicul. În legătură cu acest aspect, în literatura de specialitate s-au conturat două modele de interpretare.

Astfel, unii autori, între care Bernard Miège, consideră că actuala configurație a spațiului public privilegiază vizibilitatea oamenilor politici, susținând că *fragmentarea spațiului public ca efect al noilor tehnologii de comunicare a generat pasivitatea politică a publicului astfel încât, în cele din urmă, agenda publică este definită de elitele care acționează în spațiul public dominant, în primul rând de elitele politice.* Alți autori, apreciază că elitele politice beneficiază de suportul unor dispozitive sofisticate de consultanță, fapt care sporește distanța și inegalitatea dintre politicieni și/sau instituții și electorat/cetățean.

În acest context, intruziunea crescândă a mijloacelor mediatice în viața politică este pe cale de a modela un nou spațiu public, marcat de „procesul de publicitate modernă“, în fapt o competiție pentru a influența și controla ceea ce publicul percepe din evenimentele și mizele politice, prin intermediul principalelor mass-media.

În ceea ce privește accesul la spațiul public și participarea politică, se apreciază că noile tehnologii de comunicare sporesc considerabil raportarea indivizilor de a se exprima în spațiul public, dar limitează, în schimb, participarea indivizilor la comunicarea politică și, implicit, la dezbaterea publică a deciziilor politice. Spațiul public este diminuat, paradoxal, tocmai prin evoluția participării indivizilor la acesta, fapt care generează fragmentarea sa excesivă și apariția așa-numitelor „sfericule” sau „spații parțiale, fără legătură unele cu altele”.

Procesul de demonopolizare a instituțiilor mediatice, inițiat în anii '80 în SUA și extins în anii următori în țările occidentale, a stimulat concurența în spațiul mediatic, grupând o adevărată piață a posturilor de televiziune. Oferta mediatică se diversifică iar publicul consumator are acum posibilitatea între diverse tipuri și stiluri de informare. În acest context, practicile de mediatizare se comercializează, conferind informației politice o dimensiune senzațională și populistă. Apariția publicului consumator coincide pentru mulți autori cu

electoratul apatic și cinic din punct de vedere politic și care evită participarea politică. Trebuie menționat că proliferarea noilor tehnologii de comunicare nu a consolidat participarea politică a publicului și nici nu a eliminat inegalitățile în privința accesului la spațiul public dintre actorii sociali, care se limitează la televiziune pentru a obține informație politică și actorii sociali dotați cu dispozitive comunicaționale sofisticate și de ultimă generație.

În ceea ce privește impactul noilor practici de comunicare politică asupra *statutului majorității și al cetățeanului*, C. Beciu este de părere că din acest punct de vedere, mediatizarea generează efecte contradictorii asupra practicilor democratice, care constau în:

- mediatizarea, marketingul politic și „noile media” orientează acțiunea politică spre un public țintă din ce în ce mai individualizat;
- noile media fragmentează electoratul, generând după unii autori „anomie” și “izolare”;
- acțiunea politică este transformată într-o „activitate politică”, în timp ce identitatea socială este convertită în comunitate virtuală, adică artificială. Noile tehnologii de comunicare stimulează însă și interacțiunile directe, omul politic fiind stimulat, prin intermediul acestora, să-și reformuleze agenda politică și să dispună de o „agendă permanentă”.

În aceste condiții, noile tehnologii și comunicarea politică mediatizată multiplică oportunitățile de participare directă, nemediată la viața politică, dar posibilitatea oamenilor politici de a negocia „definiția” interesului public este din ce în ce mai redusă.

În privința *culturii publice și educației democratice*, se apreciază că noile tehnologii de comunicare au dezvoltat diverse forme de interacțiune socială, internetul și mass-media locale recuperând „dialogul social”, considerat mult timp o resursă deficitară a democrațiilor liberale. Însă în condițiile fragmentării sociale, a disipării spațiului comun și a proliferării „nișelor sociale” a devenit tot mai dificil de construit o agendă și o cultură publică.

Participarea individuală și colectivă a cetățenilor la viața politică ar fi afectată în prezent de o stare de *apatie și dezangajare politică a publicului*, fenomen cunoscut sub numele de „*media malaise*” și generat de logica mediatizării comerciale. Conform definiției date de Pippa Norris, *termenul media malaise se referă la analizele care susțin că practicile curente de comunicare politică promovate de noile media și de campaniile partidelor împiedică „angajamentul civic”, adică informarea cetățenilor cu privire la activitățile publice, încrederea în guvern și activismul politic.*

Acest fenomen, caracterizat prin negativismul emisiunilor informative, devenite treptat „anti-insituționale”, „tabloidizarea” informației politice (politica-divertisment sau „infotainment”) și senzaționalismul (cultivat de jurnalismul popular), ar fi generat o adevărată *cultură a cinismului public* alcătuită din indiferență, frustrări, absenteism politic și anomie. De menționat că originea și amploarea discursului științific centrat pe „*media malaise*” este întâlnită în primul rând în S.U.A, acolo unde cercetările experimentale cu privire la efectele mediatizării demonstrează că „*cinismul public*” este produsul unor practici de mediatizare specifice. Spre deosebire de S.U.A, cercetările experimentale și comparative efectuate în Europa, indică reacții diferite ale publicului. În cele din urmă, „*media malaise*” este un termen cu încărcătură protestatară, puternic ancorat în contextul mediatic american.

„Cultura cinismului public” ridică, prin contrapondere, problema *culturii civice și a educației democratice*, ambele depinzând însă de gradul în care sunt dezvoltate *practicile comunitare și deliberative*. În cadrul acestui proces, mass-media ar trebui să aibă o contribuție decisivă la declanșarea *dezbatelor publice*. De aceea, cu cât *democratizarea mass-media* este mai avansată, cu atât și probabilitatea unor dezbateri publice este mai mare.

Criticii mediatizării comerciale consideră că în prezent ne îndepărtăm tot mai mult de ceea ce ar trebui să fie o „piață a ideilor”, mass-media promovând nu atât pluralitatea argumentelor, cât senzaționalismul politic generat fie prin divertisment, fie prin alăturarea a

două poziții contrare, doar de dragul scandalului și al contradicției gratuite. Atunci când mass-media sau mai nou internetul generează, totuși, situații deliberative, apare riscul ca emisiunile respective să se transforme mai mult într-o „terapie de grup”, lipsind o finalitate practică. Conform unui punct de vedere larg răspândit, logica mediatizării comerciale încurajează o formă populistă de deliberare, întreținută atât de jurnaliști cât și de oamenii politici.

După cum remarcă Camelia Beciu, evoluțiile din sfera comunicării politice sunt asimilate societății post-moderne. Post-modernismul politic și mediatic cunoaște interpretări contradictorii: pe de-o parte, o agravare a crizei democrației reprezentative, pe de altă parte, un proces de extindere a democratizării prin apariția unor practici de democrație directă sau deliberativă. În orice caz, atât în versiunea negativă cât și în cea pozitivă se face o asociere între mass-media și politică, pe de-o parte, și practici democratice, pe de altă parte, precum și *dezbaterea publică, participarea civică, exercitarea cetățeniei (effective citizenship), învățarea socială și democratică, binele comun, comunicarea imparțială, evaluarea critică* etc.. În versiunea negativă, comercializarea mass-media și, implicit, a politicii generează anomie socială și cinism public în timp ce interpretarea pozitivă (sau mai degrabă, optimistă) se referă la noile surse de interacțiune și cunoaștere socială atribuite mai ales internetului.

Asistăm așadar, la revalorizarea noțiunii clasice de spațiu public, o sursă de emancipare socială posibilă prin faptul că „interesul public” rezultă dintr-un „consens rațional” întemeiat pe „discuții practice” între actori sociali, care au acceptat în prealabil să urmeze criteriul celui mai bun argument în situația dată.

Revenirea teoreticienilor la imaginea unui spațiu public deliberativ este însă stimulată și de evoluțiile tehnologice și expresive ale comunicării mediatice (apariția internetului, a televiziunii prin satelit, diversitatea stilistică a cadrelor de mediatizare etc.). Această realitate contradictorie populată de constrângeri majore pentru democrație, dar și de oportunități practice explică actualitatea discursului normativ cu privire la mediatizare sau comunicare politică.

Bibliografie

- Laramée,A., et Valée,B.,*La recherche en communication*,Presses de l'Université du Quebec, 1991.
- Miege, B.,*Gândirea comunicațională*, Cartea Românească, București, 1998
- Attalah,P., *Théories de la communication. Sens, sujet, savoirs*, Presses de l'Université du Quebec, 1991.
- Neveu,E.,*Une société de communication ?*, Paris, Montchrestien,1994.
- Mucchielli, A., *Les sciences de l'information et de la communication*, 3^e edition, Hachette,2001.
- Ailoaie, S.,Hera,O.,Kertesz,S.,*Ghidul de e-Democrație și Guvernare Electronică*, www.eDemocrație.ro ,2001.
- Beciu,C., *Spațiul public în societatea informațională. Impactul noilor tehnologii de comunicare* , Institutul de Cercetari pentru Inteligența Artificială, Proiectul INFOSOC, Studii Tematice,în *Societatea Informațională Societatea cunoașterii - concepte solutii si strategii pentru Romania*", coordonat de Acad. Florin Gh. Filip, București,2001.
- Norris,P., *A Virtuous Circle. Political communication in Post-Industrial Societies*, Cambridge University Press, 2000.
- Gerstlé, J., *La communication politique*, Editions Dalloz, Paris ,2004.

* Conf univ.dr. Calin SINESCU, Universitatea Crestina „Dimitrie Cantemir”, Bucuresti, sincalin7@yahoo.com

PUBLICITATE, PUBLICITATE POLITICĂ ȘI COMUNICARE

Călin SINESCU*

According to A.Mucchielli, the role of a publicitary communication is to inform a significant number of individuals about the qualities of a product, a person, an object or an idea. Essentially, the publicity, this „daughter of propaganda”, is a kind of mass communication and seduction, with deep roots in the Athenian Agora, whose sinuous evolution deprived it of an unitary, scientific, theoretical base.

The political publicity is linked to the development of the commercial publicity and the emergence of an intense political activity in the zone of media. Its coming out, placed the political options in the sphere of buying and consuming options, making obvious a certain tendency of separating the election fact from the political one and dissimulating thus the real implication of the power.

The functions, the forms and the great themes of the political publicity, as well as its relationship with the media are illustrated by concrete, relevant examples from the USA and some representative European countries.

Concept, interpretări și teorii explicative ale efectelor publicității

În concepția lui Alex Mucchielli (*Les sciences de l'information et de la communication*, 2001), prin comunicarea de tip publicitar se urmărește aducerea la cunoștința unui număr cât mai mare de indivizi a meritelor pe care le are un produs, o persoană sau un alt obiect ori idee. Ea este deci, prin esența sa, comunicare de masă și seducție și poate folosi diverse forme și raporturi pentru a-și îndeplini obiectivele.

Publicitatea ca *stadiu estetic al mărfii* (Daniel Bougnoux, 1992) constituie un fenomen a cărui complexitate și omniprezență ne interpelează și ne seduce continuu, prin hegemonia imaginii și a imaginarului, divertisment și evaziune și seducție ludică (în locul didacticismului și a moralizării), constituind o răscruce obligatorie în vederea înțelegerii mutațiilor din lumea contemporană.

De la apariția sa, cu rădăcini adânci în Agora ateniană, unde oamenii publici își „vindeau” cetățenilor ideile lor cu privire la gestiunea „lucrului public” și până astăzi, publicitatea, această „fiică a propagandei” (J. C. Dastot, *La publicité. Principes et méthodes*, 1973) a constituit o practică fără fundamente teoretice. Deși în anii 1930-1950 psihologia a încercat să fundamenteze publicitatea din punct de vedere științific, sprijinindu-se pe teorii care să-i explice modalitățile de funcționare, publicitatea continuă să rămână un ansamblu de practici lipsite de o bază teoretică solidă, iar teoriile vehiculate în decursul anilor legate de acțiunea comunicării publicitare nu au întrunit acordul general al cercetătorilor și specialiștilor în materie. Din diferitele teorii explicative ale efectelor publicității ar putea fi menționate următoarele (A. Mucchielli, 2001):

- reflexologia și teoria condiționării, ale lui Pavlov în 1910 și, respectiv, Ceahotin în 1945, au sugerat că acțiunea publicității se datorează repetării mesajelor sau percepțiilor infraliminare legate de situațiile emoționale;

- psihanaliza, analizată în anii '50 de Dichter și Packard, promova ideea că acțiunea publicității s-ar datora unei abile solicitări prin mesaje a motivațiilor profunde ale indivizilor, fie că acestea sunt de ordin psihologic sau social. În acest caz, publicitatea va trebui să pună în scenă obiecte (imagini) și argumente, așa cum le solicită dorințele și motivațiile izvorâte din latura cea mai profundă a psihicului individual;

- semiologia, promovată în lucrările lui R. Barthes în anii '60 și în special în celebrul articol *Retorica imaginii*, susținea că acțiunea mesajului publicitar se datorează unei retorici a semnificativului și a semnificatului;

- comportamentul de consum și relaționarea acestuia cu stilul de viață propriu al fiecărui individ au constituit obiectul de studiu al lui B. Cathelat, în anii '70. În argumentarea acestei teorii se pleca de la ideea că specialistul în publicitate trebuie să cunoască „stilul de viață” al fiecărui cumpărător (materializat în special prin comportamente de cumpărare, achiziționare), pentru a-și adapta mesajul publicitar în funcție de valorile sale și modul său de percepție a realității.

Din studierea altor interpretări în materie rezultă că publicitatea este un ansamblu de tehnici de comunicare de masă, care utilizează mijloacele de informare media ce implică un mare număr de oameni: televiziune, afișe, publicații diverse. Din punct de vedere global, ea constituie *un mijloc de a comunica cu publicul, pentru a-i vorbi despre un produs sau despre un serviciu* (J. C. Dastot, 1973). Scopul acesteia este de a face să se cumpere un produs sau altul de către un anumit gen de consumatori. Din acest punct de vedere, publicitatea are o primă dimensiune utilitară și funcțională, făcând cunoscute obiectele care se caută pe piață, o dimensiune socială simbolică, prin faptul că orice produs are o anumită valoare socială și îl poziționează pe parcursul ei în societate și, în fine, o dimensiune identitară imaginară, deoarece ea contribuie la construirea imaginii de sine a posesorului produsului (B. Cathelat, 1992).

Strategii de comunicare publicitară

Strategiile de comunicare publicitară aplică principiul potrivit căruia publicitatea trebuie să compare semnificația unor produse sau unor evenimente care nu sunt familiare publicului, ajungându-se în final ca acestea să „reprezinte ceva” pentru public.

Creatorii de mesaje publicitare respectă principiul respectiv, prin apelarea la o serie de strategii discursive, precum:

- *distincția*, prin care se realizează o diferențiere între produsul pentru care se face publicitate și alte produse similare;

- *atribuirea*, prin care publicului i se atribuie anumite intenții sau comportamente generate de o stare de nemulțumire (dorință de a avea o anumită înfățișare, utilizarea anumitor obiecte etc.); în acest caz se consideră că produsul pentru care se face publicitate îmbunătățește starea de spirit sau etica financiară a interlocutorului;

- *concepte și situații familiare*, prin care produsul pentru care se face publicitate este asociat cu situații și concepte familiare publicului, dar care nu fac parte din universul de referință al produsului; calitatea produsului este demonstrată în acest caz cu argumente „științifice”, conotațiile pozitive ale conceptului de „știință” – „autoritate”, „modernitate”, „obiectivitate”, „siguranță” etc. răsfrângându-se asupra produsului;

- *transferul de popularitate*, prin care creatorii de publicitate apelează la vedete din lumea filmului, a muzicii, a modei sau a sportului pentru a prezenta unele produse publicitare.

Publicitatea politică

Apariția publicității politice este legată fără doar și poate de dezvoltarea publicității comerciale și emergența unei întregi activități de natură politică în zona media. De aceea, publicitatea politică ar putea fi considerată ca un derivat al publicității comerciale, care se bazează pe identificarea postulată între activitățile politice și activitățile de consum.

Specialiștii sunt în general de părere că publicitatea politică ia ființă în prelungirea publicității comerciale, făcându-și apariția în Statele Unite, în cadrul alegerilor prezidențiale. Tehnicile de publicitate vor fi folosite astfel pe larg în cursul tuturor alegerilor prezidențiale din SUA, începând de la sfârșitul secolului XIX și în special pe timpul alegerilor din 1936, la sfârșitul cărora alegerea lui Roosevelt va fi pentru prima dată prevăzută de sondajul GALLUP.

Publicitatea politică articulează practicile politice și activitățile de consum, înscriindu-le atât pe unele cât și pe celelalte în reprezentări incitative, care le situează în logica de piață. Apariția publicității politice tratează opțiunile politice drept opțiuni de cumpărare și consum, făcând să dispară în final specificitatea practicilor și angajamentelor politice prin plasarea lor într-o logică economică de piață și prin asimilarea retoricii politice, de angajament și de analiză a situațiilor, unei retorici comerciale de seducție și de consum. În măsura în care ea relaționează faptul electoral de o activitate de consum, iar prezentarea candidaților de o activitate comercială, publicitatea politică are tendința de a separa faptul electoral de faptul politic și, în consecință, de a face opace adevăratele mize de putere, disimulate sau refulate de către întreprinderile de seducție publicitară.

Funcțiile publicității politice

Cercetările făcute pe această temă au evidențiat următoarele funcții ale publice:

- sensibilizarea cetățenilor față de politic, prin prezentarea importanței acestuia și prin ilustrarea mizelor și funcțiilor sale. În acest sens, publicitatea politică poate avea o funcție incitativă, fapt pentru care anumite strategii publicitare sunt elaborate și angajate doar pentru favorizarea participării electorale și nu pentru a se pronunța în favoarea unuia sau altuia dintre candidați. Riscul acestui gen de sensibilizare ar fi, ca de altfel în cazul oricărui demers de publicitate politică, banalizarea faptului politic, redus, oarecum, la o activitate de consum sau la o activitate sportivă, fără ca implicațiile să fie clare în ochii destinatarilor acestor demersuri publicitare. Această funcție de sensibilizare a cetățenilor se află în relaționare directă cu creșterea influenței media și cu capacitatea publicității de a prescrie practicile sociale și uzanțele de consum;

- asigurarea unei vizibilități și a unei dimensiuni simbolice pentru actorii politici din spațiul public. Publicitatea face posibilă într-o oarecare măsură, existența simbolică a candidaților la alegeri, prin faptul că le dă o statură și o dimensiune de notorietate care le conferă o existență mediatică, dincolo de existența lor personală și angajarea lor politică.

După modelul publicității comerciale, care poate face ca un produs care nu există încă în spațiul public să existe din punct de vedere simbolic, publicitatea politică este și ea în măsură să promoveze existența unor actori și a unor personalități politice și să organizeze, în acest mod, prezența lor în spațiul public. Pe acest plan avem de a face cu o adevărată dialectică a personalizării, creată în același timp de media și strategiile publicitare și impusă totodată mijloacelor media înseși prin modul de exprimare a votului, sufragiul universal favorizând personalizarea reprezentanților partidelor politice.

- participarea la sensibilizarea publicului față de marile cauze de ordin politic sau umanitar sau la difuzarea unor idei politice în spațiul public în cadrul unor strategii și campanii de eradicare a foametei, de prevenire și luptă împotriva SIDA etc. Acest tip de publicitate se apropie mai mult de publicitatea politică prin faptul că nu promovează activități de consum ci atitudini sau practici sociale. De menționat că multe din aceste tipuri de angajare politică

provin din țările anglo-saxone, în care publicitatea constituie de multă vreme un corolar al comunicării politice, fapt care a facilitat și răspândirea rapidă a acestora.

- încurajarea adeziunii publicului și îndrumarea sa la militantism și acțiune politică. În acest caz, publicității politice îi revine un rol deosebit în procesul de înființare a noilor partide, sau de cercetare a unor modalități noi de afirmare pentru partidele existente. Mai pot fi asimilate activităților de publicitate politică organizarea universităților de vară ale partidelor, organizarea unor sărbători ale acestora etc. fapt ce vizează dobândirea de notorietate în spațiul public de către partidele respective, care să le dea o dimensiune simbolică recunoscută în media și de către public, chemat pe această cale să susțină acțiunea acestor partide sau chiar să acționeze în cadrul lor.

Formele și retorica publicității politice

În comunicarea politică se pot distinge două mari forme de retorică publicitară în funcție de scopurile urmărite: fie de a obține din partea destinatarului o acțiune sau un angajament, fie doar de a câștiga, prin mediere publicitară, un loc și o recunoaștere în spațiul public.

Publicitatea incitativă îndeamnă la acțiune, finanțare și vot, fiind imediat legată de o acțiune sau de o activitate ce suscită o identificare a actorului.

La fel ca și în discursul comercial sau de seducție publicitatea se adresează în mod individual destinatarilor săi, fără a face apel la conștiința lor de apartenență colectivă, ci la interesele lor personale. Acest tip de publicitate este dominant în campaniile electorale, care se desfășoară potrivit unei temporalități și unor evenimente împrumutate din publicitatea comercială și care sunt organizate de profesioniștii în publicitate.

Publicitatea politică poate îmbrăca și o formă identitară, putând pune în scenă, în spațiul comunicării, practici sociale și instituționale, actori politici cunoscuți ori activități considerate drept reprezentative. Acest gen de publicitate îl regăsim cu ocazia organizării unor activități comemorative la diverse monumente, în amenajările de spații, în afișaj și în alte forme simbolice care pun în scenă reprezentări de identități politice. Astfel iau naștere partide care permit identificarea lor imediată (de exemplu figura trandafirului pentru Partidul Socialist în Franța, ori figura elefantului pentru Partidul Republican în Statele Unite).

Publicitatea politică în formă identitară se caracterizează prin prezența sa permanentă în spațiul public, fapt ce-i oferă posibilitatea de a fi recunoscută, precum și prin generalitatea reprezentărilor și discursurilor sale, ce pot fi difuzate în același mod pe un întreg teritoriu, oricare ar fi situațiile particulare ale acelui loc sau al unei asemenea manifestări.

Marile teme ale publicității politice

Publicitatea politică constă mai întâi printr-o chemare la acțiune și la angajare politică a destinatarilor săi, în speță votarea unui candidat sau susținerea unui partid, ori a unei acțiuni publice particulare.

Publicitatea de acțiune pune în scenă o reprezentare a acțiunii aflate în proiect sau a acțiunii întreprinse, făcând să apară modalitățile sale de lansare sau avantajele la care te poți aștepta. Prin chemarea alegătorilor la vot în folosul unui candidat, publicitatea electorală îi face să adere la o asociație ori la un partid, ea îi face să adere la scopurile urmărite de acțiunea sau asociația căreia îi asigură promovarea. Concepută ca un îndemn la acțiune, publicitatea politică pune în scenă, în spațiul public, reprezentări ale practicii sociale și politice susceptibile de a face să evolueze formele angajării noastre.

Reprezentarea este o altă formă de publicitate politică, prin care ea își difuzează concepțiile de mediere între angajamentele individuale și activitățile colective: acest tip de publicitate politică evidențiază conectarea între partide și actori politici și populația căreia i se adresează. Publicitatea de reprezentare nu vizează neapărat să declanșeze o acțiune sau o angajare specială din partea destinatarilor săi, scopul său fiind în primul rând să ancoreze în spațiul politic partidul sau ideile politice pe care ea le reprezintă. În acest caz avem de-a face

mai degrabă cu o publicitate de idei sau de acțiuni politice, decât cu o publicitate a actorilor, practică în special de Verzi pentru a asigura prezența în spațiul public a ideilor și angajamentelor ecologiei politice. Publicitatea de reprezentare nu reprezintă deci o publicitate personalizată, care să vizeze prezentarea unui anumit actor politic, ci prezentarea „unui peisaj al ideilor și angajamentelor”.

Persuasiunea și seducția sunt cele două efecte retorice ale publicității cărora politica le accentuează specificitatea. Astfel, în timp ce comunicarea politică tradițională se bazează pe o retorică a persuasiunii și, deci, pe prezentarea unor argumente de natură a fi asumate de destinatari, care își manifestă în acest mod adevărată aderență la discursul politic, publicitatea recurge tot mai mult la seducție, împrumutată din retorica publicității de consum care, contrar persuasiunii, are în vedere persoana căreia i se adresează. Multiplicarea posibilităților de reprezentare ale actorilor politici prin intermediul imaginii ori prin utilizarea unor strategii și forme specifice artei spectacolului au dus la diversificarea modalităților de seducție a publicității politice dar și la o privilegiere a acesteia, ajungându-se uneori în situația de a ține un discurs incitativ sau de candidatură fără propuneri precise și fără reală consistență politică.

Acesta ar putea fi, de exemplu, cazul prezentării unui candidat la alegeri, în care el apare alături de copii sau în familie sau al unui discurs electoral care nu face apel decât la concepte generale (libertate, responsabilitate, demnitate, autoritate, subsidiaritate), fără a fi explicitată natura implicării lor în situații politice precise.

„Contractul” de comunicare

După Jacques Gerstlé, publicitatea ar putea fi considerată esența însăși a comunicării politice, în măsura în care, reluând expresia lui G. Lagneau, *conceptul de publicitate desemnează într-o mai mică măsură un lucru decât o mișcare, ce evoluează de la privat la public*. Concepută ca o tehnică transpusă din universul economic, publicitatea primește o semnificație restrictivă, îndepărtată de principiul filosofic și de modelele istorice de construire și funcționare a spațiului public, în sensul dat de Habermas. Publicitatea politică este, în acest caz, o comunicare controlată de un actant politic individual sau colectiv și este caracterizată drept *o difuzare plătită*.

Prin publicitate, un actant politic își cumpără controlul asupra comunicării sale, asigurându-și concursul unei surse media pentru a difuza, în anumite momente și intervale, mesaje orientate spre un public statornic, interesat și cunoscut.

Contractul de comunicare publicitară în domeniul politic implică următoarele convenții și așteptări instaurate între politicieni, mass-media și public:

- *autonomia discursului politic*, publicitatea fiind singura resursă de comunicare politică în cadrul căreia actorul politic își poate controla în întregime elaborarea și difuzarea discursului său; în acest caz, publicitatea politică nu afectează în mod direct activitatea jurnaliștilor, iar instituțiile de presă vând spații sau timp candidaților, partidelor sau organizațiilor politice care își plasează aici mesajele lor, mesaje concepute și elaborate de specialiști proprii;

- *comunicarea prin detalii simbolice*, prin care publicitatea politică furnizează “informația simbolică”, “sintetizată”, cu privire la personalitatea și programul politic al unui candidat sau partid;

- *comunicarea ca act “tranzacțional”*, care presupune utilizarea unor anumite strategii de discurs (enunțare, argumentare, descriere, un anumit limbaj etc.) în vederea alcătuirii unui scenariu care prezintă, într-o versiune idealizată, lumea în care își va duce existența electoratul, dacă acesta îi va oferi candidatului votul său; în acest context, se instaurează o relație convivială, de proximitate cu alegătorul căruia i se adresează direct, chiar și în cazul în care candidatul se adresează colectivității, aceasta fiind prezentată ca și cum ar reprezenta o singură persoană. Miza tranzacțională a publicității politice o constituie tocmai această modalitate de a construi, prin discurs, figura publicului destinat;

- comunicarea ca "avertisment", care pleacă de la premisa că publicitatea politică analizează întotdeauna publicul cu privire la consecințele care ar putea rezulta în situația în care candidatul nu va fi ales, sugerând ideea ca orice altă alegere duce la perpetuarea sau agravarea lumii negative în care trăiește alegătorul.

Publicitatea politică și relațiile cu mijloacele media

Relațiile cu presa (scrisă sau audio-vizuală) reprezintă unul dintre cele mai utilizate instrumente actuale de dialog ale politicienilor cu opinia publică în general și cu potențialii votanți, în special, cu ocazia alegerilor.

Se estimează că în SUA numărul angajaților în relații publice a depășit deja numărul jurnaliștilor: *un grup ocupațional în creștere de comunicatori profesioniști, consilieri media și consultanți politici folosesc tehnicile publicității, studiilor de piață, relațiilor publice și analizei de opinie pentru a ajuta elitele politice și economice să dea formă mesajelor media în avantajul lor* (P. Dahren, 2005).

Relațiile cu televiziunea au fost și continuă să fie dintre cele mai importante în construirea imaginii unui candidat, partid sau instituție, ea constituind de altfel suportul cel mai adecvat și cel mai eficient pentru realizarea acestui scop. Dezbaterile televizate au fost și continuă să fie surse majore de obținere a voturilor în favoarea candidaților, constatându-se că fără asemenea tip de manifestări publice s-ar putea înregistra o creștere considerabilă a votanților indeciși și, în consecință, o reprezentare a acestora la urne.

Evaluările cauzelor pentru care unii candidați înving în alegeri și alții pierd, făcute în urma dezbaterilor televizate dintre principalii competitori au evidențiat o corelație strânsă a acestora cu comportamentul actualizat al votanților. S-a constatat, totodată, că la rândul lor, analiștii politici pot și ei influența așteptările privitorilor la televizor și evaluările legate de candidați.

Numeroase studii cu valoare experimentală privind impactul emoțional al spoturilor publicistice electorale asupra deciziei de vot a participanților la experimente au înregistrat efecte pozitive în România, în 1996, cu ocazia campaniei electorale și în favoarea lui Emil Constantinescu, în Polonia, în favoarea lui Lech Walesa, în 1995, în Marea Britanie în prima campanie și în favoarea lui Tony Blair, dar și efecte negative în Franța, în 1988, în defavoarea lui Jacques Chirac, în SUA, în 1992, în defavoarea lui Bob Dole. De menționat că în campaniile parlamentare din SUA din anii 1998 și 2000, la care 40% din publicitatea televizată a fost asigurată de partidele politice și de grupurile de interese, cheltuindu-se peste 150 milioane de dolari pentru fiecare campanie în parte, au fost utilizate 235.000 de spoturi publicitare în 1998 și, respectiv, 430.000 în anul 2000.

Relevanța publicității politice ca instrument major în marketingul politic pe linia utilizării canalelor de comunicare pentru distribuirea mesajelor oferă date de comunicare cu privire la domeniul de referință.

Astfel, în SUA, la campania electorală din 2000, dezbaterile televizate dintre A. Gore și G.W. Bush a fost urmărită de 64,4 milioane de americani. În Franța, la campania electorală din 28 aprilie 1988, dezbaterile televizate din turul al doilea, dintre Fr. Mitterand și Jacques Chirac a avut o audiență de 30 milioane de telespectatori, iar în România, dezbaterile televizate din runda a doua a campaniei electorale din noiembrie 2004, avându-i drept competitori pe Traian Băsescu și Adrian Năstase a fost urmărită de 1.140.000 de telespectatori. Acest fapt confirmă pe deplin afirmația lui Frank Bioca (1991), potrivit căreia *spoturile TV au devenit muzica preferată a politiciii, ea plăcând deopotrivă votanților și candidaților din SUA și din toată lumea.*

Dimensiunea economică a publicității politice reiese cu claritate atunci când sunt examinate bugetele publicitare ale actanților instituționali și politici. Astfel, între 1980-1984 în SUA s-a înregistrat o creștere cu 50% a cheltuielilor electorale, James Carter și Ronald Reagan alocând publicității electorale prin mass-media, în 1980, de pildă, peste jumătate din

costurile de campanie. În 1988, când fiecare dintre candidați a primit câte 46 milioane de dolari cu titlul de credit federal pentru a-și finanța campania, Bush și Dukakis au cheltuit în total 65 de milioane de dolari numai pentru publicitatea televizată, sumă la care trebuie adăugate alte 14 milioane de dolari cheltuite de partidul fiecărui candidat în presă.

În Franța, creșterile generate de costurile comunicării electorale pentru perioada 1974-1988 ar putea fi estimate astfel: 40 de milioane de franci de candidat în 1974, 150 de milioane în 1981 și 260 de milioane de franci pentru ambele tururi, în 1988.

De menționat că în spațiul britanic publicitatea reprezintă 70% din cheltuielile de campanie efectuate de conservatori la nivel național, în timpul alegerilor generale din 1983 și 1987. Totodată, spațiile menționate sunt marcate de practici preferențiale, în funcție de costuri. Astfel, discursul american constituie cu predilecție domeniul publicității televizate, în timp ce în Franța s-a recurs la afișajul politic dar și la presa scrisă, iar în Marea Britanie, în special la presa scrisă, o parte, mult mai redusă, fiind alocată și afișajului (25% din bugetul publicitar de către conservatori și 19% de către laburiști, la alegerile din 1987).

Un alt instrument actual de dialog al politicianilor în opinia publică îl constituie publicitatea politică plătită (political advertising), prin care se realizează, în exclusivitate, expunerea mesajelor politice curente sau de campanie în fața cetățenilor, respectiv votanților. Este de la sine înțeles, în acest cadru, că cei mai mediatizați lideri politici vor fi cei aflați la putere și în pozițiile de vârf. Oferim în acest sens, spre exemplificare, cercetarea comparativă pe două țări europene, realizată de K. Schoenbach, Jan de Ridder și E. Lauf în 1984 și 1998, din care rezultă că primul-ministru olandez și cancelarul german au avut în medie de trei până la opt ori mai multe apariții la TV decât media tuturor celorlalți politicieni din Olanda și Germania în aceeași perioadă. Mediatizarea liderilor politici din Olanda și Germania (media aparițiilor TV, în paranteză: nr. persoane):¹

Lideri politici	Olanda		Germania	
	1994	1998	1994	1998
Prim-ministrul/Cancelarul	140 (1)	107 (1)	123 (1)	192 (1)
Membri ai Cabinetului	59 (8)	18 (11)	17 (14)	21 (9)
Liderul de partid/Top candidatul	78 (7)	68 (6)	80 (4)	92 (5)
Membru al partidului la putere	66 (6)	35 (6)	10 (3)	19 (3)
Lideri ai unor facțiuni	47 (17)	15 (45)	10 (22)	29 (18)
Membri ai grupului parlamentar din partea partidului cel mai bine reprezentat	47 (17)	9 (24)	20 (27)	27 (25)
Politicieni în mod individuali	40 (28)	13 (62)	19 (36)	25 (33)

În Franța, prestațiile mediatice ale politicianilor în 1990 (timpuri de intervenție la jurnalele televizate) au fost net în favoarea președintelui și a celor din partea partidelor de guvernare, comparativ cu cele ale altor politicieni de partid: 61,08 ore pentru președinte și factorii guvernamentali aflați la putere, 26,48 ore pentru Partidul Socialist, 10,17 ore pentru Partidul Comunist, 29,53 ore pentru Partidul Uniunea pentru Republică etc.

¹ Klaus Schoenbach, Jan de Ridder Edmund Lauf, *Politicians on TV News: Getting attention in dutch and German Election Campaigns*, 2001.

Evoluții în publicitatea politică

Din punct de vedere retoric și stilistic, publicitatea politică a evoluat constant, înregistrând un proces de estetizare din ce în ce mai sofisticat. B. McNair (1990) face mențiuni de următoarele transformări care au marcat în timp publicitatea politică:

- adaptarea, după 1956, a unei durate standard, supusă între 30 și 60 de secunde pentru difuzarea materialelor publicitare în SUA;
- axarea spoturilor publicitare îndeosebi pe imaginea candidatului, mizând calitățile profesionale și personale ale acestuia; de exemplu, în campania din 1980, Ronald Reagan a fost prezentat ca un “tip simpatic”, și un luptător ferm împotriva dușmanilor libertății; în 1992, imaginea candidatului Bill Clinton a fost construită în jurul unor atribute precum “tinerețe” și “radicalism”, în opoziție cu personalitatea conservatoare a lui Bush;
- impunerea de către publicitatea americană a unui anumit model de acordare a atributelor pozitive: mai întâi este prezentat atributul identitar de bază al candidatului; se evaluează apoi, într-un limbaj emoțional, unul din obiectivele politice ale acestuia; în continuare este plasat un atribut negativ care vizează politica sau persoana contracandidatului, pentru ca în final să se prezinte un alt atribut pozitiv al candidatului, consonant cu valorile electoratului;
- crearea de către publicitatea politică a unui context care să emoționeze publicul și să-i activeze predispozițiile afective (temerile, anxietățile, simpatiile etc.), pe baza *exploatării strategice a emoției colective*, fără să se refere la politici concrete; această strategie a fost generalizată în SUA după 1964;
- exploatarea diferitelor simboluri referitoare la statutul omului politic, utilizată mai ales în campania publicitară a candidatului-președinte, cu scopul de a pune în valoare “experiența politică și statura prezidențială”, în contrast cu lipsa de experiență a contracandidatului;
- existența în campania electorală a unor strategii de publicitate politică negativă, în care mesajele negative directe sunt constituite din anunțuri sau reclame de publicitate care atacă frontal oponentul sau oponentii, iar mesajele de răspuns reactiv constituie replicarea la un mesaj negativ advers. Ele ar putea fi completate cu un al treilea tip, cel al mesajelor de inoculare proactivă care face parte din strategiile de combatere a unui mesaj negativ, mai ales atunci când oponentul se află “în post”. Campaniile electorale negative au preponderență în special în SUA, unde discursurile în campaniile prezidențiale sunt centrate mai mult pe atacarea adversarilor, decât pe răspunsul la întrebările moderatorilor de emisiuni, ori la afirmațiile contracandidaților.

Aspecte privind organizarea publicității politice în S.U.A.

În studiile unor cercetători americani reunite în volumul *The Manship School Guide to Political Communication* coordonat de David D. Perlmutter (1999) autorii fac o descriere pe larg a reclamei și a modului de realizare a acestora în presa scrisă, radio și televiziune, colectarea de fonduri pentru campaniile electorale precum și alte elemente ce țin de intimitatea publicității politice, care ne oferă o imagine concludentă a specificității americane în acest domeniu.

În ceea ce privește *ziarele*, acestea erau înainte singurul mod capabil de a atinge audiențe multiple și în diverse orașe, ținuturi sau chiar state. O dată cu apariția radioului și televiziunii, publicitatea politică prin intermediul ziarelor a început să scadă considerabil, ele continuând să rămână fidele modurilor lor de prezentare învechite. Cu timpul, însă, ziarele au acceptat noile tehnologii de producție, și-au elaborat programe noi, și-au micșorat tarifele pentru spoturi politice, și-au antrenat personalul pentru a lucra pe timp de campanie și au oferit publicului larg noi produse și servicii. În acest sens, se apreciază că publicitatea politică realizată prin presa scrisă a crescut, venind în completarea televiziunii și radioului. Astfel, ziarele transmit noutăți originale, adevărate, pun la dispoziție informație politică detaliată în zonele de acțiune ale campaniei, constituie cel mai bun mediu de susținere a poziției candidaților și ajung la un număr mai mare de alegători, în raport cu celelalte mijloace media

. Totodată, ziarele ating un grad mare de audiență pe plan local, fiind chiar predominante în multe zone rurale, iar campaniile publicitare nu își pot permite să ignore această categorie de cititori; în zonele metropolitane, cele mai multe ziare și-au stabilit secțiunile de publicitate pe zone geografice; bazele de date ale abonaților și non-abonaților la ziare sunt codate cu un sistem țintă demografic comun; ziarele ajung la un anumit tip de alegători, oferind cititorilor un număr mare de secțiuni, care să vină în întâmpinarea intereselor lor individuale și stilurilor personale de viață. Acest mijloc media permite candidaților să-și exprime pe larg adeziunea sau dezacordul cu privire la o anumită problemă, ce poate fi folosită pentru susținerea și completarea spoturilor cu același subiect transmise la radio sau TV. De asemenea, se apreciază că el susține spiritul de competiție dintre candidați, scoțând în evidență părțile pozitive și negative ale acestora precum și sprijinul de care se bucură candidații din partea alegătorilor. În acest sens, reclamele din ziare, ca și corespondența directă, pot să asigure contribuții sau suport voluntar, prin simpla lor citire.

Publicitatea prin intermediul radioului constituie o latură importantă în realizarea publicității politice, radioul continuând să constituie un mediu dinamic pentru politica societății americane moderne. Bill Fletcher, autorul acestui articol pe această temă face mențiune de unele avantaje pe care le oferă publicitatea într-un astfel de mediu: oferă politicienilor și grupurilor politice audiență fixă dar așteptată de două ori pe zi, dimineața în drum spre serviciu și după masă, la întoarcere; constituie un mediu deosebit de imaginativ în sensul că, prin câteva cuvinte bine alese și câteva efecte sonore pot fi sugerate mai multe lucruri decât ar fi făcute cu sume foarte mari la emisiunile TV; reprezintă un mediu care ar putea fi mai ușor ținta nemulțumirilor alegătorilor decât filmul sau televiziunea.. Din acest motiv, tehnologia trebuie să fie secundară talentului - și acel talent este exprimat prin voci, prin scenariu, regie și în mod egal prin cumpărarea spațiului unde spotul va fi difuzat.

Campania reprezintă în esență, prin latura sa de publicitate politică un vehicul ce distribuie un mesaj transmis alegătorilor, în vederea susținerii candidatului propus. În cadrul acestei interacțiuni, cu cât mesajul se întipărește mai bine în mintea alegătorilor, presupunând că este vorba despre mesajul pe care ei doresc să-l audă, cu atât mai mult acesta va fi reținut de către electorat.

Reclame pozitive, negative sau contrastante

În ceea ce privește *publicitatea prin intermediul televiziunii*, fără a intra într-o analiză de fond a problematicii, prezentăm succint aprecierile în materie ale lui Dane Strother, potrivit căruia în definirea ambilor candidați ar exista trei tipuri de reclame politice de televiziune: *pozitive, negative și contrastante*. În acest sens: ideea este de a-l pune într-o lumină bună pe un candidat și într-o lumină mai puțin favorabilă pe celălalt; chestionarele sunt folosite pentru a determina ce aspect din viața candidatului este mai bine primit de alegători; reclamele pozitive nu menționează aproape niciodată candidatul, oferind, de regulă, o introducere despre candidat și familia sa, mărturii de la oamenii pe care i-a ajutat, sau o explicație a ceea ce el speră să facă dacă ar fi ales.

Reclamele pozitive sunt considerate a fi coloană vertebrală a unei campanii politice bune. O reclamă pozitivă bună începe printr-un contrast al candidatului cu oponentul, fără a fi prea evident, iar această reclamă trebuie să conțină și o critică implicită la adresa opoziției. O campanie trebuie să dea electoratului motivul de a susține un anumit candidat și în același timp de a nu-l susține pe celălalt. De menționat că, începând din 1998, regulile negativității au început să se schimbe, reclamele dure negative începând să aibă un efect de bumerang. Până la urmă, alegătorii s-au saturat de tacticile malițioase și de mesajele amenințătoare, care nu au făcut decât să-i întoarcă împotriva mesagerului.

Dacă reclamele negative își continuă totuși existența în cadrul publicității politice, cercetările arată că alegătorul din ziua de azi este mult mai receptiv la ceea ce numim *reclame*

comparative, care pun accent pe situarea față în față a candidaților, pentru a le putea măsura mai bine propriile recorduri.

Bibliografie

- Mucchielli, A., *Les sciences de l'information et la communication*, 3^e édition, Hachette, Paris, 2001.
- Roventă-Frumușani, D., *Analiza discursului. Ipoteze și ipostaze*, Editura Tritonic, București, 2004.
- Bougnoux, D., „La publicité nouvel espace public?”, în *La communication par la bande*, Paris, La Découverte, 1992.
- Perlmutter, D.D. (dir.), *The manship school Guide to political Communication*, Oxford University Press, 1999.
- Gerstlé, J., *Communication politique*, Editions Dalloz, Paris, 2004.
- Kaid L.L., Gerstle J., Sanders K.R. (eds.) *Mediated Politics in Two Cultures, Presidential Campaigning in the United States and France*, NY, Praeger, 1991.
- Shaw, D., „The effects of TV ads and candidate appearances on statewide presidential votes”, p.345-361, în *American Political Science Review*, vol.93(2), 1999.
- Ansolabehere, S., Yenga, I., *Going negative. How Political Shrink and Polarize the electorat*, NY, The Free Press, 1995.
- Maarek, Ph., *Communication and marketing de l'homme politique*, Editions Litec, Paris 2007.

* Conf univ.dr. Calin SINESCU, Universitatea Crestina „Dimitrie Cantemir”, Bucuresti, sincalin7@yahoo.com

IMAGINAȚIE ȘI IMAGINAR LA GILBERT DURAND

Daniela SOREA *

Funcția imaginației, sau “funcția fantastică”, este considerată de Durand marca originară a spiritului. Este funcția speranței. Ea răspunde unei nevoi constitutiv umane de a îmbunătăți lumea. Libertatea și demnitatea vocației ontologice umane se bazează pe imaginar. Din această perspectivă, o revalorizare pedagogică a imaginarului devine utilă și dezirabilă. Occidentul contemporan este marcat, arată Durand, de ruptura alienatoare de vocația simbolică, tradițională, a cunoașterii umane. Restaurarea de către Jung a rolului mediator al simbolului semnalează reînvierea unei etici a plenitudinii.

G. Durand evidențiază similitudini în raportarea la întregul lumii la C.G. Jung, A. Einstein, M. Planck, W. Pauli, G. Bachelard și M. Eliade.

Creditarea cunoașterii simbolice în cultura occidentală contemporană este relativ recentă și se datorează convergenței discursurilor din antropologie, istoria religiilor, psihologie și sociologie referitoare la trasăturile umane definitorii.

Aurel Codoban, în *Semn și interpretare* (2001), evidențiază așezarea cunoașterii simbolice sub semnul raționalității semnificante. În raționalitatea operațională, produs al modernității europene, cunoașterea științifică, experimentală și matematizată, speră a atinge realul la capătul șirului de operații desfășurat. Cunoașterea operațională, centrată pe adevărul-exactitate, ignoră adevărul-semnificație. Semnificativul este însă, în filosofii sfârșitului de secol XX, forma cea mai înaltă a raționalului. Semnificatul simbolului, arată Codoban, nu poate fi exprimat decât în modalitate improprie. El este necunoscut, imperceptibil și indicibil direct. În simbol, între semnificant și semnificat raportul este de inadecvare. În virtutea acestei inadecvări și în virtutea funcționării sale analogice, în cea mai tare dintre accepțiunile sale simbolul este esențialmente religios. Asumările laice ale acestuia sunt semne de secularizare.

A. Codoban exploatează scrierile lui Gilbert Durand referitoare la imaginar. În *Structurile antropologice ale imaginarului* (1960), Durand definea imaginarul ca „ansamblul imaginilor și al relațiilor dintre imagini care constituie capitalul gândit al lui *homo sapiens*” [3, pg. 19]. Definiția îl așează programatic pe Durand împotriva curentului dominant în gândirea occidentală, curent de devalorizare ontologică și psihologică a imaginației.

Imaginea este simbol, întrucât nu e niciodată semn arbitrar. În cazul ei există cu necesitate o anumită omogenitate a semnificantului cu semnificatul. Imaginile își conțin materialmente sensul. Studiul eficient al simbolismului imaginar presupune cercetarea antropologică a permanentului schimb informativ dintre pulsuniile subiective și constrângerile obiective ale mediului natural și social. Durand preia din biologie ideea celor trei dominante

reflexologice și atașează acestora ideea de *schemă imaginară*. Aceasta din urmă leagă gesturile senzorio-motorii inconștiente—reflexele, de reprezentări. Schemele asociate dominantelor reflexologice alcătuiesc scheletul dinamic, funcțional al imaginației. Concordanța pulsionilor reflexe cu experiențele perceptive generează, înrădăcinează și perpetuează marile simboluri. Dubla motivație, reflexă și ambientală, le supradetermină pe acestea.

Forța reflexului postural reclamă materii luminoase, vizuale, separări și purificări, iar simbolurile rezultante sunt de felul armelor, săgeți și spade. Forța reflexului digestiv asociază materiile pământului, apă, humus și caverne, iar simbolurile rezultante sunt de felul recipientelor, cupe și lăzi, sau de felul reveriilor date de alimente și băuturi. Forța reflexului ritmic, desăvârșit în sexualitate, operează cu ritmurile sezoniere iar simbolurile rezultante sunt de felul roții, vârtelniței, putineiului sau amnarului. Pot fi identificate, în felul acesta, trei scheme simbolice cărora le corespund implicit trei mari grupe de simboluri: *verticalizantă*, asociind sceptrul și spada, *a coborârii și interiorizării*, asociind cupa și, respectiv, *a ciclicității*, asociind roata, bastonul înmugurit și pomul. Durand suprapune tripartiției reflexologice a simbolurilor bipartiția diurn/nocturn a regimurilor simbolismului. Dominanta posturală ține de regimul diurn, dezvoltând o sociologie a suveranului, mag și războinic. Dominantele digestivă și ciclică țin de regimul nocturn al simbolismului.

Gesturile diferențiate schematic determină, în contact cu mediul natural și social, arhetipurile. Acestea reprezintă, la Durand, punțile de întâlnire a imaginarului cu procesele raționale. Universalitatea, lipsa de ambivalență și adecvarea arhetipurilor la schemă se datorează acestei întâlniri.

Mitul reprezintă un sistem dinamic de simboluri și arhetipuri care se realizează ca povestire sub impulsul unei scheme. Mitologia precede metafizica și orice gândire obiectivă, consideră Durand, contrazicându-l astfel pe Roland Barthes. Pentru acesta din urmă, mitul este un sistem semiologic secund în raport cu limbajul. Dar nici psihologia primitivului, nici a copilului și nici analiza procesului de formare a imaginii nu susțin anterioritatea limbajului conceptual asupra simbolului. De altfel, coborârea bachelardiană a simbolizării la nivelul legăturii afectivo-representative a locutorului cu alocutorul este suficientă, arată Durand, pentru a așeza structurarea simbolică la rădăcina oricărei gândiri.

Funcția imaginației, sau *funcția fantastică*, este considerată de Durand marca originală a spiritului. Este funcția speranței. Sensul ei este eufemismul. Imaginația se împotrivesc, în toate manifestările ei, morții și destinului. Ea răspunde unei nevoi constitutiv umane de a îmbunătăți lumea. Produsele imaginarului sunt experiențele umane cel mai ușor de împărtășit. „Și sub convergența disciplinelor antropologice, mitul și imaginarul, departe de a ni se înfățișa ca un moment depășit în evoluția speciei, s-au manifestat ca elemente constitutive—și credem că am demonstrat: instaurative—comportamentului specific lui *homo sapiens*.” [3, pg. 429], notează autorul. Libertatea și demnitatea vocației ontologice umane se bazează pe imaginar. Reabilitarea lui, astfel justificabilă, presupune reconsiderarea mitologiei, magiei, alchimiei, conceptului de participare mistică și a gândirii prelogice. Recunoașterea caracterului fundamental al eufemismului fantastic impune reconfigurarea procesului

educațional contemporan. „Odinioară marile sisteme religioase jucau rolul de păstrătoare ale regimurilor simbolice și curentelor mitice. În prezent, pentru o elită cultivată beletristica, iar pentru masă presa, benzile desenate și cinematograful vehiculează inalienabilul repertoriu al unei întregi fantastici. Iată de ce trebuie să năzuim către o pedagogie care să lumineze, dacă nu să secondeze această nestăvilită sete de imagini și de vise.” [3, pg. 430].

Imaginarul este conținutul imaginației simbolice, arată Gilbert Durand în *Imaginația simbolică* (1964). Autorul reia ideea dimensiunii simbolice a imaginii. Simbolurile sunt semne de un fel aparte. În cazul lor, semnificatul nu este direct prezentabil, semnul referindu-se mai degrabă la sens decât la un lucru sensibil. Domeniul lor de predilecție este, din acest motiv, non-sensibilul, adică inconștientul, metafizica, supranaturalul ori suprarealul. „Neputând să figureze infigurabila transcendență, imaginea simbolică este transfigurarea unei reprezentări concrete printr-un sens totdeauna abstract. Simbolul este deci o reprezentare care face să apară un sens secret, el este epifania unui mister.” [2, pg. 18]. Ca jumătate vizibilă a simbolului, semnificatul este mereu încărcat de concretețe. Semnificatul este totdeauna invizibil. Cele două părți, deopotrivă infinite deschise, determină inadecvarea constitutivă simbolului, flexibilitatea și redundanța acestuia, iar „ansamblul tuturor simbolurilor pe o anumită temă luminează simbolurile unele prin altele, le adaugă o putere simbolică suplimentară.” [2, pg. 19].

Occidentalul contemporan este marcat, arată Durand, de ruptura alienatoare de vocația simbolică, tradițională a cunoașterii umane. Iconoclasmul occidental are trei stadii. Primul stadiu este cel al iconoclasmului bizantin. Al doilea stadiu este cel al aristotelianismului medieval, devenit filosofie oficială a creștinătății. Al treilea stadiu, cel mai clar, este cel al scientismului de sorginte cartesiană. Potrivit reprezentanților acestuia, imaginația este principala sursă de eroare iar singura metodă credibilă de creștere a cunoașterii constă în reducerea faptului cercetat la evidențe analitice. Hermeneuticile reductive tind să facă asta. În psihopatologia freudiană și în etnologie imaginile sunt abordate reduționist, simbolizatului refuzându-i-se misterul. În învățătura lui Freud simbolul este redus la libido refulat și acesta din urmă la pulsione sexuală. În hermeneuticile instaurative însă, arată Durand, simbolul trimite la ceva fără a se reduce la acel ceva. La Jung simbolul își redobândește rolul mediator. În simbol se întâlnesc contrariile, simbolul este îmbinare a lor. El este constitutiv procesului individuator, luminând libido-ul prin sensul pe care i-l conferă.

Paul Ricoeur identifică o hermeneutică arheologică, de denunțare a măștii și demistificare și, respectiv, o hermeneutică eshatologică, de dezvăluire a esenței și reamintire. Cele două moduri de a citi un simbol sunt, la Ricoeur, în egală măsură legitime, în virtutea caracterului necesar dublu al simbolului. Durand consideră însă că eshatologicul primează asupra arheologicului. Imaginația simbolică este orientată spre eufemizare, spre ameliorarea situației omului în lume. Ea este, încă o dată, negare a morții și a curgerii timpului.

Din această perspectivă, o revalorizare pedagogică a imaginii devine utilă și dezirabilă: „am putea atunci să concepem ca pedagogia—deliberat axată pe dinamica simbolurilor—să devină o veritabilă *sociatrie*, dozând foarte precis pentru o societate dată colecțiile și structurile de imagini pe care ea le reclamă pentru dinamismul său evolutiv. Într-

un secol de accelerare tehnică, o pedagogie tactică a imaginarului apare ca mai urgentă decât în lenta derulare a societății neolitice în care reechilibrările se făceau de la sine, în ritmul lent al generațiilor.” [2, pg. 113], notează autorul.

Durand își așează demersul din *Figuri mitice și chipuri ale operei* (1992) sub semnul a două ipoteze coordonatoare. Potrivit primeia dintre acestea, nu există ruptură între scenariile semnificative ale mitologiilor antice și producțiile culturale moderne. Acestea din urmă sunt, susține M. Eliade [apud. 4], reinvestiri mitologice. Arhetipurile și imaginile arhetipale sunt, după Jung, semne ale universalității comportamentelor umane. Potrivit celei de-a doua ipoteze, comportamentele concrete ale indivizilor și comportamentul istoric al omenirii repetă situațiile dramatice din marile mituri. În felul acesta, ideea progresului fatal al istoriei este greu de susținut. Nu omul e în istorie, istoria e în om. Ipotezele concretizează așezarea lui Durand în prelungirea credinței platoniciene în realismul primordial al imaginii. G. Bachelard, C.G. Jung, H. Corbin, M. Eliade operează în câmpul aceleiași credințe.

Potrivit lui Durand, simbolul, al cărui semnificat concret și optimal redă în singura modalitate posibilă semnificatul imperceptibil, este un caz limită al cunoașterii indirecte ce tinde asimptotic să devină directă. La rădăcina figurării simbolice se află schema, verbală—adică acțională. Schema provine din zona reflexogenă a inconștientului, reprezentând capitalul referențial al tuturor gesturilor posibile. Schema este anterioară chiar imaginilor arhetipale, epitetice sau substanțiale. Simbolul „funcționează numai dacă există distanțare, dar fără fractură și numai dacă există plurivocitate, dar fără arbitrarie.” [4, pg. 21]. Simbolismul se însuflește, se activează, în situații dramatice. Simbolul se fixează apoi în calități sau obiecte pentru a se întrupa istoric și cultural.

În acord cu Ernst Cassirer, Durand susține suprapunerea granițelor universului simbolic peste granițele universului uman în întregul său. Simbolul instaurează constitutiv semnificațiile. Mitul „este cel care, într-un fel, împarte rolurile în istorie și decide ce anume alcătuiește momentul istoric, sufletul unei epoci, al unui secol, al unei vârste a vieții. Mitul este modelul istoriei, și nu invers.[...] Fără structurile mitice nu e posibilă înțelegerea istoriei.” [4, pg. 29].

Într-un demers mitanalitic, Durand așează sec. XX sub semnul trecerii de la prometeismul romantic, prin miturile decadente dionysiace, către o reînviere a hermetismului. Această reînviere este asociată unei etici a plenitudinii, evidențiabilă la C.G. Jung în ideea orientării instinctuale a existențelor umane spre individualitate. Prin mecanismele sale—sincronicitate și enantiodromie—procesul individualizator realizează asumarea unificatoare a contrariilor în totalitatea Sinelui.

În cultura occidentală, arată Durand în *Imaginarul. Eseu despre științele și filosofia imaginii* (1994), se împletesc două atitudini opuse referitoare la imaginar. Iconoclasmul puternic și continuu este secondat de sporadice valorizări ale rolului cognitiv al imaginii. Autorul adaugă celor trei paliere ale iconoclasmlui evidențiate în *Imaginația simbolică* încă unul. Succesiunea palierele indică o agravare a acestuia. Cel de-al patrulea palier, cel al pozitivismului, este caracterizat de devalorizarea desăvârșită a gândirii simbolice și a imaginarului. Au existat rezistențe la lenta eroziune a rolului celui din urmă în istoria culturii

occidentale, arată Durand. Platon știa că există adevăruri antinomice revelabile prin mituri. În sec. VIII d.Ch. Ioan Damaschinul statornicea puterea icoanei de a trimite dincolo de lumea aceasta, prin Iisus ca prototip al ei. Sf. Francisc de Assisi pregătea Renașterea aducând natura creată în reprezentări. Contrareforma este considerată de Durand rezistență la orientarea iconoclastă prin figurarea Sf. Familii și a sfinților, iar romantismul este considerat reacție de apărare a imaginarului față de raționalism și pozitivism.

Sec. XX înregistrează, arată Durand, revalorizarea imaginarului în perimetrul disciplinelor socioumanului. Freud evidențiază deja, chiar operând reduționist, rolul de cheie de acces în zonele de refulări psihice pe care-l deține imaginea. Jung o așează pe aceasta în miezul procesului individualizator, conferindu-i virtuți terapeutice. Dar revalorizarea imaginarului aduce gândirea occidentală în vecinătatea imediată a gândirii sălbatice. Claude Levi-Strauss e categoric: oamenii au gândit totdeauna la fel de bine și în orice om subzistă modul sălbatic de așezare în lume. Toate manifestările religioase sunt dovezi ale facultății de simbolizare a speciei. Țesătura trans-istorică a religiozității este alcătuită, potrivit lui Eliade, din imagini simbolice legate în mituri și rituri. Imaginarul operează, arată Durand, într-un timp specific și într-o întindere figurativă, deschizând, prin relativitate, posibilitatea enantiotropiei.

Dar logica aparte a imaginarului se apropie straniu de logica fizicii contemporane. Adică de continuum spațio-temporal, reversibilitate, complementaritate, antagonism simetric și incertitudine. G. Durand seamănă similitudinea de Weltanschauung la A. Einstein, M. Planck, W. Pauli, Jung, G. Bachelard și M. Eliade. În toate aceste discursuri este vorba despre același refuz al dualismului și al excluderii terțului.

În prefața din 2000 a celei de-a X-a ediție a lucrării *Structurile antropologice ale imaginarului* (1960), Gilbert Durand își acordează cercetările referitoare la imaginar la susținerile teoretice sau metateoretice ale fizicii contemporane. David Bohm, pornind de la realitatea specifică a interacțiunilor cuantice, a construit un model al realului ca plenitudine înfășurată. Este un model al lumii unice, în care procesul jungian de individualizare poate fi exploatat eficient sincronicități. *Themata* sunt, potrivit fizicianului Gerard Holton, climate imaginare specifice unui moment sau unei personalități determinate. *Thema* fizicii sec. XX este centrată pe acțiune, nu pe obiect [H. Reeves, apud. 3]. În sociologie, Pitirim Sorokin a conturat modul în care *themata* impregnează zonal sensibilitatea. Schemele identificate de Durand la nivelul imaginarului vor fi asemănătoare acestora. În filologie, Noam Chomsky a indicat existența structurii dinamice în proiectarea frazelor. Pe fondul acestor convergențe ideatice își construiesc discursul Gaston Bachelard, Mircea Eliade, C. G. Jung și Henry Corbin. Cunoscuți, cu excepția primului, la întâlnirile Eranos, aceștia sunt considerați de Durand măștri.

Discursurile lor convergente se așează, deopotrivă cu discursul continuator al lui Durand, în preajma gnozei. Complementaritatea postulată în fizică de Niels Bohr și contradictorialitatea dinamică propusă logicii de către Stephane Lupasco deschid epistemologic accesul spre o cunoaștere totalizatoare.

Schimbarea de paradigmă produsă la începutul sec. XX în fizică, adică în disciplina model din punct de vedere epistemologic, a impus transformări în câmpul epistemologic al disciplinelor socioumanului. Venind dinspre cea mai tare dintre disciplinele științifice, semnalul mutației a fost perceput apoi în disciplinele mai slabe epistemologic, inițiind modificări ale reprezentării umane de sine. Ecourile în sociouman ale acestei mutații paradigmatică îndreptățesc considerarea mecanicii cuantic-relativiste drept mai mult decât paradigmă nouă a unei discipline determinate. Ea este expresia unei noi *episteme*, în sensul pe care Michel Foucault îl conferă termenului.

Realul surprins în ecuațiile mecanicii cuantic-relativiste este surprinzător. Caracteristicile lui eludează principiile cunoașterii științifice moderne, apropiindu-se de magie și mistică. Revalorizările cunoașterii simbolice și ale raționalității semnificante indică proximitatea acestor modificări.

Bibliografie:

1. CODOBAN, A.: *Semn și interpretare*, Ed. Dacia, Cluj-Napoca, 2001
2. DURAND, G.: *Aventurile imaginii. Imaginația simbolică. Imaginarul*, Ed. Nemira, București, 1999
3. DURAND, G.: *Structurile antropologice ale imaginarului*, Ed. Univers Enciclopedic, București, 2000
4. DURAND, G.: *Figuri mitice și chipuri ale operei*, Ed. Nemira, București, 1998

* Daniela Sorea, lector univ. dr., Universitatea TRANSILVANIA din Brașov, B-dul Eroilor, nr. 29, tel. 0268-477965-int. 111, e-mail: sorea.daniela@unitbv.ro

C.G. JUNG ȘI PAOLO COELHO: INDIVIDUAȚIE ȘI LEGENDĂ PERSONALĂ

Daniela SOREA*

Analiză de conținut a romanului Alchimistul, utilizând formularea paradigmatică a sistemului ideatic jungian și operaționalizând conceptul de individuație, evidențiază suprapunerea discursului lui Coelho pe conținuturile articulate ale gândirii lui C.G. Jung.

Succesul romanului nu se datorează însă faptului că cititorii îl găsesc cu ușurință printre rânduri pe Jung. Succesul scrierii lui Coelho se datorează faptului că răspunde unei nevoi simple și general umane de modele individuale.

Individuația este scopul evoluției psihice a individului. Procesul, natural și spontan, se desfășoară pe fondul conflictului conștiinței cu inconștientul și reprezintă demersul de eliberare definitivă a omului de sub dominația celui din urmă [3]. Procesul de individuație răspunde unei necesități naturale și se desfășoară în sensul firesc de evoluție umană. Individuația este „procesul prin care dezvoltarea parcursă înăuntrul cuiva ajunge să fie percepută conștient” [4, pg. 95]. Tendința spre realizarea deplină a totalității inconștiente se împlinește în cazul omului printr-o conștientizare totală [2]. *A te individua* înseamnă la Jung a-ți realiza existența personală ca expresie unică a umanității.

Fizica teoretică a înregistrat în prima jumătate a secolului XX o spectaculoasă schimbare de paradigmă. Exigențele clasice ale descrierii naturii, în vigoare în perioada premergătoare etapei de știință extraordinară a fizicii, vizau continuitatea proceselor naturale, determinismul și derivabilitatea tuturor caracteristicilor de stare ale unui sistem din caracteristicile stării lui anterioare. Explorarea lumii atomice și subatomice a dezvăluit, însă, fizicienilor o realitate stranie, paradoxală, obligându-i să recunoască inadecvarea conceptelor lor de bază și a modelului lor de a gândi la fenomenele microfizicii. Paradoxurile fizicii atomice au fost până la urmă percepute ca urmări firești ale utilizării conceptelor fizicii clasice în descrierea fenomenelor atomice. Mecanica cuantică a fost considerată aparatul adecvat de descriere a celor din urmă.

Conceptul ce pare a acoperi conotativ cel mai bine noua paradigmă a fizicii și prelungirile ei epistemice este cel de *cauzalitate globală*. Conceptul subsumează conotativ orientarea teleologică, posibilitatea unei cunoașteri holiste, o alcătuire unitară a lumii, cu legături de tip rețea între lucrurile acesteia, și sincronicități.

Psihologia analitică jungiană este expresia psihologică paradigmatică a epistemei cauzalității globale. Concordanța articularilor conceptuale ale gândirii lui Jung cu trăsăturile definitorii ale epistemei contemporane este evidențiable la nivelul acordului acestei gândiri

pe de o parte cu fizica secolului XX și pe de altă parte cu orientările de larg interes la nivelul manifestărilor culturale de masă. Acordul cu orientările de larg interes cultural este sugerat de succesul la public al poveștilor individualizate ale lui Paulo Coelho.

Sistemul ideatic jungian poate fi condensat într-o formulare paradigmatică de felul: *Psihicul uman este orientat teleologic spre individuație. Individuarea înseamnă integrarea dimensiunilor inconștiente ale psihicului în conștiință, presupune confruntarea cu arhetipurile și asigură armonia individului cu întregul lumii.* Operaționalizarea conceptului de *individuație* după dimensiunile prezente în formularea paradigmatică furnizează un instrument de interpretare în cheie funcționalistă a producțiilor culturale.

Operaționalizarea conceptului de *individuație* după dimensiunile aferente formulării paradigmatică a nucleului ideatic al acesteia urmărește dobândirea unei scheme interpretativă eficient utilizabilă în cercetarea producțiilor culturale. Schema interpretativă evidențiază următoarele direcții de semnificare (concepțe—dimensiuni—indicatori):

1. Orientarea teleologică spre realizare de sine

1.1. Năzuința spre împlinire: 1.1.1. importanța împlinirii năzuințelor/ 1.1.2. caracterul stringent al nevoii de împlinire/ 1.1.3. oamenii caută comori

1.2. Importanța viselor mari pentru realizarea de sine: 1.2.1. specificul viselor mari (visele mari semnaleză calea realizării de sine)/ 1.2.2. onestitatea viselor mari (conținutul lor latent se suprapune pe conținutul manifest)/ 1.2.3. visele mari revin, întărindu-și mesajul

1.3. Certitudinea confortabilă a situației pe calea realizării de sine: 1.3.1. acordul dezirabil între acțiuni și năzuințe

2. Integrarea inconștientului în conștiință

2.1. Aspectul dinamic al integrării: descoperirea Sinelui ca centru al psihicului: 2.1.1. călătoria inițiativă, prilej de cunoaștere de sine/ 2.1.2. încercările inițiatice/ 2.1.3. conlucrarea cu aspectele primitive ale inconștientului (animalul sfātuitor)/ 2.1.4. dimensiunea autoevaluatoare a inconștientului (bătrânul înțelept)/ 2.1.5. prețul dobândirii comorii (al descoperirii Sinelui)/ 2.1.6. metanoia

2.2. Aspectul echilibrator al integrării: Sinele ca totalitate a psihicului: 2.2.1. mandala/ 2.2.2. conjugarea opușilor

2.3. Unitatea contrariilor: 2.3.1. enantiodromia (trecerea contrariilor unul în altul)/ 2.3.2. coincidența contrariilor

3. Confruntarea cu arhetipurile

3.1. Umbra: 3.1.1. aspectele indezirabile inconștiente ale propriei personalități

3.2. Persona: 3.2.1. nevoia de confirmare socială/ 3.2.2. pericolul conformării sociale

3.3. Anima și animus: 3.3.1. dimensiunea fascinantă a anima/animus/ 3.3.2. accesul prin anima/animus la forma complementară de cunoaștere/ 3.3.3. anima/animus susțin realizarea de sine

4. Armonizarea omului cu lumea

4.1. Lumea ca întreg: 4.1.1. unitatea lumii/ 4.1.2. existența legăturilor de tip rețea între lucrurile lumii/ 4.1.3. rolul activ al omului în Univers/ 4.1.4. posibilitatea predicțiilor prin exploatarea interdependențelor lumii

4.2. Comunicarea omului cu lumea: 4.2.1. existența unui limbaj universal/ 4.2.2. dacă este atent la lume, omul poate înțelege semnele acesteia

4.3. Lumea conlucrează cu omul pentru realizarea de sine a acestuia: 4.3.1. Universul susține împlinirea dorințelor autentice/ 4.3.2. Universul se opune devierilor de la realizarea de

sine/ 4.3.3. sincronicitate (acordul între intenția individuatoare și evenimentul exterior simultan)

Scriitorul brazilian Paulo Coelho, născut la Rio de Janeiro în 1947, este unul dintre cei mai de succes romancieri contemporani. Fostul hippie rebel, devenit apoi autor dramatic, director de teatru, jurnalist și poet, este centrul unui veritabil fenomen al culturii de masă [5]. Conform mărturisirilor sale, pelerinajul făcut în 1986 la Santiago de Compostela i-a marcat viața și cariera literară. Cărțile lui, editate în 150 de țări de pe toate meridianele și traduse în 56 de limbi, s-au vândut în zeci de milioane de exemplare. Coelho este consilier special UNESCO în cadrul programului *Convergențe spirituale și dialoguri interculturale*, membru al comitetului director al *Shimon Peres Foundation*, al *Schwab Foundation for Social Entrepreneurship* și al *Lord Menuhin Foundation*. Este, din martie 2000, Cavaler al Legiunii de Onoare din Franța. *Institutul Paulo Coelho* acordă în Brazilia ajutoare copiilor și bătrânilor defavorizați. Coelho este colaborator permanent al *Corriere della Sera* (Italia), *El Semanal* (Spania), *Welt am Sonntag* (Germania). După cărțile sale au fost realizate numeroase dramatizări, CD-uri și jocuri electronice [5].

Romanele lui Paulo Coelho, traduse în mare parte în limba română la Editura *Humanitas*, sunt relatări diferite ale procesului individuator.

Coelho se acordează explicit la scrierile lui Jung, mărturisind în prefața *Alchimistului* (1988): “Am descoperit că limbajul simbolic, care mă irita și mă descumpănea atât, era unicul mod de a atinge Sufletul Lumii, sau ceea ce Jung a denumit *inconștientul colectiv*. Am descoperit Legenda personală și Semnele lui Dumnezeu, adevăruri pe care raționamentul meu intelectual refuza să le accepte din cauza simplității.” [1, pg. 6].

Eroul romanului *Alchimistul* se numește *Santiago și este un tânăr păstor ce colindă câmpiile andaluze pentru că asta-i place cel mai mult să facă, să călătorească. A avut curajul să le spună părinților săi că nu vrea să fie preot și crede că Dumnezeu se vede mai bine în răsăritul Soarelui decât în cărțile de cult.*

Pentru că, dormind sub un sicomor în curtea unei biserici părăsite, a visat de două ori același vis în care un copil îi spune să se ducă la Piramide să caute o comoară, se hotărăște să afle ce-i cu visul acela și consultă o ȱgancă bătrână. Aceasta tălmăcește visul, adică-i spune păstorului că trebuie să meargă la Piramide să găsească o comoară. Ieșind nemulțumit de la ghicitoare, Santiago întâlnește un bătrân destul de săcâitor care pune o mulțime de întrebări și-l roagă să-i dea o înghițitură de vin. Bătrânul spune apoi că-i Melchisedec, regele Salemului. Mai spune că-l poate ajuta pe păstor să-și caute comoara, în schimbul unei zecimi dintre oile lui, și că face asta pentru toți cei ce încearcă să-și trăiască Legenda personală.

Santiago acceptă, cam nedumerit, și este sfătuit să-și vândă oile și să treacă în Africa. Ajuns acolo, își pierde în câteva ore banii în port. Își oferă atunci ajutorul unui negustor de cristaluri, încercând să strângă bani de întoarcere acasă. Negoșul începe să înflorească, oamenii vin să bea ceai în frumoasele pahare de cristal, astfel încât Santiago dobândește suficienți bani pentru a-și cumpăra de două ori atâtea oi câte avusese și a se întoarce în Andaluzia.

N-o face însă. Își spune că asta poate face oricând, dar la Piramide îl așteaptă o comoară. Se alătură unei caravane ce se pregătea să străbată deșertul. În grupul de călători se află și un tânăr englez ce duce cu el o mulțime de cărți stranii și caută un Alchimist arab ce locuiește într-o oază a deșertului, pentru a afla de la acesta taina transmutației.

Călătorii ajung la oază. Acolo tânărul englez, care, spre deosebire de Santiago, n-a fost deloc atent la drum, cufundat în cărțile sale, îl caută pe Alchimist. Santiago o întâlnește pe Fatima și înțelege că-i femeia lângă care ar vrea să-și petreacă viața.

Într-o seară, ieșind în deșert și urmărind zborul unor egreți, are o viziune despre un atac asupra oazei. Înștiințându-i pe conducătorii acesteia care sunt de acord să încalce

tradiția împărțind arme bărbaților din oază, previne un măcel și este răsplătit. Dacă atacul n-ar fi avut loc, Santiago ar fi fost omorât, conform înțelegerii cu conducătorii triburilor din oază. Alchimistul, recunoscându-l drept învățacelul pe care-l aștepta, îi propune să-l însoțească și să-l îndrume spre Piramide și spre comoară.

Santiago pleacă, lăsând-o pe Fatima, asemeni tuturor femeilor deșertului, să-l aștepte și să-l simtă în vânt, în nisip și-n piatră. Pe drum este încercat de către Alchimist. Trebuie să găsească viața în deșert și, mai târziu, ca prizonier al unor războinici ai deșertului, trebuie să se transforme în vânt ca să nu fie omorât. Reușește să treacă de încercările acestea acordându-se prin iubire la Sufletul Lumii. Alchimistul prepară apoi pentru el, arătându-i că se poate, aur și-l lasă singur în apropierea Piramidelor.

Santiago, ascultându-și inima, sapă în nisip cautând comoara. Este atacat de câțiva tâlhari și bătut crâncen. Cu disperare, fostul păstor le spune că se află în căutarea unei comori. Atunci conducătorul tâlharilor mărturisește că a avut, în urmă cu doi ani, chiar în acel loc, de două ori același vis, pe care nu l-a băgat în seamă. Își povestește visul, apoi se îndepărtează.

În vis i se spunea să caute la rădăcina unui sicomor din curtea unei biserici în ruină din Andaluzia o comoară.

O analiză de conținut a acestui roman, utilizând formularea paradigmatică a sistemului ideatic jungian și operaționalizând conceptul de *individuație*, evidențiază suprapunerea discursului lui Coelho pe conținuturile articulate ale gândirii lui Jung :

1.1.1. Importanța împlinirii năzuințelor: “Tocmai posibilitatea să-ți împlinești un vis face viața interesantă” [pg. 27] / „Mi-e frică să-mi împlinesc visul, și pe urmă să nu mai am niciun motiv să trăiesc. Tu trăiești cu visul oilor și al Piramidelor. Ești deosebit de mine, pentru că dorești să-ți realizezi visurile. Eu nu vreau decât să visez Mecca.” [pg. 70]

1.1.2. Caracterul stringent al nevoii de împlinire: „Cu cât ajungi mai aproape de vis, cu atât *Legenda Personală* se transformă într-o adevărată rațiune de a trăi, gândi băiatul.” [pg. 89]

1.1.3. Oamenii caută comori: „Nu știu dacă deșertul poate fi iubit, dar deșertul ascunde comoara mea.” [pg. 81] / „Dar nu uita că inima ta este acolo unde este comoara. Și că această comoară a ta se cere să fie găsită, pentru ca tot ce ai descoperit pe drum să capete un sens.” [pg. 136]

1.2.1. Specificul viselor mari (visele mari semnaleză calea realizării de sine): “Visele sunt limbajul Domnului. Și când el vorbește pe Limbajul Lumii, pot să-l interpretez și eu. Dar dacă El vorbește limba sufletului matal, numai tălică poți s-o înțelegi.” [pg. 29] / “E un vis în Limbajul Lumii, spuse ea.” [pg. 30]

1.2.2. Onestitatea viselor mari (conținutul lor latent se suprapune pe conținutul manifest): “Am avut de două ori același vis, încep eu. Se făcea că eram pe o pășune cu oile, când a apărut un copil care a început să se joace cu animalele.[...] Și, deodată, m-a luat de mână și m-a dus la Piramidele din Egipt. [...] Dacă ai să vii până aici, ai să găsești o comoară ascunsă.” [pg. 29-30] / “Iar înțelesul e asta: trebuie să mergi până la Piramidele din Egipt. N-am auzit niciodată de ele, dar dacă ți le-a arătat un copil, înseamnă că există. Acolo matal ai să găsești o comoară care te va face bogat [...]. De-asta ți-am zis că visul e foarte greu de interpretat.” [pg. 31]

1.2.3. Visele mari revin, întărindu-și mesajul: “Aici, în locul unde te afli, am avut și eu un vis repetat, în urmă cu aproape doi ani. [...]. Dar nu-s prost să străbat deșertul numai pentru că am avut același vis de două ori.” [pg. 185] / „Dacă nu credea în visele ce se repetă, nu întâlnea o țigancă, niciun rege, niciun tâlhar, nici...” [pg. 187]

1.3.1. Acordul dezirabil între acțiuni și năzuințe: “În ochii tatălui, băiatul citi aceeași dorință de a cutreiera lumea.” [pg. 25] / “Totuși, cel mai important era că în fiecare zi își

împlinea marele vis al vieții lui—să călătorească.” [pg. 20] /“Este ceea ce tu ai vrut dintotdeauna. Toți oamenii, la adolescență, știu care este Legenda lor Personală.” [pg. 38] /“Flăcăul începu să invidieze libertatea vântului și intui că putea fi ca el. Nimic nu-l împiedica, în afară de el însuși. Oile, fata negustorului, câmpiile Andaluziei erau doar etape ale Legendei sale Personale.” [pg. 44]

2.1.1. Călătoria inițiativă, prilej de cunoaștere de sine: “Într-o seară, când se afla în vizită la ai săi, își luă inima-n dinți și-i spuse tatălui său că nu voia să fie preot. Voia să călătorească.” [pg. 23] /„Nu există decât un singur fel de a învăța, replică Alchimistul. Prin acțiune. Călătoria te-a învățat tot ce trebuia să știi.” [pg. 146] /„De ce trebuie să ne ascultăm inima? Întrebă flăcăul când se opriră în acea zi./ Pentru că acolo unde este ea, acolo va fi și comoara ta.” [pg. 149] /“Spune-i că frica de suferință este mai rea decât suferința însăși. Și că nicio inimă nu a suferit când a plecat în căutarea visurilor ei, pentru că fiecare moment de căutare este un moment de întâlnire cu Dumnezeu și cu Veșnicia.” [pg. 151] /„Începând din ziua aceea, flăcăul și-a ascultat inima. I-a cerut să nu-l mai părăsească niciodată. I-a cerut ca, atunci când se depărta de visele lui, inima să-i bubuie în piept și să-i dea semnalul de alarmă.” [pg. 152]

2.1.2. Încercările inițiatice: „Își aminti că dimineață, când acel soare răsărise, el se afla pe alt continent, era păstor, avea șaizeci de oi și o întâlnire cu o fată [...] Acum nu mai era păstor, și nu mai avea de nici unele, nici măcar bani pentru a se întoarce și a o lua de la capăt.” [pg. 54] /„Deodată simți că putea privi lumea, fie ca o biată victimă a unui hoț, fie ca un aventurier în căutarea unei comori.” [pg. 57] /„Dar flăcăul se gândea la comoara lui. Cu cât se afla mai aproape de visul său, cu atât lucrurile deveneau mai anevoioase.” [pg. 109] /„Trebuia să-ți încerc vitejia, spuse străinul. Curajul este darul cel mai de preț pentru cine caută Limbajul Lumii.” [pg. 131] /„Arată-mi unde e viața din deșert, spuse Alchimistul. Numai cine găsește viață poate descoperi comori.” [pg. 137] /„Înainte să îplinească un vis, Sufletul Lumii hotărăște să pună la încercare tot ce visătorul a învățat pe aprcurș [...]. Este ceea ce numim, în limbajul deșertului, să mori de sete când curmalii au apărut la orizont. O căutare începe totdeauna cu Norocul Începătorului. Și se termină totdeauna cu Proba Cuceritorului.” [pg. 153]

2.1.3. Dimensiunea autoevaluatoare a inconștientului (bătrânul înțelept): “Ce fac eu la Salem? Pentru prima oară bătrânul răsese cu poftă. Păi, eu sunt Regele Salemului [...]. Numele meu este Melchisedec, spuse bătrânul.” [pg. 36] “Uneori apar sub forma unei ieșiri din impas, a unei idei bune. Alteori, într-un moment de răscruce, fac în așa fel încât lucrurile să fie mai simple, și așa mai departe. Dar majoritatea oamenilor nu bagă de seamă.” [pg. 40] /„Ca și cum ar fi trecut pe aici și ar fi lăsat semne, reflectă. Ca și cum l-ar fi cunoscut pe regele acesta într-un moment al vieții lui. Dar la urma uremlor, el a spus că se arăta tuturor celor care-și trăiesc Legenda Personală.” [pg. 79] /„Știa că în acea caravană venea un bărbat pe care trebuia să-l învețe o parte din tainele lui. Semnele îi spusese asta. încă nu-l cunoștea pe acel om, dar ochii lui experimentați aveau să-l recunoască de cum îl vor vedea.” [pg. 107]

2.1.4. Prețul dobândirii comorii (al descoperirii Sinelui): “Dă-mi o zecime din oile tale, spuse bătrânul. Iar eu te învăț cum să ajungi la comoara ascunsă.” [pg. 37] /“Oricum, e bine să înveți că totul în viață are un preț.” [pg. 41] /„Caut o comoară! strigă flăcăul într-un târziu. Și gura lui umflată și stâlcită de lovituri povesti tâlharilor că visase de două ori o comoară care era ascunsă lângă Piramidele din Egipt.” [pg. 185]

2.1.5. Metanoia: „Când iubești nu-ți trebuie să înțelegi ce se petrece pentru că totul se petrece în noi și oamenii se pot transforma în vânt.” [pg. 169]

2.2.1. Mandala: “...la ușa imensului cort alb din mijlocul oazei.” [pg. 124]

2.2.2. Conjugarea opușilor: „Unui păstor îi place să călătorească, dar nu uită niciodată de oile lui.” [pg. 48] /“Trebuie să dau mai multă atenție caravanii, spuse într-un târziu (Englezul, n.n.). Iar eu trebuie să citesc cărțile dumneavoastră, răspunse flăcăul.” [pg. 96]

2.3.1. Enantiotropia (trecurile contrariilor unul în altul): „Fiecare clipă de căutare este o clipă de regăsire, îi spuse flăcăul inimii lui.” [pg. 151] / „Flăcăul își aminti de un vechi proverb de la el de-acasă. Spunea că ora cea mai întunecată era aceea dinaintea răsăritului.” [pg. 153]

2.3.2. Coincidența contrariilor: “Lucrurile simple sunt cele mai grele, și numai înțelepții reușesc să le vadă.” [pg. 31] / “Fii atent la locul unde vei plânge. Pentru că în acel loc sunt eu, și-n acel loc se află comoara ta.” [pg. 182]

3.1.1. Aspectele indezirabile și inconștiente ale propriei personalități: “Oamenii spuneau că viața unui țigan era făcută numai ca să-i înșele pe ceilalți. Și mai spuneau că făcuseră înțelegere cu diavolul, și că furau copii ca să-i facă sclavi în misterioasele lor tabere.” [pg.28] / “În fața lui se afla un european care și el citea o carte. Europeanul era antipatic, și-l privise cu dispreț când intrase. Poate chiar ar fi putut deveni prieteni, dar europeanul i-o tăiase scurt. Flăcăul a închis cartea. Nu voia să mai facă nimic din ceea ce îl putea face asemănător europeanului.” [pg. 85]

3.2.1. Nevoia de confirmare socială: “Dacă nu ești așa cum vor ei, se supără. Pentru că toți știi exact cum trebuie să trăim noi.” [pg. 32] / “Și acelui vânzător de floricele i-a plăcut să călătorească atunci când era mic. Dar a preferat să-și cumpere un cărucior de floricele [...]. Oamenii preferă să-și dea fetele după vânzătorii de floricele decât după ciobani.” [pg. 39-40]

3.2.2. Pericolul conformării sociale: „În acel moment vei fi devenit un negustor bogat, cu multe cămile și multe mărfuri. Dar îți vei petrece restul zilelor rătăcind printre curmali și prin deșert, știind că nu ți-ai împlinit Legenda Personală și că în acel moment va fi prea târziu pentru asta.” [pg. 140]

3.3.1. Dimensiunea fascinantă a anima/animus: “A înțeles că simțea un lucru pe care nu-l mai simțise: dorința de a rămâne într-un singur loc pentru totdeauna. Lângă fata cea oacheșă zilele n-ar fi fost niciodată la fel una cu cealaltă.” [pg.20] / “Își închipuise această scenă de mii de ori; de fiecare dată, fata se minuna când el îi explica că oile trebuie tunse de la coadă spre cap. Și încerca să-și amintească și câteva povestiri frumoase pe care să i le istorisească în timp ce el ar fi tuns oile.” [pg. 33] / „Tot ce înțelegea flăcăul în clipa aceea era că se află în fața femeii vieții lui și, fără să fie nevoie de cuvinte, și ea trebuia să știe asta.” [pg. 113]

3.3.2. Accesul prin anima/animus la forma complementară de cunoaștere: “Și atunci a fost ca și cum timpul s-a oprit în loc iar Sufletul Lumii ar fi apărut cu toată vigoarea în fața flăcăului. Când i-a privit ochii negri, buzele nehotărâte între zâmbet și tăcere, a înțeles că cea mai importantă și mai înțeleaptă parte a Limbajului pe care-l vorbea lumea era aceea care făcea ca toți pământeni să-și înțeleagă inimile. Și asta se chema Iubire...” [pg. 112-113] / „De-a doua zi de când ne-am întâlnit, spuse Fatima, mi-ai vorbit de iubirea dumitale. Apoi m-ai învățat lucruri frumoase, cum ar fi Limbajul și Sufletul Lumii. Toate acestea m-au făcut să devin, încet-încet, o parte din dumneata.” [pg. 117] / „Deșertul ne ia bărbații și nici măcar nu-i aduce totdeauna înapoi, spuse ea. Și atunci ne obișnuim cu asta. iar ei încep să dănuie în norii fără ploaie, în lighioanele care se ascund sub pietre, în apa care țâșnește generoasă din pământ. Ei încep să facă parte din toate, încep să fie Sufletul Lumii.” [pg. 118]

3.3.3. Anima/animus susține realizarea de sine: „Războinicii își caută comorile, spuse fata ca și cum ar fi ghicit gândurile flăcăului. Iar femeile deșertului sunt mândre de războinicii lor.” [pg. 116] / „Iar eu sunt parte din visul tău, din Legenda Personală, cum îi spui tu. De aceea, vreau să-ți urmezi drumul pentru care ai plecat.” [pg. 117]

4.1.1. Unitatea lumii: „Nu uita că totul este unul și același lucru.” [pg. 46] / „Încă o dată înțelese că aplica acelei lumi străine aceleași lecții pe care le învățase de la oile lui.” [pg. 59] / „Dar ne trece frica atunci când înțelegem că istoria noastră și istoria lumii au fost scrise de aceeași Mână.” [pg. 93] / „Acesta este principiul care unește toate lucrurile, spuse el. În Alchimie se numește Sufletul Lumii.” [pg. 96] / „Dacă îți e cunoscută Iubirea cu adevărat,

cunoști și Sufletul Lumii, care e făcut din Iubire.” [pg. 170] / „Flăcăul s-a cufundat în Sufletul Lumii și a văzut că Sufletul Lumii era o parte a sufletului lui Dumnezeu și a văzut că Sufletul lui Dumnezeu era propriul lui suflet. Și că putea să facă minuni.” [pg. 174] / „Ascultă-ți inima. Ea cunoaște totul, pentru că a venit din Sufletul Lumii și într-o zi se va întoarce în el.” [pg. 148]

4.2.1. Existența legăturilor de tip rețea între lucrurile lumii: „Ia astea, zise bătrânul, scoțând o piatră albă și una neagră ce se aflau prinse în mijlocul colanului de aur [...]. Cea neagră înseamnă da, iar cea albă înseamnă nu. Când nu reușești să deslușești semnele, te ajută ele. Pune-le totdeauna o întrebare la obiect.” [pg. 46] / „Dar începuse să înțeleagă un lucru important: deciziile erau abia începutul unui lucru. Când cineva lua o decizie, de fapt se scufunda într-un torent puternic ce-l ducea în locuri pe care nici nu le visase în momentul luării hotărârii.” [pg. 85]

4.2.2. Rolul activ al omului în Univers: „...pentru că pe lumea asta există un mare adevăr: oricine ai fi și orice ai face, când dorești ceva cu adevărat, vrei pentru că această dorință s-a născut în sufletul Universului. Este misiunea ta pe Pământ.” [pg. 39] / „Am cunoscut alchimiști adevărați, continuă el. Se încuiau în laborator și încercau să evolueze ca aurul; descopereau Piatra Filosofală. Pentru că au înțeles că atunci când evoluează un lucru, avansează tot ce este în jurul lui.” [pg. 158] / „De aceea există Alchimia, continuă flăcăul. Pentru ca fiecare om să-și caute comoara și s-o găsească și pe urmă să vrea să fie mai bun decât până atunci.” [pg. 172] / „Iubirea este forța care transformă și face ca Sufletul Lumii să fie mai bun.” [pg. 172] / „Indiferent ce face, orice om de pe acest Pământ joacă un rol principal în Istoria lumii, a spus el. Și, firește, nu știe acest lucru.” [pg. 181]

4.2.3. Posibilitatea predicțiilor prin exploatarea interdependențelor lumii: „Dar flăcăul îi povesti despre ereți: cum le privise zborul, se cufundase deodată în Sufletul Lumii.” [pg. 120] / „Știa că orice lucru de pe fața pământului poate povesti istoria tuturor lucrurilor.” [pg. 120] / „Deșertul era plin de oameni care-și câștigau viața pentru că puteau pătrunde cu ușurință în Sufletul Lumii. Erau cunoscuți ca Prezicători, și erau temuți de femei și bătrâni.” [pg. 121]

4.2.4. Existența unui limbaj universal: “Observase că imediat ce se trezea el, cea mai mare parte a animalelor se deșteptau și ele. Ca și cum ar fi existat o energie misterioasă care îi unea viața de aceea a oilor cu care străbătuse pământul de doi ani încoace în căutare de hrană și apă.” [pg.18] / “Totdeauna crezuse că oile sunt în stare să înțeleagă ce vorbește el. De aceea obișnuia să le citească ...” [pg.18] / “Dar flăcăul era obișnuit cu Limbajul lumii și putu să simtă o vibrație de Pace traversând cortul dintr-un colț în altul.” [pg. 126]

4.2.5. Dacă este atent la lume, omul poate înțelege semnele acesteia: „Nu ai nevoie să înțelegi deșertul: este de ajuns să privești un simplu grăunte de nisip și vei vedea în el toate minunile Creației.” [pg. 148] / „Ca să ajungi la ea, va trebui să urmezi semnele. Dumnezeu a scris în lume drumul pe care trebuie fiecare om să meargă. Trebuie numai să citești ce a scris El pentru tine.” [pg. 46] / „Am văzut caravana traversând deșertul, spuse într-un târziu. Și ea, și deșertul vorbesc aceeași limbă, și de aceea el îi îngăduie să-l traverseze.” [pg. 96] / „Asta e magia semnelor, continuă băiatul. Am văzut cum citesc călăuzele semnele deșertului, și cum vorbește sufletul caravanei cu sufletul deșertului.” [pg. 96] / „Era din ce în ce mai convins că Alchimia putea fi învățată din viața de zi cu zi.” [pg. 98]

4.3.1. Universul susține împlinirea dorințelor autentice: “Și când tu vrei ceva cu adevărat, tot Universul conspiră la realizarea dorinței tale.” [pg. 39] / „Când dorești ceva din toată inima, te afli mai aproape de Sufletul Lumii. Este totdeauna o forță pozitivă.” [pg. 96] / „Noi suntem parte a acestui Suflet (al Pământului, n.n.), și rareori știm că el lucrează mereu în favoarea noastră. Dar dumneata trebuie să înțelegi că în prăvălia de cristaluri până și paharele lucrau pentru reușita dumitale.” [pg. 96] / „Flăcăul înțelese. Altcineva apăruse în drumul lui pentru a-l conduce spre Legenda lui Personală.” [pg. 135] / „Eu te iubesc pentru că tot Universul a contribuit ca eu să ajung la tine.” [pg. 143] / „Inimile îi ajută totdeauna pe

oameni? îl întrebă flăcăul pe Alchimist./ Numai pe aceia care-și trăiesc Legenda Personală. Dar îi ajută mult pe copii, pe bețivi și pe bătrâni.” [pg. 156]

4.3.2. Universul se opune devierilor de la realizarea de sine: “Sunt forțe care par mârșave, dar care în realitate te învață cum să-ți realizezi Legenda Personală.” [pg. 38]

4.3.3. Sincronicitate (acordul între intenția individuatoare și evenimentul exterior simultan): „Dar negustorul înțelegea ce voia să spună flăcaul. Simpla lui prezență în prăvălie era un semn, și cu trecerea zilelor, cu banii ce intrau în casă, nu-i părea rău că-l angajase pe spaniol.” [pg. 68] / „Înainte ca băiatul să apuce să spună ceva, un fluture apăru zburând între el și bătrân. Își aminti de bunicu-său; când era mic, acesta îi spunea că fluturii sunt semne de noroc.” [pg. 46] / „Străinul amuți. Apoi băgă mâna în buzuan și scoase, tremurând, două pietre identice.” [pg. 86] / „Dacă aș putea, aș scrie o enciclopedie uriașă despre cuvintele noroc și coincidență. Cu aceste cuvinte se scrie Limbajul Universal.” [pg. 87] / „Flăcăul începu să înțeleagă că presimțirile sunt cufundări rapide pe care sufletul le făcea în Curentul Universal al vieții, unde istoriile tuturor oamenilor sunt legate între ele și putem afla tot pentru că totul stă scris.” [pg. 91] / „Dacă deschidea o carte la orice pagină, sau privea mâinile oamenilor, sau cărți de ghicit, sau zbor de pasăre sau orice altceva, orice om avea să descopere o legătură cu lucrul pe care tocmai îl trăia. În realitate, nu lucrurile arătau ceva; oamenii erau aceia care, dacă priveau spre lucruri, descopereau felul în care se pătrundea în Sufletul Lumii.” [pg. 121]

Frecvența secvențelor textuale relevante conturează *Alchimistul* ca traducere programatică în limbajul cunoașterii comune a ideilor lui Jung. Succesul romanului nu se datorează însă faptului că cititorii îl găsesc cu ușurință printre rânduri pe acesta. Succesul scrierii lui Coelho se datorează faptului că răspunde unei nevoi simple și general umane de modele individuatoare. Meritul lui Coelho este acela de a fi semnalat această nevoie, forțând astfel manifestarea ei, în pofida complicatelor pretenții ale culturii contemporane.

Gândirea lui Jung își manifestă astfel acordul cu tendințele transformatoare ale cunoașterii comune privind raportarea omului la sine și la lume. Acordându-se la caracteristicile fizicii contemporane, constituindu-se în suport pentru investigarea umanului și în miez al unor povești de succes despre realizarea dezirabilă de sine, gândirea lui Jung își dezvăluie statutul paradigmatic.

Bibliografie:

1. COELHO, P.: *Alchimistul*, Ed. Humanitas, București, 2002
2. JUNG, C.G.: *Amintiri, vise, reflecții*, Ed. Humanitas, București, 2001
3. JUNG, C.G.: *Opere complete, vol. 1*, Ed. Trei, București, 2003
4. STEVENS, A.: *Jung*, Ed. Humanitas, București, 1996
5. www.librariilehumanitas.ro

* Daniela Sorea, lector univ. dr., Universitatea TRANSILVANIA din Brașov, B-dul Eroilor, nr. 29, tel. 0268-477965-int. 111, e-mail: sorea.daniela@unitbv.ro

VIOLENCE, STORYTELLING AND THE CONSTRUCTION OF THE SELF IN BELOVED BY TONI MORRISON AND THE WOMAN WARRIOR BY MAXINE HONG KINGSTON

Stefania TARBU*

Abstract: This paper attempts to prove how storytelling and violence, although seen traditionally in opposition, both come into play in their similarities to help construct the selves of the characters in the novels Beloved by Toni Morrison and The Woman Warrior by Maxine Hong Kingston.

The scenario: the young lady is ushered into reality by the violent stories of her mother: for her reality becomes violent and menacing, something to defend yourself from and never come to terms with. Something unspeakable. From a violent reality she takes refuge back into stories. Indeed, they are thought to be a refuge (weren't the mother's stories indeed trying to protect her?), but they aren't. What she's ultimately left with is herself, her self. Gradually she goes back to reality. Which is just postmodern representation.

Going back to this reality means accommodation with the objects, with the other, with the abject and the outcome is the construction of the self. The self is "beloved" the self is "the warrior". The woman warrior. But this self is perceived as also having a metonymic quality. It refers to the whole group as well: Chinese-Americans and Afro-Americans. There could be a truth about the ethnic groups here, as if the authors haven't ceased looking for a modernist truth and essence (Toni Morrison is discussed to have used modernist techniques of configuring plot and character), for the soul of (black, Chinese-American) folk. Maybe they are not so much an essence of these ethnic groups but they are features point of view that explicitly that explicitly or just latently give them coherence. Don't see yourselves as "the other" when you are in fact "beloved".

But storytelling is opposed to external violence in the European tradition...storytelling transfigures, transgresses reality, compensates for illness, and death: it has been so since the myths were uttered, the sacred stories which re-appropriated *reality* for man, the sacred space and time of the meaningful, as opposed to meaningless profane. The stories of life, of creating cosmos out of chaos. Chaucer's pilgrimage through stories, Boccaccio's Decameron imposed the reality of art instead of the reality of the real. Storytelling wins you life: this is one of the

“lessons” of the *Arabian Nights*. But storytelling is also about representation. Fantasy and othering: “Charlie Chan was short and fat and walked with light dainty steps of a woman, in white fantasy. Chang Apana was tall and wiry, and he walked through sun and shadow with a bullwhip over his shoulder, in Chinese-American myth and history.” (Frank Chin in *The Woman Warrior, a Casebook*)

The *Woman Warrior* is a spiritual autobiography circling stories and myths. *Beloved* is counterfiction. Counter-male, counter-established history, counter-white. Like fiction, like novels, autobiographies have moved away from realistic accounts, Benjamin Franklin style, to romantic, modernist and postmodernist autobiographies. Thoreau. John Barth’s *Life Story*. In postmodernism it is not reality or truth that count, but what keeps the discussion going, what keeps the subject going. I was referring to the European canon to the white American canon, but for black authors, Toni Morrison is the canon rather than Shakespeare, Maxine Hong Kingston is a point of reference even if she was accused by the Chinese-American writers of internalizing the Christian canon, the Christian autobiographical genre. Stuart Hall argued in an article published in the book *Theorizing Diaspora* that identity should be considered in terms of positioning oneself in history. Psychoanalytical theories claim that the way the individual constructs his identity by selecting certain events of his past and forgetting the others so the nations, at different points, in history define themselves by selecting and thus making more prominent, different historical events in their past. Nations are like individuals, their memory is selective. The self, identity is shifting, is not fixed, it is, as Stuart Hall said, a matter of positioning. This could be the same for literary identity: it is a matter of positioning oneself in the cultural space. But there is a problem with autobiographies. We read them as exemplary stories: “white readers with biased expectations will mistake fiction for fact” says Sau-ling Cynthia Wong in *The Woman Warrior, a Casebook*. But the book is about the violence of imagination, the violence of the imaginary. The character in *The Woman Warrior* hasn’t had the experience of China but she is sure, nevertheless, of what the reality of China is: if she ever returns there, she will be sold as a slave, she is also sure that another form of violence will be tried on her, that is her parents will marry her to the retarded boy. Through her mother’s stories reality becomes demonic. That’s why she feels happiest when she is ill, secluded, thus protected, from a reality she realizes it’s obvious she can’t fight. Even the story of the woman warrior turns upon itself into the eulogy of filial responsibility and patriarchy. She has to find a fiction to counteract the fictions which demonized the real and to find normality. The same type of exorcism is performed in both *Beloved* and *The Woman Warrior* on a demonized imaginary and alongside with that on a demonized reality, because reality is always mediated by fiction (of language, of whole stories). We are creators of fiction.

The woman warrior has the autobiography of the community imprinted on her back. The character of the book has the spiritual autobiography of the community imprinted in her imagination. Two forms of violence. Sethe has the history of the blacks as written by the white males imprinted on her back. Quite tellingly, she can’t even see it. The books are thus counter-narratives, counter-history.

What is controversial in Kingston’s approach is that she discusses western values and problems in the context of Chinese oral traditions. She decontextualizes both. The lens through which she examines the Chinese world is western. By contrast, the perspective which Morrison applies to white authored history is black, and feminist.

The account, in *The Woman Warrior* is personal but Frank Chin thinks that “personal pain –merely a matter of ‘expression of ego’, and psychological attitudinizing- must be subordinated to political purpose. The personal is political after the sixties.

There is a clash between western individualism and the Asian collectivist culture. The lens that Kingston applies to the stories she is told doesn't fit them. She tries to form her personality, but the myths are not about the individual, they never have been, they are about the values of the community. From the point of view of individualism, the collectivity is always oppressive. Reality outside the community is always scary. And the sense of community is preserved in the oral traditions. What Kingston does with the story of the no-name aunt is give it an author and thus another meaning. In doing this she moves away from the anonymous, collective author of both the legends and of the aunt's life, to individual authorship. That's why the legends came out so different that the Chinese said they are pure inventions. In response to this problem, to this shift of authorship, Frank Chin responded with *The Unmanly Warrior*. But Kingston's book presents this ambiguous, interstitial space between the personal and the collective (identity and authorship) and between Chinese and American culture. For the heroine of the autobiography, the Chinese culture is so present because it is scary, so violent, the Chinese world is more real than the American world in which she lives. Instead of western fairy tales she grew up with her mother's violent stories meant to coerce her into submission to the authority of a community that is no longer present. The problem of storytelling raises the question of authorship. All the stories in *The Woman Warrior* belong to the anonymous collective author, the mother is but one of the transmitters of the oral tradition. The individual narrator is only allowed a minimum of intervention in the text because he acts in the name of the community with a social function, that of preserving the community, the social patterns. The story has the function to shape the desirable character, demanded by the community, the most terrible danger is not death, but shame. Through death, and forgetting, the community is preserved. Shame represents the impossibility of integrating the individual, and the alienation and disintegration of the community. To the Chinese-American this world is bound to be terrifying because the presence of the community is no longer the ultimate compelling reality. For some of them the mother country is what Stuart Hall says Africa is today for the Afro-Americans, a fiction, no longer a source of identity. Like China for Kingston and that's another reason why Chinese legends came out distorted in the book. If the original legends were the fiction supporting reality, the new legends are the fictions of a fiction, of a fictive space with reference to China. They become relevant only in relation to the self, only when they cease to be representative, and as they cease to please both the Chinese's expectations of reflecting the collective values and the whites' expectations of being exemplary or (and?) conforming to the stereotypes, of "anticipating a social effect" (Sau-ling Cynthia Wong). Wong notices that there are autobiographies of Chinese who take on the role of guide through an exotic culture, nurturing the audience's romantic taste for the exotic. There are also, she continues, the autobiographies of some American-born writers which make the white audience take the Chinese-Americans for genuine Chinese. The authors are nevertheless aware of their role of cultural interpreters, who offer the white readers glimpses of the Chinese experience.

The same author makes the following remark: "In the terminology of Werner Sollors, if the essence of the American experience is the formation of a society based on 'consent' rather than 'descent', Chinese-Americans have clearly been (and still are) excluded from participation in 'consent' by the dominant group's insistence on the primacy of their 'descent'." [*The Woman Warrior, a Casebook* 42] For Kingston, the problem is of spiritual consent and descent. She is denied spiritual consent (she is an outsider in the American school) because she is still coerced by the spiritual descent (she speaks at the Chinese school and her attitude is very much shaped by "motherly" tales. In fact, in the Chinese culture, they are motherly, and at the same time subversive because Wild Orchid doesn't obey patriarchal authority when she tells the story of the

aunt even if in doing so she tries to reinforce patriarchal values). “The tension between ‘consent’ and ‘descent’, says Wong, is reminiscent of W.E.B. Du Bois’s well-known concept of ‘double consciousness’. The writers are aware of themselves as ‘insiders’ with unique experiences that cannot be fully captured by ethnic categories alone. On the other hand, they cannot but sense the ‘outsiders’ constant gaze upon their skin color, their physiognomy, their ‘difference’. Their American right of ‘consent’ –here taking the form of freedom to create literature true to their felt lives- is perpetually called into question or qualified by reader expectations based on ‘descent’. Some Chinese-American autobiographers have, indeed, sought distinction in their exotic ‘descent’, allowing the dominant group’s perceptions to define their identity.” [*The Woman Warrior, a Casebook*, pp.42-43]. But what Maxine Hong Kingston is trying to do is to establish neither a Chinese, nor an American identity, but the identity of the Chinese-Americans. Both the Chinese and the Americans are for her “the other”. But while the Chinese are the abject, America is sometimes the object of desire. The abject is represented by the silent Chinese girl as much as it is represented by the stories. She hates the Chinese girl and she acts violently towards her because she resembles her. Just as the deject, according to Kristeva’s definition, is forever trying to delimit himself from what he considers to be the abject, and the more he delimits himself the better he thinks he is, Kingston is violently reacting to the presence of the girl, and she also does violence to the Chinese legends. The Chinese element is the other because she cannot relate to it, and it tries to absorb the self and she feels in danger of annihilation, like the no-name aunt. But in the interview at the end of the casebook she admits that her unconscious is Chinese, that in her dreams she talks to Earl, her husband, in Chinese. We can assimilate her up to a point to Kristeva’s deject for whom the abject, at some point a pole of covetousness became the source of an immense fear, transforming the subject into a phobic.

If the mother in *The Woman Warrior* is the agent of psychological violence, in *Beloved* she is the source of physical violence. They are both destructive of the self. Sethe does what the white masters would have done eventually: annihilate the best part of her. The ambiguity of her deed, in the sense of whether she had the right to do this or not, reflects the psychoanalytical ambiguity of the victim. At some point the victim could become the tyrant. The roles are interchangeable. In Girard’s terms, *Beloved* is the scapegoat. Receptacle of her mother’s violence, she is by virtue of mimetic desire the random target of the schoolmaster’s desire for violence. At that point, the schoolmaster identifies with Sethe and their fight for power over the children ends with this sacrifice which re-establishes order. Schoolteacher’s desire of godlike control over the children’s lives becomes mimetic desire in Sethe who as a proof of it and at the same time as a liberation of it, kills her daughter. In *Beloved* the community has a regenerative power. On one hand it is the locus of memory. Baby Suggs knew for instance that being dead was not the end and that she would be remembered. On the other hand it is the community who performs the final exorcism, the liberation from the past. The novel becomes a narrative of Denver, the stress shifting from the past who demands further victimization and revenge to hope and future, embodied by Denver. If the Chinese culture is the abject for Kingston, the self becomes the abject for the blacks in *Beloved*: “Anybody white could take your whole self for anything that came to mind. Not just work, kill, or maim you, but dirty you. Dirty you so bad you forgot who you were and couldn’t think it up. And though she and others lived through and got over it, she could never let it happen to her own. The best thing she was, was her children. Whites might dirty her all right, but not her best thing, her beautiful, magical best thing –the part of her that was clean... This and much more Denver heard her say from her corner chair, trying to persuade *Beloved*, the one and only person she felt she had to convince, that what she had done was right because it came from true love.” [*Toni Morrison’s Beloved, a Casebook* 52]

Morrison said about her storytelling that she creates “places and spaces so that the reader can participate” a dialogic art related to music and to black preaching. And she defines black art as having the following characteristics: “one of which is the ability to be both print and oral literature: to combine those two aspects so that the stories can be read in silence, of course, but one should be able to hear them as well. It should try deliberately to make you stand up and make you feel something profoundly in the same way that a Black preacher requires his congregation to speak, to join him in the sermon, to behave in a certain way, to stand up and to weep and to cry and to accede or to change and to modify- to expand on the sermon that is being delivered. In the same way that a musician’s music is enhanced when there is a response from the audience. Now in a book... I have to provide the places and spaces so that the reader can participate.” [*Toni Morrison’s Beloved, a Casebook* 56]

Oral traditions play thus an important role in both *Beloved* and in *The Woman Warrior*. But while in Kingston’s book they allow for small variations within the strict pattern and are coercive Morrison interprets them as a fluid, contour of the narrative, a flexible pattern which provides for participation and individual expression and initiative. The key word for jazz music is improvisation. The novel is the place of ethnic memory as well. For Kingston the narrative is exorcising the powers of ethnic memory. Her Chinese legends are for Kingston what the Romanian poem *Miorița* is for Emil Cioran: “a poetic curse.” It transfigures death into a cosmic wedding and tells of resignation and acceptance of death and violence.

As she tells her story Sethe recovers her mother’s story, understanding it. In her turn, Denver constructs her identity by rapport to her mother’s story, by telling the story, understanding it and placing it and herself within the history of the community.

In both *The Woman Warrior* and *Beloved*, storytelling is done in both oral and written form and is both personal and collective and it leads to identity formation. Kingston moves from oral tradition to the written text, from collective authorship to individual authorship and from an identity which can only be defined with reference to the community to individualism, although she has in mind as well the shaping of the Chinese-American identity. With Morrison, the novel tends to become aural, dialogic, collective, it involves “the dimensions of both the mind and history”. [Karla F.C. Holloway in *Toni Morrison’s Beloved, a Casebook* 70] The personal and the collective dimensions intermingle. Mae G. Henderson makes about Toni Morrison an observation that could apply to Kingston as well: “Rather than measuring a division between the races, however, Morrison’s veil measures a division within the race, a psychic and expressive boundary separating the *speakable* from the *unspeakable* and the *unspoken*. Her task as a writer, therefore, is to transgress these discursive boundaries by setting up a complementary and dialogic relationship between ‘interiority’ of her own work and the ‘exteriority’ of the slave narrative.” [*Toni Morrison’s Beloved, a Casebook* 81].

Sethe and the woman warrior bear the mark of the male history on their back. The history written by the master. In the case of the woman warriors, she consented to being engraved. But Kingston and Morrison offer a female centered view of history, an alternative reading of it.

Rememory is the central act of storytelling. It refers to a memory which has been repressed and is voluntarily summoned again. It structures both the self and the other as the story unfolds. Rememory could be interpreted as a twice remembered and interpreted event from the past. The past is subject to continuous re-evaluations until it is integrated. As Mae Henderson puts it, “Morrison uses the metaphor of maternity to establish an alternative to the metaphor of paternity common in white/male historical discourse. This recurrent structuring metaphor complements and amplifies the images of the female body encoded in the text.” [*Toni Morrison’s Beloved, a Casebook* 94]. Schoolmaster sees Sethe as property, with the advantage of

still having at least ten years of breeding. But Sethe responds to this violent ideology with the assertion of her violent maternity. Motherhood becomes the central act of history and culture according to Henderson. Morrison changes focus from white to black, from male to female, from paternity to maternity. In telling her story and remembering her mother's story and the other stories Sethe moves from the unspeakable to the spoken, creating the story of black womanhood. From victims and passive characters, black women become the makers of history, of herstory. From a story of oppression, the story is reinterpreted, retold as a story of liberation. Sethe is deconstructing and reconstructing womanhood, blackness and history with her rememory. She recreates these for a black female audience, too, for *Beloved* and *Denver* are her audience. Linda Krumholz draws attention upon the fact that "by way of contrast to the dominant Western traditions- [in *Beloved*] knowledge is multiple, context-depenent, collectively asserted and spiritually derived. Through her assertion of the transformative power of ritual and the incorporation of rituals of healing into her narrative, Morrison invests the novel with the potential to construct and transform individual consciousness as well as social relations." (in *Toni Morrison's Beloved, a Casebook*)

The use of the rituals and in making storytelling and the novel like a ritual Morrison draws on modernism. She rediscovers the power of the rituals to offer alternative knowledge and an alternative image of the world and of configuring the future.

The sacred starts with an original act of violence, says Rene Girard in his book *Violence and the Sacred*. Myths are most of the times accounts of such events. Such violence marks the birth of an organic community, and the being is also born through another act of violence: the separation from the mother.

In conclusion, both storytelling and the violence found in both stories and that of real life contribute to the construction of the self. In Kingston's book the original act is that of psychological violence inflicted by the ethnic background on the heroine, and it leads to the formation of the self and to the reshaping of the Chinese-American identity, by reconfiguration, deconstruction of the basic legends. Morrison presents the original act of violence as the violent creation of black womanhood and of the alternatives to the patriarchal view of the self, history, knowledge.

BIBLIOGRAPHY

- 1) William L. Andrews and Nellie Y. McKay (eds.) -*Toni Morrison's Beloved, a Casebook*, Oxford University Press, New York, Oxford, 1999
- 2) Jana Evans Braziel, Anita Mannur (eds.) -*Theorizing Diaspora*, Blackwell Publishing, Malden, USA, 2003
- 3) Sau-ling Cyntia Wong (ed.) - *Maxine Hong Kingston's The Woman Warrior, a Casebook*, Oxford University Press, New York, Oxford, 1999
- 4) Sau-ling Cynthia Wong - *Reading Asian American Literature*, Princeton University Press, Princeton, New Jersey, 1993

* Stefania Tarbu, asistent univ. drd. Bucharest University of Economics, Piata Romana nr. 6, tel. 0722637874, email: stefaniatarbu@yahoo.com

AHAB APPROACHING ABJECTION –A PSYCHOANALYTICAL READING OF THE NOVEL MOBY DICK BY HERMAN MELVILLE

Stefania TARBU*

Abstract: The paper aims at presenting a psychoanalytical reading of the novel Moby Dick by Herman Melville, starting from the theory of the abject put forth by Julia Kristeva and analyzing the character Ahab as a deject, perpetually separating himself from what he considers as abject.

The quest in Moby Dick is a religious experience. The sailors take an oath to chase the whale, like the knights searching for the Holy Grail. Two facets of the same coin.

Abjection structures the sacred. The sacred means separation from the abject, and it also circumscribes the abject. Ahab plays here the role of a super-ego, or of the father whose authority urges the crew and Ishmael to reject the abject. On the other hand, Ahab is the deject, in his turn, continuously rejecting the Moby Dick but at the same time unable to refrain from taking the risk and searching for the monster.

The purpose of the quest is to purify the crew from the abject, by killing the monster. Ishmael speaks about how he holds to his oath, “because of the dread in my soul”, he says. The dread is the fear of the self of being annihilated, absorbed into meaninglessness, into the abject. Ishmael is at that point in his evolution when confronting the abject is still accompanied by fear of being annihilated. The abject is a threat to the being. Ahab has cast away his fear and for both it is true that the more they confront and reject abjection, the more they are saved. Only Ahab’s fate is to be engulfed by the abject since the evil represented by Moby Dick represents in fact his own evil soul.

The sea is the symbol of the unconscious. There, the abject appears from time to time, and it represents a threat to it:

A sperm whale of uncommon magnitude and malignity, which whale, after doing great mischief to his assailants, had completely escaped them [Melville 146]

The whale is the abject, and as the abject it is a threat springing from an “exorbitant outside” (J. Kristeva) and from an exorbitant inside (that is its magnitude). It is not amoral ,

like nature, where notions of good and bad do not apply. It is evil, of uncommon malignity, it kills for pleasure and defies the law. Ahab, in perceiving those attributes of the whale sees in fact his own malignity and tries to separate from it. The whale is deceitful, ambiguous, for the sailors can't explain its apparition and the way it escapes. But it is just a symbol of the abject as all glossing about the abject is in fact sublimation, it cannot pinpoint it. The monster represents the abject. It is immoral. The abject is not an object as it cannot be pinpointed:

Hunters, for the most part, were content to ascribe the peculiar terror he bred, more as it were, to the perils of the sperm whale fishery at large, than to the individual case. In that way, mostly, the disastrous encounter between Ahab and the whale had hitherto been popularly regarded. (pp. 146-147)

So, it is Ahab who projects his own abjected self onto the whale.
But there are the cases of the others:

“The others, knowing him, accumulated and piled these terrors upon Moby Dick.”
[Melville 147]

Moby Dick signifies the abject because it is associated with death, it brings about death:
“Fatal to the last degree of fatality”. [Melville 147]

Ishmael says:

In maritime life, far more than that in terra firma, wild rumours abound, wherever there is any adequate reality for them to cling to. [Melville 147]

The maritime space is more likely, just because it is a shifting space, and the law is not so firm there, to become a catastrophic space, typical for the dejects, where everything is menacing and might become “wild”, just as it can also become the womb which shelters the individual. In Moby Dick it is predominantly a catastrophic space but we shouldn't exclude the possibility of it being a benefic space.

Ishmael is ironic in describing the deject. One of his prerequisites is loneliness, just like that of a child who “has swallowed up his parents too early” (J. Kristeva). He has no objects to relate to:

Alone in such remotest waters, that though you sailed a thousand miles and passed a thousand shores, you would not come to any chiseled hearthstone, or hospitable beneath that part of the sun: in such latitudes and longitudes, pursuing such calling as he does, the whaleman is wrapped by influences all tending to make his fancy pregnant with many a mighty birth.
[Melville 147]

The sea is the space of catastrophe, not the soothing mother, the chiseled hearthstone. It is because the deject has “swallowed up his parents” he doesn't relate to any thing, but rejects everything, that he projects such an existence and such a catastrophic space.

Ishmael notes:

One of the wild suggestions referred to as last coming to be linked with the white whale in the minds of the superstitiously inclined, was the unearthly conceit that Moby Dick was ubiquitous; that he had actually been encountered in opposite latitudes at one and the same instant of time [Melville 149]

It defies reason, it can't be understood. It is abject because it can't be related on anything on earth. It defies human understanding. We can find correspondences between divinity and ourselves, God, we say, created man after his own appearance, but the abject is something we cannot relate to, is something that we reject in order to be.

The whale is unearthly.

The secrets of the unconscious, the sea, (there is the ambiguity of the sea as the unconscious and as a space of catastrophe or as projection of an inner quest and reality into an outside), the currents of the sea haven't been discovered yet. This is even more so for the whale, the abject that stays beneath the surface of the sea. Moby Dick was also declared to be immortal, not only ubiquitous. It is again a monster, opposed to the limits that define being, but also "a pole of covetousness", whose laws humans would like to understand, to assimilate, whose homologous beings people were and would like to become. People are fascinated by it but they are not seduced. The whale bears the signs of a violent fight as spears were planted in its flanks. Still it escapes, unharmed, it escapes all attempts to defeat it. It is meaningless because it has no definite shape and it is grotesque:

With its peculiar wrinkled forehead, and a high, pyramidal, white hump. [Melville 150]

It is abjection, the opposite of harmony, it is chaos.

It has "a deformed lower jaw", which represents the twisted, murderous eating impulses.

The whale is an example of the abject: the treacherous, the corrupt, the double faced, an epitome of ambiguity, which threatens law, limits, order:

That unexampled, intelligent malignity which, according to specific accounts he had over and over again evinced in his accounts.

What he does is premeditated murder which according to Kristeva is more abject than ordinary murder as it insists on the fragility of the law and finds joy in breaking the law.

It is associated with sin and the devil, which are representations of the abject in Christian religion. The whale is characterized by "infernal aforethought of ferocity."

Ahab tries to understand the logic of the abject and is eventually swallowed by it:

"Ahab had cherished a wild vindictiveness against the whale (...) at last came to identify with him, not only all his bodily woes, but all his intellectual and spiritual exasperations." [Melville 150]

The whale is white which might represent the indistinctiveness of being and abject before the primal repression. At the same time, as Ishmael says

Whiteness, no man can deny that in its profoundest idealized significance it calls up a peculiar apparition of the soul [Melville 151]

It appeals to the soul. They were once one. Ahab and the whale are related. The whale has Ahab's harpoon in it, Ahab's leg was ripped off by the whale. It is a reciprocal mutation and a similitude.

The bodily dismemberment of Ahab precedes his spiritual and in the end total annihilation. Ahab is also a phobic, whose object is the abject, just like other members of the crew. The crew represents mankind fighting the abject.

BIBLIOGRAPHY

1. Herman Melville, *Moby Dick*, Herfordshire, Wordsworth Classics, 1993.
2. Julia Kristeva, *Powers of Horror: An Essay on Abjection*, New York, Columbia University Press, 1982.

* Stefania Tarbu, asistent univ. drd. Bucharest University of Economics, Piata Romana nr. 6, tel. 0722637874, email: stefaniatarbu@yahoo.com

SCHIMBUL BIOENERGETIC DINTRE OAMENI

TEODORESCU CONSTANTIN*

Summary:

The energy of reason resides in any being, plant or rock. "The power at soul", "the power of thought", "the interior power", "the power of sight" ... when we use these everyday expressions we ask ourselves: "from where does man get these powers?"

We all are part at the universe, souls in a state of a permanent bioenergetics exchange between environment, plant, animals and human beings. Between the things in the world there is biunivocal relationship. All the space that surrounds us is full of energy channels and fields, of dense clods full of energy or lacking it. Grigori Kapita, the author of the work "Bioenergy School" had been trying all his life to find the initial principle of universe energy distribution between the four fundamental principles of nature: earth, water, live, water.

The bioenergy relations between human beings, between human beings and the forces at nature have been studies. Means to defied against the negative energy of the environment, and ways to fill in the vital energy have been discovered.

Considerente generale

În condițiile actuale nu este deloc simplu să-ți păstrezi echilibrul și probabil că fiecare dintre noi nu o dată a simțit nevoia de a se descărca pe cineva, de a scăpa de energia negativă și de stres. Există o sumă de mijloace pentru a face și, de asemenea, de a primi o încărcătură de energie pozitivă, ele sunt general valabile, aplicabile în orice caz și orice situație? Se impune din ce în ce mai mult ideea de confort bioenergetic. Sunt câteva elemente și trebuie înțeles mecanismul de obținere a acestui confort bioenergetic.

Trebuie să ne calculăm exact potențialul energetic, mai simplu, să înțelegem de cine și de ce merită să ne temem și ce este mai important pentru noi: să evităm pierderea de energie, s-o primim din afară sau să cedăm energia negativă netrebuincioasă, care ne dă peste cap viața și ne strică relațiile cu oamenii.

Dar ce se întâmplă cu adevărat?

Oamenii impulsivi nu-și aleg victimele în mod special, ci ei își varsă „reziduurile” pe apropiați, pe colegi. Cei mai înțelepți se apucă cu seriozitate să-și corecteze biocâmpul. În primul rând, pentru început, încearcă, să păstreze neschimbat propriul spațiu vital și să nu admită cotropirea lui eclozând în felul acesta chiar posibilitatea de a percepe energia negativă. În al doilea rând, dacă totuși nu s-a putut evita deformarea biocâmpului prin energie negativă, ci caută pentru a se debarasa de ea, mijloace nedăunătoare celor din jur (apa, contactul cu

arborii consumatori de energie, sarcinile fizice). În al treilea rând, ei iau energia pozitivă din natură, sau o primesc cu recunoștință de la oamenii apropiați când aceștia sunt gata s-o ofere.

În ce fel se petrece schimbul bioenergetic dintre oameni?

Noi, pe lângă corpul natural constituit din molecule de apă și alte substanțe chimice, avem și un câmp energetic propriu oricărui organism viu, prezent în formă invizibilă în fiecare celulă. În afară de aceasta, o parte din biocâmp (aură) iese din limitele corpului fizic și chiar vizibilă și perceptibilă pentru cei ce au aptitudini bioenergetice dezvoltate. **Învelișul** biocâmpului ne determină energia vitală și în plus ne dă posibilitatea să facem schimburi – bioenergetico-informaționale cu lumea înconjurătoare. Aura este compusă din câteva învelișuri. Existența ei este atestată din timpuri străvechi la diferite popoare.

Cercetările științifice au evidențiat între 3-6 învelișuri. Se consideră că partea importantă din aură este alcătuită de câmpul energetic cel mai apropiat de corpul fizic și care determină rezerva de energie vitală. Această componentă se numește **biocâmp**. Pentru fiecare dintre noi el are densitate și mărime **specifice** „grosime” și „viscozitate” **specifice**. De aceea la unii oameni el poate să asimileze și să dizolve în sine celelalte învelișuri.

În legătură cu biocâmpul se află încă minim două învelișuri: unul determină gradul de maturitate emoțională a omului, celălalt, gradul dezvoltării spirituale. La unii în aură, aceste învelișuri nu se observă. Ele dau chiar culoarea aurei și noțiuni de „**nuanță emoțională**” și „**spirit luminos divin**”. Policromia aurei o pot vedea numai preoții „**Iama**” din Tibet, care de mici copii trec prin numeroase probe.

Pe cale chirurgicală (celor profeți pentru drumul unui „lama”) în copilărie li se trepanează osul frontal, unde în orificiu se pune un dop de lemn, apoi se scoate și rana se cicatrizează iar viitorul „lama” tămăduitor dobândește viitoarele aptitudini de a se vedea aura – forța vitală a oamenilor. Se deschide cel de al „treilea ochi” prin care se vede boala, gândurile, starea sufletească, toate acestea influențând esențial „**bioenergetismul**”.

Schimbul bioenergetic dintre OM, natură, cosmos și alți oameni se realizează după reprezentările yoghinilor indieni, prin intermediul centrelor energetice – **ceakhrelor** care sunt în număr de 7. MULADHARA – în zona coccisului – se numește „**bazală**”, pe unde vine energia din Pământ. În creștet se găsește energia KUNDALINI pe care o primim din Cosmos, numită SAHASRARA. A doua ceakhră, SVADHISTANA (varianta SUADISTHANA) se află în zona bazinului. A treia MANIPURA, în zona plexului solar; a patra ANAHDIA, sub stern, în zona inimii. A cincea VISHUDHA – ceakhra laringelui; a șasea ADJINA, se află pe frunte puțin mai sus de rădăcina nasului. Despre a șaptea am mai vorbit, se află pe creștet și se numește SAHASRARA. Schimbul bioenergetic între celelalte ceakhre în afară de SAHASRARA și MULADHARA se face orizontal sau cu o înclinație ușoară. Chakhrelele ajută omul pentru a primi bioenergie din exterior cât și să o distribuie în interiorul organismului. O personalitate armonios dezvoltată presupune un început spiritual, o întemeiere. Spirituală, o autodeterminare, o predestinare. Energia interioară a omului trebuie să înfăptuiască binele, să inspire iubire și s-o dăruiască cu generozitate. Schimbul bio-energo-informațional din interiorul omului nu este mai puțin important decât contactul cu mediul ambiant. Primind energia KUNDALINI este foarte important s-o păstrezi și s-o distribuie prin intermediul a trei canale ce reunesc într-un tot unitar informația trecutului, a prezentului și a viitorului. Ceakhrele se opresc chiar la punctul de unire a canalelor energetice.

Densitatea maximă o are energia legată de ceakhara MULADSIARA, minimă cea legată de ceakhara SAHASRARA. Omul se naște cu o anumită rezervă de energie iar în procesul vital se produce un schimb bio-energo-informațional, relația organismului uman cu mediul ambiant. Forța vitală a noastră este determinată de eficiența schimbului. O uriașă rezervă de energie ne dă natura; totuși pe primul loc astăzi se află schimbul bioenergetic dintre oameni. Caracteristica specifică a respectivului schimb o constituie implicarea indivizilor umani aparținând unor categorii de energii diferite.

Ce este aceasta?

Explicația se formulează în chiar cuvintele ce caracterizează relațiile noastre cu alți oameni. Ele sunt derivatele vorbelor: a se lipi, a absorbi, a redistribui, a pierde, a filtra, presupunând exercitarea unor acțiuni.

Schimbul bioenergetic se realizează dacă ceva se întâmplă măcar la nivelul gândirii. Chiar dacă nu facem nimic în mod fizic, ne găsim în stare de schimb permanent atât cu oamenii, cât și cu natura înconjurătoare și cu cosmosul. Omul are înnăscut un privilegiu, acela de a dirija procesul schimbului energetic, de a stăpâni ființele vii și obiectele neînsuflețite. Apartenența la un anumit tip energetic nu este un diagnostic o esență pe care o putem și trebuie să o modificăm.

Vampirismul apare când omul pierde posibilitatea de a-și completa energia cu ajutorul naturii, când își pierde legătura cu lumea înconjurătoare, cu aerul, cu apa, pădurea, se închide între pereții de beton și ridică în jurul lui ziduri mentale. În copilărie copilul este vampir, mama donator. Cu vârsta dobândim surse noi de completare a energiei vitale, iar părinții, din contră le pierd.

În același timp legătura dintre mamă și copil este eternă, ea nu poate dispărea nicăieri. Așa se întâmplă ca adultul, fost copil, devine donator iar mama vampir.

Înainte de a trece la descrierea separată a tipurilor de energetism vom prezenta la felul în care îi resimțim pe oamenii din jur. Se poate trasa o schimă a corespondențelor dintre energetismul propriu și senzațiile resimțite în apropierea unuia sau altuia dintre oameni.

Donatorii de energii de obicei sunt oamenii sănătoși, armonios dezvoltăți. Ei mai poartă denumirea de **generatori energetici**. Ei nu-și fac probleme de unde își iau energia pur și simplu o realizează înăuntrul lor prin munca intelectuală cât și fizică de zi cu zi, fără să uite în același timp de necesitatea de a se purifica constant. În această împrejurare, de obicei nu se apără în mod special de influența câmpului negativ străin întrucât s-a învățat să dea energie celor apropiați. Suportă cu ușurință singurătatea, își ajung sieși, nu ocolesc deliberat contactul cu oamenii, dar nici nu-l evită. Apărându-se subconștient de influența negativă a mulțimii și acțiunea izolată a vampirilor, donatorii preferă să caute căile proprii de pentru completarea rezervei de energie și nu orice energie ci doar energie „curată” (a naturii, de la apă, copaci, aer, soare). În același timp această energie „curată” este căutată de vampiri.

„**Deschiderea**” exterioară a donatorului care nu întotdeauna reușește să scape la timp de urmărire, îi dă posibilitatea vampirului de a se amesteca în spațiul lui vital. Cu donatorul ne simțim confortabil și nu ne alarmează nici măcar unele particularități ale personalității lui. Dar ce resimțim când se apropie un vampir? Aici avem o gamă întregă de sentimente care depind întâi de toate de tipul modalității proprii, de felul în care ne-am obișnuit să preluăm lumea din jur și de canalul instinctiv ales pentru recepția informației energetice. Dacă este mei dezvoltată percepția auditivă, la contactul cu un vampir trebuie să vă irite întâi de toate timbrul vocii lui. Vampirul „adulmecă” cu nasul canalul pe care să intre. Astfel vă ia din energie și muzica lipsită de armonie, zgomotoasă și cu un tempo „turbat” sau croncăniturile ciorilor. Cu nimic mai redus este efectul de monotonie a sunetului care străpunge apărarea energetică. Timbrul și intensitatea sunetului este doar începutul. În continuare cu cât ascultăm ce ni se spune sau se strigă și începe transmiterea informației, se acționează forța considerabilă a „cuvântului”. Sunt proverbe ce arată acest lucru precum: „Cuvântul nu-i topor, dar omoară”; „Tăișul este ascuțit, dar cuvântul și mai și”. Aceste „icuri” (cuvinte) străpung câmpul energetic și apoi urmează „pomparea” energiei. Protecția dispăre, și apar primele semne ale iritării. Dacă nu vă veți împotrivi la timp acestui sentiment vă veți provoca singuri mânie și furie. Vampirul și-a atins țelul.

Un indiciu caracteristic al **gradului de influențare** din partea unui vampir este pierderea somnului. Poți străpunge biocâmpul fără să spui un cuvânt. Este destul să stabilești ce dimensiuni are înțelesul biocâmpului și să te apropie de el la distanța convenită. Este chiar o

metodă de a „marca” un vampir. El vine foarte aproape de donator, se bagă în spiritul lui vital. Distanța dintre dumneavoastră și încă cineva sub jumătate de metru devine, dacă nu periculoasă sursa unui disconfort. Reducerea intervalului dintre doi oameni sub 30 cm. poate fi considerat atac țintit. Aproape toți oamenii cu sufletul bolnav „vampirească” .

Psihiatrii la un moment dat sunt constrânși să devină vampiri.

Vampirii pot fi „adulmecați” deoarece în urma blocajelor canalelor energetice suferă sistemul neuroenergetic, se dereglează metabolismul și, în consecință transpirația poate deveni abundentă. Mirosul îi afectează pe donatori care sunt nevoiți să stea o vreme cu vampirii în camere neaerisite.

Toate ofensivele vampirilor, indiferent de felul în care au fost receptați au o singură destinație: să slăbească apărarea bioenergetică a donatorului cât mai mult posibil.

Vampirii cei mai puternici, ce acționează conștient, își „hipnotizează” victima cu privirea. Privirea lui este mai ațintită, mai încordată, dându-vă uneori senzația că vă vede până și gândul. Începeți să vă simțiți prost, apare câteodată și senzația de fierbințeală fără motiv sau vi se face cumplit de frig. Atenția se dispersează, firul conversației se pierde și începeți să vă gândiți dacă este totul în regulă cu hainele dumneavoastră.

Țelul a fost atins, ați uitat despre ce este vorba, întrebați din nou, sunteți nervos, agitați ... Protecția energetică slăbește.

Vampirismul este un fenomen legat de schimbul energetic (în principal dinte oameni), ce apare când interacțiunea dintre două sau mai multe corpuri energetice provoacă deplasarea energiei de la insul cu un biocâmp mai slab apărat, la cel ce suferă permanent de o carență de energie. Pomparea de energie de la donator la vampir se face prin ceakhre.

În viață avem parte de mulți conducători și fiecare din noi, măcar temporar a condus ceva cândva. Știm că „vampirizează” aproape toți șefii. Vampirii pot fi activi și pasivi. Un vampir șef activ, adoră ședințele cu mulți oameni; ședințele-fulger dese și în plus organizează permanent agape cu diferite ocazii, pretinde ca toți colaboratorii să-și serbeze numaidecât zilele de naștere la serviciu. Și totul trebuie să se petreacă după regulile stabilite de el. orice inițiative sau abateri de la normele de comportament general adoptate pentru astfel de acțiuni îl scot din echilibru. Vampirii activi au totdeauna „preferații” lor din care extrag energie în „regim complot”.

Greața și durerea de cap atroce ca și înrăutățirea bruscă a stării generale, sunt mai degrabă manifestări extreme ale unor senzații. De obicei vampirul provoacă o stare de iritare. Dar se poate întâmpla și așa: începe să ne „frece la lingurică”, adică la plexul solar apare o stare de teamă fără motiv, neliniște, inima bate aritmic sau foarte repede sau stă două secunde. Înăuntru crește progresiv un sentiment de protest pe care de-ar fi să-l exteriorizăm într-o formă sau alta (tipete, bătaie din picioare, dare din mâini), n-am face decât să înrăutățim situația. Efectul este o străpungere a biocâmpului.

„Lipitorile” energetice

Pentru noi lipitorile energetice devin de regulă oamenii apropiați: rudele, prietenii, într-un cuvânt cei cu care suntem nevoiți să relaționăm permanent. Nu este posibil să scăpăm de ele.

Mulțumită „liptorii” omul poate dobândi așa-numita „coadă energetică”. În fapt, aceasta poate fi nu o coadă ci o „cocoasă” sau un „corn”, după locul unde s-a produs străpungerea învelișului biocâmpului.

Există multe mijloace de apărare autonomă împotriva influenței negative a vampirilor și „lipitorilor”. Trebuie să ne ocupăm de propria noastră desăvârșire spirituală, să respingem tot ce este negativ, tot ce încearcă să ne trimită forțe întunecate și înainte de toate să știm să iertăm.

„Lipitorile” energetice există numai datorită faptului că pentru fiecare din ele se găsește totuși câte un donator. Vampirului îi este absolut necesară o alimentare permanentă cu energie, iar donatorii la rândul lor trebuie să hrănească pe cineva. Câteodată încep ei singuri să gândească că sunt pur și simplu obligați să facă acest lucru.

„Autodevoratorii” energetici

Acesta este un tip foarte complicat de oameni. Ei sunt de regulă oameni foarte închiși, pot foarte bine să realizeze o apărare energetică dar nu știu să-și redistribuie energia în mod rațional, în interior. Deseori energia se duce spre un loc bine determinat și acolo se autoconsumă trecând de la semnul „plus” la semnul „minus”. „Autodevoratorii” își pot arde toată energia în reflexii asupra propriei meniri în viață, se pot frământa iar și iar pe seama unui fapt concret uitând de toate cele ce se petrec în jur. Unii dintre oameni suferă de o adâncă rătăcire crezând că noi toți trebuie să strângem energie și să n-o dăm nimănui. Cum rămâne atunci cu schimbul energetic, cu iubirea, cu proprii noștri copii și părinți, într-un cuvânt cu toți cei care ne sunt foarte dragi?

„Autodevoratorii” foarte adesea își leagă viața de energia negativă. Suferind o influență negativă din afară, pot să păstreze foarte multă vreme această informație în ei, întorcându-se constant la ea, re trăind toate detaliile celor întâmplate. Ei funcționează după principiul „lasă să-mi fie și mai rău numai să nu mi se ia suferința” și refuză deliberat relaționarea cu alți oameni pe argumente cam lipsite de logică.

„Găunoșii energetici”

Un indiciu caracteristic pentru astfel de oameni este nivelul scăzut de dezvoltare a intelectului. Ei nu vor să dea energie și-n același timp nu știu de unde s-o ia. „Găunoșilor” le lipsește schimbul bio-energo-informațional. Energia vitală se completează prin mâncare sau prin contemplarea lipsită de rațiune a obiectelor ce le aparțin. „Găunoșilor” le este foarte greu să realizeze un schimb energetic fiindcă nimeni nu vrea să aibă relații cu ele. Vorbirea lor este monosilabică, săracă, gândurile primitive și aspectul, fie al unor încetiniți, fie al unor agitați. Încetiniți, pentru a nu pierde energie, agitați, pentru a nu o completa prin mișcări mărunte. Și totuși, pe „găunoși” trebuie să-i iubim. Ei primesc cu recunoștință orice manifestare exterioară de atenție și adesea se întâmplă ca omul care iubește reușește să umple prin sine această goliciune.

„Intermediarii” energetici

Sunt oameni foarte sinceri, deschiși, capabili să primească energie pozitivă și-n același timp prea slabi pentru a se împotrivi influenței negative. Orice energie trece prin ei fără să-și schimbe semnul. Canalele energetice ale „intermediarilor” sunt deschise și adesea chiar ei solicită confidențe din partea altor oameni.

Într-o măsură sau alta toți suntem „intermediari” energetici. Rari sunt aceia care reușesc să păstreze în ei informațiile primite într-un fel sau altul.

„Intermediarii” energetici au o calitate importantă, schimbul lor bio-energo-informațional este foarte precis alcătuit, energia încredințată lor, și apoi transmisă iarăși altcuiva, își păstrează câmpul informațional fără distorsiuni. De aceea multor persoane „intermediarii” le par prea deschiși sau copilăros de sinceri.

„Păgubașii” energetici

„Păgubașii” energetici de regulă sunt oameni foarte curioși. Își provoacă singuri neplăceri prin întrebări de prisos puse4 oricui, cunoscut sau necunoscut, trezind adesea mânia sau nedumerirea.

Energo-vampirii au astfel un motiv excelent pentru a dobândi o încărcătură de vitalitate. Adesea apărarea conștientă nu funcționează la „păgubașii” energetici. Reprezentanții acestui tip energetic au fie rolul de donatori, fie de vampiri, în funcție de cel asupra căruia „se aruncă”. Cu toate acestea, ei au o apărare subconștientă.

Între „păgubașii” energetici putem să-i includem și pe oamenii leneși. Aportul de energie trebuie să fie constant, de aceea este direct legat de un parametru al spațiului energetic – timpul.

Din categoria vampirilor pot face parte și cărțile „scci”, cele care nu dau nici un fel de hrană pentru gândire ci doar mînăncă timpul. După cum se spune: „nici pentru minte, nici pentru inimă” aceeași influență o au asupra „păgubașilor” și conversațiile sterile, vorbitul în gol, controversele din care nu se poate trage nici o concluzie. Oricât ar fi de straniu „păgubașii” înțeleg foarte bine toate astea, dar continuă să piardă vremea și energia în loc de a se impune să facă un gest, chiar minor, dar important, pentru schimbul energetic, să se miște din „punctul mort”.

„Devoratorii” energetici

În rolul „devoratorilor” energetici pot apărea atât „vampirii” cât și „generatorii” de energie. Există două categorii de „devoratori”. Prima, cea mai răspândită, sunt oamenii foarte sensibili. Ei gîndesc mult asupra celor ce se petrec în jurul lor analizînd nu doar complicațiile mărunte ale oamenilor apropiați, dar și problemele de anvergură cosmică. Ei plîng citind o carte sau urmărind un film, adoră, în copilărie, să audă povești „de groază” și-n același timp se distrează zgomotos pe la serate, încercînd să nu scape nici o picătură de energie fie pozitivă, fie negativă. Patima „devoratorilor” pentru orice fel de energie este inofensivă numai în cazul în care ei nu încearcă să-i influențeze pe ceilalți. Ei au cu totul alte ritmuri ale schimburilor bioenergetice care sunt întrucâtva accelerate. „Devoratorii” energetici au o însușire importantă: se supără ușor, dar, totodată, uită repede de cele suferite. Mulțumită acestei „accelerări” a schimbului bio-energo-informațional impresia creată de „devoratori” este a unor persoane superficiale care nu-s în stare de gesturi și sentimente serioase.

„Filtrele” energetice

Cel mai adesea, prin forța unor împrejurări „filtrele” devin „mediatori” energetici capabili să treacă prin ei o cantitate uriașă de energie atât negativă cât și pozitivă. Capacitatea de a filtra energie apare la oamenii cu profesii speciale. De exemplu lucrătorii din organismele de prevederi sociale. Este greu să-ți închipui ce șuvoi de energie și informații negative se scurge asupra lor de la solicitanți în decursul unei zile de lucru. Nu le este prea ușor nici celor care potrivit serviciului trebuie să acorde asistență psihologică, la fel și celor care lucrînd în presă, radio și televiziune primesc scrisorile și apelurile cetățenilor.

„Filtrelor” li se alătură în completare izvoarele interne ale binelui – energia pozitivă și acea informație inițială se încarcă energetic. „Filtrele” se regăsesc adesea în situații stresante mai ales dacă uită pentru o vreme că zațul amar dinăuntru trebuie distrus. Procedurile de curățire sunt multiple. Unele din cele exterioare: să te speli pe față cu apă rece, să bei ceai fierbinte îndulcit, să te plimbi prin parc și să ai contact cu arborii receptori de energie.

„Pereții” energetici

Tocmai lor li se potrivește expresia, frecvent întîlnită „prost să fii, noroc să ai” sau epitetul „impenetrabil”.

Oamenii care constituie acest tip energetic posedă capacitatea rară de a reflecta neplăcerile. Totuși energia negativă, lovindu-se de perete, nu se întoarce întotdeauna la cel care a trimis-o. De aceea, „Ivanii” devin uneori surse de neplăceri pentru oameni care nu au nici o vină și care nici măcar nu i-au atins cu ceva, doar pentru că energia negativă reflectată ajunge unde se nimerește.

„Oglinzile” energetice

Energia pozitivă sau negativă direcționată spre o „oglinză” se întoarce la cel care a trimis-o. De fapt, chiar existența acestui tip energetic ne-a învățat să folosim procedura cu sistemul de oglinzi pentru a ne proteja de șuvoaiele de energie negativă îndreptate spre noi.

Totuși, cu oglinzile nu este totul chiar atât de simplu. Ele nu pot să reflecte informația doar trimițînd-o înapoi, fără nici un gînd. Există și zone din „spatele oglinzii”, unde toată

informația își lasă urma, unde se poate strânge fie energia pozitivă, fie negativă. La fel cum orice oglindă păstrează în ea informația „omul-oglină” ține minte pentru multă vreme, într-un fel sau altul, pe cei cu care a avut de-a face. După felul în care se comportă cu noi „oglinzile” energetice putem să apreciem și ce reprezentăm noi înșine.

În ele vedem reflectarea emoțiilor, gesturilor noastre, găsim mângâiere sau, dimpotrivă, neînțelegere, ostilitate.

„Ventuzele” energetice

Este foarte dificil să hotărâști din ce tip energetic fac parte energo-ventuzele. Desigur, sunt vampiri, dar cu toate acestea nu este deloc obligatoriu ca ei să ia energia direct, cum o fac lipitorile, de exemplu. „Ventuzele” pătrund în spațiul vital al omului și rămân pentru multă vreme acolo. De cum fac cunoștință cu cineva „ventuzele” încep, fără să mai aștepte întrebări, să povestească despre sine, să-și arate toate dedesubturile, vărsând peste interlocutor fie și din întâmplare cu șuvoi de energie negativă. Este foarte greu câteodată să eviți contactul cu „ventuzele”.

Uneori „ventuzele” se străduiesc toată viața să fie mereu alături, sau își semnalează în permanență prezența prin telefoane, scrisori, cer insistent un sfat de cum să se comporte într-o situație sau alta. Nu vă grăbiți să le dați respectivele sfaturi „de viață”. „Ventuzele” nu le vor urma oricum. Dimpotrivă, se vor comporta în felul lor iar apoi vor arunca asupra dumneavoastră răspunderea pentru insuccesele care le vor urmări. Dacă n-ați reușit din primele zile ale relației să fugiți de contactul cu „ventuza”, cel mai simplu este să nu-i dați nici un fel de sfat și să-i povestiți cât mai puține despre dumneavoastră.

Bibliografie:

- Grigori Kapița, *Școala Bioenergeticii*, Editura ROVIMED PUBLISHERS, București, 2002
Donna Eden, *Medicina energetică*, Editura POLIROM, București, 2007
William W. Hewitt, *Dezvoltarea capacităților parapsihologice*, Editura TEORA, București, 2007
Rita J. McNamara, *Terapii energetice*, Editura TEORA, București, 2006
Michael Szellner, *Energetica viului, introducere în bioenergetică*, Arad 2007

* Col. (r.) TEODORESCU CONSTANTIN Cercetător BUBAC SIMONA Universitatea Națională de Apărare „Carol I”

PROFESIA MILITARĂ, ÎN PREZENT ȘI ÎN PERSPECTIVĂ

Dumitru TOADER *

Abordarea conceptului de profesie militară prin prisma transformărilor ce au loc în societate constituie un demers științific inedit, dificil, dar în același timp incitant și demn de luat în seamă. Începutul mileniului trei surprinde instituția militară într-un amplu proces de înnoire. În același timp, criteriile și cerințele eficienței acțiunii modifică substanțial teoria și practica militară.

Tendențele de evoluție a științei și artei militare, aderarea României la NATO, revoluția tehnico-științifică și mediul de securitate sunt factori de impact major asupra profesionalizării sistemului militar românesc. Profesionalizarea este un proces complex prin care organizația militară a deceniilor trecute cu structuri masive și greu de condus, a cărei eficacitate era greu de presupus în înfruntarea cu adversari redutabili sub aspectul componentei profesionale și dotării tehnice, se poate transforma într-una suplă, mobilă și eficientă. Desigur, ca orice acțiune umană, profesionalizarea are o serie de factori determinanți. Înțelegerea, explicarea și modelarea acestora trebuie să se înscrie atât în coordonatele cercetării științifice fundamentale cât și a celei aplicative

Noțiuni ca : acțiune militară integrată, câmp de luptă informatizat și cibernetizat, spațiu multidimensional, eficiență-eficacitate, piață de securitate, afaceri militare sunt elemente determinante principale ale profesionalizării armatelor secolului XXI. Căutând notele coprehensive ale acestor noțiuni descoperim că agentul acțiunii militare este subiectul principal implicat în acest amplu proces reformator. Calitățile și competențele agentului acțiunii militare, ale acestui luptător individual sau colectiv se raportează la caracteristicile spațiului de securitate și la cerințele eficienței acțiunii militare. Expertiza profesională cerută luptătorului îi determină și, în același timp, îi asigură statutul de profesionist, iar meseriei armelor pe cel de profesie.

Considerații cu privire la conținutul și semnificația noțiunii de profesie

Apariția și cristalizarea valorilor materiale și spirituale ale omenirii se datorează muncii și creației umane, specializate în cadrul diverselor profesii. Fiecare treaptă a progresului tehnic, spiritual și social al muncii, concretizat și în varietatea din ce în ce mai mare a profesiunilor, adaugă noi unități de valori în planul conștiinței umane. Totodată, profesiunea ca formă de exprimare a muncii specializate, a fost și este sursa care-i solicită omului cele mai mari potențe de creație, care-i modelează personalitatea și îl definește în relațiile sale cu ceilalți.

În acest context devine de mare importanță atât studiul de ansamblu al problemei profesiunilor, ca fenomen social major al zilelor noastre, cât și cunoașterea în profunzime, cu toate implicațiile ei, a fiecărei profesii în parte. Un asemenea studiu este justificat și de explozia de informații și cunoștințe noi ce apar zi de zi în domeniul fiecărei profesii, precum și de implicațiile și întrepătrunderea tot mai accentuată a acestora cu întreaga viață materială, spirituală și politică a societății.

Cronologia semnificațiilor cuvântului „profesie” este prezentată într-o ordine invariabilă de majoritatea dicționarelor etimologice. În secolele XIII și XIV, semnificațiile termenului „profesie” sunt de declarație publică a credinței religioase. Deși comparativ cu semnificațiile acordate astăzi termenului profesie observăm o distanță foarte mare, un element de conjunctură s-a păstrat în mod evident, și anume că o profesie implică angajarea în urma unei vocații sau chemări într-o ocupație necomercială, o idee care are rezonanță în multe din studiile sociologice contemporane¹. Începând cu sfârșitul secolului al XIV-lea, orice promisiune, anunț, afirmație, exprimare publică a unei opinii sau credințe reprezenta un act de profesie. Deși nu neaparat de natură religioasă, asemenea declarații –jurământ erau strâns legate de o virtute spirituală sau materială: sfințenie, moderație, castitate, prietenie, corectitudine etc.

Începând cu secolul al XV-lea înțelesul termenului de profesie s-a lărgit, utilizând aproape toate utilizările contemporane. Astfel, înțelesul profesiei s-a extins la toate ocupațiile în care practicanții acestora se autodeclarau ca având deprinderi practice. În mod alternativ, profesia cuprindea o vocație specifică, conform căreia cunoștințele profesate erau puse în slujba sau serviciul altora. Scopul altruistic constituie o idee ulterioară în devenirea termenului începând cu sec. XVI-XVII, respectiv, constituie un al doilea punct de conjuncție cu ceea ce avea să fie definit ca profesie de semnificațiile contemporane.

Dezintegrarea ordinii morale tradiționale, inițiată și perpetuată de diviziunea socială a muncii în societățile industrializate, poate fi contrabalansată de realizarea unei comunități morale bazate pe categorii ocupaționale. Mai mult de atât, Durkheim² recomandă ca viața profesională să devină un mediu moral, sub influența căruia să se realizeze coeziunea socială în societățile lipsite de stabilitate.

În secolul al XX-lea mai mulți sociologi susțin că etica profesională asigură o nouă ordine morală și că serviciul profesional a pătruns în toate domeniile societății industriale, inclusiv în domeniul afacerilor. Putem astfel consemna apariția codului etic ca element

¹ A se vedea, Anton M., *Abordări sociologice ale valorilor și securității naționale*, Editura Universității Naționale de Apărare „Carol I”, București, 2007, p.105-106.

² Durkheim, Emile, *Professional Ethics and Civic Morals*, London, 1957, p. 11.

constitativ al profesiilor³. Un alt element îl constituie controlul social asupra conținutului profesiei. Majoritatea profesiilor își reclamă dreptul de autonomie în evaluarea practicilor și performanțelor profesionale, în stabilirea standardelor de evaluare, a criteriilor de angajare și a consecințelor în cazul încălcării codului de conduită profesională.

În era postindustrială, calificările educaționale formale, atestate prin diplome, devin regulă pentru profesii. Conceptul de profesie încorporează un corp sistematizat de cunoștințe, alături de deprinderile practice. Uneori, educația este considerată elementul central pentru profesie. Astfel, profesiile pot fi definite ca fiind acele categorii de ocupație bazate pe cunoaștere realizată în urma unei perioade de educație terțiară (superioară), pregătire/ experiență profesională și vocație⁴.

Pentru profesia militară este util de reținut modul specific de definire a profesiilor ca pregătiri structurale, ocupaționale și instituționale necesare pentru a face față muncii asociate cu incertitudinile vieții moderne în condițiile societăților cu risc ridicat. Astfel, profesioniștii sunt angajați în mare măsură în confruntarea cu riscul, cu evaluarea riscului și, prin folosirea cunoștințelor de expert, dau posibilitatea beneficiarilor rezultatului muncii lor să facă față incertitudinii cotidiene.

Astăzi, chiar dacă nu s-a ajuns la un punct comun privind conceptul de „profesie”, s-a ajuns totuși la un acord în ceea ce privește puterea de atracție a ideii de profesie și profesionalism și a utilizării ei în diferite contexte de muncă. Considerarea unei ocupații drept profesie și identificarea celor ce o practică ca fiind profesioniști reprezintă o perspectivă atractivă. În prezent, nu mai pare important să se traseze o delimitare conceptuală categorică între profesii și alte ocupații, ci să fie privite toate ca forme sociale similare, ce împărtășesc multe caracteristici comune. Se realizează în schimb, o distincție între profesionalizarea „din interior” (manipularea cu succes a pieții de către grupul profesional) și „din exterior” (dominarea grupului profesional de către forțele externe).

Studiul profesiunilor, în general, ca și al motivelor ce cauzează modul de acțiune în cadrul lor, al întregii problematice ridicate de acestea, este de mare actualitate. Caracterul de actualitate este dat de varietatea și mutațiile esențiale, precum și de mobilitatea ce le caracterizează, ca rezultat al transformărilor profunde, determinate de societatea informațională, a cunoașterii și de fenomenul de globalizare. O informare mai temeinică asupra unei asemenea problematice constituie o necesitate și un sprijin în activitatea profesională, un mijloc de cunoaștere mai amplă a fenomenelor politice, sociale, economice și militare cu care se confruntă lumea de azi.

Societatea cunoașterii presupune o transformare radicală a instituțiilor din toate domeniile politic, economic, militar, educațional. Din păcate, instituțiile dintr-o societate manifestă cea mai mare inerție și rezistență la schimbare. Instituțiile societății cunoașterii trebuie să devină structuri flexibile, conduse și deservite de profesioniști de o înaltă moralitate ce plasează binele public înaintea binelui personal. Comportamentul inovativ este legat în special de măsuri privind procesul de învățare și formare profesională și de cercetare

³ Parsons, Talcott, *The professions and Social Structure*, in : *Essays in Sociological Theory*, Free Press, New York, 1964, p.34-49, *apud* Ron A. Dickenson & C. Tony Joyce, *The Military as a Profession: An Examination Canadian Forces Leadership Institute/ Royal Military College, Kingston, Ontario, Canada, 2002*, p. 10.

⁴ Anton M., *Abordări sociologice ale valorilor și securității naționale*, Editura Universității Naționale de Apărare „Carol I”, București, 2007, p. 109.

dezvoltare. De aceea, cea mai mare nevoie de transformare se resimte în sistemul educațional. Educația de-a lungul întregii vieți trebuie realizată de întreaga societate iar instituțiile de învățământ superior trebuie să treacă la o nouă paradigmă a învățării, ce ar putea avea următoarele trăsături:

PARADIGMA VECHĂ	PARADIGMA NOUĂ
<ul style="list-style-type: none"> ▶ Asimilează ce poți obține ▶ Calendar al anului universitar ▶ Universitatea ca citadelă ▶ Diplomă de absolvire ▶ Universitatea „turn de fildeș” ▶ Student=tânăr de 18-25 ani ▶ Cărțile, principal material didactic ▶ Post didactic pe viață ▶ Abordare multiculturală ▶ Abordare unidisciplinară ▶ Centrat pe instituție ▶ Finanțat de guvern ▶ Tehnologia, o cheltuială 	<ul style="list-style-type: none"> ▶ Cursuri la cerere ▶ Activități universitare tot anul ▶ Universitatea ca idee ▶ Învățare de-a lungul întregii vieți ▶ Universitatea „partener social” ▶ Student de la naștere la moarte ▶ Informație la cerere ▶ Valoare de piață ▶ Abordare globală ▶ Abordare multidisciplinară ▶ Centrat pe piață ▶ Finanțat de piață ▶ Tehnologia, o investiție

1. Evoluția profesiei militare de-a lungul timpului.

Societatea umană își datorează, în bună parte, existența și, mai ales, evoluția unui număr de cinci profesii fundamentale. Alături de medic, preot, învățător și judecător militarul răspunde unei nevoi sociale fundamentale. Medicul rezolvă relația individului cu propriul său corp, preotul cu spiritul suprem, judecătorul cu semenii, învățătorul cu experiența socială acumulată în timp, iar militarul asigură celor dinainte, precum și societății în ansamblu liniștea, siguranța și ordinea necesară creației materiale și spirituale.

Cu toate că profesiunea militară prezintă o anumită specificitate ce decurge din sistemul organizațional propriu, dezvoltarea și diversificarea ei în decursul timpului este determinată, ca și în cazul celorlalte profesii, de interacțiunea permanentă dintre tehnică, știință (cunoștințe) și omul cu munca sa specializată – toate acestea în cadrul general al forțelor de producție. Această interacțiune este un fapt incontestabil, fără recunoașterea ei nu ar putea fi înțelese progresele obținute în domeniul militar în decursul istoriei, și mai ales în zilele noastre. „Potențialul științific” exercită o influență considerabilă asupra accelerării

ritmului perfecționării tehnicii militare și a perfecționării procesului de instruire și educare a militarilor.

La început, armata nu avea caracter permanent. În perioada de descompunere a comunei primitive forța armată era o organizație militară a oamenilor liberi al cărei scop era de a-i constrânge pe sclavi să muncească în folosul stăpânilor. Și mai târziu, în sclavagism, acest caracter de nepermanență al armatei se menține, cu unele excepții, mai ales pentru prima perioadă, la toate popoarele, deși, treptat, baza ei socială se restrânge, iar funcțiile ei se extind. Nepermanența forței militare se caracterizează prin aceea că armata se constituie și acționează numai atunci când statul apelează la serviciile sale, instruirea militară are un caracter individual sau periodic, armamentul este în mod predominant individual iar corpul de comandă nu este profesionalizat din punct de vedere militar, formându-se nemijlocit pe baza poziției și ierarhiei sociale.

Despre o profesiune militară nu se poate vorbi nici în feudalismul timpuriu și nici în cel de mijloc. Fărâmițarea economică și politică, ce-i erau specifice, se caracterizează în domeniul armatei printr-o fărâmițare militară. Chiar dacă în perioada de mijloc a feudalismului, unii cavaleri, constituiți în detașamente și armate de jaf și cotropire, își fac din război o profesiune de bază, iar mai târziu apar armatele de mercenari, nu în acestea aflăm profesiunea militară, în sensul ei adevărat. Tehnica simplă de care s-au folosit armatele în acest timp nu presupunea o diviziune a sarcinilor de luptă și o organizare de luptă deosebită, pe formațiuni specializate, deoarece toți luptătorii aveau același armament. Și falanga greacă și cohorta romană, ca și detașamentele de cavaleri luptau, în general, constituiți în blocuri compacte, mai mult sau mai puțin uniforme, care se ciocneau „berbecește cu adversarul, într-o luptă „care pe care”. Pentru mânuirea unei astfel de tehnici și conducerea unor detașamente militare de acest gen nu era nevoie de cunoștințe specializate, de calificare profesională.

Progresele ce se realizează în secolele XV și XVI, ca urmare a dezvoltării meseriilor și comerțului, dar și descoperirilor geografice, descoperirii busolei, hărților, duc la necesitatea creării armatei permanente, căreia îi sunt proprii alt gen de caracteristici, precum: corp de comandă profesionalizat, cu activități și preocupări specifice, instruirea permanentă a contingentelor de militari, indiferent dacă este pace sau război, armament și tehnică militară specializată ce necesită organisme corespunzătoare pentru întrebuințarea ei.

Corpul de comandă profesionalizat al armatelor din această perioadă este recrutat numai din rândul nobilimii, ceea ce are drept urmare formarea unei caste a militarilor în fiecare stat, cu obiceiuri și tradiții proprii.

Calitățile fizice și intelectuale, cunoștințele și deprinderile, precum și experiența personală constituiau elementele definitorii ale noului luptător, iar acesta nu putea fi decât un profesionist. Aceste cerințe, precum și campaniile prelungite și îndepărtate au făcut posibilă apariția mercenariatului. Cei mai renumiți și căutați mercenari au fost elvețienii. „Războiul pentru elvețieni era o industrie naționalizată”⁵, ei punând-și la dispoziție dibăcia de soldați oricui era dispus să plătească pentru aceasta. Concurenți ai elvețienilor pe „piața militară” au fost lăncierii pedestri din sudul Germaniei care, spre deosebire de concurenții lor, s-au adaptat mai rapid la schimbările tehnologice și tactice produse de apariția armelor de foc. Astfel, pe la sfârșitul secolului XVI războiul devenise o „afacere”. În acest context, proporția națiunii

⁵ Michael Howard, *Războiul în istoria Europei*, Editura Sedonia, Timișoara, 1997, p.34.

implicate în armată este în scădere facilitând accesul în rândul mercenarilor a multor aventurieri din toate clasele sociale. Întrucât soldatul trebuia să-și cumpere echipamentul și armele, cei săraci puteau cu greu să acceadă către meseria armelor. Totuși odată înrolat, perspectivele unui tânăr ambițios, dar și fără scrupule, îi ofereau posibilitatea să urce pe scara socială pe un drum precis definit.

Pe măsură ce armatele deveneau din ce în ce mai mari, mercenarii erau tot mai prost plătiți, fapt ce va duce treptat la eliminarea ponderii acestor luptători din structura armatelor europene iar războaiele desfășurate în Europa secolului XVIII au fost duse de forțe armate de tipul celor ce se întâlnesc și azi. Ofițerii erau slujitori ai statului cu angajamente ferme, cu salarii asigurate, dedicați servirii statului, atât pe timp de pace, cât și la război. Epoca celor ce se luptau din ideea de onoare ca membri ai unei caste militare sau pentru bani, pentru cei care îi puteau plăti, se încheie odată cu promovarea acestor profesioniști activi și permanenți, slujitori ai statului ai căror cetățeni sunt.

Dezvoltarea statului a făcut posibilă crearea unei armate profesioniste permanente pe timp de pace și la război, plătită, hrănită, dotată cu uniforme și arme, cu o cultură distinctă, o ierarhie coerentă și separată de restul comunității.

Olandezii sunt primii care au creat o armată profesionistă modernă. Comerțul pe mare le-a asigurat acestora importante resurse financiare, resurse care le permitea menținerea pe întreg parcursul anului a forțelor militare. Și dacă tot își plătea bine și cu regularitate soldații, i-au putut determina, ca pe timp de pace, să efectueze două activități esențiale pentru o armată profesionistă: să facă instrucție pentru luptă și să pregătească teritoriul pentru apărare.

Suedia, o țară scandinavă cu multe păduri și lacuri, se remarcă, față de celelalte țări europene, prin menținerea sistemului militar obligatoriu ca formă eficientă de organizare militară. Astfel, durata serviciului era de 20 de ani, dar numai un om din zece era mobilizat, celorlalți li se percepea o taxă din care celui recrutat i se asigura armamentul și echipamentul necesar pe câmpul de luptă.

Modelul suedez de organizare va inspira, ulterior, multe state europene. Cei care efectuau serviciul militar prelungit, atât ofițeri cât și soldați, erau plătiți, înarmați și echipați de către Coroană și comandați de rege, prin locotenenții săi.

Inspirat de armata suedeză, regele Ludovic al XIV-lea imediat ce a venit la putere în 1648, a trecut la modernizarea forțelor armate franceze. Elementele de noutate introduse de acesta au constat în formarea unei forțe militare unitare, disciplinate, cu o administrație centralizată, capabilă să ducă pe câmpul de luptă sute de mii de soldați, să-i mențină acolo mai mulți ani, pe baza unei birocrății eficiente. Ofițerii trebuiau să servească, mai întâi, într-o unitate de gardă regală ca simpli muschetari. Asigurarea logistică a armatei franceze devine o chestiune de stat. Franța a fost împărțită în regiuni, în funcție de potențialul economic, unde s-au înființat depozite de provizii și muniții. De asemenea, a fost pus la punct un sistem eficient de rechiziții locale. Contractele pentru hrană, echipament și armament erau negociate și supravegheate de oficiali și inspecți ai statului. În felul acesta, armata franceză a reușit să devină un remarcabil instrument al puterii de stat. Instituțiile militare ale celorlalte state europene, inclusiv Anglia, s-au inspirat, cu mici diferențe locale, din modelul suedez și francez de organizare și profesionalizare militară.

În Prusia, prima armată oarecum profesionistă s-a realizat de către regele Frederic Wilhelm I (1713-1740). Soldații erau recrutați dintre țărani și străini și primeau un salariu. Ofițerii se recrutau aproape exclusiv din rândul nobilimii, familiile nobile fiind obligate să trimită cel puțin un fiu în trupele de cadeți pentru a învăța arta războiului și a deveni ofițer. Dinastia Hohenzollern a fost cea care a creat și menținut acest corp ofițeresc exclusivist din punct de vedere social, deoarece se baza, în mod special, pe codul onoarei și credinței în a-și asigura loialitatea forțelor luptătoare pe câmpul de luptă.

În secolul al XVIII-lea, Napoleon a fost cel care a organizat armata franceză, după un model care avea să fie copiat de către armatele lumii în următorii 200 de ani și care se va numi armata de masă. Modelul armatei de masă permitea descentralizarea comenzii și asigura conducerea unitară și mobilizarea forțelor. Războiul națiunilor și armata de masă vor fi, mult timp, soluția optimă pentru rezolvarea problemelor dintre state.

În concluzie, războaiele purtate între armatele de masă ale secolului XX erau instrumente prin care statele se storceau reciproc de resurse și de oameni, pentru a-și atinge scopurile politice exprimate, în principal, în cucerirea și menținerea piețelor de desfacere sau de materii prime. Masele de oameni, conduse de profesioniști militari mergeau la luptă cu o pregătire militară sumară, mobilizați mai mult sau mai puțin de sisteme de valori ca: dragostea de țară, curajul, patriotismul etc., dar și din obligație consfințită de legile prin care apărarea patriei devenise atributul tuturor cetățenilor ei.

Având ca punct de plecare aceste idei ale sfârșitului de secol XX, ideea de profesionalizare militară, în general, și de profesionalizarea a structurilor militare românești, în special constituie o cerință a modernizării sistemului militar românesc.

2. Profesiunea militară și trăsăturile ei specifice

Exprimată concis, profesiunea militară, ca noțiune, se circumscrie în sfera de acțiune a armatei, iar armata, în cea a războiului. Așa se cunoaște, războiul este un fenomen social cu caracter istoric. Această specificitate, privind manifestarea sa limitată în timp, se transmite atât armatei, cât și profesiunii militare, cu toate că apariția lor pe scena istoriei nu este simultană: întâi a apărut războiul, apoi armata și abia după aceea profesiunea militară.

Armata nu reprezintă doar un instrument de forță la dispoziția statului în vederea purtării războiului, ci devine, în același timp, și o instituție socială care, la un moment dat, consacră o profesiune proprie numai ei – profesiunea militară.

Pentru grupul profesional militar devin cerințe obligatorii atât un volum corespunzător de cunoștințe și de deprinderi specifice, cât și un ansamblu de atitudini și valori morale deosebite, cum sunt: disciplina fermă, spiritul de răspundere, patriotismul, curajul, bărbăția, eroismul, devotamentul, onoarea militară etc., precum și un ansamblu de norme și reguli cu privire la ierarhia militară, la raporturile dintre interesele grupului și cele individuale etc. Toate acestea subscriu la o anumită etică, proprie profesiunii militare. De asemenea, profesiunea militară și-a instituit, fiind obligatorii pentru membrii săi, unele simboluri, ritualuri, însemne care-i dau o individualitate caracteristică.

Drept urmare, într-un astfel de cadru, profesiunea militară creează o serie de particularități psihologice, de trăsături de personalitate, de trăiri și sentimente comune membrilor grupului, determinate de condițiile în care aceștia își desfășoară activitatea și

esențiale pentru modul în care se vor comporta în toate situațiile. Se poate vorbi realmente de un ethos militar.

Încercarea sociologilor de a defini conceptul de profesie a scos în evidență existența a trei dimensiuni, funcție de care este analizată orice profesie: *specializarea cunoașterii* (ansamblul de competențe necesare pentru exercitarea profesiei); *formarea profesională* și prezența unui *ideal profesional*, funcție de care se elaborează un cod deontologic⁶. În aceeași manieră procedează și sociologii americani S.P. Huntington (1957) și M. Janowitz (1960, 1971), atunci când analizează profesia militară⁷.

Specializarea cunoașterii sau *expertiza*, așa cum apare în analizele autorilor amintiți mai sus, poate fi redusă la un singur concept, cel de *management al violenței*. Ofițerul, socialmente definit ca profesionist militar, are drept atribute principale planificarea și controlul violenței prosociale, iar „soldatul“ este cel care instrumentalizează /aplică violența.

Este mai mult decât evident că profesia militară cere un înalt grad de expertiză. Nici un individ, oricâte calități intelectuale, de caracter și abilități de conducere ar avea, nu ar putea să îndeplinească eficient rolul militarului de profesie fără o instrucție și o experiență adecvată. Înainte ca managementul violenței să se transforme într-o sarcină de o extremă complexitate, ca în momentul de față, era posibil ca oricine, fără o instrucție specializată să îndeplinească funcții militare, pe perioade scurte de timp. Astăzi însă, numai persoanele care își consacră tinerețea, sau în unele cazuri și adolescența, procesului de formare profesională din armată, pot spera să capete un nivel de competență profesională acceptabil. În ciuda asemănarilor tot mai evidente cu alte profesii civile, profesia militară rămâne unică prin faptul că singurul său „client“ este statul, iar militarii sunt profesioniști în slujba statului.

Revirimentul armatelor profesioniste a readus de asemenea, în discuție, cine este soldatul profesionist? Analizând în sens larg soldatul profesionist, ca diferit de tinerii recrutabili și de rezerviști, atunci sunt profesioniști toți cei care sunt angajați în forțele armate pe termen lung sau pe baza unor contracte de îndatorire militară pe viață. Dacă integrăm analiza soldatului profesionist într-un cadru mai larg, care să-i includă pe toți cei care au același statut legal, sistem de salarizare, sistem de pensie și, într-o anumită măsură, coduri etice și de conducere, atunci trebuie să analizăm comparativ cu recrutul tradițional.

În primul rând, trebuie să observăm că situația de astăzi este complet diferită de sociologia clasică a lui Huntington și Janowitz care marginaliza soldatul de rând. Realizarea efectivă a noilor misiuni militare în contextul internațional necesită forțe armate mobile, flexibile și modulare, capabile să reacționeze prompt în diferite situații complexe de criză, ceea ce nu permite națiunilor să se bazeze exclusiv pe eficiența sau credibilitatea unor forțe armate alcătuite preponderent prin recrutare obligatorie.

În statele europene în care serviciul militar era obligatoriu au fost adoptate măsuri menite să conducă la îmbunătățirea dotărilor forțelor armate. Aceste măsuri au fost determinate de condițiile societale și de securitate, de cultură, de valori, ca și de economia

⁶ A se vedea Cătălin ZAMFIR, *Dicționar de sociologie*, Editura Babel, București, 1998, p.449.

⁷ Ionel Nicu SAVA, Gheorghe TIBIL, Marian ZULEAN, *Armata și societatea. Culegere de texte de sociologie militară*, Editura INFO-TEAM, București, 1998, p.26.

statelor post-moderne și au constat din: reformarea fundamentală a sistemului universal de recrutare obligatorie prin prelungirea duratei stagiului militar, limitând sau abolind orice protest și coborând standardele medicale pentru recruți; abolirea sau suspendarea temporară a recrutării obligatorii și introducerea principiului înrolării voluntare (Marea Britanie, Belgia, Olanda, Franța, Spania, Portugalia, România etc.); menținerea sistemului militar universal de recrutare obligatorie și încheierea de contracte profesionale cu un număr determinat de recruți care își prelungesc în mod voluntar durata stagiului militar (modelul german) și transformarea treptată a forțelor armate într-o entitate alcătuită din voluntari (modelul italian); introducerea unui serviciu civic (sau național) alternativ pentru toți tinerii, bărbați sau femei, una dintre opțiuni fiind stagiul militar la termen.

Noul spațiu de luptă impune ca luptătorii să fie instruiți pentru a fi capabili să-și folosească eficient armamentul și tehnica militară tot mai sofisticată și să acționeze într-un mediu extrem de ostil în condițiile stresului cauzat de acțiuni psihologice și informaționale puternice. De asemenea, și în condițiile războiului „tehnizat” rezistența fizică își menține importanța în panelul calităților luptătorului modern. În acest sens, curriculum-urile educaționale militare trebuie să mențină, în proporții corespunzătoare, disciplinele ce formează abilități și aptitudini intelectuale și discipline ce formează aptitudini și deprinderi motrice de agilitate, de rezistență fizică și psihică.

Intensitatea violenței extreme și înalta tehnicizare a luptei armate moderne determină elaborarea unor planuri de instruire de înalt nivel. Aceste planuri pot fi parcurse doar de tineri ce au anumite calități intelectuale și fizice. De aceea, recrutarea prin conscripție și armata de masă sunt două noțiuni neconforme cu realitățile actuale. Evoluția luptei armate și a artei militare impun o instruire profesionalizată a luptătorilor, iar armata profesionalizată este singura modalitate prin care se poate face eficient un astfel de tip de instruire.

Conflictele armate actuale demonstrează faptul că vremea armatelor de masă a trecut, fiind necesară o nouă organizare. Această necesitate este reliefată și de noul concept strategic al NATO, care precizează în acest sens, o serie de aspecte, precum: *„pentru majoritatea aliaților, nevoia de a menține vechile forțe supradimensionate destinate apărării teritoriilor naționale a fost reevaluată în sensul reducerii acestora, punându-se accent, în schimb, pe proiectarea unor noi structuri de forțe moderne, mobile, foarte bine echipate și dotate, ce pot fi susținute din punct de vedere al resurselor, care pot acționa oriunde este nevoie, în afara granițelor naționale, precum și foarte bine pregătite să răspundă la întregul spectru de misiuni și sarcini anticipate”*

3. Profesia militară în epoca globalizării

Componenta militară a globalizării nu poate fi tratată în mod abstract fără a o include în dimensiunea de securitate a globalizării care este cea mai sensibilă, atât în relațiile cu tendințele de globalizare a riscurilor, cât și cu ideea păstrării atribuțiilor și componentelor statelor naționale.

Puterea militară convențională nu și-a pierdut rolul de a fi un „indice” al puterii unui stat și de a constitui un descurajant pentru o gamă largă de agresiuni, însă securitatea militară nu mai înseamnă asigurarea inviolabilității teritoriale, ci protejarea individului împotriva violenței militare, a traiului și condițiilor de viață ale acestuia.

Globalizarea militară contemporană ridică probleme serioase privind semnificația și practica suveranității și autonomiei statului. Puterea militară a jucat un rol fundamental în evoluția și forma instituțională a statului-națiune. Capacitatea de apărare națională prin mijloace militare autonome este centrală pentru concepția modernă de stat suveran. În „epoca globalizării”, corelația tradițională între organizarea națională a puterii militare, respectiv a apărării naționale și statul-națiune teritorial pare să sufere unele transformări.

Comparativ cu începutul secolului XX, când, așa cum au demonstrat primul și cel de al doilea război mondial, deciziile de a amenința și de a folosi forța militară constituiau prerogativa guvernelor naționale. Aranjamentele multilaterale de apărare și de securitate complică, dacă nu chiar compromite luarea deciziilor de către guverne în această privință. Elaborarea politicilor de apărare și managementul apărării în statele capitaliste avansate nu mai constituie o problemă în principal națională. Elaborarea unei politici de apărare națională, pornind de la deciziile privind strategia de apărare și până la cele privind desfășurarea și folosirea forței militare, este integrată într-o matrice a mecanismelor instituționalizate de consultare și cooperare, bilaterale și multilaterale, atât oficiale, cât și neoficiale.

Existența și creșterea rolului ONU și a NATO, a altor foruri internaționale (OSCE, Conferința ONU pentru Dezarmare, etc.), au contribuit la o „extindere” a procesului de elaborare și administrare a politicii de apărare peste granițele naționale. Globalizarea a stimulat instituționalizarea și perfecționarea unui sistem de securitate și de apărare în zona euroatlantică, complementar celor naționale. Există puține aspecte ale politicii de securitate națională asupra cărora evoluțiile din viața internațională a ultimelor decenii să nu-și fi pus amprenta, încât, până și agențiile de informații au pus la punct o formă proprie de dialog.

Doctrina securității naționale reprezintă unul dintre principiile esențiale și definitorii ale noțiunii moderne de suveranitate. Capacitatea autonomă a statului modern de a apăra națiunea de amenințări externe este o componentă primordială și premisa esențială a concepției tradiționale de suveranitate. Statele moderne, domeniul militar, și-au dorit totdeauna să fie independente. Era contemporană, marcată de procesele globalizării a determinat o reconsiderare a ideii și practicii securității naționale. Pentru multe state, strategia „securității naționale” aproape că nu se mai deosebește de strategia „securității internaționale”, împreună cu alte state, formând o „comunitate de securitate”.

În interiorul acestei „comunități de securitate”, strategiile de apărare și securitate națională sunt formulate în cadrul unor sisteme instituționalizate de alianță, consultarea și cooperarea fiind mecanismele de bază ale politicii de securitate. Elaborarea și urmărirea obiectivelor de securitate națională sunt inseparabile de elaborarea și urmărirea securității colective. Chiar și statele care a căutat în decursul istoriei să atingă un nivel înalt de autonomie a apărării naționale (ex. Franța) sau să-și mențină o politica oficială de neutralitate (ex. Suedia), s-au alăturat „comunități de securitate” extinse.

În contextul acestor realități și tendințe este firesc a ne întreba dacă se prefigurează sfârșitul forțelor armate naționale? Dacă se prefigurează o deplasare către o specializare funcțională a rolurilor militare naționale sau dacă asistăm la o integrare militară internațională cu pierderea identității naționale .

În general, statul deține monopolul asupra folosirii legitime a forței și este singurul furnizor de securitate, responsabil atât pentru asigurarea securității interne, cât și pentru apărarea împotriva amenințărilor externe. Cu toate acestea,

în ultimii ani, specificul conflictelor și reacția populației la pierderile omenești din rândul militarilor, a adus în prim plan un nou fenomen cunoscut ca *privatizarea funcțiilor de securitate*.

Faptul că astăzi, deja se vorbește de o „*comunitate de interes*” este de așteptat, că într-un viitor nu prea îndepărtat, să existe și o „*piață de securitate*” unde competiția să presupună „*excelența în afacerile militare*”, să determine statele să opteze pentru o specializare funcțională a rolurilor militare sau, să „*reinventeze mercenariatul*” întrucât, legislația internațională actuală condamnă doar pe cei care practică mercenariatul (în sensul că nu le este recunoscut statutul de combatant) nu și statele care folosesc mercenari. Dacă în vremurile din secolul al XVI-lea, războiul a putut constitui o „*industrie naționalizată*” pentru elvețieni, de ce am refuza să credem că acest lucru nu este posibil și în secolul XXI?

În astfel de circumstanțe, companiile militare private sunt contractate (dar acestea lucrează pentru profit), pentru a oferi servicii militare și pregătire sau mai precis, servicii de luptă și auxiliare. Totuși, din punct de vedere legal, nu se încadrează în definiția limitativă a forțelor mercenare pentru că de obicei sunt

alcătuite din personal militar în rezervă. Companiile militare private oferă o gamă variată de servicii, de la luptă la suport operațional, consiliere și pregătire, achiziționarea armamentului, adunarea de informații, recuperarea ostaticilor, etc. Indiferent de tipul de servicii oferite, caracteristica lor comună este aceea că operează la invitația guvernelor, în special în situații conflictuale sau reconstrucție post-conflictuală. Administrația americană încredințează un număr mare de contracte civile, chiar și în Irak, pentru îndeplinirea multor sarcini militare. Un exemplu de astfel de companie militară privată este compania MPRI din SUA, companie profesională de servicii în domeniul contractării pentru apărare, axată pe sprijin și asistență în probleme de apărare, precum expertiză în implementarea cadrului legislativ, și dezvoltarea păturii de lideri. A fost creată în 1988 din foste cadre militare superioare și operează încă sub conducerea personalului militar în rezervă.

În principiu, globalizarea, este asociată cu o structură globală, dinamică, în evoluție, de facilitare și constrângere. Structura este puternic stratificată, de vreme ce globalizarea este profund inegală. Aceasta reflectă atât inegalitățile existente și generează noi procese de includere și excludere, noi învingători și învinși. Deschiderea spre nou, viziunea dar și „*antreprenoriatul în afaceri*” se pot constitui în elemente de reușită pentru cei care înțeleg că startul mileniului trei pe care l-am început a fost dat de trei revoluții - revoluția informațională, revoluția globalizării și revoluția în afacerile militare – care se află în relație de înlănțuire: revoluția informațională accentuează globalizarea și amândouă determină o revoluție în afacerile militare.

4. Revoluția în afacerile militare

În general, se folosește conceptul (termenul) de „*Revoluție Militară*” pentru a discuta de marile implicații strategice ale schimbării militare. „*Revoluția în Afacerile Militare*” are în vedere domeniile strategic, operațional și tactic și nu poate exista fără a fi precedată de o

transformare socială, nefiind un fenomen rezervat elitei militare, ci are ca bază chiar ansamblul societății în care se dezvoltă. În acest context termenul de revoluție se aplică schimbărilor tehnologice, descoperirilor care revoluționează efectiv lumea, implicit și războiul.

Revoluțiile militare se referă la implicațiile schimbărilor din domeniul militar asupra nivelului politico-strategic, ceea ce unii specialiști numesc marea strategie. Revoluțiile nu se referă la dezvoltarea și folosirea unor mijloace, din contră, se raportează la atingerea unor finalități politice care odată erau de neatins. Revoluțiile militare transformă societatea și statul, precum și organizațiile militare, schimbă fundamental atât cadrul, cât și structura războiului. Ele transformă societatea și statul, precum și organizațiile militare, și nu invers, schimbând capacitatea statelor de a crea și proiecta putere militară. Acest fapt demonstrează că revoluțiile militare nu au o frecvență mare .

Totuși, este de subliniat faptul că atât revoluțiile militare în general cât și revoluțiile în afacerile militare în special, în calitate de obiecte de studiu și concepte, se ocupă de cele mai fundamentale probleme de securitate contemporană.

Revoluția în afacerile militare are drept condiție de bază o schimbare instituțională profundă, cea ce înseamnă profesionalizarea forțelor și modularitatea acestora, integrarea noilor tehnologii ale informației în sistemele de armamente existente. Context în care serviciile armatei sunt nevoite să se schimbe la toate nivelurile, simultan, de la tehnologie și cultură până la organizare, strategie, tactică, doctrină, logistică și instrucție.

În prezent, chiar dacă nu există o definiție exactă a conceptului de „Revoluție în Afaceri Militare” întrucât cele existente fie includ elemente de mare strategie și strategie, altele fie se concentrează pe domeniul operațional și tactic, unele fetișizează noile tehnologii, iar altele prezintă revoluția ca fiind o schimbare rapidă, majoritatea specialiștilor în domeniu sunt de acord că elementele definitorii ale acestora sunt: vizează schimbări fundamentale, profunde și determinante; sunt un proces, nu un scop în sine; acordă primatul tehnologiei și profesionalizării resursei umane în acord cu aceasta; sunt dependente de necesitatea existenței unui context favorabil; se circumscriu unui proces de lungă durată; nu sunt exemple de simplă modernizare, revitalizare sau adaptare ci necesită inovații conceptuale, tehnologice și organizaționale; implică inovare continuă – prin creșterea eficienței militare.

Analiza războiului din Golf ne demonstrează rolul noilor tehnologii în cadrul revoluției în afacerile militare. Astfel, caracterul decisiv al războiului de înaltă densitate a fost asigurat de noua tehnologie și de capabilitățile de război aerian; factorul principal care a contat a fost calitatea armamentului, a forței și nu numărul de unități, arme sau militari. Sistemele tehnice întrebuițate au asigurat o vizibilitate continuă, avantajele sistemelor C3I în scurtarea timpului de reacție, de asigurare a luptei, de scurtare a ciclului de decizie pentru lovirea adversarului etc.

Putem opina că în secolul XXI războiul va consta în confruntarea unor sisteme din ce în ce mai complexe și înalt tehnologizate implicând militari superspecializați, tehnologii de ultimă oră, acțiuni complexe cuprinzând cel puțin trei componente spațiale (aero- terestru-cosmic, aero- cosmic- maritim, aero- terestru- maritim) dacă nu chiar pe toate.

Confruntarea de bază a viitorului va fi războiul inteligent, informațional, limitat, desfășurat chirurgical și bazat pe dominantă IT așa cum a prefigurat războiul din Golf, care poate fi considerat prima confruntare din epoca informaticii.

În concluzie putem să apreciem că implementarea și folosirea tehnologiei militare a viitorului vor afecta: doctrinele, conceptele, operația, conducerea; instruirea și educarea militarilor profesioniști; achizițiile tehnice pentru a performa misiunile; designul sistemelor; structurile militare.

Revoluția în afacerile militare, prin componenta sa tehnologică, va face ca războiul viitorului să fie purtat cu forțe mult mai reduse, mai letale, capabile de o tragere intensă și precisă, prin integrarea sistemelor de lansare cu sisteme performante de detecție și difuzare a informației, iar tendințele tehnologiei vor viza precizia, sporirea efectelor armelor, tehnologiile invizibile și de mascare a forțelor și mijloacelor, sistemele de informație și integrarea sistemelor. Însă, dincolo de performanțele tehnologiei, trebuie să fim de acord, că oamenii vor fi cei care o vor utiliza în condiții de eficiență și eficacitate, cu condiția ca și competențele lor profesionale să intre în logica revoluției afacerilor militare. De aceea se justifică întrebări de genul: vor fi profesioniști ai „*managementului violenței*”, doar militarii de carieră sau și civilii experți ? (în societatea bazată pe cunoaștere, multe activități din mediul civil sunt proprii și mediului militar), vor funcționa într-un sistem de securitate național sau într-un sistem de securitate global? (deja strategiile de apărare și securitate națională sunt formulate în cadrul unor sisteme instituționalizate de alianță, cooperarea și consultarea sunt mecanisme de bază ale politicii de securitate), profesia militară va fi într-un sistem militar public și /sau privat?

CONCLUZII

Schimbările aduse de interacțiunea între oameni și tehnologie vor afecta cu siguranță modul pe care ne vedem pe noi înșine – pozitiv, dacă ne putem bucura de puterea pe care ne-o oferă și negativ dacă nu le putem folosi.

Organizația militară este o reflectare a tehnologiei războiului, și de aceea, se constată necesitatea trecerii de la armatele specifice societății industriale la cele care să răspundă nevoilor societății informaționale. Această caracteristică impune noi coordonate în echiparea, dotarea, instruirea structurilor militare, dar și în strategiile, doctrinele de angajare a acestora, în condițiile în care spațiul de luptă a evoluat de la trei la cinci dimensiuni : terestru, aerian, maritim și apoi informațional, cosmic.

Acțiunea militară nu se desfășoară liniar și într-o libertate absolută, ci este condiționată de multiple determinări socio-naturale rezultate din variabilele ce alcătuiesc atât viața umană, în ansamblu, cât și existența naturală a lumii.

Evoluția războiului de generația a 4-a și prevalența probabilă a acțiunilor asimetrice în fizionomia de ansamblu a conflictelor viitoare implică o nevoie crescândă de instruire a trupelor, în sensul formării și perfecționării unor deprinderi combative, cu accent pe tacticile, tehnicile și procedurile neregulate sau nonliniare, potențate de capacități și posibilități de lovire în adâncime, pe întrebuintarea, pe scară largă, a operațiilor informaționale și psihologice, pe dominanta informațională și, mai presus de toate, pe superioritatea decizională. Așadar, evoluția artei militare determină modificări nu numai în sfera acțiunii militare propriu-zise, ci și în formarea și instruirea pentru acțiuni militare complexe a agenților ei.

Profesiunea militară, ca formă de exprimare a muncii specializate, solicită pe lângă celelalte componente specifice oricărei profesii, mari potențe de creație, care-i modelează personalitatea militarului și îl definește în relațiile sale cu ceilalți. Explozia de informații și cunoștințe noi ce apar zi de zi în domeniul militar precum și implicațiile și întrepătrunderea tot mai accentuată a acestora cu întreaga viață materială, spirituală și politică a societății impun un studiu aprofundat al profesiei militare atât din perspectivă istorică, tehnologică dar și sociologică.

În prezent, când omenirea se încadrează ireversibil în societatea informațională, definită ca o societate a cunoașterii și, în același timp, ca o societate a organizațiilor, organizații ce marchează convergența între două fenomene definitorii pentru natura umană – cel al cunoașterii și cel al organizării într-o construcție socială emblematică pentru ideile de competență colectivă, acțiune inteligentă și performanță durabilă - studiul profesiunilor devine o problemă de actualitate nu numai în spațiul teoriei organizațiilor, ci și la scara organizațiilor concrete; fiecare din ele își elaborează și testează continuu reprezentările despre mediul în care acționează, misiunea și competențele proprii, făcându-le intangibile membrilor săi.

Era contemporană, marcată de procesele globalizării a determinat o reconsiderare a ideii și practicii securității naționale. Pentru multe state, strategia „securității naționale” aproape nu se mai deosebește de strategia „securității internaționale”, împreună cu alte state formând o „comunitate de securitate”. Obligațiile prevăzute în tratate, angajamentele militare, natura intercorelată a capacităților, logisticii și forțelor militare, internaționalizarea producției de armament, transformă procesele de luare a deciziilor de folosire a forțelor militare. Toate acestea sunt de natură să schimbe și fizionomia profesiei militare, mai ales, plecând de la cererea și oferta de pe „piața de securitate” internațională și mai puțin națională. Globalizarea militară reflectă impactul noilor tehnologii în domeniul militar care, de-a lungul etapelor de dezvoltare au determinat și determină crearea unui spațiu geostrategic unic dar și a unui profesionist militar de nivel internațional.

BIBLIOGRAFIE SELECTIVĂ

1. ANTON M., *Abordări sociologice ale valorilor și securității naționale*, Editura Universității Naționale de Apărare „Carol I”, București, 2007;
2. BĂDĂLAN E., *Sensul Transformării*, Editura Militară, București, 2005;
3. BĂDESCU I., *Geopolitică, Integrare, Globalizare*, Editura Mica Valahie, București, 2003;
4. BEEVOR A., *Inside the British Army*, Corgi Books, London, 1991;
5. CALLAGHAN J., KERNIC F., *Securitatea Internațională și Forțele Armate*, TITRONIC, București, 2003;
6. CĂPĂLNEANU I., *Profesiune și motivație*, Editura Militară, București, 1976;
7. CHIȘU V.A., *Manualul specialistului în resurse umane*, Casa de Editură Irecson, București, 2001;
8. DRAGOMAN I., RADU M., *Modernitate în problemele fundamentale ale Dreptului Internațional Umanitar*, Editura Zedax, Focșani, 2005;

9. DRĂGĂNESCU M., *De la Societatea Informațională la Societatea Cunoașterii*, Editura Tehnică, București, 2002;
10. DUCKER P., *Societatea post-capitalistă*, Editura Image, București, 1999;
11. GRIGORE L., *Profesionalizarea Armatei României*, Editura Hermannstadt, Sibiu, 2003;
12. HOVARD M., *Războiul în istoria Europei*, Editura Sedonia, Timișoara, 1997;
13. JOINT OPERATIONS CONCEPTS, U.S. Department of Defense, November, 2003;
14. KATARBINSKI T., *Tratat despre lucru bine făcut*, Editura Politică, București, 1976;
15. MUREȘAN M., *Viitorul război, războiul viitorului*, Editura Universității Naționale de Apărare „Carol I”, București, 2005;
16. POPA V., *Implicațiile Globalizării asupra securității naționale*, Centrul de Studii Strategice de Apărare și Securitate, Editura Universității Naționale de Apărare „Carol I”, București, 2006;
17. ROȘCA I.G., *Societatea cunoașterii*, Editura Economică, București, 2006;
18. SAVA I.N., TIBIL G., ZULEAN M., *Armata și Societatea*. Culegere de texte de sociologie militară, Editura Info -Team, București, 1998;
19. TOMPEA D., *Etică, morală și putere*, Editura Polirom, Iași, 2000;
20. VEDINAȘ V., *Deontologia vieții publice*, Universul Juridic, București, 2007;

* Cpt.cdor TOADER Dumitru, Academia Fortelor Aeriene, Brasov

COMPOSITION WRITING

Lucia TOFAN*

My article will propose methods of coping within the confines of our existing school system so that students will be proud to present „compositions ” in the true sense of the word.

My definition of composition writing would revolve around how accurately and sensitively a person is able to compose a statement so that his audience will be stimulated in thought. In the context of English teaching this „statement” would be one that uses language as its tool or medium of expression. Language is but one of the many media of communication, because the world of art can lay claim to a variety of tools: music, painting, dance, mime etc.

To see the English language also as an art form is to acknowledge only one of the powers of writing. Hopefully, the teacher of English literature devotes his work to manifesting the artistic appeal of some of the leading dramatists, novelists, and poets. Language is also used for an expressive purpose. Language can be used to say things about someone, to report about something or some situation. The content of many newspaper reports exploits this expressive purpose of language – certainly a skill that pupils should be taught. Perhaps the most frequently taught dimension of the power of language is the functional purpose. According to the syllabi teachers are concerned with details of how to fill in an application form,

write a letter to the editor etc. People feel very comfortable working within the parameters of language conventions. If language teaching is a skill taught to assist communication for social competence, pupils must be trained in distinguishing the varying tones, styles and registers of language accepted within different day-to-day situations constituting the reality of the world.

Inherent to all the definitions of the powers of language is an assumption that all writing is directed towards an audience i.e. the reader. This assumption is characteristic of all forms of which language is only one medium. The ballet dancer needs an audience to cheer him off stage; the painter cannot be expressing any statement without a viewer who stands in front of the picture frame ; the musician needs someone to listen to his composition; the writer needs someone to read his work . Who is – this someone with whom our students- the composition writers- are dialoguing? The English teacher. We need to analyse the writer’s view of the person who is going to assess his composition. Does the student hand in a piece of work for the reason that it needs assessment. Does the writer have any zest to submit a piece of work, knowing that it will be shredded by the dictates of grammatical and spelling rules? Does the assessor have a concept of a universally true and acceptable standard of English? Does the student feel inadequate in relation to the demands made by the teacher? My contention is that how the teacher conceives of his role in the classroom and how he

presents himself to his students are all- important factors in the quality of the work the pupils produce. Each student should be recognized as a unique and individual person whose particular interpretation of the world is worthy of being recorded, related and respected. Teachers of English should recognize that they are dealing with students who are developing and searching hence,

the students compositions should reflect their demands, joys and thrills. Why expect students to reflect in their compositions some flat dimension of the life when their whole world seems to be a series of contradictions. Students should reflect in their writings a part of themselves. Robert Louis Stevenson wrote : „ To travel is a better thing than to arrive and the true success is to labour.” Advice that can apply not only to the condition of adolescents journeying to adulthood but also to adults who are forever attempting to find the meaning of truth in our complex world.

The composition must be able to convey its thoughts, to communicate. A student must be taught to develop a sense of dialoguing not only with himself, but also with an audience external to the page. Such a dialogue must be prevalent in composition books because then only can the composer feel that what is being written is himself talking to a listener/ reader, not because he is compelled to but because the composer wants to communicate with his listener/ reader. This attitude of „I am talking to you” is a crucial issue towards a more genuine approach to composition writing.

With this philosophy to support the act of writing, composers will be able to develop a sense of commitment to language, a hence of appreciation of the English language.

The writer should be able to reach out and touch the lives of his audience.

Through the use of concrete sensory detail, the writer is able to place himself on a plane with all readers, lending an air of authenticity to his ideas.

Through sensory details he is able to communicate his emotions and feelings.

What we have been considering is developing the language style of composition. Linguistic skills need to be taught in order to improve the quality of composition. Here are some recommendations for an informal approach to developing sensory awareness and hence linguistic awareness:

1. Embark on a program of „Bringing me to my senses”
 - a. Devote particular days of the school calendar to becoming acutely aware of one of the faculties e.g. spend days 1 on making a record of all the sounds one hears; day 2 on listening all the smells; day 3, tastes; day 4, tactile sensations.
 - b. In recording visual stimuli, introduce an awareness of patterning or sequencing of visual stimuli.
 - c. Once students are familiar with skills of (a) and (b) suggest a record of grouping sensory stimuli around a particular situation e.g. an Easte dinner.
 - d. Extend (c) to wider parameters: my classroom on the first day at school. An extention is possible as students become more familiar with the skill of accurately recording details within their environment.
2. During literature lessons, teachers should emphasize the author’s ability to capture the reality of the world. Draw students’ attention to one sensory faculty at a time e.g. when studying a poem, ask the students to draw a picture of the scene after repeated readings of the poem.

Ask students to work in groups explaining to the other members reasons for details in their picture.

3. Play back a tape recording of an informal discussion held in their classroom, and ask pupils to capture the mood and atmosphere that was prevalent in the real-life experience.

4. Play a recording of a sequence of related sounds e.g. the opening of a store asking students to figure out and record accurately what is happening on the tape.
5. Develop in students the habit of becoming as vivid as possible whenever describing some object, person, or situation.

This oral skill will soon become translated into the art of writing.

6. Besides acute sensory awareness, language as a tool to convey spatial dimensions and kinetic dimensions must also be explored. Allow students to put themselves into different situations which force a perspective that is out of the ordinary e.g. tell about a school assembly from the point of view of a baby.
7. The development of sufficient vocabulary is a necessity for better composition writing. The student should be exposed to new words, phrases, and expressions for coping with conveying meaning.

These guidelines will develop a qualitative change in composition standards.

There are potential problems that this sort of awareness in writing brings with it.

The writer must always allow the audience to be regarded as intelligent enough to draw their own conclusions. Hence, the reader must be actively involved in shaping and constructing meaning out of the written word. Composition writing is a dialogue process, and hence the writer should not be doing all the „talking” _ the reader should be made to feel that he, too, is involved in the dialogue. Therefore allow your reader to work out and make deductions; allow your reader a few mysteries and problems to solve. Having solved them, the reader, too, will feel that you have succeeded in stimulating his thoughts.

Another problem that accompanies awareness program is the high degree of conventionality of the language used. The only solution is to make pupils aware that their own unique and fresh interpretation of language is more valuable than the overused metaphors. The students' unique individuality must be emphasized in the English composition lesson, and fresh metaphors and the varied use of language are sure to surface.

We need to examine the criteria we use to assess the content of an essay.

All of us will use the benefit of eliminating the artificial nature of composition writing. Pupils should be encouraged to write about their everyday experiences. What, then about the powers of the imagination that are supposed to be generated during English lessons?

Too often „imaginative „ is attributed to a work that successfully escapes the writer's reality_ perhaps the influence of science fiction literature, films.

What pupils need is to be shown that Blake's view of London in his poem is important in the same way as the student's version looking out to the fields, gardens or parks.

It is important how one looks at one's life experiences, how one perceives its implications and how accurately one can record it using language in order to successfully engage a reader with the same emotive and intellectual response. Students need to understand that the everyday experiences of their simple lives are important and need to be recorded accurately and imaginatively.

Conclusion

My argument is intended to stress the importance of developing within pupils a high degree of self-respect and self-awareness. It is by recognizing their inherent worth as individuals that pupils are able to offer their versions of the world to readers.

Composition writing involves a process of teaching pupils how to reach out and touch the lives of those around them emotionally and intellectually.

Bibliography:

- Rivers, Wilga 1984 *The psychologist and the foreign language teacher*, Chicago, University of Chicago Press
- Rivers, Wilga 1988 *Teaching foreign language skills* Chicago, University of Chicago Press
- Widdowson, H.G. 1989 *Explorations in Applied Linguistics*
- Billows, F.L., 1991 *The Techniques of Language Teaching*, Longman, London
- Brookes, H.F. and Ross, H. 1990 *Foreign languages for Science Students*, Heinman Educational Books LTD, London
- Croft, K. 1997 *Reading and Word Study*, Prentice Hall, The American University Language Center, Washington D.C.
- Ewer, J.R. and Latorre, G. A 1978 *Course in Basic English*, Longman Group Limited, London
- Finocchiaro, M. 1964 *English as a Second Language: From Theory to Practice*, Regents Publishing Company, New York
- Garwood, C.H. 1970 *The Teaching of English to the Non-English Speaking Student*, E.L.T., vol. XXIV, Nr.2, p.111
- Hugues, J.P. 1968 *Linguistic and Language Teaching*, Random House, New York
- Joas, M. The English 1968 *Verb Form and Meanings*, The University of Wisconsin Press. London
- Lado, R. and Fries, Ch. 1978 *Lessons in Vocabulary*, English Institute Staff, London
- Pendlebury, A.C. 1970 *Testing Vocabulary*, E.L. Teaching, vol. XXIV, NR.2
- Rivers, W. 1992 *Teaching Foreign-Language Skills*, The University of Chicago Press and London
- Sopher, E. 1994 *An Introductory Approach to the Teaching of English to Foreign Students*, E.L. Teaching vol XXVIII, Nr.4
- Stone, L. 1995 *Current English Idioms With Exercises*, Evans Brothers Limited, London
- Stratta, L. Dixon, Jr and Wilkinson, A. 1973 *Patterns of Language*, Heinman Educational Books Ltd., London
- Widdowson, H.G. 1974 *Literary and Scientific Use of English*, E.L. Teaching, vol. XXVIII, Nr.4
- x x x 1971 *The Random House College Dictionary*, Random House Inc., New York

* Asistent universitar Lucia Tofan, Academia Forțelor Aeriene „Henri Coandă”, Braşov

Teaching culture in the classroom

Lucia TOFAN*

With the development of sociolinguistics as a distinct discipline in the mid 60's ,the study of language assumed a new direction.

No longer isolated from external realities, it was combined with the study of the culture and society in which it operates.

Some of the leading linguists of the last few decades – Lado , Rivers – agreed that cultural understanding and cross-cultural comparisons are a necessary component of language pedagogy.

A language is empedded in the culture of a people and reflects the totality of beliefs and feelings of the community. Every language has specific vocabulary items, the concepts of which are totally different in another language. In English for example there are two words for the Romanian word: „biblioteca ”= library (a room / building containing books that can be borrowed) , bookcase (a piece of furniture containing shelves to hold books).The Romanian word has both the meaning of library and that of bookcase. The psychologist Osgood maintains „that” the full meaning of a word for an individual is the result of experience that he has with that word in the cultural “milieu” in which he has grown up”. Because of this interrelationship between language and culture it is difficult to establish exact equivalence between words and expressions in two languages. The word “weekend” for example, has no equivalent in Romanian .That is why Romanians use the English word. Similarly, for the Romanian word “dor” there is no equivalency in English (the words longing or yearning for, do not convey the exact shade of meaning). Even if the words sometimes correspond in denotation they may vary in connotation, or the emotional associations they arouse. The word mother for example, may have strong emotional overtones in our culture which are quite incomprehensible in a culture where children are regarded as belonging to the tribe or clan rather than to the individual parents.

In reading a foreign – language text , we extract three levels of meaning: lexical meaning , structural or grammatical meaning , and sociocultural meaning.

For lexical or grammatical meanings students may turn to a dictionary or a grammar textbook. It is sociocultural meaning that is the most difficult for a second-language learner to understand for it involves the values, beliefs and attitudes of the community.

Reading is a multifaceted and complex skill. It is not simply a decoding operation. It is not enough for students merely to decipher the surface meaning of the text.

Reading, according to Widdowson is an interaction between writer and reader which cannot be had without an insight into the culture of the target language(TL). An ethnocentric attitude towards the target language often retards a student’s reading comprehension. Teaching a foreign language poses a serious problem, especially in a country where cultural

prejudices are great. The success of a second-language program depends on reducing the culture bondage of a student and motivating him to understand the culture of the TL.

One of the objectives of foreign language teaching is to promote international understanding and cooperation by enabling students to gain access to the life and thought of a people who speak another language.

This objective becomes unrealistic when there is hostility towards the culture of another group.

The study of a foreign language not only enables an individual to develop his cultural understanding of that language, but also promotes his personal culture through contact with great minds and literature. Culture is often defined as that training which tends to develop the higher faculties, the imagination, the sense of beauty and intellectual comprehension.

Many linguists have questioned the usefulness of non-culture-bound reading materials in foreign-language teaching. Before 1990 texts used in the English course were designed on themes familiar to the students reflecting our own culture and social political realities. This destroyed the unity of language, severing it from social context. Language and culture are inseparable, one cannot be taught without the other. After 1990, the students were given reading materials that related to the target culture and they had a greater comprehension, they were more successful in learning the language than those who were provided with materials based on their own culture.

Since more students live in a monolingual and monocultural environment they are “culture bound”. This places a heavy pedagogic responsibility on the foreign-language teacher to reduce their cultural biases towards the language he is teaching and to develop tolerance of other social behaviors.

He should explain them that there are many ways of looking at things, and that cultural differences do not involve moral issues of right and wrong.

As a foreign-language teacher, he must have a thorough insight into the culture of his students as well as the culture of the language he is teaching.

This bicultural understanding is essential to those areas of cultural background that will be unintelligible to his students if presented without explanation.

Teachers should read critically the works on culture, analyzing the differences of interpretation, possible biases. They should supplement this with the study of literature, because it is a repository of culture. Cultural insights can also be had from the various media such as newspapers, magazines, radio and television.

They should enter into friendly contact with the native speakers, wherever this is possible.

Last, but most essential, while introducing cultural content in the classroom, the foreign language teacher must maintain complete neutrality. He must not give his students the impression that he is selling foreign language culture to them. His approach should be informative, analytical and objective.

The primary task of a language teacher is to teach the language. The teaching of cultural content should be integrated with the teaching of language patterns. Otherwise the students will go adrift from the basic task of language learning. Through language use the teacher should make the students aware of the correct levels of discourse and behaviour as well as the social attitudes of the people. This will motivate them to observe the cultural differences and reduce their antipathy towards another culture.

Regardless of the level of the students teaching materials should be culture bound. Textbooks that are “culturally neutral” will blunt the curiosity of the secondary language learner and thus the task of language learning will not be achieved. The right selection of teaching material is crucial to the success of language learning.

At the beginning level the dialogue is considered an excellent medium through which cultural items and patterns of behaviour are introduced. Both the language and the situations should be natural and easily comprehensible. The dialogue should be based on an experience that is compatible with the age and interests of the language learner as well as culturally appropriate for the speaker of the target language. It should cover major areas of similarity and contrast between the native and nonnative cultures. The students should memorise the dialogue and act it out. Through roleplaying they will be able to identify with the speaker of the dialogue and thereby gain much more insight into the target culture than hours of comment and exploration would afford.

Let us examine the following dialogue and see how it is helpful in teaching cultural implications to the students:

Paul: Hello. How are you?

Dan: Fine. Thank you. How are you?

Paul: Fine, thanks. Oh, excuse me, here is my bus. Good bye

Dan: Good bye

The dialogue should be chosen according to the students' level of proficiency. The dialogue in question is intended for zero level proficiency and that is why it is limited to two exchanges.

The situation in this dialogue is similar to situations found in almost every culture, but there are significant differences so far as the social behaviour is concerned.

The teacher should explain the following cultural aspects which are peculiar to native speakers of English, contrasting them with the native culture of his students.

In Romanian the pattern of discourse would be like this:

a. Greeting: Hello (in Romanian the usual formal greeting is ,buna ziua or buna, salut, in informal Romanian).

b. Interchange: First speaker: How are you?

Second speaker: Fine, thank you. How are you? (in Romanian there are different forms of interchange depending on the level of relationship between the two interlocutors. In the present situation, since they are friends, the interchange will be an informal one:

First speaker: Ce mai faci?

Second speaker: Bine. Tu ce faci?)

c. Surprise: Oh (in Romanian there are different words to express surprise depending on the situation. In the present situation the word: o, ce noroc, in sfarsit.

e. Attention. Getting: Excuse me, here is my bus.

In Romanian: Scuză ma trebuie să plec.

more often: Plec, vine autobuzul.

Picture and Films: Another way of providing cultural knowledge is to use pictures to illustrate the lesson. The teacher should select the pictures judiciously so that they do not represent aspects of the target culture that might be offensive in the culture of the secondary language learner. They should illustrate one main aspect of cultural behaviour and show life as it is lived at the present time.

Movies are also a powerful medium for projecting cultural life. It provides a living experience of the foreign culture. The teacher should explain the cultural content presented through the film, for observation alone can often mislead the students.

As the students gain more proficiency in the language, the use of dialogue and pictures should be replaced by factual and expository materials. The strategy should now be to teach the culture through the medium of language.

A textbook comprising short stories, poems, scenes from plays, and articles from leading newspapers and magazines should be used for classroom instruction. Reading

materials should be representative of contemporary attitudes and situations in the modern language.

In addition, from time to time native speakers should be invited to the classroom, and students should be encouraged to ask questions about cultural matters or things that puzzle them.

At the advanced level the students will get most of their cultural understanding from the study of literature. Literature, as we know, reflects the life and culture of a people. The study of a foreign literature therefore enables the student to experience the target culture through artistic means.

Conclusion:

Reading without comprehension is verbalisation. One of the reasons for poor comprehension is the lack of insight into the culture of the TL. The teacher should be culture understanding to his students. The greater their cultural knowledge, the more confidently will they be able to approach the textual meaning.

To expect that a student will develop reading efficiency without cultural orientation is an illusion. The study of a foreign culture does not mean shaping one's life according to it. It should be confined to an academic interest.

References

- Chomsky, N. 1985 *Aspects of the theory of syntax*, Cambridge M.I.T. Press
- Fries, C. 1983 *Linguistics and reading* New York, Holt Rinehart and Winston
- Rivers, Wilga 1984 *The psychologist and the foreign language teacher*, Chicago, University of Chicago Press
- Rivers, Wilga 1988 *Teaching foreign language skills* Chicago, University of Chicago Press
- Widdowson, H.G. 1989 *Explorations in Applied Linguistics*
- Billows, F.L., 1991 *The Techniques of Language Teaching* London, Longman
- Brookes, H.F. and Rose, H. 1990 *Foreign Languages for Science Student*, London, Heinemann Educational Books LTD
- Croft, K. 1977 *Reading and Word Study* Washington D.C., The American University Language Center
- Finocchiaro, M. 1964 *English as a Second Language: From Theory to Practice*, Regents Publish Company
- Hugues, J.P. 1968 *Linguistic and Language Teaching* New York, Random House
- Mackay, R. and Mountford, A.J. 1979 *English for Specific Purposes* London, Longman Group Edited
- Ibid. 1975 *Language Teaching Texts, English Studies Series*, Oxford University Press
- Stefanescu, I. 1978 *Lectures in English Morphology* Bucuresti, Editura Didactica si Pedagogica
- Garwood, C.H. 1990 *The Teaching of English to the Non-English Speaking Student* E.L.T.
- Pendlebury, A.C. May 1970 *Testing Vocabulary vol. XIII, Nr.3* E.L. Teaching

* Asistent universitar Lucia Tofan, Academia Forțelor Aeriene „Henri Coandă”, Brașov

GEOPOLITICS AND GEOCULTURE

Sorin Topor*
Alexandra Vlad**

The age of war is the age of the rule of geopolitics. Then, as it appears, the most favorable opportunity is given for acquiring of consciousness of the political. Thus one immediately comprehends something infinite, all-embracing and inexhaustible, which in the period of peaceful life had its outer and inner traits, recognizable framework of one of the many human activities. Geopolitics is "politics", but only if we understand it as the most fundamental politics, or the politics of all policies. Whether there were peace or war, every politics, without exceptions, even where we can use that word only figuratively (if there is any other use of it at all), every politics is always already geopolitics, in the literal sense of the word. But, at the time of war, geopolitics itself, as that which refers to "reality" and to the "real" in each case, as a real politics (Realpolitik) or the politics of the real, acquires its real traits. Geopolitics itself is realized geopolitically. Geopolitics appears as the mode of the constitution of reality itself - of "the most real", earthly reality - in the incessant and vertiginous dynamics, in the political dynamics. Maybe it is the privileged or even the only mode of "our" dealing with "reality", with the totally bare things. Those are the times when we finally learn, as a collective subject of knowledge, "who is who" and "what is what", when the other(s) appear completely "exposed" and "unveiled".

War is an event of realization (of the individual, the society, culture etc.), or at least it irresistibly appears to be such. It is not just one among many similar events, but the one behind which all others lag, thus showing themselves as subsequent and derived. We can never get so close to reality as we do in war. Nothing is as real as the reality of war: people in war, culture in war, nature in war... Only in war can reality be fathomed to such an extent: so much that it is unbearable for many. That's why it is an opportunity for many to let their imagination get carried away. Never so many human gestures, actions, works, appear to be more fictitious and hollow. We never renounce them so easily, but we also never reach out for them with clearer consciousness than then.

Geopolitics is real politics (Realpolitik), the politics of closing in, of acquaintance with and appropriation of reality. Geopolitics is the war-politics or the politics of war - and therefore, it doesn't emerge only during the war. Nor is the war its ending - just like the war is not the beginning of struggles to life and death - since geopolitics is still "just" politics. There is no "realization" of politics that would put an end to it, even a temporary one. Or at least we still cannot foresee such an ending. If war can be the end of politics in the peaceful sense, if such a sense exists, then geopolitics is that which remains from politics in war. And that is what is political to the greatest extent, politics itself in its nakedness. The realization of politics is that which is mostly political, and not something that comes afterwards. Politics is,

in fact, never enforced, because it is always being enforced and is nothing but its own self-enforcement. Politics is always "politicized"; it can never be found as a "pure" idea before any practical enforcement; we never find it placed somewhere, not even in the so-called "centers of power and decision". In that sense, the "ruling" politics is never completely the politics of those who are in power, it is not something they have in their hands, but is always already "popular" politics or the politics of the entire society.

Hence, in the fire of war, at the time of the greatest human suffering, there remains nothing that would be the "thing" of philosophy. At least it appears to be so. The question is how one can speak in the name of philosophy: by being restrained, observing impartially, by analyzing coldly, by bringing the unrepeatable moments to concepts... In a word, how is it then possible not to name? When no name must remain silent or be forgotten? And that should be done in the name of those who claim the right, maybe more than others, to the full consciousness of reality and to their own clear conscience. Husserl [1] had, at the time of the rise of Nazism, come to realize the "absolute responsibility" of philosophers. Not presupposing the preceding "work" of politicians and others who name the proper names of things.

In war, perhaps, no one is fascinated with politics like philosophers. They know best what it offers: the pleasure of immediate naming, of identification that vouches for the closeness of reality.

Geopolitics is the model of realization for every politics, and politics is the model of realization for all discourses, and for all the discursive genres subsumed under the class of theory. There is no wonder that, behind the need for "practical" realization (of an idea, a concept, a theory), we always find some political desire, the effects of politics at work. When somebody speaks about reality, which is always a reality of some particular nation, of some culture and tradition, doesn't he already "enforce" certain politics, doesn't he, unknowingly, aim some past or future war? That's why different politics, in those decisive moments of breaking out of the "real" conflict between them, are represented gnoseologically: as differences between "more" or "less" reality. The enemy politics is always "illusory", fighters of the right side are always fighting ghosts.

The culture that lies out there, on the other side of the front-line is not only foreign, infinitely foreign, but also completely unreal. One's own culture never becomes so real as it does in war. Nothing brings about the sobering up, the return to oneself, landing down to earth, as does the struggle unto life and death. Thinking of geopolitics means thinking this "atterrisage" (Baudrillard)[2].

But, geopolitics, even at the peak of its realization, remains politics. The reality which emerges there is not the "wild being" (Merleau-Ponty[3]), it is not the unbearable reality of a "psychotic blow", as psychoanalysis describes that which is the most irksome: the encounter with "things in themselves", at the moment when no name designates them, when no sense mediates. There is no "absolute realization", that is, if we can speak about something like that at all, because that would mean a momentary decline of culture. Realization is always a social act, a collective deed of the members of a culture, a product of cultural production whose matrices and models are set by tradition. In "authentic" cultures, one cannot be "more real" than his ancestors. In war, it is probably most difficult to hide "the way things are", suddenly we see them as never before; but if we look at them really well, we see that they are exactly such as our ancestors left them for us. If we again call upon psychoanalysis or upon ethnology, which is close to it, we shall determine that it is a case of the realizations of the collective imagination, of the symbolical constructions of the social milieu. One can best see that war is an act of realization of politics on the example of politics (as it is most commonly defined in a now entirely worn-out formula), but one can thus also see that every "realization", every "practical enforcement", is a matter of politics, which cannot be entirely

real as long as it is at work. And it will always be an essentially peaceful politics that threatens with its final realization. War is always an end of politics, its totally unreal end, for there can never be such a war that would make it completely redundant.

Geopolitics itself cannot be thought as something concrete, since it appears on the side of the ontological construction of everything concrete, determined, established. The ends of geopolitics are the ends of the discourse in which everything utterable is created. At the time of war, they are more impalpable and more unattainable than ever before. Geopolitics is nothing other than transcendental geophilosophy which submits all discursive productions to gravitation. No one can administer and dispose with it from some determined place; and thanks to it, everyone should, whatever he otherwise says, find his place on earth. When it is strong enough, and it is apparently never without strength, nothing can be said that would elude its values, which are all estimated on the basis of only one question: "Where do you speak from?"

Geopolitics is nothing other than the politics of naming. It is primarily the politics of language or the language policy. Its most proper habitat, from which it always starts its campaigns, is there: thus overstepping the threshold of "linguistic politics" in the narrow sense (which is, therefore, not preservable as literal). Here, we can only enumerate some fundamental geopolitical facts or, which is more correct, present one basic fact in a few brief and quite free formulations.

There are many languages on earth. Everything that exists has its name, and that name originates in a particular language which is always capable of naming the whole universe. One language is one world which always extends itself in a limited area, which has its own "visible" ends that can be inscribed on the earth's surface. All names are proper names; they always belong to someone, in the first place to a language in whose grammar we never find "foreign" names. Proper names are always somehow toponyms, age old monuments by which the forefathers have "appropriated" the fore-nature or founded a home for the succeeding generations.

Geopolitics is always one and the same politics that resides in the foundation of the conflicting language policies. Geopolitics is usually a binary geologic which doesn't allow any two languages to extend at the same time in the same place; at least not two languages that have become as "substantially" heavy as the process of renovation of "authentic" culture requires. War is always waged by two languages, sufficiently non-transparent and "planified", or at least two dialects, two idioms, two familiar names. Geopolitics is therefore the politics of naming in space, which is always earthly, where there are not only "our" names but the "foreign" ones as well. It is a question of the correct naming which lives off its difference from the incorrect naming, and which has become the question of the difference between life and death of those who name. Politics always teaches us how to name: this is the main thing for geopolitics as politics par excellence. Politics is always a politics of the relationship with the other, but this other is never so strange, and name never expresses this strangeness more strongly than it does in geopolitics. Insofar as the Others, our mortal enemies, escape us, reality, which is always represented as earthly reality, even their own reality, gets closer to us. This "social" movement is above all the "linguistic" movement of nations' distancing from and approaching to proper names, the expropriation of others' names as a reappropriation of proper names. It is not, therefore, strange that, with the appearance of "real politics" on the social scene, "proper names" become so "heavy" that the whole language is inevitably reduced to its "lexical level", whereas the denoting function - according to the most self-understood image of language, given by metaphysics - becomes the function in which the whole language is exhausted. That's why language can become a simple means of manipulation, and even the deadliest military weapon, all the more so since this is its completely illusory, "linguistic" transformation.

Geopolitics - which can consequently be thought only by starting from the "proper name" - brings contemporary philosophical thought, or the thought that tries to inherit "philosophy", to its greatest temptations. As some recent works, undersigned by significant names, show, the most puzzling of all questions standing before us is this one: what is "proper name"? It is from there that one should think "property" and "identity", and then also "society", "culture", "history", in a word: all fundamental phenomena of human existence. Long after the so-called "linguistic turn", after the development of the radical consequences of de Saussure's [4] discovery of the "arbitrariness of the sign", geopolitics, as it seems, demands the hardest thing from "deconstruction". We shall venture one of its possible formulations: to think the whole language starting from the possibility of all its signifiers ("for their part") carrying one name - such as, for example, the name of that language.

The poet might have the hardest time trying to resist the exaltation because of the renewed and hardened language, because of the words which have suddenly regained their original naming power: in war, particularly in war which threatens to exterminate a whole nation, language can be brought back to the nation, and the nation back to language, language back to earth, and earth back to language... Still, the philosopher is still the last one to be able to write a eulogy to war. It is probably never so hard to think "philosophically" as it is in war. Geopolitics "lets" (gibt) the highest is said when there is least thought and lets the least be said when one thinks the most. But, precisely because of that, the challenge of geopolitics might become irresistible for philosophy, which carries in itself the telos of the final reconciliation, the possibility of eternal peace, thus bearing out of itself the "proper names" which are not assigned to anybody in advance, which easily extend over all limits, whose "naturalness" no one denounces better than philosophy.

In this situation can we give for this tendency the name "Authentic Culture"?

"Authentic cultures" are cultures in which the social connections are intimate or are built on intimacy. Ethnology has, in its tempestuous development through the 20th century, brought them close as forgotten, original, primary ethnic or tribal cultures. It is well known that the nostalgia for the different, "more human", "more intimate", forms of culture than the one which counts many years of "linear" development, has contributed a lot to the development of ethnology or cultural anthropology. The flourishing of this young science coincides with the age of greatest crises and disappointments in Culture which carried the attributes of being "rationalistic", "humanistic" and the like. Ethnology has, among other things, described the difference between the European (today "planetary") and the former "primitive" cultures, by the difference between the term "society" (Gesellschaft) and "community" (Gemeinschaft): by the difference between the social tissue made of the insubstantial (economic dependence, civil loyalty, etc.) and the substantial social connections (blood relations, mythical unity, etc.). Therefore, French thinkers Deleuze and Guattari [5], founders of schizoanalysis, could point out the schizophrenic character as the essential determination of the society they live in (seeing in it the promise of the greatest liberty). Today Baudrillard [6], among other thinkers and scientists who deal with the same questions, under the sign of hyper-production (hyper-economy, hyper-politics, hyper-sexuality, etc.) tries to describe that biggest remove between the culture to which we all belong today, whether we like it or not, and the traditional cultures. All these removes and differences, according to this author, inscribe into the orbital path of a cultural production which escaped every earthly bond, where the gravitational force lost its cultural power. (The prefix "hyper", through which we now can reach the fundamental social categories, points at the extraterrestrial, to the overcoming of every earthly measure, to the conspicuous insufficiency of all ecological capacities - where the question of waste can be exemplary). Baudrillard [7] thus incites us to think the relationship with the earth as the fundamental interior link of culture with the

"reality" or the fundamental "social" connection. This saves it from disintegration and that from which it draws its vital strength.

Culture always preserves the memory of its origin, of the cultivation of the earth as its primary form. Every culture preserves something of its "natural purposiveness", and that is what makes it agriculture. Isn't it time, precisely because we are climbing so high and because we cannot find our natural habitat anywhere, to return to culture as agriculture? Maybe because we've lost every reliable center of gravity and because no permanent property is assigned to us in advance, we can, finally, see the agricultural traits in every culture. Today we miss something important in culture, something like the reality itself. As is well known, Freud called this feeling of living without a natural shelter "discontent in culture". Discontent is a "natural" feeling in culture, a feeling of a tolerable intolerability.

Above all traditional cultural differences, which gave so much trouble regarding cultural relativism, absolute difference now appears: between owning and not owning the land. And the land itself - even if we own it to the greatest extent, say as land-owners - cannot appear to us any more. Land as land, is the essential reality. Lyotard [8] called it "the disappearance of the referent" (sign), in order to describe recent movements in culture/language (not in order to repeat the banality that there is no "immediate nature" in culture, nor culture without narcissistic traits). We cannot even ask: "what is land?" search for its essence, just as Derrida[9] showed that we cannot ask "what is a sign?" or "what is language?" Earth is a symbol for us, the symbol of all symbols, and the symbol of the lost substantial bonds of the society. For the substantial bonds are always natural (the model of the family) - and therefore always already lost. We owe no one this insight more than to Levi-Strauss [10].

Culture, every culture - even this one without "natural limits", "extraterrestrial", which approaches all other cultures, which are incapable of preserving their "specific weight" in front of it, and does that from "above" - preserves memory. Every culture preserves memory of its origin. That is the fundamental agricultural act of every culture: nourishing of the heritage, historical botanic. Cultural tradition is primarily the transfer of memories, their flow which preserves them at their spring. The most ancient tradition, the tradition of all traditions, preserves the primal memories, the ones about the authentic origin, about the origin "from the very earth". In tradition we find, in the silent, barely noticeable and brotherly helping, many hands which preserve tradition, the hands of our ancestors.

Tradition is, in fact, preserving itself for itself, always in the greatest proximity and complicity with the native or mortal soil, in order to preserve the proximity to the oldest ancestors - who had long ago been in "natural" proximity to the earth, so close that they planted and cultivated culture for us. And they did that by, and only by, speaking the authentic language, the language which directly touched on the earthly things. The primal cultivation of land, the collective act of its taking, could only be a linguistic act. It has been memorized by the names of the ancestors that "fell on earth". We find the monuments of this primal taking in the oldest toponyms. Each of them says that the names of our ancestors fell on earth so that they could be appropriated once and for all, the ground from which the culture of descendants will grow. Their speech still echoes in the "cultivated" spaces through the toponyms or the language which kept the names readable on toponyms. One should, today more than ever, think this inscription of the name on the soil, the naming of mountains and rivers, which can survive both reliefs and cultures. It is not a matter of myth, of the mythical tradition, of the mythical cultures, but of the myth of the culture itself, first of all of the "mythical" weight of toponyms, from which every myth acquires its fascinating substantiality.

Every culture nourishes the nostalgia for the lost proximity to earth, in so far as every culture is in agriculture to some extent. And this proximity is always lost, if every proximity to the earth was linguistic. What are the linguistic capacities of the proximity to earth? The ones that preserve the memory, that enable something to be something: names. Even after the

so-called "linguistic turn" we have to deal with names, with the same "elements of language" which have obstructed us from seeing through its metaphysical structure for millenniums. Today, names are again taking us beyond linguistics, semiotics, and philosophy of language as politics, geopolitics and geophilosophy. Names, names in the proper sense of the word, are toponyms, they preserve the secret of the proximity of language (culture, history, nation) to the earthly soil.

The experience of national-socialism could perhaps be interpreted as an experience of the return to the earth of a European culture (whose "natural basis" is, by definition, a simulacrum), the return which, indeed, could only be symbolic, mythical to the greatest extent. Only an agriculture par excellence could place the symbol of the Sun so high, to govern its whole "botanical growth". The most horrible thing in Nazism, or that to which this most horrible thing owes its existence, is this "naturalness" of culture, the fact that all its characteristics are simply "natural". No culture before that tried so much to realize its botanical, animal, biological, geographical, geological traits - or at least not from such distance from the earth. Premonition that some such "authentic" culture could again so abruptly and so violently be realized on European soil provokes the greatest concern. European cultures - when we say "European" we think of Husserl's [11] insight that Europe isn't anything "geographically determined" - should be protected from the sudden fall to the "natural" ground.

National-socialism can be described as an inherent effect of the most successful movement of the culture which wants to be written with a capital initial. The enormity of the danger hides therein: we find it as "natural" shadow of the greatest cultural values and achievements. Exactly in the name of its illusoriness, its sickness, monstrosity, one should dare to see how little that social system was a mere illusion, a sick extremity, a monstrous deformation. How much it had the great nostalgia of all great cultures behind it - the nostalgia for the authentic, natural, substantial traits of culture. National-socialism remains the greatest temptation of the "developed" cultures. We must never oversee the measure of the height which the German Hochkultur had set for all future totalitarisms. We no longer have any means to defend the most precious achievements of "authentic" cultures. That would be the greatest success of Nazism. That would mean falling for the same difference given by its ideologists: to the difference, which excludes all mediations, between authentic and degenerated culture. Regarding the Third Reich, we must dare to speak about a cultural regression to the "authentic" form of culture, to talk about the greatest regression to the most authentic form - so authentic that culture really acquires natural traits. That's exactly what Hitler's state looked like: an animal empire or a botanical garden in which the laws, norms, customs were strictly obeyed. All true members of the nation had to be totally normal persons, healthy specimens, and nothing was more repulsive than the disturbed, the deprived, and the insane. That's why Hannah Arendt[12] posed the greatest challenge to the interpreters of Shoah when she described Eichmann as a "normal" person. Nazism posed the measure of an absolute socialization unrecorded even in pedagogic textbooks. That's why it is always possible that, behind the garden fence of a model family, there operates a death-factory, to whose work all the family members diligently contribute and "don't know anything" about its production.

Perhaps we still aren't sufficiently aware of Freud's discovery that successful socialization is based on the "death drive". (Perhaps there is nothing more dangerous than the "totally" socialized people, psychiatric role models?) Nazism stands at the side of the "pleasure in culture", that is the exalted respect for cultural norms: it discovers "the kinship between desire and law" (Lacan)[13]. As an "impossible solution" or a "final solution" of the question of culture, being "the most natural form" of life in culture, it looks irresistible for the masses. All the important analyses of this modern historical phenomenon, carried out during

the past half a century, followed that direction: finding the "authentic" speech, the "normal" individual, the "model" family, the "familiarized" collective, in a word, the renewal of the substantial community (Gemeinschaft). One should again read Reich's[14] *Mass Psychology of Fascism*, the first great work of interpretation of the non-interpretable, and see, for instance, with what success fascism tried to regain the family's traditional role, taken away by capitalism. One should "go through" a lot, not only in reading, in order to be able to say, together with Derrida, the philosopher for whom one could not say that he avoids responsibility, to say: "I don't believe that we know yet what Nazism is. That task lies in front of us."

Which in no way means that it has become impossible, after all this time, to recognize, name, fight against Nazism? That fight lies ahead of us. But it is the truth, the frightening truth, that it is always possible, despite the greatness of the crime it brings about, to make it relative, normal, to reappropriate and domesticate it. The greatest evil seems "human, all too human" - since all the measures have become superhuman. Since our distance from earth achieves the "critical point", the desire that awakens the Nazi myth could be elementary: to finally speak so that the Other can hear me, to finally really name Things, to finally live in a real Fraternity. Doesn't Nazism offer us the most efficient means of preserving the memory - about it?

Bibliography

- [1] Bertrand Russell, *German Social Democracy*, Spokesman Books; New Ed edition (Sep 2000), ISBN-13: 978-0851245713
- [2] Jean Baudrillard, *Simulacra and Simulation*, University of Michigan Press (February 15, 1995), ISBN-13: 978-0472065219
- [3] Maurice Merleau-Ponty. *The Visible and the Invisible*, Springer; 1 edition (March 31, 2002), ISBN-13: 978-1402000706
- [4] Ferdinand de Saussure, *Cours de linguistique générale*, ed. C. Bally and A. Sechehaye, with the collaboration of A. Riedlinger, Lausanne and Paris: Payot; trans. W. Baskin, *Course in General Linguistics*, Glasgow: Fontana/Collins, 1977.
- [5] Gilles Deleuze and Felix Guattari, *Capitalism and Schizophrenia*, University of Minnesota Press (December 1987), ISBN-13: 978-0816614028
- [6] Jean Baudrillard, *The Vital Illusion*, Columbia University Press, 2000, ISBN 0231121008
- [7] Jean Baudrillard, *For a Critique of the Political Economy of the Sign*, Telos Press Publishing (June 1, 1981), ISBN-13: 978-0914386247
- [8] Jean-François Lyotard, "Presenting the Unpresentable: The Sublime." In Sigmar Polke's *Transit*. Edited by Kornelia von Berswordt-Wallrabe. Ostildern-Ruit: Cantz, 1996. Published to accompany an exhibition held at the Staatliches Museum Schwerin, October 13-December 8, 1996.
- [9] Jacques Derrida, *Philosophy in the Time of Terror: Dialogues with Jürgen Habermas and Jacques Derrida*, ed., Giovanna Borradori (Chicago: University of Chicago Press, 2003).
- [10] Claude Levi-Strauss, *Structural Anthropology*, Basic Books; New Ed edition (January 2000), ISBN-13: 978-0465095162
- [11] Bertrand Russell, *German Social Democracy*, Spokesman Books; New Ed edition (Sep 2000), ISBN-13: 978-0851245713
- [12] Hannah Arendt, *The Origins of Totalitarianism*. New York: Harcourt Brace Jovanovich, 1951. Third edition with new prefaces, 1973.
- [13] Jacques-Marie-Émile Lacan, *Of Structure as the Inmixing of an Otherness Prerequisite to Any Subject Whatever*, <http://www.lacan.com/hotel.htm>

[14] Wilhelm Reich, *The Mass Psychology of Fascism*, Farrar, Straus and Giroux; 3 edition (November 1, 1980), ISBN-13: 978-0374508845

[15] Jacques Derrida, *Philosophy in the Time of Terror: Dialogues with Jürgen Habermas and Jacques Derrida*, ed., Giovanna Borradori (Chicago: University of Chicago Press, 2003).

* Topor, Sorin , cpt.cdor.conf.univ.dr., Universitatea Națională de Apărare „Carol I”, București, Sos. Panduri, nr. 68-72, sector 5, telefon: 0213 194880 /int.119, e-mail: topor_sorin@yahoo.com

** Vlad Alexandra, prof.gr.II; Universitatea Națională de Apărare „Carol I”, București, Sos. Panduri, nr. 68-72, sector 5, telefon: 0213 194880 /int.355, e-mail: alexandra1958@gmail.com

POSIBILE STRATEGII ALE TERORISMULUI SPECIFIC EREI INFORMAȚIONALE

Sorin Topor *

Abstract: Datorită profundelor transformări ale trăsăturilor războiului cercetarea în domeniul războiului informațional este extrem de importantă nu numai pentru domeniul militar, ci și pentru domeniul privat, care este tot mai dependent de informații și de sisteme informaționale, incluse într-o largă varietate de infrastructuri naționale. Astfel, capacitatea de a ataca informația și sistemele informaționale fac ca războiul informațional să reprezinte un instrument foarte puternic a cărui efect asigură obținerea superiorității sau chiar dominația informațională.

Pe de altă parte, terorismul tradițional, generator de frică și teroare prin acțiuni violente, poate lovi în mod imprevizibil majoritatea intereselor naționale creând ample evenimente fatidice. De aceea, considerăm că și războiul informațional poate deveni periculos, dacă permite manipularea informațiilor de către organizațiile teroriste tradiționale. Pentru a găsi o soluție de limitare a acestei posibilități, prin care o grupare teroristă să nu poată adopta metode de luptă specifice războiului informațional, am considerat necesară studierea și prezentarea unor posibile direcții pe care le poate lua o conexiune dintre obiectivele fundamentale ale terorismului și cele specifice războiului informațional ca alternativă a reacției clasice teroriste. Această analiză am încercat să o realizăm în mod succint în această lucrare, pentru a demonstra că riscul major al apariției terorismului informațional reprezintă o realitate, cu implicații extrem de mari asupra evoluției societăților informaționale nu numai guvernamentale ci și private.

Evoluția rapidă a factorilor politici și economici a determinat ca terorismul să devină cea mai mare amenințare a societății umane. Revista „Lumea Magazin” publica în luna noiembrie 2005 un documentar [1] cu mare valoare informativă pentru cei care vor să înțeleagă modul de punere în practică a politicilor teroriste, în general, și în special ale celei mai temute organizații teroriste contemporane - Al Qaeda. În acesta se reproduceau unele fragmente din numărul din 24 mai 2004 al revistei electronice Al-Battar Magazine editată de Al-Qaeda, sub titlul „Extrase din Manualul teroristului”, documentele găsite cu ocazia unei percheziții efectuate de către poliția metropolitană din Manchester (Marea Britanie). De regulă, revista Al-Battar Magazine prezintă o vastă gamă de subiecte militare, fiind o complementare a celeilalte reviste on-line, numită „Vocea Jihadului”, axată pe probleme ideologice, aparținând tot Al-Qaeda.

Articolul în cauză prezenta faptul că în computerul unui terorist arestat pentru investigații s-a găsit un ghid-manual despre care se credea că ar sta la baza acțiunilor teroriste ale organizației conduse de Osama bin Laden, manual intitulat „Studii militare în războiul

sfânt împotriva tiranilor” („*Military Studies in the Jihad Against the Tyrans*”). Textul conținea instrucțiuni referitoare la acțiunile de răpire, la particularitățile executării acestora în maximă siguranță, la negocierea și eliberarea ostaticilor etc.

Astfel, privind răpirile executate de Al-Qaeda, cauzele pentru deținerea unuia sau a mai multor indivizi au la bază următoarele motivații: „forțarea unui guvern sau a inamicului de a da curs unor cereri; punerea guvernului într-o situație dificilă; obținerea unor informații folositoare de la ostatici; obținerea răscumpărării în bani, necesari susținerii financiare a organizației teroriste”. Analizând acest fragment se pot observa asemănările dintre motivațiile teroriste și cele specifice operațiilor psihologice prin care, pe baza unor motivații legate de cauza organizației (care devine scopul principal al existenței indivizilor din organizație), se caută să obțină sprijin emoțional și, eventual, material din partea simpatizanților. În opinia cunoscutului analist american al fenomenului militar Martin C. Libicki [2] operațiile psihologice (ΨW[PSIW] – Psychological Warfare) subsumează acțiunile de manipulare a minții umane prin informații care vor modifica percepțiile, atitudinile și comportamentele umane spre un model dorit de atacator. De aceea, considerăm că acțiunile psihologice specifice nu pot fi limitate doar la nivelul propagandei, pentru influențarea voinței individuale sau a organizațiilor umane, a cauzei comandanților și trupelor inamicului. Acestea, în era informațională pe care o parcurgem, pot adopta forme mult mai subtile întrând în domeniile conflictelor culturale pentru un spațiu geopolitic de interes. Se observă că de cele mai multe ori ideologia grupărilor teroriste se concentrează pe un obiectiv determinat dintr-o stare de reacție nefavorabilă la măsuri politice adoptate de un sistem. Astfel prin cultivarea acestei stări se realizează cele mai multe recrutări ale organizațiilor teroriste permițând identificarea individului cu motivația grupului.

Spre a întări aceste deducții logice, în documentul găsit sunt prezentate *calitățile necesare pentru un bun terorist*. Acestea sunt: capacitatea de a face față presiunii psihologice și circumstanțelor dificile (în cazul răpirilor publice, echipa de răpitori va fi supusă unei tensiuni foarte mari); inteligență și reflexe rapide pentru a putea răspunde în timp util unor situații de criză sau neprevăzute; capacitate de a exercita un control asupra adversarului (abilități necesare paralizării adversarului și câștigării controlului asupra acestuia); formă fizică bună; cunoașterea cerințelor de securitate înainte, în timpul și după încheierea operațiunii; abilitatea de a folosi orice tip de arme necesare răpirii.

Continuând studiul documentului observă ca *etapele răpirilor publice sunt*: 1) stabilirea țintei: ea trebuie aleasă cu chibzuință astfel încât să forțeze puterea politică să soluționeze revendicările grupului de răpitori (răpitul va fi o persoană importantă și influentă); 2) culegerea informațiilor despre locația unde se va produce răpirea și persoanele ce se găsesc acolo (vor fi studiate sistemele de alarmă, trupele de pază, planurile detaliate ale clădirii); vor fi identificați răpitorii care pot pătrunde în interiorul clădirii fără a fi supuși controlului; dacă subiectul-țintă se afla într-un autobuz: este esențială cunoașterea naționalităților oamenilor din autobuz (deoarece naționalitatea va determina efectul operațiunii) și a datelor referitoare la ruta acestuia, opririle la benzinării, procedurile de protecție, programul special pentru turiști etc., cu scopul de a identifica punctele slabe și de a obține controlul asupra grupului-țintă; dacă ținta se afla într-un avion: trebuie determinată destinația și de aflat dacă este vorba de un zbor de legătura, ceea ce constituie o opțiune mai bună. (Zonele de tranzit sunt mai vulnerabile, deoarece se fac mai puține controale; cei ce deturneză un avion trebuie să fie creativi în maniera de introducere la bord a materialelor explozive și a armelor); 3) executarea răpirii: rolurile răpitorilor variază în funcție de locația operațiunii de răpire. Iar pentru negocieri „inamicul folosește, de regulă, cel mai bun negociator de care dispune, care este inteligent și cunoaște despre psihologia umană. Este capabil să inducă teamă în rândul răpitorilor, în scopul descurajării acestora. Răpitorii trebuie să-și păstreze calmul în toate situațiile, pe măsură ce negociatorul inamicului va încerca să tragă de timp pentru a da

oportunitatea forțelor de securitate să construiască un plan de identificare a locației unde sunt ținuți ostaticii. Durata detenției ostaticilor ar trebui minimizată pentru a reduce tensiunea echipei de răpitori. Cu cât este mai lungă perioada de deținere, cu atât va slăbi puterea și determinarea echipei de răpitori și cu atât va fi mai dificilă menținerea controlului asupra ostaticilor. În cazul în care autoritățile trag de timp în soluționarea revendicărilor, executarea ostaticilor devine necesară. Autoritățile trebuie să conștientizeze seriozitatea răpitorilor. Schimbul de ostatici este o etapă extrem de delicată. Dacă inamicul soluționează cererile, iar scopul operațiunii este eliberarea unor membri ai Al-Qaeda aflați în închisoare, este esențială asigurarea prealabilă că aceștia sunt într-o stare bună.

Dacă scopul răpirii este obținerea de bani, este esențială asigurarea că întreaga sumă solicitată a fost acordată și că banii nu sunt nici falși, nici marcați și nici nu sunt plantate dispozitive de ascultare în interiorul valizei cu bani. Echipa de răpitori trebuie să fie într-o alertă perpetuă pentru potențiale atacuri din partea autorităților, chiar și în timpul schimbului de ostatici.”[3].

În alte fragmente se prezintă câteva tehnici de sprijin informativ precum:

Spionarea inamicului este permisă și poate deveni chiar o obligație în cazul unui război între musulmani și alții. Câștigarea bătăliei este dependentă de cunoașterea secretelor, planurilor și mișcărilor inamicului. Însuși profetul Mahommed a folosit această metodă, apelând la spioni și informatori. Cum poate un spion musulman să trăiască în mijlocul adversarilor săi, în condițiile în care își păstrează caracteristicile de musulman? Cum poate să-și îndeplinească datoria față de Allah, dar în același timp să nu se deconspire ca fiind musulman? Din acest punct de vedere - al vestimentației și religiei -, informatorului musulman îi este îngăduit să preia o ținută și un comportament similare adversarului, care să-i permită aflarea unor date profitabile organizației.

Importanța informațiilor

1. În baza informațiilor actualizate despre inamic, despre capacitățile și planurile acestuia, organizația islamică poate construi planuri viabile, cu șanse de reușită.

2. Informațiile cu privire la intențiile inamicului se constituie în avertismente pentru comandamentul organizației, care astfel va face pregătirile necesare pentru deșeurarea oportunităților adversarului.

3. De aceste informații profită organizația, în măsura în care oferă date despre punctele tari și slabe ale adversarului.

4. De informații profită organizația, în măsura în care oferă date despre mișcările și oamenii inamicului.

Criteriile de calitate a informațiilor: actualitatea, veridicitatea, securitatea/ siguranța, confirmarea informațiilor.

Sursele de informații

1. *Surse publice:* folosind sursele publice într-o manieră deschisă și fără apel la mijloace ilegale, se pot obține cel puțin 80% din informațiile necesare despre inamic. Procentul variază în funcție de politica fiecărui stat în privința accesului la informație și a libertății presei. Este posibilă culegerea de informații în baza știrilor de presă, a revistelor, cărților, periodicelor, publicațiilor oficiale, emisiunilor de televiziune. Trebuie avute în vedere inclusiv opinia cetățenilor, comentariile sau glumele oamenilor simpli.

Persoana însărcinată cu culegerea informațiilor publice trebuie să fie absolventă de studii superioare, care va examina sursele primare de informații publicate de către adversar (ziare, reviste, radio, TV etc.) și va căuta date direct relaționate cu subiectul în chestiune. De asemenea această persoană nu este expusă vreunui pericol. De altfel, musulmanul care îndeplinește această sarcină nu poate fi etichetat drept „spion“, deoarece nu depune eforturi pentru aflarea unor informații secrete.

2. *Surse secrete*: prin apelarea la metode riscante de spionaj se pot obține până la 20% din informațiile considerate secrete. Cele mai importante surse sunt: indivizi recrutați, fie ca voluntari, fie datorită motivațiilor lor; monitorizări și înregistrări; fotografiere; interogare; documente extrase prin furt sau prin recrutare de personal; supraveghere, spionaj, observare.

Culegerea de informații prin mijloace publice au la bază:

A. Ziare, reviste, publicații oficiale sau de partid

Prin intermediul monitorizării acestor surse publice de informații se pot afla date despre evenimente politice, întruniri, călătorii prezidențiale sau ministeriale. Informațiile pot consta în: nume și fotografii ale unor personalități politice marcante, lideri ai serviciilor de informații, militari.

Știrile despre diverse întruniri la nivel înalt pot oferi: date despre deciziile luate și subiectele abordate, precum și informații privind planificarea unor întruniri, conferințe etc.; date despre capacitățile actuale sau viitoare ale adversarului vizat, prin fotografierea proiectelor și locațiilor strategice sau prin întruniri cu oficiali de rang înalt; știri despre diplomația adversarului și despre planurile sale prezente ori viitoare; știri despre grupuri de turiști; reclame pentru apartamente de închiriat sau despre orice altceva util; reclame pentru mașini noi sau uzate, care pot fi utilizate la operațiunile de răpire sau asasinare; date despre poziția guvernelor vizavi de islam și lumea arabă.

B. Radio și televiziune

Știrile vizuale și auditive pot influența și determina planurile prezente sau viitoare ale grupărilor/organizațiilor islamiste. Interviuurile pot ajuta la determinarea direcției politice ale unui anumit stat; monitorizarea oficialilor de rang înalt și a liderilor politici; identificarea direcției diplomației unui anumit stat; informații despre interiorul diferitelor locații guvernamentale, grație transmisiunilor TV în care se redau ceremonii inaugurale sau comemorative.

Culegerea de informații prin mijloace secrete

Informațiile culese prin mijloace secrete sunt de două tipuri:

a) Informații despre personalul guvernamental, militari, personalități și date privind reședința acestora, despre locul de muncă, despre ora sosirii și ora plecării de la serviciu, despre soție și copii, despre locuri vizitate etc.

b) Informații despre clădiri strategice, locații importante, baze militare (de pildă, date despre sediul Departamentului Apărării și al Securității Interne, date despre aeroporturi, ambasade sau sedii ale unor posturi de radio și televiziune).

Se poate concluziona că „succesul” acțiunilor teroriste ale rețelei Al-Qaeda au la bază utilizarea corectă a unor tehnici informative. De asemenea, se poate presupune că anterior oricărui atentat, gruparea teroristă desfășoară o intensă activitate de culegere de informații, monitorizând obiectivele vizate pentru identificarea vulnerabilităților sistemelor sale de securitate. Astfel, experiența în spionaj a grupării teroriste anulează ipoteza caracterului nesofisticat, amorf, dezorganizat al grupării Al-Qaeda. Această experiență a putut fi dobândită, așa cum afirma un fost ofițer de informații american [3], prin sprijinul organizație iraniene „Pasdaran” (cu rol important în domeniul apărării și care desfășoară activități informative, asemenea unui serviciu secret). Se cunoaște că, între anii 1993-1996, în Sudan, Iranul organiza tabere teroriste de pregătire la care participau atât Osama ben Laden cât și agenții săi. Pe de altă parte, în această perioadă, Mossad-ul a identificat o serie de întruniri de stabilire a unor strategii teroriste la care participase membrii Al-Qaeda și agenți iranieni.[4] Fostul director al CIA, R. James Woolsey a punctat în mod constant presupusele legături dintre bin Laden și Iran. Același articol, menționa că un ex-agent CIA, Robert Baer, afirma că, încă dinainte de a părăsi CIA-ul, la sfârșitul anului 1997, acesta intrase în posesia unor informații privind sugestia lui ben Laden, adresată Iranului, de a abandona eforturile de subminare a guvernelor din Asia Centrală și de a se alătura în campania împotriva Statelor

Unite. În prezent sunt multe documente care prezintă că organizația lui bin Laden este sprijinită de multe organizații din lumea arabă și nu numai. Aceasta ar explica buna cunoaștere de către gruparea teroristă a sistemului informativ american. A nega sau a subevalua capacitatea informativă și de spionaj a Al-Qaeda, nu face altceva decât să sporească vulnerabilitatea infrastructurilor informaționale în fața pericolului terorist.

Pe baza celor enunțate considerăm că suntem în fața unor mari transformări în ceea ce cunoșteam că este sindromul terorist. În linii generale se cunoștea că terorismul reprezintă *o acțiune deliberată și sistematică executată asupra persoanelor neștiutoare (inocenților) în scopul înfricoșării, distrugerii sau uciderii pentru a se realiza unele scopuri politice prin frică bazându-se pe un scenariu anterior și pe o largă audiență.*

După cum se observă că modul de obținere a scopului propus se bazează pe lovirea fizică a unui element din cadrul sistemului țintă care se dorește a fi lovit. Spre exemplu hoardele mongole ale lui Genghis Han pentru a înfricoșa un teritoriu și al face facil pentru a fi jefuit distrugea prima așezare omenească întâlnită prin cele mai barbare și înfricoșătoare metode.

În condiții mediului informațional în care trăim observăm pentru a neutraliza o persoană că nu mai este nevoie să omori fizic omul ci este suficient să distrugi suportul informațional care îl reprezintă. Dacă o persoană nu va mai avea identitate informațională (codul numeric personal spre exemplu) nu ca mai putea beneficia de alte facilități existențiale așa cum ar fi servicii de asistență medicală, poștale, bancare, administrative și alte servicii sociale. Nemaivând identitate socială persoana va trăi în condiții mizere la limita de jos a existenței așa cum sunt cei numiți „oamenii străzilor”. *Ori această realitate sau amenințarea cu ea nu poate fi considerată generatoare de frică? Aplicarea acestui scenariu unui obiectiv politic pentru susținerea unei cauze nu poate constitui un act terorist?*

Pentru acest model de tip nou al terorismului erei informaționale vom atribui denumirea de terorism informațional. Considerăm că modelul terorismului informațional se poate contura pe baza a patru factori determinanți după cum urmează:

Primul factor în sprijinul terorismului informațional îl constituie alegerea tacticilor informaționale, în defavoarea celor clasice, fapt care permite acestora *încălcarea granițelor atât geografice cât și fizice* ale statelor. Astfel, accesul către audiența țintei este mult mai ușor decât prin utilizarea modelului clasic de identificare a momentelor în care factorii de audiență sunt crescuți. Pe de altă parte, terorismul tradițional necesită o coordonare extinsă a acțiunii, o planificare riguroasă și resurse financiare puternice pentru a ocupa o poziție în proxima vecinătate a țintei, factor esențial în executarea oricărui tip de atac, fizic sau de luare de ostatici. Războiul informațional elimină această cerință de acces fizic direct spre țintă. Cu un calculator terminal și un modem, un terorist informațional poate pătrunde înăuntrul țintei de la mii de kilometri depărtare. În timp ce securitatea fizică a aceleași ținte poate fi impenetrabilă pentru oricare terorist tradițional, informația extrasă din fluxuri informaționale va furniza numeroase punctele vulnerabile de acces. Chiar dacă teroriștii nu pot „lovi” fizic o țintă, cu unele instrumente informaționale așa cum ar fi dispozitivele generatoare de impulsuri electromagnetice nenucleare (EMP/T), pot depăși adesea barierele tradiționale fizice, transportând și introducând în zona țintei astfel de dispozitive. Spre exemplu, în prezent aducere a unei arme convenționale (calde sau reci) sau a unui dispozitiv exploziv la bordul unui avion este o încercare sortită eșecului în comparație cu introducerea unui dispozitiv generator de impulsuri electromagnetice de mare putere, ce poate fi ascuns în partea electronică a unui „laptop” sau telefon mobil. Cu alte cuvinte, prin folosirea unor metode distructiv-informaționale limitele fizice și digitale ale statelor națiune sunt reduse dacă nu chiar eliminate.

În plus, utilizarea războiului informațional conduce către imposibilitatea deosebirii granițele geografice tradiționale sau politice ale statelor națiune, mai ales datorită limitării

maxime a termenilor convenționali: „public” vs. „privat” sau „combatant” vs. „infractor”. Ca rezultat, diminuarea importanței majorității granițelor convenționale scade capacitatea de „a face orice deosebire clară dintre sursele externe și civile ale amenințării informaționale ... (și) nu se va ști cine este în spatele atacului, cine are responsabilitate (n.a. de a coordona o reacție)”. [5] Această idee este extrem de importantă, deoarece ne va conduce spre înțelegerea elementului cel mai dificil în prinderea teroriștilor informaționali sau chiar spre oprirea activităților lor.

Al doilea factor este reprezentat de costul relativ scăzut de desfășurare al războiului informațional, care rămâne un avantaj important în alegerea tacticilor informaționale specifice. Așa cum nota Robert D. Steele, fost membru al CIA, cu mai puțin de un milion de dolari se poate „reduce SUA la o ruină informațională” [6]. De exemplu, pentru distrugerea facilităților financiare de pe Wall Street costul de a fabrica o bombă de tip EMP/T sau utilizarea oricărei alte arme informaționale este incredibil de ieftin în comparație cu costul producerii unei arme convenționale care să aibă un real efect asupra Bursei.

Considerând că majoritatea grupurilor teroriste tradiționale vor fi conduse în special de rațiuni politice sau economice depinzând de sponsori, prin statele națiune sau prin cartelele de droguri, costul scăzut, dar cu randament maxim al acțiunilor terorismului informațional este un motiv evident pentru care terorismul tradițional va utiliza metode ale războiului informațional. În plus, costul scăzut de intrare sau afiliere la o grupare teroristă informațională a membrilor grupărilor teroriste tradiționale multiplică în mod dramatic diversitatea amenințărilor teroriste. De exemplu, prin diferența de cunoaștere și de putere prezentată anterior, războiul informațional sporește numărul, tipul și posibilitățile acționale ale inamicilor (teroriștilor) potențiali [5]. Prețul scăzut al războiului informațional are drept rezultat o dependență scăzută de alți actori sau sponsori, dar sporește numărul celor care pot executa acțiuni de tipul terorismului informațional, număr de altfel limitat pentru structurile teroriste tradiționale în funcție de dependența lor față de sponsori.

Al treilea factor de susținere a faptului că terorismul tradițional suferă mutații către terorismul informațional îl reprezintă anonimatul celui care execută acțiunea. De exemplu, un terorist prin atacul rețelei de telefonie publică va dori să inducă acea „schizofrenie binară” în interiorul audienței unei ținte. Propusă de Schwartau, „schizofrenia binară” reprezintă acea încredere a cetățenilor americani în dependența de tehnologie și de computere și, în aceleași timp, neîncrederea în însăși tehnologia sau calculatoarele respective [7]. Astfel, dacă rețeaua cu alimentare cu energie electrică este întreruptă în mod misterios, cetățenii SUA vor fi înclinați să acuze mai mult cauze tehnologice decât să le atribuie unor acțiuni executate de către un grup terorist informațional [7]. Acest aspect va furniza un nivel mare de anonimat pentru teroriștii informaționali, care au executat atacul. Astfel, un terorist informațional nu poate doar viola securitatea națională și interesele SUA, ci după un atac informațional, acesta se poate situa în spatele lui și lansa o campanie de multiplicare a „schizofreniei binare” [6]. Efectul acestei acțiuni originale executată asupra cetățenilor americani dependenți de tehnologie pentru asigurarea confortului lor cotidian va spori creditul valoric al atacatorului. În plus, anonimatul pe care îl furnizează acțiunea informațională va sprijini executarea atacului. Pe de altă parte, pe timpul unui atac informațional sursa sau cauza atacului este adesea voalată sau chiar distrusă pe timpul loviturii electronice fapt ce reprezintă un aspect în defavoarea utilizării războiului informațional. Teroristul tradițional execută detonări de bombe, ceea ce va prezenta într-un timp scurt după detonare, de regulă, cauza sau autorul atentatului. Modelul informațional, în schimb, va furniza o protecție sporită pentru atacator față de modelul terorismului tradițional. În esență, războiul informațional folosit de teroriști pentru lovirea societăților informaționale, prezintă avantaje și dezavantaje.

În cele din urmă, teroriștii tradiționali pot folosi războiul informațional pentru atingerea scopurilor lor strategice. Spre deosebire de terorismul tradițional, nici un radar sau

satelit convențional nu poate spiona activitățile unui terorist informațional, care acționează din interiorul unei clădiri, asupra securității unui calculator sau a unei linii telefonice. Acest aspect reprezintă un alt mod de gândire cu obiective defensive. Avertizarea tactică și atacul obiectivelor prin fluxuri informaționale sunt obiective extrem de dificil de realizat. Un adversar sau un terorist informațional poate executa un atac și să se retragă extrem de rapid (cu viteza luminii) așa încât încercarea de a se găsi fumul exploziei (conform modelului clasic) va fi extrem de dificilă dacă nu imposibilă, mai ales în contextul unei crize severe sau a unei serii de atacuri [5]. Combinarea anonimatului cu posibilitatea de încălcare a granițelor fizice pe baza informațiilor poate reprezenta un plan perfect de atac terorist. Astfel, teroristul informațional ar putea ataca ținte digitale pe care își bazează funcționalitatea țintele fizice.

Cele prezentate reprezintă câteva avantaje strategice pe care războiul informațional le poate furniza în defavoarea metodelor „clasice” ale terorismului tradițional. Filmul artistic „Blackout Effect” (1997) prezenta ce efecte catastrofale a produs acțiunea executată în scopul întreruperii controlului traficului aerian de pe un terminal, pentru doar câteva secunde. Neutralizarea imaginii radar a unui avion a generat un eveniment soldat cu o puternică coliziune aeriană. Aceasta este probabil un exemplu elocvent pentru unii teroriști informaționali care pot folosi tehnici și strategii ale războiului informațional. Dacă se crede că acest lucru nu se poate întâmpla în realitate, vom aminti doar evenimentul din 10 martie 1998, în care chiar avionul prezidențial SUA - „Air Force One”, pe ruta către Connecticut, a dispărut pentru aproape 30 secunde într-un mod asemănător modelului fictiv al filmului Blackout Effect [8]. De asemenea, folosind tehnici ale războiului informațional, se poate împiedica un adversar să răspundă la un atac [6]. De exemplu, dacă teroriștii informaționali vor ataca prin sistemul informatizat de evidență a populației identitatea digitală a unei persoane, cum ar fi numărul de securitate socială („social security number”) pentru SUA sau buletinul de identitate românesc, în scopul producerii unei infrațiuni sub identitatea furată, este extrem de greu de identificat delinquentul real prin mijloacele informatizate ale poliției. Astfel, un atac informațional va acorda un avantaj decisiv strategic oricărui grup politic, care, împreună cu cele trei criterii prezentate anterior în favoarea alegerii războiului informațional, vor face ca aceste tehnici să fie foarte utilizate de către teroriștii tradiționali.

Conchidem fără pretenția că aceste idei sunt cele mai bune, optime sau unice că dacă fenomenul terorist convențional se constituie într-o amenințare asupra ordinii internaționale, în viitor, pe baza facilităților oferite de războiul informațional *terorismul va deveni cea mai mare amenințare a societății umane*. Membrii grupărilor teroriste se vor numi „*teroriștii informaționali*” și vor avea trăsături substanțial diferite de cele ale grupărilor tradiționale anterioare.

Bibliografie

- [1] Claudia Cristescu, *Manualul teroristului: Tehnici de spionaj și culegere a informațiilor*, revista „Lumea” nr. 8/2005, http://www.lumeam.ro/nr8_2005/special.html, http://www.lumeam.ro/nr9_2005/special.html, vizitat la 20.11.2005.
- [2] Martin Libicki, *What is Information Warfare?*, <http://www.iwar.org.uk/iwar>, vizitat la data de 23.02.2005.
- [3] Claudia Cristescu, *Manualul teroristului: Tehnici de spionaj și culegere a informațiilor*, revista „Lumea” nr. 9/2005, http://www.lumeam.ro/nr9_2005/special.html, vizitat la 20.11.2005.
- [4] Gordon Thomas, *Istoria secretă a Mossadului, Spionii Ghedonului*, Editura Allfa, București, 2003, p. 5-9.
- [5] Roger C. Molander, Andrew S. Riddile, Peter A. Wilson, *Strategic Information Warfare: a New Face of War*, Parameters, Full Report - Santa Monica: RAND, 1996, p. 17-92.

- [6] Matthew G. Devost, Pollard Neal, Houghton Brian, *Information Terrorism: Can You Trust Your Toaster?*, Terrorism Research Center: National Defense University, 1997, p. 41, 44, 47.
- [7] Winn Schwartau, , *Information Warfare: Cyberterrorism: Protecting your Personal Security in the Electronic Age*, 2nd Ed. New York: Thunder's Mouth Press, 1996, p. 95.
- [8] CNN Today. *Air Force One Lost*, 11 martie 1998.

* Topor, Sorin , cpt.cdor.conf.univ.dr., Universitatea Națională de Apărare „Carol I”, București, Sos. Panduri, nr. 68-72, sector 5, telefon: 0213 194880 /int.119, e-mail: topor_sorin@yahoo.com

REGLEMENTĂRI JURIDICE PRIVIND COMBATEREA TERORISMULUI NECONVENȚIONAL ÎN SCOPUL PROTEJĂRII MEDIULUI ÎNCONJURĂTOR

Răzvan Constantin ȚURCANU*

Abstract:

The paper provides a short definition of the international terrorism and emphasizes some of the legal tools of the fight against the unconventional elements of this actual threat. Also, it includes a list of some European institutions that fight against unconventional terrorism with the main goal of protecting the environment.

Cu toate că Organizația Națiunilor Unite nu a căzut încă de acord asupra unei definiții a terorismului, “consensul teoretic” din cadrul ONU a fost întrunit de definiția formulată de sociologul/politologul specializat în terorism, A. P. Schmid, încă în anul 1988, formularea sa fiind admisă în general, și în științele sociale.

Astfel, “terorismul este o metodă de acțiune violentă repetată care provoacă spaima, fiind folosită de actori individuali clandestini, în grup sau statali (semi)clandestini, din rațiuni care țin de idiosincrazie [rasism/xenofobie/ antisemitism], de criminalitate sau de politică, prin care – prin opoziție cu asasinatul – țintele directe ale violenței nu sunt țintele principale. În general, victimele imediate ale violenței sunt alese la întâmplare (ținte ocazionale) sau selectiv (ținte reprezentative sau simbolice) în interiorul unei populații țintă și servesc drept generator de mesaje. Procesele comunicării bazate pe violență sau amenințare care au loc între (organizațiile) teroriste, victimele (potențiale) și țintele principale sunt puse în funcțiune pentru a manipula (publicul) ținta principală, transformând-o într-o țintă a terorii, a pretențiilor sau a atenției, după cum intimidarea, coerciția sau propaganda sunt scopul principal”.

După 11 septembrie, o serie întreagă de organisme statale și regionale (Uniunea Europeană) au formulat o mulțime de acte normative vizând combaterea terorismului.

Iată, spre exemplu, câteva fragmente din *Decizia-cadru a Consiliului Europei*, din 13 iunie 2002, cu privire la lupta împotriva terorismului. Prezintă relevanță, în acest context, doar aspectele referitoare la lupta împotriva terorismului ce afectează mediul (mediul înconjurător, relațiile socio-umane etc.)

Astfel, la articolul 1, se stipulează: “Sunt considerate drept infracțiuni teroriste, actele deliberate enunțate la punctele de la (a) la (i), după cum sunt definite drept infracțiuni în sistemele naționale de drept care, prin natura sau contextul lor, pot aduce atingere gravă unei țări sau unei organizații internaționale, atunci când autorul le comite cu scopul:

- de a intimidă grav o populație sau (...)

(a) *Atentatele împotriva vieții unei persoane, care îi pot provoca moartea;*

(b) *Atentatele grave la integritatea fizică a unei persoane;*

(c) *Răpirea sau luarea de ostateci;*

(d) *Provocarea distrugerilor masive unei instalații guvernamentale sau publice, unui sistem de transport, unei infrastructuri, inclusiv unui sistem informatic, unei platforme fixe de foraj marin situată pe platoul continental, unui loc public sau unei proprietăți private, putând pune în pericol vieți omenești sau să producă pierderi economice considerabile;*

(e) *Capturarea aeronavelor sau a navelor sau a altor mijloace de transport public sau a mărfurilor;*

(f) *Fabricarea, posesia, achiziționarea, transportarea sau furnizarea sau folosirea armelor de foc, a explozibililor, a armelor nucleare, biologice și chimice, precum și în ce privește armele biologice și chimice, cercetarea științifică și proliferarea lor;*

(g) *Deversarea substanțelor periculoase sau provocarea incendiilor, a inundațiilor, a exploziilor, având drept efect punerea în pericol a vieților omenești;*

(h) *Perturbarea sau întreruperea aprovizionării cu apă, electricitate sau a oricăror alte resurse naturale fundamentale, având drept efect de a pune în pericol vieți omenești;*

(i) *Amenințarea cu punerea în aplicare a unuia din comportamentele enumerate la punctele de la (a) la (h)".[1]*

Problema contracarării terorismului s-a pus încă de la debutul fazei de escaladare a acestui fenomen până la actualul statut de amenințare neconvențională (asimetrică) la adresa securității și stabilității în plan local, regional sau internațional.

Dacă la început existau doar câteva norme internaționale care să poată fi folosite pentru contracararea terorismului, multe state fiind surprinse, chiar în plan local, nepregătite să-i facă față, ulterior, legislația internațională în domeniu s-a completat treptat, pe măsura evoluției fenomenului însuși.

Este o părere aproape unanimă, că printre cele mai eficiente modalități de prevenire, contracarare și stopare a fenomenului terorist internațional, la nivel local sau regional, s-au dovedit mijloacele și metodele de sorginte politică.

Pe măsură ce își vedeau prejudiciate interesele ca urmare a escaladării fenomenului terorist, statele au procedat, pe plan intern, la măsuri de natură să stopeze ori să descurajeze evoluția și proliferarea acestuia, punându-și la momentul respectiv problema găsirii celor mai potrivite și mai eficiente modalități de prevenire și combatere a lui.

O foarte utilă distincție, între terorismul intern și terorismul internațional, atât din perspectivă politică, dar și din aceea a analizei comunicării jurnalistice, deci și a relațiilor sociale, o exprimă Isabelle Garcin-Marrou. Actul terorist – constată autoarea – vizează dincolo de el însuși. În acest sens, el este, de asemenea, un act de comunicare. Ne întrebăm cum pot mass-media, a căror activitate ține în esență de ordonarea discursului, să ilustreze această comunicare realizată prin violență. (...) Se pare că întrebarea este gestionată diferit, în funcție de tipul de terorism.

Astfel, terorismul internațional perturbă spațiul public într-o manieră mai mult «fizică» decât simbolică, deoarece caracterul său perisabil îl reduce la impactul său concret. Autorii terorismului nu aparțin comunității, iar legătura socială nu este atinsă de semnificația violenței. Unitatea națională nu este pusă în cauză și tinde să se întărească în fața acestui tip de terorism. De fapt, terorismul internațional antrenează din partea statului o gestionare care face, în general, obiectul unui larg consens [a se vedea: reacția colectivă în SUA după 11 septembrie; reacția colectivă în Marea Britanie după atentatele de la Londra; prin opoziție, a

se vedea reacția publică în Spania, când/unde intenția de vot atestată prin sondaje a fost răsturnată].

Dincolo de aceasta, el nu solicită din partea mass-media un efort deosebit. Terorismul internațional poate fi deci, asimilat unui război purtat «din străinătate» pe teritoriul comunității vizate [2].

Caracterul transnațional al fenomenului a fost o piedică serioasă în calea rezultatelor scontate de autoritățile de la care emanau respectivele măsuri, impunându-se, tot mai mult o abordare, în paralel, dincolo de granițele țării a luptei împotriva terorismului.

Pe acest fond, cooperarea dintre guvernele diferitelor țări pe probleme de aplicare a legii, în baza unor acorduri bilaterale sau multilaterale constituie o fază nouă în evoluția gândirii și practicii în materie de prevenire și combatere a fenomenului terorist.

Necesitatea conturării unui cadru juridic internațional la care să se poată raporta legislația și măsurile cu caracter antiterorist întreprinse pe plan intern de fiecare țară care îl acceptă a devenit tot mai stringentă odată ce caracterul transnațional al fenomenului a devenit o realitate, iar recrudescența lui a atins cote îngrijorătoare.

În cele ce urmează se vor enumera câteva dintre principalele convenții internaționale având ca obiect combaterea terorismului.

Ca un debut pe plan mondial, în 1937, Liga Națiunilor a adoptat o primă convenție pentru prevenirea și pedepsirea terorismului – intitulată Convenția Ligii Națiunilor.

Această Convenție este considerată ca fiind prima încercare, într-un efort multilateral, de a se pune bazele unui cadru juridic pentru tratarea terorismului ca infracțiune.

Convenția Ligii Națiunilor avea să creioneze condițiile necesare pentru o abordare coerentă a eforturilor comunității internaționale în direcția creării unui cadru juridic menit să conducă la prevenirea și pedepsirea terorismului.

Procesul de constituire a unui astfel de cadru juridic internațional se materializează treptat. Cele mai importante convenții care au contribuit la edificarea unui astfel de cadru sunt următoarele:

- Convenția privind prevenirea și pedepsirea infracțiunilor având ca obiectiv persoanele protejate pe plan internațional, inclusiv a agenților diplomatici (Convenția de la New York);

- Convenția privind combaterea deturnării ilegale a avioanelor (Convenția de la Haga);

- Convenția privind atacurile și alte delictе petrecute la bordul avioanelor (Convenția de la Tokyo);

- Convenția pentru combaterea actelor ilegale îndreptate împotriva siguranței aviației civile (Convenția de la Montreal);

- Convenția privind combaterea actelor ilegale îndreptate împotriva siguranței navigației maritime (Convenția IMO) și Protocolul aferent acesteia, precum ș.a.

Convențiile se referă la practica jurisdicției penale, extrădare, măsuri preventive și reacțiile față de comportamentul delicvent. Ele pot impune statelor obligația de a împiedica, pe teritoriul lor, pregătirea actelor teroriste ce urmează a fi comise în altă parte.

Primele trei dintre convențiile menționate mai sus (Convențiile de la Haga, Montreal și Tokyo) sunt cele care au întrunit azeziunea din partea celor mai multe state ale lumii, ele putând fi considerate, prin această prismă, ca aproape universale.

Statele europene sunt semnatare și ale altor convenții sau pacte cu caracter regional (Convenția Consiliului Europei privind Combaterea Terorismului), după cum 10 țări din America Latină au aderat alături de SUA la Convenția Interamericană având ca obiectiv prevenire și pedepsirea actelor de terorism care iau forma infracțiunilor având ca victime persoane fizice.

Majoritatea statelor lumii au aderat la unul sau mai multe tratate de extrădare cu caracter bilateral sau multilateral.

Astfel de instrumente internaționale, alături de alte documente în domeniu (declarații, rezoluții, tratate, convenții, protocoale, etc.) reprezintă încununarea unor îndelungate preocupări în direcția creării unui cadru legal internațional de care să se poată face uz în eforturile de stopare (revenire și contracarare) a fenomenului terorist.

De-a lungul ultimilor ani au fost și sunt manifestate pregnant interesele NATO pentru protejarea mediului inconjurător prin lupta împotriva terorismului și a interzicerii utilizării armamentului neconvențional

Astfel, apare relevantă întâlnirea liderilor statelor membre NATO de la Istanbul cu ocazia celui de al șaptesprezecelea Summit al Alianței desfășurat între 28 și 29 iunie 2004.

În acest cadru, Jaap Hoop Scheffer, secretarul general al NATO, a subliniat domeniile care urmau să se bucure de o atenție deosebită la Summit-ul Alianței de la Istanbul și a făcut unele considerații asupra drumului pe care NATO l-ar putea urma în viitor.

Oficialul a aratat că: „Istanbulul va demonstra că noul NATO transformat funcționează deja. Prin programele de parteneriat și operațiile pe care le desfășurăm, Alianța de astăzi ne întărește securitatea prin orientarea sa spre exterior pentru promovarea stabilității și abordarea amenințărilor și a provocărilor secolului XXI oriunde este nevoie.

Combaterea terorismului

Atacurile teroriste din 11 septembrie 2001 au introdus terorismul pe agenda noastră ca o amenințare la securitatea aliaților și a întregii lumi în general. NATO a acționat rapid pentru a contracara această amenințare. La Summit-ul de la Praga, aliații au căzut de acord să îmbunătățească schimbul de informații. Ei au mai convenit să dezvolte anumite capacități pentru a descuraja activitățile teroriste și atacurile potențiale, precum și pentru a le contracara în cazul în care acestea se produc. Totodată, ei au căzut de acord asupra unui Plan de Acțiune al Parteneriatului împotriva Terorismului, pentru a implica mai mult țările partenere NATO în această luptă, precum și asupra unei noi concepții militare privitoare la apărarea împotriva terorismului. Conform acestei concepții, forțele aliate trebuie să fie capabile să “descurajeze și dezorganizeze” teroriștii și să asigure apărarea împotriva acestora oriunde interesele Alianței o cer. La Istanbul, vom face încă un pas în acest sens. Un pachet sporit de măsuri împotriva terorismului va îmbunătăți în continuare potențialul NATO de a aborda amenințări noi și neconvenționale.

Protecția împotriva armelor de distrugere în masă

Proliferarea armelor de distrugere în masă reprezintă o amenințare gravă și complexă, precum și un domeniu cheie al preocupărilor Alianței de mai mulți ani. O îngrijorare de dată mai recentă este cauzată de posibilitatea ca teroriștii să intre în posesia acestei categorii de arme mortale. În acest context, la Praga, aliații au întreprins câțiva pași pentru a-și întări apărarea împotriva unor posibile atacuri cu arme nucleare, biologice, chimice sau radiologice. Aceste măsuri includ capacități sporite de detecție, un mecanism mai bun de protecție pentru forțele NATO și sprijin pentru autoritățile civile în cazul urgențelor. De asemenea, aliații au convenit să inițieze un nou studiu de fezabilitate al NATO pentru Apărarea împotriva Atacurilor cu Rachete, care să analizeze opțiunile avute la dispoziție pentru protecția teritoriului, forțelor și a populației statelor aliate împotriva întregii game de amenințări de atac cu rachete. La Istanbul, vom duce la bun sfârșit unele inițiative adoptate la Praga, inclusiv o evaluare a amenințărilor atacurilor cu rachete, și vom marca atingerea capacității operaționale depline de către noul nostru Batalion de Apărare Chimică, Biologică, Radiologică și Nucleară (CBRN).”

Summit-ul de la Istanbul urma să sublinieze rolul indispensabil al NATO în acest efort fundamental.[3]. În prezent, însă, summit-ul NATO de la București, din 2-4 aprilie 2008, continuă eforturile alianței în această direcție.

Recent totuși, escaladarea fenomenului terorist, cu efecte directe sau indirecte asupra securității continentului european a făcut ca preocupările statelor din această regiune în direcția prevenirii și combaterii fenomenului să se intensifice, mai ales în ultimele decenii.

Europa este o țintă și o bază a terorismului: țările europene sunt ținte și au fost atacate. Baze logistice ale Al Qaeda au fost descoperite în Marea Britanie, Italia, Germania, Spania și Belgia. Terorismul subminează deschiderea și toleranța din societățile noastre și reprezintă o amenințare strategică din ce în ce mai important pentru Europa.

Terorismul a reprezentat una din motivațiile realizării unei Strategii Europene de Securitate, un document care unește coordonatele fundamentale ale strategiei internaționale a Uniunii Europene – „*O Europă sigură într-o lume mai bună*”. Documentul a fost aprobat de Consiliul European de la Bruxelles pe 12 decembrie 2003 și realizat sub coordonarea Înalțului Reprezentant pentru PESC, Javier Solana. Odată cu apariția PESA, este pentru prima dată când UE formulează o strategie comună de securitate. Poate fi considerată omoloaga Strategiei Naționale de Securitate a Statelor Unite ale Americii.

Pentru a asigura securitatea Europei într-o lume globalizată, cooperarea multilaterală trebuie să constituie un imperativ. Alături de terorism, strategia identifică o serie de alte amenințări, precum: *proliferarea armelor de distrugere în masă, conflictele regionale, statele decăzute și crima organizată*.

Obiectivul principal al Uniunii Europene în lupta împotriva terorismului este asigurarea capacității cetățenilor săi de a trăi în libertate, pace și siguranță. Pentru atingerea acestui obiectiv, trebuie asigurat un nivel ridicat de securitate în cadrul UE, concomitent cu promovarea securității, stabilității și prosperității în țările terțe.

Noua configurație a amenințărilor, având în centru terorismul internațional, a determinat statele din spațiul euroatlantic să realizeze reforme de amploare, materializate prin strategii, politici de securitate, planuri de acțiuni și reglementări.

În acest sens s-au realizat sau sunt în curs de finalizare :

- elaborarea (în unele state), în regim de urgență, o unor acte normative menite să asigure o mai bună coordonare a instituțiilor naționale de securitate și, totodată, să le acorde competențe sporite;
- intensificarea procesului de cooperare în domeniul informațiilor, atât între țările spațiului euroatlantic, cât și în colaborare cu state din afara acestuia;
- dinamizarea politicilor de resurse umane prin declanșarea unor ample campanii de recrutări în cadrul serviciilor de informații și securitate, fiind vizați cu precădere absolvenții ai unor instituții de învățământ superior, majoritatea vorbitori ai unor limbi din zone de conflict (arabă, persană, urdu, turcă, panjabi,) care să lucreze în domeniul antiterorismului;
- creșterea numărului ofițerilor de legătură din străinătate, care au, printre altele, misiunea de a îmbunătăți colaborarea cu autoritățile statelor în care activează și de a avertiza asupra pericolului apariției unor amenințări teroriste;
- înnoirea mijloacelor și a metodelor de culegere a datelor, precum și a tehnicilor de operare cu echipamentele deținute de serviciile de informații și de securitate;
- deplasarea accentului de pe culegerea de informații prin mijloace tehnice la obținerea de informații prin surse umane. Sursele umane secrete (HUMINT), devenite celebre în perioada războiului rece, au redobândit, în noul context de după 11 septembrie 2001, importanța cuvenită datorită unor rațiuni majore: factorii de decizie au nevoie, mai mult ca oricând, de accesul la mecanismele subtile ale politicii internaționale, respectiv, să cunoască convingerile, procesele de gândire, intențiile, vulnerabilitățile adversarilor politici, iar aceste date sunt mai complet și nuanțat culese de sursele umane; faptul că în războiul drogurilor și terorismului, tehnologia de spionaj nu este încă suficient adecvată, a resuscitat interesul pentru HUMINT; elementul uman s-a dovedit precumpănitor pentru funcționarea oricărui

serviciu de informații atât în domeniul informațiilor, cât și al unor operațiuni speciale, cu costuri incomparabil mai mici decât cele alocate mijloacelor electronice.

- elaborarea de noi instrumente internaționale care să prevadă măsuri eficiente, imediate și de perspectivă pentru combaterea amenințărilor globale;

- la nivel regional s-au constituit centre antiteroriste (Centrul European de Coordonare Antiteroristă;

- în vederea stopării proliferării terorismului guvernele statelor implicate în această luptă au hotărât să sporească numărul întâlnirilor la nivel înalt în diverse formule, promovând colaborarea interdepartamentală în diverse domenii. Astfel de întâlniri s-au concretizat în sesiuni ale Consiliului Permanent Reunit NATO - Rusia, reuniuni ale Consiliului Parteneriatului Euroatlantic, summituri ale șefilor de state și de guverne ai statelor membre NATO, conferințe regionale, seminare internaționale pe diverse teme etc.[4]

Ca instrumente de sprijin în vederea realizării obiectivelor de securitate sunt desemnate agențiile și instituțiile specializate în acest domeniu. Necesitatea cooperării în domeniul serviciilor de informații a fost reliefată o dată în plus de conștientizarea faptului că nicio agenție de informații nu poate face față de una singură acțiunilor organizațiilor teroriste și exploziei mondiale informaționale, deoarece fluxul de informații din toate domeniile a determinat crearea unei liste impresionante de nevoi în domeniul culegerii de informații. Astfel, a devenit tot mai necesară stabilirea unor mecanisme eficiente de gestionare și evaluare colectivă a informațiilor.

Astfel, la nivelul UE există în prezent, mai multe agenții de securitate care, cu preponderență, se ocupă de cunoașterea și contracararea fenomenului terorist și al proliferării armelor de distrugere în masă cum ar fi: *Agenția Europeană de Securitate* (European Defense Agency- EDA) [5], *Centrul integrat de evaluare a situației* (Joint Situation Centre-SITCEN) [6], *Divizia de Informații* (Intelligence Division of the Military Staff - INTDIV) a *Staffului Militar European* (SMUE) [7], *Centrul European pentru Observații prin satelit* (European Union Satellite Centre - EUSC) [8] și *Biroul European de Poliție* (Europol) [9], *Grupul de Combatere a Terorismului* (Counter-Terrorist Group) [10] cărora li se alătură altele, care nu au relevanță directă în planul informațiilor de securitate: *Agenția Europeană pentru Securitatea Rețelelor și a Informației* (European Network and Information Security Agency- ENISA) [11], *Agenția Europeană pentru Siguranța Aeriană* (Aviation Safety Agency - EASA) [12], *Agenția Europeană pentru Siguranța Maritimă* (Maritime Safety Agency - MSA) [13] etc. Alte astfel de mecanisme au fost adoptate cu ocazia *Consiliului European de la Bruxelles*, de la sfârșitul lui martie 2004, când au fost înființate noi structuri: „o unitate de informații”, însărcinată cu gestionarea tuturor aspectelor legate de terorism[14] și a *funcției de coordonator UE pentru combaterea terorismului*, în urma atentatelor de la Madrid. Actualele sarcini ale coordonatorului UE pentru combaterea terorismului au un caracter general („coordonarea tuturor eforturilor UE pentru combaterea terorismului”). De asemenea, a fost adoptată în mod simbolic *clauza de solidaritate* inclusă în proiectul tratatului Constituțional, potrivit căreia, în caz de atac terorist, statele membre se angajează să ofere asistență reciprocă, inclusiv prin mijloace militare[15].

În România, acțiuni de prevenire și combatere a amenințărilor asimetrice au avut loc, în formule organizatorice diferite, cu mult înainte de septembrie 2001, însă dinamica fenomenului terorist și a criminalității transfrontaliere a determinat o reorientare strategică, paralel cu creșterea resurselor umane și materiale necesare identificării factorilor de risc.

În contextul multiplelor surse de amenințare teroristă și al focarelor de tensiune existente în spații vecine, România a acumulat și valorificat experiența necesară pentru a acționa atât preventiv cât și curativ, în calitatea sa de membru NATO și actual membru UE, în lupta globală împotriva terorismului.

Poziția asumată de țara noastră în perioada conflictelor din Balcani și participarea efectivă la misiunile de pace din Bosnia și Herțegovina sau Kosovo se înscriu în efortul comunității internaționale de asigurare a păcii și securității în Europa de Sud-Est. Rolul de pol de stabilitate în Balcani pe care țara noastră l-a îndeplinit în perioada războiului din fosta Iugoslavie s-a prelungit în actualitate și reprezintă un deziderat pe termen lung, în contextul creșterii factorilor de risc terorist în spațiul european.

Contribuția României la misiunile internaționale de reconstrucție și asigurare a păcii în zonele de conflict a fost dublată de aportul serviciilor secrete românești la alimentarea fluxului de informații în plan bi și multilateral, cooperarea cu serviciile partenere și structurile speciale ale organismelor aliate înregistrând o dinamică ascendentă. [16]

- [1] Cristian Florin Popescu - *De la anarhism la terorism. Relațiile dintre media și fenomenul terorist*, lucrare prezentată în cadrul Sesiunii de comunicări științifice la Academia Națională de Informații, martie 2007, pg.3-4
- [2] Op. cit. pag. 5
- [3] Revista NATO, număr apărut în vara anului 2004, referitor la cuvântul lui Jaap de Hoop Scheffer - extras din articolul publicat pe internet la adresa: <http://www.nato.int/docu/review/2004/issue2/romanian/art1.html>
- [4] site: <http://www.cia.gov>
- [5] EDA a fost creată pentru a sprijini dezvoltarea Politicii Europene de Securitate (PESA), vezi în Enciclopedia Uniunii Europene, Editura Meronoia, București, 2005, p. 257.
- [6] Stan Petrescu, Apărarea și Securitatea europeană, Editura Militară, București, 2006, p. 185.
- [7] Op. cit. pag. 186.
- [8] Op. cit. pag. 188 - 189
- [9] Înființat în 1999, ca instituție descentralizată a UE având rolul de a aplica legislația comunitară în vederea combaterii infracționalității la nivel european, Enciclopedia Uniunii Europene , Editura Meronoia, București , 2005, p. 271.
- [10] CTG va ține reuniuni regulate la nivelul șefilor de agenții de securitate a statelor membre, cf. Tiberiu Tănase, Roxana Oprea, Aspecte de interes reieșite din Strategia de Securitate Europeană a UE, în a XII –a Sesiune de Comunicări Științifice , 16-18.03.2006, România în contextul politicii de securitate europeană , vol. I, Editura ANI , 2006, p. 222.
- [11] Op. cit. pag. 257
- [12] Instituție descentralizată a UE cu sediul la Koln (Germania) cf. Enciclopedia Uniunii Europene, p. 257.
- [13] Instituție descentralizată a UE cu sediul (temporar) la Bruxelles, cf. cf. Enciclopedia Uniunii Europene , p. 258.
- [14] Stan Petrescu, op. cit., p. 184
- [15] Op. cit. pag. 186
- [16] Dr. Gheorghe Fulga Directorul Serviciului de Informații Externe, extras din articolul „România și noile amenințări la adresa securității”, publicat pe site-ul oficial la S.I.E. (www.sie.ro)

* Răzvan Constantin Țurcanu, doctorand jurist, Universitatea București, bd. M. Kogălniceanu 36-46, Sector 5, e-mail: razvanturcanu@yahoo.com

TERORISMUL INTERNAȚIONAL ȘI ARMAMENTUL NECONVENȚIONAL – AMENINȚĂRI LA ADRESA SECURITĂȚII ECOLOGICE

Răzvan Constantin ȚURCANU*

The paper presents some general aspects regarding the dynamics of current terrorist entities and includes a few elements that define the unconventional weapons. The accent is placed on the negative effect of the use of unconventional weaponry over the environment. The potential danger posed by the emergence of a new spectrum -the unconventional terrorism- is emphasized in the paper.

Noul mileniu a adus în atenția opiniei publice un nou factor de risc la adresa securității ecologice: spectrul terorismului neconvențional. Deși valul atentatelor teroriste pornit odată cu fatidicul 11 septembrie 2001 a generat vii reacții în sânul comunității internaționale, a apărut totuși un mare semn de întrebare... suntem oare într-adevăr pregătiți să facem față acestei potențiale amenințări?

Dinamica entităților teroriste contemporane

Acțiunile teroriste se bazează întotdeauna pe experiența atentatelor anterioare; din modul de executare a acestora se trag apoi învățămintele, se analizează reușitele și nereușitele, deci nu sunt niște apariții sui-generis. Dincolo de circumstanțele specifice, de acum foarte bine cunoscute, pregătirea acțiunilor înseamnă pentru o entitate teroristă aplicarea unui plan de acțiune preexistent, conceput pe baza experienței acumulate.

Pentru fiecare acțiune preconizată este nevoie de o planificare îndelungată, deci de o perioadă de pregătire relativ lungă, în care entitatea (gruparea) elaborează cu o tot mai mare minuțiozitate adevărate planuri. În cadrul acestora, tacticile teroriste adoptă diferite forme și procedee de acțiune, între care: asasinatul, incendierea premeditată, atacul cu bombă, luarea de ostatici, răpirea de persoane, deturnarea mijloacelor de transport, ocuparea unor obiective, raiduri sau atacuri asupra unor obiective publice, sabotajul, derutarea prin crearea de piste false, folosirea armamentului special, distrugerea mediului înconjurător.

a) Folosirea armamentului special.

Dacă până în prezent armele chimice și biologice nu au fost utilizate pe scară largă de către teroriști, există posibilitatea folosirii și amenințării cu folosirea acestora. Acest tip de armament, relativ ieftin și ușor de confecționat, poate fi folosit în multe situații în locul explozivilor convenționali.

Capacitatea de distrugere în masă a acestora și teama resimțită de marea majoritate a oamenilor față de armele chimice și biologice ar putea reprezenta un factor de atracție pentru entitățile teroriste, în dorința acestora de a se face cunoscute pe scară mondială. Deși în cazul unui dispozitiv exploziv nuclear posibilitatea ca acesta să intre în posesia unui grup terorist este mai redusă, nu același lucru se poate spune despre armele chimice și biologice. Tehnologia este simplă, iar costul, raportat la numărul de victime - în special în cazul armelor biologice - este mult mai scăzut față de cel al explozivilor convenționali sau nucleari. Pericolul reprezentat de manipularea acestora, precum și teama de contaminare au fost probabil cauzele care, până în prezent, au inhibat grupările teroriste în acest sens.

b) Distrugerea mediului înconjurător

În ciuda faptului că această tactică nu s-a afirmat până în prezent pe scară largă, accesul din ce în ce mai mare al teroriștilor la armament și explozivi de ultimă generație, poate constitui o amenințare potențială la adresa mediului înconjurător. Un exemplu în acest sens, îl poate constitui deversarea deliberată a unor substanțe periculoase în rezervoarele de apă potabilă a unui oraș sau distrugerea unui petrolier. Și în acest caz, teama de contaminare poate fi unul din factorii care au contribuit la abținerea de la astfel de acte, până în prezent.

Pe timpul situațiilor de criză internă și internațională, pe lângă tacticile prezentate anterior, pot fi folosite și altele, cum ar fi: amplificarea stării de panică și instabilitate politică și militară prin răpirea, sechestrarea și asasinarea unor personalități de marcă; organizarea de atentate în locuri publice, dens populate, care să aibă un impact psihologic puternic, să producă panică și nesiguranță în rândul populației, neîncredere în capacitatea statului de a asigura ordinea publică și protecția cetățenilor; organizarea unor sabotaje în întreprinderile de transport și baze de aprovizionare; distrugerea sistemelor și blocarea unor noduri de comunicații; angajarea de confruntări directe cu forțele de ordine și chiar cu forțele armate, prin atacarea depozitelor de muniție, a subunităților izolate, a centrelor și retelelor de transmisiuni, a transporturilor militare etc.

Evoluția formelor, metodelor și procedeele de acțiune teroristă poate fi marcată de influența conjugată a doi factori: o mai mare eficacitate a forțelor contrateroriste și ameliorarea unor tehnici teroriste.

Mijloacele N.B.C. și incendiare – factor de risc la adresa securității ecologice

Armele de distrugere în masă sunt definite și “recunoscute” prin „consecințele catastrofice” pe care le produc, respectiv: morți și răniți, distrugerii materiale, poluarea mediului înconjurător (chimică, nucleară, biologică) și dezorganizarea social-economică.

În grupul armelor de distrugere în masă pot fi incluse: *armele explozive „înalt explozive”, armele nucleare, armele chimice, armele biologice și chiar armele incendiare*. Iar mai nou, și-a făcut simțită prezența și spectrul „terorismului neconvențional” (nuclear, chimic, biologic).

Se poate avansa ipoteza că *obiectivul principal generalizat* al recurgerii la armele de distrugere în masă de către o entitate teroristă este obținerea “efectului catastrofic” asupra mediului. Asta deoarece folosirea armelor de distrugere în masă în scop terorist marchează trecerea de la conflictul între forțele armate, cunoscute drept „războaie clasice declarate” (care se finalizau, în principal, pe câmpul de luptă), la un conflict de tip nou, generalizat, ce poate afecta mediul înconjurător (întregul teritoriu și populația, relațiile socio-umane etc.)

În ultimul timp unele state care chiar nu reprezentau o forță deosebită în domeniul militar și-au îmbogățit arsenalele cu arme, muniții și substanțe din categoria celor nimicitoare, aspect care complică situația politico-militară în ansamblu. Astfel, din datele publicate în mass-media, rezulta ca Irakul a fost deținător al armei chimice, cu precădere substanțe toxice de luptă (iperită, tabun, sarin, acid cianhidric) ce ar fi putut fi întrebuințate cu muniția clasică

sau binară, precum și cu ajutorul minelor și fugalor chimice. De asemenea, se afirma că deține arma biologică, dispunând de culturi de antrax, holeră și un agent patogen exotic necunoscut de alte puteri militare, care provoacă boli africane finalizate cu deces.

Pe lângă statele cunoscute ca deținătoare de arme nucleare, în ultimii ani și alte țări au atins sau depășit pragul nuclear. Conform unor studii [1] efectuate în 2002, se aprecia că India deținea peste 70-80 de focoase nucleare și avea capacitatea să realizeze 15 lovituri nucleare pe an. Pakistanul deținea aproximativ 16 arme nucleare, Argentina și Brazilia au sistat experimentele nucleare, dar dispun de potențial de fabricație, Africa de Sud a testat un focos nuclear și are capacitate tehnică și materială să construiască un arsenal nuclear, iar recent lumea a fost alarmată de informațiile despre Algeria ca fiind un potențial fabricant al armei nucleare.

Statele est-europene din fostul „Tratat de la Varșovia”, în care au staționat și se află trupe ale fostei U.R.S.S., cel puțin teoretic, sunt deținătoare ale armei nucleare.

Analizând sumar evoluția spre perfecționare a mijloacelor N.B.C. și incendiare, începând de la întrebuințarea de către armata germană a gazelor toxice, până la evenimentele din Kosovo, Bosnia și S.U.A., rezultă că gama acestor mijloace de luptă s-a dezvoltat și perfecționat atât sub aspect cantitativ și calitativ, cât și ca situații și modalități de întrebuințare.

Un aspect deosebit de important este relevat de faptul că în ultimul timp mai multe organizații extremist-terrorist-diversioniste se preocupă sau au realizat mijloace de luptă ori arme cu efecte distructive deosebit de mari ce sunt catalogate ca arme de distrugere în masă.

În sensul acesta, *Institutul pentru studii în domeniul terorismului internațional* de la Universitatea statului New York, prin directorul său, a făcut publică informația privitoare la hotărârea unor grupări teroriste de a achiziționa capacități pentru lupta biologică și chimică.

De asemenea, au fost dezvăluite preocupările și acțiunile unor grupări teroriste de a achiziționa capacități pentru lupta biologică și chimică.

De asemenea, au fost dezvăluite preocupările și acțiunile unor grupări teroriste palestiniene de a procura substanțe chimice neuroparalitice.

Pot fi considerate de aceeași factură acțiunile întreprinse de grupările palestiniene pentru contaminarea chimică a plantațiilor israeliene de portocali sau cele petrecute în Sri-Lanka, în urma cărora au fost compromise culturile de ceai.

Spre deosebire de armele biologice, armele chimice pot produce îmbolnăviri în interval de timp scurt sau chiar foarte scurt.

Exemplu: gazul Sarin a fost răspândit la Tokio într-un atentat care a afectat peste 5000 de persoane, dintre care mai puțin de 10% au sosit la spital cu ambulanța (capacitatea de a acorda primul ajutor a fost net depășită), 46% din personalul spitalelor a prezentat simptomele intoxicației cu sarin. [2]

Din analiza sumară a acestor aspecte rezultă că problema cunoașterii mijloacelor N.B.C. și incendiare, precum și a efectelor distructive ce se pot produce în cazul unor avarii la centralele atomo-electrice cu tehnologii învechite, este o necesitate și pentru personalul angajat în structurile militare, mai ales în actualele condiții când aceste mijloace pot fi fabricate miniaturizat și se pot întrebuința inclusiv în acțiuni extremist-terrorist-diversioniste.

a) Caracteristicile generale și efectele mijloacelor N.B.C. și incendiare

Mijloacele N.B.C. și incendiare, ca urmare a proprietăților de luptă pe care le au, pot provoca în timp scurt, pe suprafețe întinse și în diverse medii, efecte de distrugere în masă forțelor combatante și necombatante, precum și populației, pot crea mari zone contaminate, cu distrugereri, incendii, inundații și pot îngreuna acțiunile militare și toate celelalte activități economico-sociale.

Mijloacele incendiare nu sunt arme de distrugere în masă, dar, prin efectul distructiv pe care îl produc în urma întrebuințării, se apropie de caracteristicile acestora.

b) *Arma nucleară* este cel mai puternic mijloc de distrugere în masă care poate să producă în timp scurt pierderi mari de personal, să distrugă tehnica și aparatura, materiale și lucrări de apărare, obiective militare economice și civile, să creeze mari zone contaminate radioactiv, exercitând totodată un puternic efect moral asupra forțelor angrenate în război.

Acestei definiții cu un pronunțat caracter militar i se pot atașa adițional și referiri, precum: efectele distructive ale armei nucleare se regăsesc în repercursiunile de scurtă și lungă durată asupra mediului înconjurător. Utilizarea acestui tip de armament neconvențional, atât de forțele militare în cadrul unui potențial conflict, cât și de entitățile extremist-terorist-diversioniste poate conduce la grave dezechilibre ecologice, cu efecte nimicitoare asupra climei, faunei și florei la nivel global.

Factorii distructivi ai unei explozii nucleare sunt: emisiunea de lumină, radiația penetrantă, impulsul electromagnetic nuclear, unda de șoc și contaminarea radioactivă.

De regulă, în acțiunile militare sau potențialele acte extremist-terorist-diversioniste în care se întrebuințează arma nucleară se urmărește obținerea, prin executarea loviturilor nucleare asupra adversarului, a efectelor combinate în scopul amplificării valorii pierderilor și distrugerilor.

Emisiunea de lumină generată de fluxul intens de radiații electromagnetice în domeniile: vizibil, ultraviolet și infraroșii ale spectrului, acționează ca un puternic impuls caloric producând arsuri și orbirea personalului, precum și incendierea tehnicii, vegetației, materialelor, clădirilor și lucrărilor de apărare, militare sau civile.

Radiația penetrantă rezultă din deplasarea fluxului de neutroni și a radiațiilor gama în toate direcțiile de la epicentru spre exterior, produce personalului neprotejat boala de iradiație și deteriorează aparatura radioelectronică și materialele fotosensibile.

Impulsul electromagnetic nuclear este generat de interacțiunile câmpurilor electromagnetice care induc intensități și tensiuni electrice în conductoare și sistemele de transmisiuni, producându-se mari perturbații în comunicațiile fir, radio, radioreleu și în lucrul radarelor și chiar deteriorarea aparaturii neprotejate.

Unda de șoc este rezultatul comprimării bruște a aerului care se propagă în toate direcțiile cu viteză supersonică, producând personalului neprotejat multiple traumatisme directe sau prin angrenarea unor obiecte și componente ale tehicii, iar asupra materialelor, lucrărilor, clădirilor și aparaturii produce deformări, distrugerii sau scoaterea din funcțiune, reprezentând principalul factor distructiv al muniției nucleare (de fisiune) și al celei termonucleare (de fuziune).

Contaminarea radioactivă este efectul depunerii particulelor rezultate în urma exploziei producându-se atât în raionul de luptă cât și pe direcție de deplasare a norului radioactiv format. Prin contaminarea radioactivă, asupra personalului se produce boala de iradiație. Clădirile, tehnica, materialele și aparatura contaminate radioactiv pot fi întrebuințate numai după decontaminare.

Ca mijloace cu ajutorul cărora se pot întrebuința munițiile nucleare în acțiunile militare sau cele extremist-terorist-diversioniste, pot fi exemplificate: rachetele de toate tipurile (mai puțin cele antiaeriene), torpilele, aviația, artileria și minele (fugasele).

c) *Arma chimică* este un puternic mijloc de distrugere în masă ce întrebuințează substanțe toxice de luptă care prin contaminarea chimică a personalului, aerului, apei, terenului, tehnicii și diferitelor obiective produce pierderi însemnate, reduce capacitatea de acțiune și apărare, generează greutăți în desfășurarea acțiunilor de orice natură.

Din această definiție rezultă clar impactul negativ pe care acest tip de armament neconvențional îl poate avea asupra mediului înconjurător în cazul unui atac terorist de acest gen, respectiv: contaminarea chimică a personalului, aerului, apei, terenului, clădirilor și altor facilități, în general a tot ceea ce ține de infrastructură sau de factorul material și uman, respectiv animal.

Agenții chimici sau substanțele toxice de luptă (S.T.L.) sunt definite ca substanțe chimice în diferite stări de agregare care sunt utilizate în scop militar sau pot fi utilizate în cazul atacurilor terorist-diversioniste datorită efectelor lor toxice directe la om, animale și plante.

Deși „Convenția privind interzicerea armelor chimice” (CWC) semnată în 1993 este în vigoare [3], procesul de reducere a stocurilor de muniție existente în arsenalele unor state este lent și foarte costisitor, iar eficiența controalelor nu a înregistrat progrese semnificative.

În acest context, se consideră că arma chimică își va menține rolul de descurajare și amenințare, deoarece se constată:

- proliferarea galopantă a echipamentelor, tehnologiilor și armamentelor chimice în rândul unor state mici și mijlocii;
- menținerea muniției în arsenalele a peste 30 de țări;
- intensificarea cercetărilor pentru realizarea unei noi generații de arme chimice binare cu efecte superletale și a unor agenți biochimici cu acțiune incapacitantă, utilizați în conflictele de joasă și medie intensitate;
- tendința de fabricare / achiziționare a armei chimice de către unele organizații teroriste, mișcări religioase, corporații și structuri nestatale.

d) *Arma biologică* constituie mijlocul de distrugere în masă care, prin efectul vătămător al agenților patogeni produce mari pierderi de personal, animale și distruge, prin contaminare, vegetația.

Arma biologică tinde să ocupe primul loc în ierarhia armamentului neconvențional și să-și mențină rolul important „de descurajare”, deoarece se constată:

- proliferarea tehnologiilor biologice „duale”, capabile să utilizeze realizările civile în scopuri militare sau teroriste;
- intensificarea cercetărilor pentru realizarea unor noi sisteme de luptă biologice, care să includă armele biogenetice, cu acțiune selectivă asupra speciei umane;
- elaborarea unor programe pentru realizarea unor toxine capabile să afecteze culturile și rezervele de hrană;
- proliferarea bioterorismului;
- ineficiența sistemelor de detecție, protecție și tratament profilactic, precum și slaba rezistență a organismului uman la contaminarea biologică și îmbolnăviri.

Până în prezent au fost selecționați agenți patogeni într-o mare diversitate, cu caracteristici distructive deosebite care provoacă îmbolnăviri în masă și manifestă o rezistență sporită față de mijloacele de profilaxie și terapie.

Ca mijloace biologice de luptă sau în potențiale atacuri teroriste pot fi întrebuințate următoarele categorii de agenți patogeni: virusurile, bacteriile, rickettsiile, toxinele microbiene.

În agresiunile teroriste sau acțiunile militare pot fi întrebuințate mai multe metode de dispersare a agenților patogeni și se apreciază că pentru lovirea cu arma biologică a obiectivelor aflate în adâncime va fi folosită cu precădere metoda dispersării în mediul înconjurător prin diversiune, respectiv prin infiltrarea unor agenți transportatori („curieri”) aparținând entităților teroriste.

Această metodă de dispersare vizează în special contaminarea biologică a mediului înconjurător precum: sursele și punctele de aprovizionare cu apă, alimente, furaje, locurile publice și încăperile frecvent utilizate de anumite categorii de personal. De asemenea, este apreciată ca posibilă dispersarea prin diversiune a agenților patogeni pentru contaminarea unor adăposturi sau locuri ce pot fi improvizate pentru protecția împotriva armelor de distrugere în masă / armamentului neconvențional.

Alte metode de contaminare biologică pot fi: prin intermediul animalelor și insectelor, prin aerosolizare, cu ajutorul rachetelor, aviației și artileriei.

Transformările politice și social-economice care au avut loc la sfârșitul mileniului doi, perceperea Statelor Unite ca fiind cea mai mare „putere militară convențională” (deținătoare de arme convenționale) și apariția grupurilor radicale, concentrate pe distrugerea a ceea ce aceștia consideră a fi dăunător („rău”) au generat teama că organizațiile teroriste, inclusiv statele care le sprijină, vor recurge la utilizarea „armelor biologice” împotriva civilizațiilor.

Organizația Mondială a Sănătății (OMS) a atras atenția încă din anul 1970 asupra potențialului nociv al armelor biologice. Astfel, OMS a estimat că 50 kg de cultură de *Bacillus anthracis* sau *Francisella Tularensis*, diseminate asupra unui centru populat ar putea ucide sau îmbolnăvi populația de pe 20 km², evoluțiile epidemiologice ar îmbrăca caracteristicile „îmbolnăvirii de masă a populației”.

În aceste condiții serviciile de sănătate publică ar fi depășite în a asigura asistența medicală, testările de laborator și aprovizionarea cu materiale; sănătatea personalului de intervenție (armată, ordine publică, siguranță națională, medical) ar fi în pericol.

În comparație cu celelalte arme, cea biologică se caracterizează prin:

- dificultatea stabilirii cu promptitudine a utilizării ei de către inamic;
- existența unui interval de timp valabil între momentul atacului și apariția primelor semne specifice asupra organismelor supuse unui atac;
- posibilitatea ca efectele atacului biologic să determine cazuri secundare și astfel să apară epidemii extinse;
- lipsa efectelor distructive asupra construcțiilor și altor bunuri materiale;
- simplitatea și costurile relativ mici de producere, cercetare, stocare și diseminare a agenților patogeni utilizați în scopuri agresive;
- efectul psihologic negativ declanșabil în populația atacată ș.a.

Bioterorismul, ca o componentă a terorismului, poate fi definit astfel: folosirea deliberată sau amenințarea cu folosirea agenților biologici (etiologici) ai bolilor infecțioase, a toxinelor acestora, toxinelor vegetale, bioregulatorilor, pentru a induce și răspândi neliniștea, teama, frica, teroarea sau a intimida o persoană, un grup specific de persoane sau populația unei țări în scopuri religioase, politice, ideologice, financiare sau interese personale.

Bioterorismul poate fi direcționat, de asemenea, împotriva șeptelului, a rezervelor de alimente destinate oamenilor și animalelor, a locurilor de preparare și de depozitare a hranei și a aprovizionărilor cu apă.

e) *Arma radiologică* a fost inclusă în această categorie de mijloace distructive mai recent și nu a fost întrebuințată până în prezent în acțiunile teroriste sau militare. Efectul distructiv al acestei arme se bazează pe folosirea deșeurilor radioactive ale industriei nucleare și a unor preparate artificiale iradiate cu fluxuri de neutroni care devin emițătoare de radiații alfa, beta și gamma producând personalului boala de iradiație, iar mediului înconjurător efecte negative de scurtă sau lungă durată.

Arma radiologică poate fi întrebuințată de grupările teroriste pentru formarea unor zone contaminate radioactiv cu niveluri de radiație mari, utilizând ca încărcătură fragmente de fisiune care au perioada de înjumătățire mică.

f) *Mijloacele incendiare*

Perfecționarea mijloacelor incendiare cu aplicabilitate în tacticile atacurilor teroriste sau ca tehnică de luptă a stat atât în atenția și preocupările entităților teroriste cât și specialiștilor militari vizând creșterea acțiunii distructive a amestecurilor (substanțelor) incendiare, modernizarea mijloacelor de întrebuințare și diversificarea situațiilor și momentelor luptei în care să fie întrebuințate.

Mijloacele incendiare, în accepțiunea militară, se bazează pe acțiunea distructivă a amestecurilor incendiare care, dezvoltând prin ardere temperaturi ridicate, produc vătămări ale personalului, incendiază tehnica, lucrările, vegetația, diferite obiective și materiale, deci au efecte asupra mediului înconjurător în ansamblu.

Amestecurile (substanțele) incendiare întrebuințate în acțiunile militare și asupra unor potențiale ținte ale grupurilor teroriste au următoarele caracteristici:

- prin ardere dezvoltă temperaturi ridicate (între 800-4000 grade Celsius);
- pot arde și în afara contactului cu aerul;
- se pot conserva și păstra timp îndelungat;
- nu pot fi stinse decât prin procedee și cu mijloace speciale.

Întrebuințarea în acțiunile de luptă militare sau teroriste a substanțelor sau amestecurilor incendiare se poate face cu ajutorul muniției incendiare (gloanțe, proiectile, grenade, bombe casete, fugase) și aruncătoarelor de flăcări.

În ultimul timp mijloacele incendiare și, în special cele improvizate, au devenit „armă” frecvent întrebuințată în acțiuni violente, revendicative care urmăresc destabilizarea climatului social zonal.

Prin folosirea mijloacelor incendiare improvizate în sensul prezentat anterior, forțele agresoare realizează distrugerea prin ardere a unor obiective social-administrative, categorii de tehnică și materiale, instaurează climatul de teamă, panică, nesiguranță, împiedică intervenția oportună a forțelor de menținere a ordinii publice și pot viza neutralizarea unor persoane sau instituții de stat.

Mijloacele incendiare improvizate ce se întrebuințează în acțiuni destabilizatoare, violente sunt preparate în special pe baza unor produse petroliere, dar nu este exclusă și varianta întrebuințării unor substanțe sau amestecuri incendiare militare procurate pe diferite căi.

În esență, mijloacele incendiare indiferent că sunt folosite în acțiunile teroriste sau în cele militare pot aduce prejudicii grave mediului înconjurător.

Noua configurație a amenințărilor

Fenomenul globalizării prezent în toate domeniile, inclusiv în cel al securității, cu efecte pozitive și negative, în aceeași măsură, determină un grad tot mai mare de interdependență a statelor în planul economic și al securității. Sărăcia s-a extins în mod necontrolat, prezența ei fiind întâlnită la nivel local, regional și planetar, fie ca urmare a epuizării resurselor, fie ca urmare a valorificării lor ineficiente. Deficitul de democrație persistent încă în multe state provoacă turbulențe politice regionale și derapaje, cu consecințe imprevizibile. Neimplicarea suficientă a organizațiilor internaționale în a da soluții statelor și guvernelor în vederea adaptării rapide la efectele globalizării, cât și incapacitatea acestora din urmă de a se plia rapid pe fenomenul globalizării, adâncirea polarizării sociale și economice cu efecte catastrofale între state și regiuni ar putea să conducă la o instabilitate globală greu de controlat.

Tendința actuală de accelerare a fenomenului de proliferare a tehnologiilor militare avansate este facilitată de caracterul global al economiei mondiale și de preferința manifestată pentru fuziuni în toate sectoarele industriale, care conduc la crearea a numeroase companii transnaționale. Proliferarea mijloacelor de distrugere în masă reprezintă una dintre cele mai grave amenințări la adresa mediului de securitate internațional.

Se poate aprecia că proliferarea acestui tip de arme este rezultatul existenței și accesibilității tot mai mari a tehnologiilor civile și militare, al capacității sporite a statelor, care urmăresc să fabrice arme de distrugere în masă, de a racola specialiști cu experiență, care să le ofere avantajul surprizei tehnologice, al ritmului accelerat al progresului tehnologic, care facilitează obținerea de informații și tehnologii în forme avansate. Combaterea proliferării armelor de distrugere în masă a constituit o prioritate permanentă pentru comunitatea internațională.

Pe plan mondial, concomitent cu proliferarea tehnologiilor militare, proliferază și structurile nonstatale, de a căror poziție va trebui să se țină seama în estimările și măsurile de planificare a securității globale și regionale. Democratizarea relațiilor internaționale a determinat o creștere a influenței actorilor nonstatali în foarte multe compartimente ale societății civile, unele instituții ale statului cedând o parte a autorității lor unor astfel de organizații. Importanța actorilor de securitate nonstatali va constitui cea mai vizibilă tendință a secolului XXI. În cadrul organizațiilor nonstatale sunt identificate organizații nonguvernamentale, organizații internaționale și alte structuri, variind de la mișcările etnopolitice, grupările religioase și teroriste, până la corporații multinaționale. Actorii nonstatali implicați în relațiile internaționale au câștigat în era informațională putere și poziții, care, în unele situații pot deveni riscuri și amenințări pentru unele guverne.

Resursele mediului înconjurător și securitatea acestuia reprezintă o problemă importantă și o componentă de bază a schimbărilor produse de globalizare. Amplificarea presiunii problemelor de mediu poate duce la apariția unor conflicte determinate de cantitatea de resurse vitale și distribuția acestora, a unor riscuri și amenințări pentru securitatea internațională (deteriorarea mediului înconjurător ca urmare a noxelor industriale, distrugerea echilibrului ecologic, accidente tehnologice, producerea de incendii catastrofale, provocarea unor sabotaje sau acte teroriste care urmăresc degradarea mediului, producerea unor calamități naturale de mari proporții care să ducă la modificarea unor frontiere naturale).

[1] Oancea Traian - *Caracteristicile mijloacelor nucleare, bacteriologice, chimice și incendiarie și întrebunțarea lor în acțiunile teroriste* – Notă de curs, Biblioteca Centrului de perfecționare, Grădiștea, 2002

[2] Asistent univ.dr. Lazăr Teofil, Facultatea de științe juridice și administrative, *Unele considerații privind prevenirea și combaterea bioterorismului*, Buletinul editat cu ocazia Sesiunii științifice internaționale cu tema "România-UE de la aderare la integrare", Universitatea Creștină „Dimitrie Cantemir”, București, 25-26 mai 2007

[3] În România „*Convenția privind interzicerea armelor chimice*” (CWC) a intrat în vigoare la data de 29 aprilie 1997, conform informațiilor publicate de M.A.E. pe site-ul instituției, existente la data de 25.03.2008

* Răzvan Constantin Țurcanu, doctorand jurist, Universitatea București, bd. M. Kogălniceanu 36-46, Sector 5, e-mail: razvanturcanu@yahoo.com

ASPECTE CRIMINOLOGICE PRIVIND INFRAȚIUNILE CONTRA VIEȚII, COMISE ÎN ANUL 2007, PE RAZA JUDEȚULUI ALBA

Marius Mihai UNGUREANU *

Constantin Mircea CRIȘAN **

Prezentul studiu reprezintă continuarea preocupărilor în domeniul cercetării criminologice a infracțiunilor contra vieții săvârșite pe teritoriul județului Alba.

Analiza se întemeiază pe date statistice și informații rezultate dintr-un număr de 10 infracțiuni sesizate la Inspectoratul de Poliție al Județului Alba, în anul 2007, privind infracțiuni grave, de omor, tentativă de omor și lovituri cauzatoare de moarte.

Starea și dinamica infracțiunilor contra vieții

Examinarea datelor statistice evidențiază faptul că în anul 2007, comparativ cu anul 2006, infracțiunile cu violență contra vieții, înregistrează o scădere semnificativă, în special la omor de la 6 fapte comise în anul 2006 la 4 fapte comise în anul 2007, la tentativă de omor de la 8 fapte comise în 2006, la 4 fapte comise în anul 2007, iar la pruncucidere de la 3 fapte comise în 2006, la 0 fapte comise în anul 2007.

În ce privește infracțiunile de lovituri cauzatoare de moarte, se constată o creștere ușoară de la o faptă comisă în anul 2006 la 2 fapte comise în anul 2007.

Locul săvârșirii faptelor

Examinând frecvența și dispersia infracțiunilor contra vieții pe teritoriul județului Alba, constatăm că cea mai mare pondere o au aceste infracțiuni în mediul rural. Astfel doar 3 infracțiuni din cele 10 sesizate organelor de poliție, au fost comise în mediul urban.

Aceasta corespunde pe de o parte dispersiei populației pe teritoriul județului Alba, iar pe de altă parte nivelului de instruire al populației, mai scăzut în mediul rural, nivel care are un rol causal major în geneza criminalității.

Sub aspectul locului săvârșirii faptelor, remarcăm că din cele 10 fapte de mare violență comise, majoritatea respectiv un număr de 8 fapte au fost comise la domiciliul victimei, al autorului, sau la domiciliul comun, ori în imediata apropiere a acestuia (grădină).

Celelalte 2 fapte au fost comise în stradă.

Această constatare scoate în evidență existența unor relații anterioare amiabile, întemeiate pe concubinaj, rudenie, prietenie și vecinătate între autori și victime. Uneori făptuitorul și victima au avut preocupări comune.

Modul de operare

Analizând modul de comitere a faptelor contra vieții, constatăm că în toate cazurile făptuitorii au acționat individual.

În majoritatea situațiilor infractorii au preferat să utilizeze armele albe pe care le aveau asupra lor, sau pe care le-au găsit la îndemână.

În 2 cazuri agresiunile s-au comis prin utilizarea unor unelte specifice profesiei autorului (bătă ciobănească).

În 5 cazuri autorii au folosit cuțite pentru a săvârși faptele, într-un caz autorul a folosit atât cuțit cât și topor, în alt caz autorul și-a lovit victima cu pumnii, iar în alt caz, autorul și-a lovit victima cu picioarele.

Un caz aparte îl constituie fapta de omor deosebit de grav, în care autorul, major, a ucis victima, minoră, prin folosirea unui cuțit, apoi a fragmentat victima, și a aruncat-o în râul Mureș.

Violența extremă, în formă calificată, a avut o frecvență relativ mare, (6 dosare penale), ea manifestându-se în 4 infracțiuni de omor calificat și 2 tentative la omor calificat.

Trebuie menționat faptul că în anul 2007, pe raza județului Alba, nu au fost săvârșite fapte cu violență la comandă și aici ne referim în special la faptele de omor.

Date referitoare la făptuitori și victime

Din cele 10 cauze care constituie obiectul studiului, doar într-un singur caz fapta a fost comisă în coautorat, cu participarea a doi făptuitori. Celelalte fapte au fost comise de câte un singur autor.

Cu privire la naționalitatea autorilor se constată că în 8 cazuri autorii sunt români, într-un caz de tentativă de omor, unde au existat doi autori, aceștia au fost de naționalitate italiană, iar în alt caz, autorul avea cetățenie româno-americană.

În perioada de referință, pe raza județului Alba, nu s-a înregistrat nici o faptă cu violență în care autorii să nu fie identificați.

Examinând datele statistice privind autorii acestor fapte, se constată că în toate cele 10 infracțiuni comise, autorii sunt bărbați.

De asemenea în ce privește victimele se constată că în 9 cazuri acestea sunt bărbați, iar într-un singur caz de lovituri cauzatoare de moarte, victima este femeie.

Sub aspectul pregătirii școlare a făptuitorilor se constată că în 7 cazuri sunt fie lipsiți de studii, fie le-au abandonat înainte de absolvirea celor 8 clase generale.

Aceștia prezintă carențe pe plan socio-profesional, trăiesc și muncesc în condiții inferioare, în raport cu nivelul de pregătire.

Nici unul dintre cei 11 autori ale celor 10 fapte cu violență înregistrate pe raza județului Alba, nu are studii superioare.

Într-un caz de omor deosebit de grav, autorul a absolvit un colegiu de informatică, în străinătate.

Din totalul faptelor cu violență comise în perioada analizată, se constată că 2 autori, din care 1 pentru o faptă de omor și 1 pentru o faptă de tentativă de omor, sunt ciobani, nivelul de cultură și de toleranță față de semenii al acestora fiind extrem de scăzut.

Cu privire la vârsta autorilor se remarcă că aceștia se încadrează în grupul de vârstă 20-55 ani.

Un număr de 6 autori, au suferit condamnări anterioare pentru diferite fapte (lovire, furt, tentativă de viol, viol).

Din cele 10 de fapte de mare violență comise pe raza de competență în anul 2007, într-un număr de 7 cazuri acestea au fost comise de autori care se aflau sub influența băuturilor alcoolice, sau în stare de ebrietate, iar în 6 cazuri victimele se aflau și ele sub influența băuturilor alcoolice sau în stare de ebrietate.

Dupa cum se observă frecvent victimele și făptuitorii au consumat băuturi alcoolice împreună, sau separat, înainte de declanșarea conflictului.

În 3 cazuri făptuitorii au fost provocați de către victime.

Examinând datele statistice sub aspectul relațiilor existente între făptuitori și victime, relevăm faptul că cele 10 fapte de mare violență s-au comis între persoane care se cunosteau, respectiv între frați (un caz de omor), între prieteni (1 faptă de omor, 1 faptă de lovituri cauzatoare de moarte), între cunoștințe (2 fapte de omor și 4 fapte de tentativă de omor), între nepot și bunică (1 faptă de lovituri cauzatoare de moarte).

În perioada de referință nu au fost înregistrate fapte cu violență pe raza județului Alba, comise de către persoane, aflate în evidențele medicale, ca fiind cunoscute cu afecțiuni psihice.

Mobilul comiterii infracțiunilor

Examinarea celor 10 dosare care fac obiectul analizei, pune în evidență faptul că în 9 cazuri autorii au avut drept mobil, intenția de a tranșa prin violență conflicte spontane, declanșate pe fondul irascibilității și a consumului de alcool.

Ura, dușmania, dorința de răzbunare, au reprezentat mobilul unui număr de 8 cazuri, care au fost tranșate prin violență. Într-un caz intenția de a fura bani de la victimă, care a sesizat că este furată, a dus la aplicarea de către autor, victimei de lovituri cu picioarele pentru a-și asigura fuga de la locuința acesteia, unde cei doi au consumat băuturi alcoolice. În urma loviturilor primite victima a fost internată în spital, având mai multe leziuni interne care au necesitat pentru salvarea sa, intervenție chirurgicală.

Drința de a obține o bucată de pâine de către victimă, femeie în vârstă de 76 ani, a dus la aplicarea de către nepotul acesteia a unor lovituri, cu pumnul, care s-au dovedit ai fi fatale, aceasta decedând după câteva zile, la spital.

Un caz aparte îl constituie, tranșarea victimei de către autor, din cercetări rezultând că mobilul acestei fapte a fost înclinația autorului spre acte de violență, înclinație care a dus-o până la violența extremă, de a suprima viața unei persoane, de altfel cunoscute lui.

Nu au fost evidențiate mobiluri de natura etnică, politică, religioasă.

Cauzele comiterii infracțiunilor

Criminalitatea contra vieții persoanei, ca fenomen social deosebit de periculos, este generată pe de o parte de zestrea ereditară a indivizilor purtători ai unor temperamente dezechilibrate și mentalități impulsive, iar pe de altă parte de condițiile sociale și economice precum și situații favorizante.

Astfel drept cauze sociale și economice pot fi enumerate: slăbirea funcțiilor familiei și a școlii. Aici poate fi exemplificat cazul numitului C.B., care fără familie și condamnat anterior pentru fapte de viol și tentativă de viol, fiind sub influența băuturilor alcoolice, i-a aplicat, la domiciliul său, numitului G.I., fără familie, mai multe lovituri cu un topor în cap, iar apoi i-a tăiat gâtul cu un cuțit.

O altă cauză de natură socială și economică, ar fi posibilitatea de a obține sume de bani, fără muncă, uneori prin violență, .

Trebuie amintit aici, ca și cauză a faptelor cu violență și Internetul, în sensul că o faptă de omor deosebit de grav, a fost inspirată de imagini de violență care sunt difuzate prin Internet.

Printre factorii favorizanți ai criminalității cel mai frecvent este alcoolul, care dobândește proporții din ce în ce mai mari.

Consumul de alcool, pe fondul unor tulburări de personalitate, constatate ca fiind prezente la majoritatea făptuitorilor care au fost expertizați din punct de vedere psihiatric, a dus în cele din urmă la “trecerea la acțiunea violentă”.

Astfel în majoritatea cazurilor în care autorii de fapte de mare violență au fost expertizați din punct de vedere psihiatric, s-a constatat că aceștia prezentau diverse tulburări de personalitate, grefate pe un intelect sub medie, prin deficit instituțional și educațional, conjugat frecvent cu consumul de alcool.

În toate cazurile înregistrate în anul 2007, s-a apreciat că făptuitorii au avut discernământul păstrat, dându-și seama de faptele lor.

* Ungureanu Marius Mihai, procuror, Parchetul de pe lângă Tribunalul Alba, Alba Iulia, Tulnicului, nr. 4, bl.B2, sc.A, etj.IV, apt. 16, tel. 0740/867262, e-mail:marius_mihai_ungureanu@yahoo.com

** Crișan Constantin Mircea, comisar șef, Inspectoratul de Poliție al Județului Alba, Alba Iulia, Livezii, nr. 43, bl. 6, sc. A, etj. III, apt. 14, tel.0743/056650, e-mail: crisan_constantin@yahoo.com

ASPECTE ALE NONVERBALULUI – RECEPTAREA SPAȚIULUI MOROMETIAN

Gabriela VASILIU*

Abstract: Starting from the opinion of psychologists A. Muchielli, J-A Corbalan and V. Ferrandez (Paris, 1998), one can underline the fact that any process of communication is at the same time a contextual process, action of influence the global context on the following dimension: spatial, temporal, relational, normative and identification. The dimension with the highest degree of generalisation in which the communication takes place is the contextual space.

In Preda's fictional universe contextual space generally has a subjective conspicuousness. The closed spaces – individualised and also the open spaces – contemplative, shown in Marin Preda's epic, act as indicators of different type of interpersonal relationships.

The purpose of this work is that of presenting the manner in which the characters from the Morometii use the space „to comunicate” and „to comunicate themselves”.

Binecunoscutul antropolog Edward Hall (apud D. Givens, 2005:211) e de părere că mediul fizic, spațiul în sine, este grăitor ;”vorbește” ,comunică cu cei care-l ocupă, îi face să se deschidă sau să se închidă afectiv.

În creația predistă ,spațiile au rolul de a stimula emoțional personajele, de a le creiona mai atent personalitățile.

1.1. Satul – spațiu al des-individuării țărănești

Lumea satului natal teleormănean, Siliștea-Gumești, se concretizează într-un spațiu-afinitate care a influențat într-un mod ireversibil personalitatea scriitorului Marin Preda.

Satul devine un real „ topos-protector”, un pântec matern în care nu pătrund teama, deznădejdea, frigul sau disperarea existențială. Aici, într-o securitate desăvârșită, oamenii trăiesc ca într-o primă zi a Creației, respirând aceeași precizare ontologică.

Cel care îi dă sens, formă și vitalitate este țăranul pentru că, în același timp, el primește nume și eternitate din seva pământului. Spațiul devine astfel, alături de timp, prin puterea

emanată de locuitorii săi, un dat fundamental, o dimensiune esențială a existenței, o constantă în modul perceperii, ce este articulată după nevoi personale. Izolați într-un spațiu atemporal, țărani se dizolvă în lumea interioară a satului, neîncercând să-și măsoare existența în timp consumat, ci în eternitatea zilelor de vară, în lumina „închiderii care se deschide” a câmpului.

Pentru individul rural, satul este un topos personal, văzut ca o prelungire a organismului, ca un ansamblu de proximități pozitive, pentru că el trăiește într-un teritoriu ales și nu impus. Acesta nu poate părăsi spațiul său, satul, decât în condiții speciale, pentru că zilnic trăiește acea taină a „des-individuării”, a depozitării de eu, simțindu-se ireversibil al întregului pământ, ca și când satul ar fi o reală „sondă ontică”. Aceeași senzație de viață în cochilie, de veșnică mișcare în spirală se regăsește și în „La Lileci” de M. Sorescu: „Satul e închis ca o cetate... / Totul se află înăuntru. Când vine de la Câmp, omul parcă trage scara potecii după el. Ce se petrece afară e din alt tărâm...”

Într-un asemenea univers ermetic s-au aflat țărani preștiți, în primul volum din *Moromeții*, când, dominați de o pace metafizică, cochetau pe de o parte cu zodia tăcerii, iar pe de altă parte cu bucuria timpului rostit.

Experimentând spațiul, atât mental, cât și emoțional, sătenii – oameni ai Cetății, izbutesc, asemenea lui Kant care n-a evadat niciodată din provincia lui, să respire permanent siguranța unui azi etern. Astfel, personaje ca Pațanghel și Miai (*O adunare liniștită*), raportându-se la spațiul intim al satului, se dovedesc meticuloși și prevăzători, insistând prin gesturi mărunte asupra detaliilor plecării. O dată ieșiți din sat, se simt dezorientați, nu știu încotro s-o apuce: „Pe izlaz, spre gară ...”, demonstrând faptul că individul rural, din momentul smulgerii din habitatul care-l reprezintă, suportă rătăcirii interioare.

Trebuie precizat faptul că siguranța în propriul hotar e valabilă însă doar atât cât la poarta Cetății nu bate „Străinul”, indiferent cum s-ar numi el – Istorie, Modernitate, Conflict, care să aducă cu forța o lume exterioară într-o tihnită lume interioară, să facă dintr-un spațiu vast și securizat, unul micșorat și impersonal, cu răvășite „curți mari ... și pustii de vite și unelte” (*Marele singuratic*).

Spațiul protector devine astfel nesigur, profund impregnat de cealaltă față a istoriei, deschis în același timp degradării și îmbătrânirii precoce. Promisiunea eternității spațio-temporale dispare și noul, ca formă a pericolului, a imprevizibilului, grăbește existența satului, o modifică: „s-ar fi zis, văzând că oamenii ieșeau acum la iveală că satul parcă nu era o așezare de cel mult două mii de case, ci o groapă fără fund din care nu mai încetau să iasă necunoscuți...”

Transfigurarea este ireversibilă pentru că istoria înseamnă timp consumat, iar oamenii prinși în acest vârtej dionisiac al vremii se abandonează trecerii, nereușind să se mai încadreze unui spațiu matcă.

1.2. Spații închise individualizate

1.2.1. Colțul

Cunoscut ca un spațiu închis, specific consumării limitelor umane, colțul propune o raportare alogenă față de restul lumii, suprimând forme de comunicare, anulând dialogul în favoarea întâlnirii cu sinele.

Într-un astfel de „topos-firidă”, personajele moromețiene se simt constrânse, plâng (Niculae), se refugiază (Achim, Nilă), se sustrag anodinelui (Ilie Moromete), apar și dispar, fără însă a zăbovi prea mult, dintr-o firească tendință a reconsiderării personale într-un alt habitat.

1.2.2. Casa

Casa-reală ființă interioară, cum o numește Bachelard (*Poetica spațiului*, 2005), reprezintă un simbol al imaginii universului, ce s-ar putea situa undeva în centrul lumii, generând continuu o puternică forță de atracție asupra membrilor ei.

Pentru țărani, casa este însăși materialitatea familiei, a acestei unități sociale, constituindu-se într-un spațiu în care se închid toate aparențele și esențele umane.

Casa Moromeților se află și ea plasată într-o poziție privilegiată, „la șoseaua mare, putându-se ajunge la ea din orice parte a satului”, fiind supusă parcă acelei tehnici picturale în care, indiferent de poziția avută, simți că anumiți ochi te privesc, te urmăresc, beneficiind de dreptul de a se considera un „axis-mundi” a satului.

Cel care dă valoare acestui spațiu este Ilie Moromete care devine reper pentru săteni, reușind să-i orienteze către sine, către vorba sa plină de înțelepciune, de umor sau persiflare.

În centrul familiei el este, de asemenea, un permanent susținător al unui echilibru de viață, bazat pe activitatea de grup, pe conștientizarea întâlnirii zilnice cu câmpul, ca formă de păstrare a valorilor rurale.

În ciuda acestei poziții, familia este supusă destrămării, personajele se înstrăinează, îndreptându-se către lumi necunoscute, participând la acea disoluție treptată a lumii țărănești.

Această realitate este prevestită, reprezentată subliminal de nimicul existent în pereții interiori ai casei („pereții erau goi”), de poziționare celor două ferestre, „una spre bățatură, lângă patul în care stătea culcat Moromete” ce face trimitere către universul gospodăresc, și, cealaltă, cu vedere spre drum, „sub care se aflau cărțile lui Niculae” care anunță o părăsire a refugului matern, o evadare în necunoscut.

Casa Moromeților se prezintă, prin urmare, ca un topos golit de participare interioară, făcând trimitere către lumea din afară. Așadar, existența familiei se epuizează în exterior (prispă, pridvor, curte, grajd, grădină), acolo unde, deși psihanaliztii consideră că se consumă doar aparența omului, personajele și-au trăit adevărata esență a vieții lor rurale.

1.3. Spații deschise- contemplative

1.3.1. Podișca

Reprezintă un spațiu al contemplației –la drum, în afara curții, acolo unde, atât nevoile familiei, cât și realitățile exterioare își exprimă problematica lor.

Podișca, fiind un areal de trecere, permite, în același timp, migrarea grijilor cotidiene către înăuntru sau către înafară, satisfacerea unei comunicări interpersonale imediate, precum și întreținerea întâlnirii permanente cu universul interior.

În ciuda dimensiunii sale înguste, toposul oferă o deschidere vastă către lumea celuilalt („Moromete se oprea de la o podișcă la alta...”), către propria existență („Moromete stătea pe stănoaga podiștii și se uita...”) și către perceperea timpului ca eternitate.

1.3.2. Câmpia

Câmpia Dunării-toposul recunoașterii spirituale a locuitorilor satului Siliștea -Gumești, veritabil Bărăgan părăsit de limite, se impune ca un spațiu deschis, construit din priviri libere, din prelungiri ființiale, din acea poticneală anostă a timpului, puternic anonimată de intensitatea tăcerii. Totodată, geometria Câmpiei te disciplinează pentru că dispune de o anume perfecțiune a formei, văzută de Blaga (*Trilogia culturii. Spațiul mioritic*, 1994) ca dominantă și dreptliniară, care oferă siguranță, confort și, mai ales, regăsire spirituală. Disciplina simțită mai constă și în acea influență continuă a universului câmpenesc, prin care omul își găsește echilibrul interior și exterior.

Astfel, Bărăganul este , așa cum menționa V. Băncilă (*Spațiul Bărăganului*,2000), o adevărată sinteză între finit și infinit , între întindere și constrângere , un arhetip ce determină o inițiere într-un neprevăzut, unde constant se pot trăi stări antagonice.În acest sens, pentru V. Băncilă, analist al sufletului câmpiei, țărani din Bărăgan „nici nu pot gândi clar ,ci cu viziuni ca și bălțile, ca vântul , ca necuprinsurile stepei și clipocitul lacurilor,fiind leneși ca imobilitatea apei ,ori furtunoși ca cicloanele din timpul verii...”

Sub influența spațiului deschis al câmpiei, țărani moromețieni trăiesc momentul secerișului ca pe o stare de plictiseală(„neurastenie”) plăcută care-i face să transforme , de fiecare dată, efortul fizic într-un „ceremonial transcendent”.

Aflați sub această solidaritate ontologică, toți întârzie începerea secerișului;rămân nemișcați și se uită peste întinderea locului, se răsucesc constant spre soare, învârtesc apatic secerile în mâini, neutralizând scopul și cauza prezenței lor în acel spațiu.

Plecând de la sintagma aflată în roman,”satele câmpiei”, ca o confirmare a faptului că satele aparțineau câmpiei ,și nu invers,se conturează puternica stare de posesie pe care o manifestă toposul câmpenesc asupra locuitorilor săi.

Confruntându-se cu întinderile sale nesfârșite,Ilie Moromete trăiește constant plăcerea reală de a se cufunda în sine, de a se pierde în contemplații ,refuzând constrângeri spațiale sau temporale.În același timp , el își găsește echilibrul în singurătatea ființială pe care i-o propune câmpia, fiind apt de emanații filozofice, de profunde reevaluări , reușind să găsească răspunsuri la problematica vinovăției/nevinovăției de a fi copil sau la dificultățile izvorâte din responsabilitatea de a fi părinte.

Pentru Nilă și Achim, liniștea și imensitatea câmpiei determină stări confuze de culpabilitate, momente de reflecție, provocând schimbări de comportament ce conduc la anularea unei decizii inițiale de a fugi cu caii din spațiul ,devenit prea strâmt, al familiei.

Impresionant este faptul că, indiferent de așezarea în acest spațiu al Bărăganului,pe margine, lângă căruță, pe o piatră de hotar ,personajele reușesc să se afle mereu într-un anume mijloc în care dețin constant posibilitatea autocunoașterii, a regăsirii liniștii primordiale , loc din care ar putea îmbrățișa Imensul ca pe o repetabilă întâlnire cu sacrul .

1.3.3. *Prispa*

Înălțată de-a lungul peretelui din față al casei , cu largă deschidere către valorile esențiale ale vieții,lipită de pământ ca o păstrătoare a unui contact și schimb permanent între înalt și adânc,prispa simbolizează devenirea familiei Moromete. Într-un asemenea spațiu deschis , au fost consemnate toate momentele evoluției interioare ale personajelor , profundele lor transformări psihice , interminabilele clipe de tăcere în care timpul s-a simțit mereu învins.

Prispa mai era și un vast topos de cugetare unde Moromete fuma des, așezându-și gândurile tulburate, totodată ,și un loc liniștit de odihnă, de trândăveală, de lecturare adâncă a ziarului , de bucurie a întâlnirii la masa zilnică ,nepierzându-se nici un eveniment din existența cotidiană a familiei.

Acest spațiu , deși părăsit în volumul al II-lea,își păstrează valoarea simbolică,”devenind un parmalâc cu flori romboidale”.După opinia lui H.Breuil, romboul este matricea vieții și ,astfel, prezența acelor”flori romboidale”transformă prispa într-un sanctuar în care s-a epuizat istoria unei familii ,dinaintea celui de-al doilea război mondial.

Un asemenea spațiu ideatic, unde spiritele libere și-au confirmat zilnic sensul existențial,își rezervă titlul de așezământ sacru al familiei Moromete și dincolo de presiunea unei realități modificate.

1.3.4.Pridvorul

Volumul al II-lea al romanului Moromeții, marcat de invadarea timpului istoric, de reale modificări în lumea satului, îl prezintă pe Moromete , trăind într-un alt spațiu – pridvorul – ca topos al schimbării.

Acesta reprezintă o adevărată „galerie exterioară” a casei în care Ilie Moromete își continuă vechiul mod de viață(odihnă, discurs politic ,refulări), dar într-o formulă schimbată. Transfigurat parcă într-o altă Poiană a lui Iocan („aici veneau la el de câte 2-3 ori pe săptămână și câte unul aproape în fiecare zi, prietenii lui politici de după Iocan...”),pridvorul este o locație rece, lipsită de vitalitate, din care matricea vieții, familia , dispare.

Rămas singur, Moromete își asumă noul spațiu ca pe o alternativă la „timpul care nu mai avea răbdare”, trăind epuizant în exteriorul și interiorul ființei sale valorile libertății în care a crezut.

1.3.5.-Poiana lui Iocan

Poiana lui Iocan înfățișează un tip de spațiu deschis tuturor celor care „ se închină demonului politicii”, areal care transformă repetatele „ întâlniri duminicale” într-un adevărat eveniment mitic.

Așezat la o „răspântie de uliți”, toposul sătesc tradițional constituie un punct vital informațional în care au loc intense dezbateri ideatice, percepute ca o reală formă de evadare în ficțiunea altei lumi. Aici personajele se întâlnesc cu nerăbdare și intră într-o horă a comunicării verbale și non-verbale, reflectându-se reciproc, manifestându-se personal, cu toate atributele și neajunsurile ce le caracterizează.

Într-un asemenea spațiu al iluminării, rostul vieții este fructuoasa rostire ca libertate de expresie, ca relaționare, și, nu în ultimul rând, ca bucurie existențială .

Suflul unei astfel de comunicări este Ilie Moromete care, realizând o lecturare parodică a ziarului, își ocupă poziția de centru în Poiana lui Iocan , determinând apariția unei rețele de comunicare în roată, în care personaje de tipul lui Boțoghină, Țugurlan, Dumitru lui Nae, Cocoșilă, se-nvârtesc în jurul unei convenții stabilite de „ lider”, fără însă să-și piardă puterea de a vorbi ca entități.

Această modalitate de a relaționa e posibilă datorită gradului de intimitate pe care-l oferă poiana, atât ca topos deschis libertății de expresie, cât și ca realitate criptică pentru vremurile ce amenințau liniștea satului.

Concluzii:

Personajele diegezei prediste se folosesc de spațiile în care au fost concepute pentru a se exprima mai profund, a relaționa mai bine și pentru a contempla. Spațiile închise-individualizate și deschise-contemplative sprijină ,prin urmare,comunicările interpersonale și intrapersonale ale protagonoștilor operei lui Marin Preda.

Bibliografie:

- [1] Preda, Marin, *Moromeții I, II*, Ed. Albatros, București, 1987
- [2] Gheerbrant, Alain, Chevotier, Jean, *Dicționar de simboluri*, Ed. Artemis, București, 1993
- [3] Muthu, Mircea, *Balcanologie*, II, Ed. Dacia, Cluj-Napoca, 2002
- [4] Băncilă, Vasile, *Spațiul Bărăganului*, Ed. Muzeul literaturii române, Ed.Istros, Brăila, 2000
- [5] Cristea, Valeriu, *Spațiul în literatură*, Ed. Cartea românească

- [6] Givens, David, *Semnele dragostei*, Ed. Polirom, Iași, 2008
- [7] Manu, Emil, *Spațiul etern*, Ed. Sport-Turism, București, 1985
- [8] Bernea, Ernest, *Spațiu, timp și cauzalitate la poporul român*, Ed. Humanitas, București, 1977
- [9] Blaga, Lucian, *Trilogia culturii. Spațiul mioritic*, Ed. Humanitas, București, 1994

* Gabriela Vasiliu, profesor drd., Școala „C. S. Aldea”, Brăila, tel. 0748-137500, e-mail: criwas@yahoo.com

MARIN PREDA – ASPECTE ALE VIZUALULUI

Gabriela VASILIU*

Abstract: The novelist Marin Preda reported to his literary work can be named „spect-actor” the kind that gradually build ,step by step, his novel, especially by using „a closer look”. The leading part of this „close look” in the act of work creation justifies in Marin Preda novels the large narrative passages which are loyal to the concept of „theatrum”. In this way „the equation of life” is first of all accessible to visual sense, to the „very eye of the witness” (narrator,reader) so, no matter which one is about has a privileged position.

In this work we will show technics of visualisation of reality in accordance with which we can name Marin Preda a „visual” novelist.

1.1. Spații de graniță

M. Preda ,creator cu o vocație morală impresionantă, a mizat în opera sa pe valorile fundamentale umane, de tipul- Adevăr, Iubire, Libertatea spiritului, păstrând ,pe tot parcursul scrierii, o poziție circulară față de realitate, cu toate manifestările ei. Codul existențial rămâne așadar neatins ,creatorul privind cu exigență artistică creația sa.

Înscriindu-se în sfera vizionarului, care permite o „cinematografiere” și o „fotografiere” (G. Ibrăileanu , *Spre roman*) a realului, o pendulare între „a vedea” și „a asculta”, opera scriitorului poate căpăta, la o primă evaluare, valențe comportamentiste. Această „arătare” a vieții personajelor este justificată de scriitorul însuși în *Viața ca o pradă* (p. 34): „ Abia, când l-am citit pe Tolstoi, am înțeles că nu numai cuvintele exprimă sufletul uman, ci și lumea în care el se proiectează [...], chiar propria lui înfățișare, mustața pe care și-o lasă, hainele pe care le poartă, și le poartă într-un anumit fel, îl reprezintă, îl ascund sau îl exprimă.”

Unul dintre adepții încadrării scriiturii într-o epică behavioristă este și N. Manolescu (*Arca lui Noe*, 2006, vol. I:251) care , făcând referiri în special la nuvelistică, recunoaște rolul *observației* în relatare, rol ce exclude noțiunea de *explicație*, permițând o tratare vizuală a elementelor senzoriale, a detaliilor obiective, a emoțiilor, bazată fiind pe sustragerea naratorului de la actul comentării. Criticul asociază naratorului termenul de „informator”, de martor care povestește ce a văzut fără să dea sentimentul că pricepe mai mult sau că are pretenția elucidării vreunei psihologii de viață. Nelăsând impresia că deține informații mai multe decât personajele, el poate fi identificat cu un anume Scămosu care „ține satul la curent”, contaminându-l cu ceea ce *știe*, deci *a văzut*. Totodată, naratorul poate împrumuta și

postura de „reflector”, devenind un *Moromete*, alături de care descoperă, pe parcursul derulării epice, eventuale realități interioare.

Naratorul se remarcă prin discreție, reușind cu delicatețe să se abțină de la mărturii menite să sublinieze detalii îndrăznețe ale conștiinței personajelor.

Acceptând și faptul că anumite „situații din subconștient” sunt permissive doar prin filmarea manifestărilor exterioare, naratorul își justifică, încă o dată, preferința pentru această „perspectivă din afară” (Jean Pouillon, *Le temps et le Roman*) care permite exploatarea „situațiilor clinice” (R. Zane, 2003: 23) și, implicit, accesibilitatea receptării. Observarea faptelor presupune indirect și o urmărire a expresiei chipului intern care, în urma „redării”, a prezentării epice, se dezvăluie și nu este dezvăluit. Aici se află și „marea înnoire” a operei scriitorului care constă în anularea granițelor obiectiv / subiectiv, comportamentist / analist, pledând pentru *contaminare, deducere, coexistență*, și nu pentru o apartenență la o categorie sau alta. Se justifică astfel și refuzul scriitorului de a fi etichetat drept analist sau comportamentist, conturat în convorbirile cu F. Mugur: „*Infirm* această caracteristică a prozei mele, drept proză de analiză. Dacă prin comportamentism, înțelegem că nu înfățișăm cu precădere gândurile eroilor, ci căutăm să ne dăm seama la ce se gândesc, urmărindu-le comportarea, fără să *eliminăm deliberat și programatic analiza, atunci eu sunt un astfel de scriitor comportamentist*” (op. cit., pp.142-144).

Pentru Ioana Crețulescu (*Mutațiile realismului*, 1974: p. 73), analiza este cea care se zărește prin „oglinďă”, reprezentând „ o rezultată a manifestării exterioare, văzută cu ochiul liber de scriitorul disimulat”. Plecând de la opinia lui G. Ibrăileanu - „analiza e posterioară observației” (op. cit., p.209), se poate trasa un drum narativ de la ceea ce este *vizibil* la ceea ce e *in-vizibil*, ajungând astfel la împlinirea crezului artistic al scriitorului, de a „dezvălui prin orice mijloace o stare sufletească, o idee ...” (F. Mugur, *Convorbiri cu M. Preda*, p.143). Atâta timp cât „comportamentism absolut nu există” (ibidem), se justifică refuzul scriitorului de a se încadra într-o recuzită sau alta, optând pentru realizarea unor efecte de tipul „dezvăluire”, „transmitere”, și nu pentru instrumentalizarea actului creator.

Fuziunea dintre observare și reflecție, subliniată de M. Iorgulescu (*Rondul de noapte*), este evidentă la M. Preda, mai ales în roman, acolo unde practică un anume joc dublu de invenție și proiectare în lumea creată. Această refugiere, receptată de M. Spiridon (*Omul supt vreme*) ca „*distanțare-implicată*”, vizează o reală întâlnire a posturii de „cameraman” cu cea de „creator”, care determină o nevoie firească a scriitorului de a-și găsi un loc în spațiul ficțiunii, de a se proiecta pentru a se întâlni cu sine și a se trăi, după cum declara: „un om se naște nu ca să facă literatură, ci ca să-și trăiască viața” (*Jurnal intim*). Iar, „viață trăită” a însemnat, în mare parte, o conturare a „temei autorului” ce a ținut de o decompunere a unei tensiuni generată de „imaginea tatălui”, compensată printr-un act de subminare și chiar de substituție a autorității paterne. Această consumare a tatălui a fost posibilă tocmai printr-o multiplicare a sa, printr-o „politropie a insului” (M. Spiridon, op. cit., p. 130), care a făcut ca personaje de tipul *Călin, Ștefan, Niculae, Constanța* să devină, pe baza unei figuri retorice, – „un moromete”.

Există, așadar, în diegeza predistă, două tehnici narative, complementare, de construire a operei: pe de o parte, una de *înstrăinare* a universului creat, de evidentă distanțare, într-o prezentare comportamentistă (understatement), și cealaltă, de *implicare*, de forțare a apropierei ce determină o situație confortabilă în „vocea” și viața personajelor.

1.2. Tehnici de vizualizare a realității

1.2.1. simplificarea

Plecând de la Tolstoi, care a căutat plăcerea artistică prin reducerea complexității vieții, printr-o atentă simplificare vizuală a realității, i se poate atribui lui M. Preda aceeași

tehnică de esențializare a lumii văzute și de încorporare a ei într-un univers nominal, cum este cel al prozei. Vorbind despre Sașa Comăneșteanu, eroina lui D. Zamfirescu, G. Ibrăileanu (op. cit., p. 285) recunoaște același procedeu tolstoilian, de fotografiere și cinematografiere selectivă, prin care, deși, „ Natașa râde, plânge, vorbește pe parcursul a trei volume ... numai ceea ce contribuie la crearea ei, este nuanțat de către scriitor”.

M. Preda practică această fidelitate față de personajele sale, pe care nu le abandonează, „îngropându-le” în detalii neesențiale sau trecându-le în rândul „celor mulți”, ci le urmărește evoluția treptat, punându-le în lumina „elementului simplu, dar expresiv”.

Crezul său artistic se împotrivesc gândirii universale, a vizualizării întregului, mărturisind: „un scriitor nu poate să cunoască decât o singură viață, un singur destin, destinul unei clase sau al unei categorii sociale mai restrânse ...” (F. Mugur, op. cit., p. 210).

Simplificarea presupune, prin urmare, esențializare, pretenția estetică de a surprinde necesarul definirii. Extinderea, cu nuanța ei exhaustivă, poate deveni nocivă. De aceea, coerența personajului la Marin Preda se obține prin focalizare, prin centrarea atenției pe „ceea ce e permis și util să apară”.

1.2.2. uimirea

Ochiul naratorului este cel care se plimbă surprins prin universul creat, asistând la jocul de scenă al personajelor și observând aspectele fizice și lăuntrice ale acestora.

Se poate constata o deplasare narativă din sfera cuvântului cu valoare dominantă <<descoperire>>, în cea care notează o situație de dominare - <<uimirea>>.

Motto-ul din *Viața ca o pradă*, considerat de către Ion Cristoiu (Studiu introductiv / *Scrieri de tinerețe*) esențial pentru descifrarea mesajului predist, din prima perioadă a creației sale, susține existența unui „narator-ului”, care asemenea cailor lui Swift, asistă la comportamentul unor „yahoo-i”, purtători de „stări de suflet capricioase și inexplicabile.”

După N. Manolescu (op.cit., vol. I), această nedumerire în fața creației este motivată de pierderea omniscienței, a puterii de a domina cu autoritate universul operei, de asumarea inaccesibilității la interioritatea unor cunoștințe. Aflându-se într-o postură antitetică față de creația lui L. Rebreanu, în care realitatea văzută este interpretată, creația predistă nu ridică pretenții de gnarus, ci păstrează o distanță față de actul decriptării totale, manifestându-se preferință pentru acea materie epică care domină și nu e dominată. Această situație în poziția *dominatului* poate să-și găsească ecou într-o poveste-parabolă, în care un împărat chinez a cerut picturii să ștergă cascada pictată pe perete, pentru că zgomotul apei îl împiedica să adoarmă, sugerându-se astfel puterea de stăpânire, de control vizual și psihic pe care o poate imprima imaginea creată asupra privitorului, în speță opera asupra scriitorului .

Cititorul însuși, nesuportând decât o influență parțială în receptarea textului, împrumută valențele chipului nedumerit al naratorului și adoptă o poziție de reflecție în fața universului ficțional. Influența resimțită este dată atât de acele informații fragmentate, prezente mai ales în roman, „Iată ce se întâmplase ...”, asimilate de narator prin retragerea sa lângă personaje, cât și prin stabilirea unei comunicări de tip narator-narator (cititorul ideal), purtată peste „capul personajelor”. În afara acestor „divulgări”, cititorul rămâne în așteptarea unei „iluminări”, atât de necesară decriptării sensului unei opere, construirii acestuia.

Starea de uimire este evidențiată la nivelul textului de existență aceluia „*coridor de tăcere*” (E. Simion, *Întoarcerea autorului*), devenit loc de întâlnire al naratorului și personajului cu naratorul, și invers. Ea este sugerată de situația în care naratorul „nu spune” (*Colina, Calul, Amiază de vară* etc.), pentru că „nu știe” sau „nu vrea”, de numeroasele semne ale ezitării, prezente în creație („parcă”, „părea”, „trecuse” sau „venise”, „cineva” etc.), precum și de acele omisiuni marcate grafic << Mă duc ... Dă-mi o țigară (*Calul*) >>. Toate

aceste instrumente ale tăcerii nu sunt folosite pentru a crea o devianță spre „mutism”, spre închiderea unei revelații, ci își găsesc utilitatea în zidirea acelei „mine a mirării” ce se află într-o continuă stare de pândă, de așteptare a evidenței sensului.

Asistăm, astfel, la provocarea unei stări de moralitate, nuanțată de Alex Ștefănescu (*Preludiu*), de a nu „ exalta” în tălmăcirea actelor văzute, de a le respecta intimitatea prin „tăcere”, de a le oferi libertate de mișcare, posibilități diverse de manifestare. Iar, dacă „analiza ucide mișcarea”, după cum declara M. Preda, în convorbirile sale cu F. Mugur, atunci această „distanțare” este, pe lângă o „normă a codului moral” (M. Spiridon, op. cit.), o necesitate în actul creator : „Prefer să înfățișez omul în mișcare” (F. Mugur, op. cit.).

Concluzii:

Scriitor moral și adevărată „personalitate umană”, cum îl definește Mihail Dragomirescu, Marin Preda manifestă empatie față de personajele sale, cărora le respectă libertatea. Tehnicile narrative folosite – uimirea, simplificarea – scot la iveală o formă realistă aparte de raportare la adevărurile existențiale.

Bibliografie:

- [1] Mugur, Florin, *Convorbiri cu Marin Preda*, Ed. Albatros, București, 1973
- [2] Preda, Marin, *Scrieri de tinerețe*, Ed. Minerva, București, 1987
- [3] Cosma, Anton, *Romanul românesc și problematica omului contemporan*, Ed. Dacia, Cluj-Napoca, 1977
- [4] Manolescu, Nicolae, *Arca lui Noe, Eseu despre romanul românesc*, vol. I, București, Ed. Eminescu, 1991
- [5] Curticeanu, Marin, Valentina, *Critica și modelul*, Ed. Eminescu, București, 1986
- [6] Crețulescu, Ioana, *Mutațiile realismului*, Ed. Științifică, București, 1974
- [7] Iorgulescu, Mircea, *Rondul de noapte*, Ed. Cartea Românească, București, 1974
- [8] Ibrăileanu, Garabet, *Spre roman*, București, 1972
- [9] Ștefănescu, Alex, *Preludiu*, Ed. Cartea Românească, 1977
- [10] Zane, Rodica, *Marin Preda*, Ed. Aula, Brașov, 2001
- [11] Lardellier, Pascal, *Antropologie și comunicare*, Ed. Tritonic, București, 2003

* Gabriela Vasiliu, profesor drd., Școala „C. S. Aldea”, Brăila, tel. 0748-137500, e-mail: criwas@yahoo.com

ORAL COMMUNICATION AND INTEGRATED SKILLS

Dana-Carmen Zechia *

Abstract

We always ask ourselves why it is so difficult to teach a foreign language. To a large extent it is because we always attempt to teach in the classroom what is normally learned outside it. The classroom is by no means a convenient place for imparting information and for developing many educational skills, but our main concern as language teachers is not to inform our students about the language but to develop their ability to use the language for a variety of communicative purposes.

In 'real life' we do not use language skills in any set order or in any necessary conjunction with each other. This is not a suggestion that single-skill activities are not effective: there are in fact many occasions when we shall ask the students just to talk or read or write, because this is appropriate. Equally, however, we should be looking for opportunities to knit skills together, because this is what happens in real life.

There are some questions we feel like asking ourselves all the time and they are about the role of the teacher to create the best conditions for learning, the acceptance we have to show that learners will make mistakes at the production stage and maybe about the kind of syllabus we have to follow. Is it true that integrated skills are important for the communication to work better?

Why is it so difficult to teach a foreign language? We always ask ourselves why it is so difficult to teach a foreign language. To a large extent it is because we always attempt to teach in the classroom what is normally learned outside it. The classroom is by no means a convenient place for imparting information and for developing many educational skills, but our main concern as language teachers is not to inform our students about the language but to develop their ability to use the language for a variety of communicative purposes.

In order to develop the skills needed for this, especially then oral ones of understanding and speaking, we have to face with a number of obstacles, such as the size of the class, the number of hours available for teaching the language, the syllabus itself (especially examinations) and the arrangement in the classroom which rarely favors communication.

Under such conditions it is difficult to provide effective oral practice, especially in large classes. It is then important to have a clear understanding and a firm grasp of the wide range of techniques and procedures through which oral ability can be developed. These techniques and procedures are a way of accommodating language learning to the unfavorable environment of the classroom.

What then is the role of a language teacher in the classroom? In the first place, like any other teacher, it is to create the best conditions for learning. In a sense the teacher is a means to an end: an instrument to see that learning takes place. But in addition to this general function there are specific roles to be played by the teacher at different stages of the learning process: presentation (when something new is introduced to be learned), practice (when learners are allowed to work under the teacher's direction) and production (when students are given opportunities to work on their own). This is considered from a conventional standpoint first of all.

For the presentation stage the main task is to serve as a kind of information. The teacher knows the language, selects the material to be learned and presents it in such a way that the meaning of the new language is as clear and memorable as possible. The students listen and try to understand. Although they are saying very little at this stage, except when invited to join in, they are by no means passive. At this point of the lesson the teacher is the centre of the lesson. This role is very attractive for the teachers and there is a danger of spending too much time presenting so that the students do not get enough time to practice the language themselves.

For the practice stage it is the students' turn to do most of the talking, while the teacher's main task is to devise and provide the maximum of amount of practice, which must at the same time, be both meaningful and memorable. This time the teacher has a radically different role: they have to do the minimum amount of talking themselves. They have to be very skillful and give each of the students a chance to participate and at the same time monitor their performance to see that it is satisfactory.

It is a pity that language learning so often stops at the practice stage or at least does not regularly go beyond it. Many teachers think that they have done their job if they have presented the new material well and have given their students adequate but controlled practice in it. All the same no real learning should be assumed to have taken place until the students are able to use the language for themselves, and unless opportunities are available for them to do this outside the classroom, provision must be made as part of the lesson. At any level of attainment, from elementary to advanced, the students need to be given regular and frequent opportunities to use language freely, even if they sometimes make mistakes as a result. This is not to say that mistakes are unimportant, but rather that free expression is more important, and it is a great mistake to deprive students of this opportunity. It is through these opportunities to use language as they wish, to try to express their own ideas, which the students become aware that they have learned something useful to them personally, and are encouraged to go on learning – perhaps the most vital factor of all in helping to keep the interest in language learning alive.

Thus, in providing the students with activities for free expression and in discretely watching over them as they carry them out the teacher takes the role of manager and guide (or if you like, adviser). These are not easy roles either to accept or fulfill and some problems might appear.

The sequence presented above is a well tried approach to language learning which we know to be effective in average classroom conditions. It should not of course be interpreted too literally: these stages are not 'recipes' for organizing all our lessons. In the first place, the actual 'shape' of a lesson will depend on a number of factors. Activities at the production stage in particular can vary a great deal in length. Also, stages tend to overlap and run into one another. Some practice may form part of the presentation stage.

There is a tendency in language classroom to focus attention on one skill at a time: however, in one lesson or part of a lesson, special attention is paid to oral work; in another to reading and so on. This sometimes reflects the apparent needs of the learners. Often it is a pedagogical convenience rather than a necessity and probably reflects the way skills have

been sequenced in the unit of work in the course book: speaking/listening leading to reading and then to writing. This kind of sequencing recycles and reinforces language items, but does not integrate skills in any way.

In 'real life' we do not use language skills in any set order or in any necessary conjunction with each other. This is not a suggestion that single-skill activities are not effective: there are in fact many occasions when we shall ask the students just to talk or read or write, because this is appropriate. Equally, however, we should be looking for opportunities to knit skills together, because this is what happens in real life.

No class of learners is more than superficially homogenous, however skillfully it has been formed on the basis of intellectual ability (real or imputed) and language aptitude. In a few cases, because we know why students are learning a language, we are able to specify more or less exactly what they will need to learn both in terms of language and skills. For more students, however, language learning is a long process, with goals that cannot be satisfactorily defined. Often, when they are defined, goals are unrealistic, failing to take into account factors such as the amount of the time available, classroom conditions etc. For many students the only reality is a final public examination with a probable emphasis not on skills that are truly needed but on those that can be measured through a written examination. A poor reward for many years of language learning!

In such circumstances we must try to help the learners in the most realistic way possible. Ultimately, as we have acknowledged, they will need the language for the purpose of communication. How can this be achieved? First, it is clear that they must master as much of the language system as they reasonably can: that is, its grammar, its vocabulary and its phonology.

Secondly, it is equally clear that the learners need opportunities to try out language for themselves: in other words, to experience within the classroom ways of communicating through the language. In this case we must keep certain points in mind: that communication in the classroom is not quite the same as 'real life' (although the classroom has its own reality). In a sense, everything is contrived or the result of things that have been contrived. This does not mean, of course, that the students will perceive it in this way or that they will benefit less from it.

We must also keep in mind that communication will often seem a little less than adequate. The students are all the time learning the language as they try it out and, since we cannot postpone these activities which are essential in building up communication skills, we must be satisfied with what they try to do and overlook their shortcomings.

These two goals can be summed up by saying that we would like the learners to be able to use the language both with *accuracy*, which depends on mastery of the language system, and with *fluency* which derives from experience of trying the language out for oneself. Our task, in trying to meet the needs of learners, particularly in non-privileged classroom conditions, is to strike a balance between these two goals so that, in the end, the learners are able to communicate adequately.

In practice getting the balance is not difficult. There are, on the one hand, activities which clearly contribute to a mastery of the language system and others, on the other hand, which are clearly designed to promote fluency. They belong to the practice and production stages of learning, which, from the standpoint of the learners provide the necessary 'ingredients' for communicative adequacy. We cannot communicate unless we know essential bits of the language system. Equally, these are no use to us if we do not know to use them appropriately for certain purposes. We can in the classroom, through different types of activities, provide an environment for both these kinds of learning.

What we cannot know is how different learners will respond individually to these two types of activity and how they will benefit from them. Some, for example, are likely to need

more practice in order to master the language system; others may 'pick up' the language system through fluency-type activities. Some, whatever we do, will turn out to be fluent but inaccurate communicators; others will communicate painstakingly and accurately but with modest fluency. Such diversity is typical of an average class of students. By taking a balanced approach we are at least trying to cater for the widest range of needs and, within the constraints of the classroom, giving the learners some opportunities to learn in the way best suited to them.

In addition, the syllabus may contain a list of situations, such as on the telephone, at the station, ordering a meal, etc., in which the language can be used and a list of activities through which the language can be thought. In practice, both situations and activities are often left to the textbook to provide.

However, the activities which the learners are asked to perform will probably be the single most crucial factor in determining how well they can learn the language. We cannot assume that they will be motivated to learn simply because certain bits of grammar and particular functions and notions are important. They need to see this importance and relevance demonstrated. It is through activities of various kinds, both those designed to develop accuracy and those designated to promote fluency that the students are not only able to learn language: they are also able to perceive that they are learning it because they are able to use it.

Bibliography

1. Harmer, J. – *The Practice of English Language Teaching*, Longman, 1983
2. Brumfit, C., Johnson, K., - *The Communicative Approach to Language Teaching*, Oxford University Press, 1979
3. Littlewood, W., *Communicative Language Teaching*, CUP, 1981

* Lect. Dr. Zechia Dana-Carmen ,Academia Navală „Mircea cel Bătrân”, Str. Fulgerului nr. 1, Constanța